

RF 50

СЕРИЯ АРХИТЕКТУРНО - СТРОИТЕЛЬНЫХ ПРОФИЛЕЙ "RF 50" ДЛЯ
НАВЕСНЫХ СВЕТОПРОЗРАЧНЫХ ОГРАЖДАЮЩИХ КОНСТРУКЦИЙ

2022

Содержание

Содержание

№	Наименование раздела	Лист
1.	Содержание	1.01
2.	Описание серии	2.01
3.	Алюминиевые профили	3.01
4.	Уплотнители	4.01
5.	Пластиковые профили	5.01
6.	Комплекующие изделия	6.01
7.	Сечения фасадных конструкций	7.01
8.	Схемы остекления	8.01
9.	Сборка и монтаж конструкций	9.01
10.	Обработка профилей и сборка конструкций	10.01
11.	Расчёты	11.01

Описание серии

Описание серии.

Серия "RF 50" предназначена для изготовления лёгких навесных стеновых ограждений зданий, а также для изготовления наклонных светопрозрачных покрытий, фонарей, зимних садов и других пространственных конструкций. В состав несущей конструкции входят вертикальные (стойки) и горизонтальные (ригели) элементы видимой шириной 50 мм, которые соединяются между собой методом наложения ригеля на стойку. В зависимости от конструкции объекта и воздействующих на ограждающую конструкцию нагрузок проектировщик имеет возможность выбрать необходимые несущие элементы. Для этого в серии "RF 50" предусмотрен широкий набор стоек с моментами инерции I_x от 40 см^4 до 3088 см^4 . При особо высоких нагрузках все стойки можно усиливать специальными профилями, вставляемыми во внутренние полости стоек. Большой набор ригельных профилей при необходимости позволяет устанавливать ригель одинакового со стойкой размера - это удобно при монтаже в местах примыкания ограждающей конструкции к перекрытиям здания.

В серии имеется набор монтажных стоек, позволяющих монтировать ограждающую конструкцию здания при помощи предварительно собранных элементов. Это значительно сокращает время монтажа конструкции. Использование монтажных стоек также позволяет компенсировать горизонтальные под воздействием колебания температуры. Вертикальные изменения размеров элементов конструкции компенсируются взаимным (телескопическим) соединением двух стоек при помощи закладного профиля.

Для получения необходимых теплофизических и звукоизоляционных свойств ограждающей конструкции в серии "RF 50" используется набор термовставок (термоизоляторов) из твёрдого, ударопрочного поливинилхлорида (ПВХ) с высокими теплоизолирующими параметрами и набор уплотнителей из EPDM. Их использование позволяет устанавливать заполнение (стеклопакеты, теплоизоляционные панели и пр.) толщиной от 4 мм до 62 мм. Остекление, а также установка панелей или оконных блоков производится снаружи здания. Заполнение фиксируется прижимными планками, которые, в свою очередь, крепятся винтами из нержавеющей стали (A2) к несущим профилям с шагом не более 250 мм.

В серии "RF 50" предусмотрена возможность удаления влаги и вентиляции области фальца стеклопакета.

Все элементы крепления изготовлены из нержавеющей стали (A2), что исключает процесс коррозии, следовательно, светопрозрачные конструкции зданий на основе серии "RF 50" могут служить длительное время без потери своих прочностных параметров.

В серии "RF 50" используется набор накладных декоративных крышек, которые могут быть окрашены в любой цвет по шкале RAL. При этом фасад может быть двухцветным - внутренние элементы фасада (стойки и ригели) окрашены в один цвет, а наружные элементы (декоративные крышки) в другой.

В конструкцию фасада могут устанавливаться окна и двери любого типа открывания.

Прочностной расчёт каждой конкретной конструкции фасада производится при его проектировании. В данной публикации приведены необходимые для прочностных расчётов инерционные характеристики. Указанные характеристики и периметры профилей являются теоретическими и могут изменяться в зависимости от допусков на размеры профилей.

Разработчик системы оставляет за собой право внесения изменений, связанных с улучшением и дальнейшим развитием серии. Все материалы данной публикации принадлежат разработчику системы, их несанкционированное тиражирование запрещено.

Используемые материалы, сырьё и комплектующие.

- **Алюминиевые профили:**

Алюминиевые профили (стойки, ригели, прижимные планки, декоративные крышки и др.) изготовлены методом экструзии из сплава АД 31 по ГОСТ 22233.

Поверхности профилей защищаются от коррозии при помощи защитно-декоративных покрытий в соответствии с ГОСТ 9.410-88. Цвет покрытия определяется заказчиком по шкале RAL.

- **Термоизолирующие профили:**

Термоизолирующие профили изготовлены методом экструзии из твёрдого, ударопрочного ПВХ с хорошими механическими и теплофизическими свойствами.

- **Уплотнительные прокладки:**

Уплотнительные прокладки для уплотнения стеклопакетов и панелей выполнены из резины на основе этиленпропиленовых каучуков (EPDM) по ГОСТ 30778. Уплотнительные прокладки соединяются в углах при помощи клея на основе цианокрилата.

- **Остекление:**

Прозрачные части фасадной конструкции остекляются снаружи здания стеклом по ГОСТ 111 или стеклопакетами по ГОСТ 24866. В непрозрачные части фасадной конструкции могут устанавливаться различного рода сэндвич-панели, либо слоеная конструкция состоящая, например, из набора - два окрашенных алюминиевых листа, между которыми располагается минераловатная плита или другой возможный набор - наружное закалённое стекло, затем минераловатная плита и изнутри окрашенный алюминиевый лист. Серия «RF 50» позволяет устанавливать заполнение толщиной от 4 до 62 мм, при этом возможны любые комбинации толщины (в указанном диапазоне), устанавливаемого на одну стойку или ригель заполнения (например: слева стойки устанавливается стекло толщиной 4 мм, а справа - стеклопакет толщиной 50 мм и т.д.).

- **Листы из алюминия:**

Алюминиевые листы, используемые в качестве нащельников или элементов многослойного заполнения, должны иметь лакокрасочное покрытие и толщину не менее 1,5 мм.

- **Стальные листы:**

Листовая сталь, которая может быть использована в невидимой части конструкции, должна быть защищена от коррозии цинковым покрытием.

- **Утеплительные материалы:**

Используемые в конструкции фасада утеплители должны соответствовать требованиям нормативной документации.

- **Соединительные и крепёжные изделия:**

Используемые в конструкции фасада соединительные и крепёжные изделия (самонарезающие винты, болты, гайки и т.п.) в базовом исполнении должны быть изготовлены из нержавеющей стали (если есть контакт с алюминием), либо надёжно защищены от коррозии (если контакта с алюминием нет). Допускается применение в сухой и нормальной зонах влажности, слабоагрессивной среде самонарезающих винтов из углеродистой стали с цинкклямельным покрытием DELTA MKS® вместо винтов из нержавеющей стали.

Система водоотвода, вентиляции области фальца стеклопакета и выравнивания давления пара.

В серии «RF 50» используется многоуровневая система удаления конденсата из области фальца стеклопакета. Отвод конденсата происходит по стоечным влагоотводящим лоткам, при этом со стойкой могут соединяться как ригели первого, так и ригели второго уровня. Существуют следующие варианты сборки несущей конструкции фасада:

- соединение ригелей 1-го уровня со стойкой осуществляется методом наложения, без дополнительной обработки стоечного паза, при этом конденсат из ригеля попадает в стоечный влагоотводящий лоток;
- соединение ригелей 2-го уровня со стойкой осуществляется методом врезания – в стойке выполняется паз под установку ригеля. Конденсат, также, из ригеля беспрепятственно попадает в стоечный влагоотводящий лоток.
- к ригелям 2-го уровня могут крепиться ригели 1-го уровня, при этом соединение осуществляется методом наложения. В этом случае конденсат из ригеля 1-го уровня попадает в лоток ригеля 2-го уровня, а затем может быть отведён в стоечный влагоотводящий лоток.

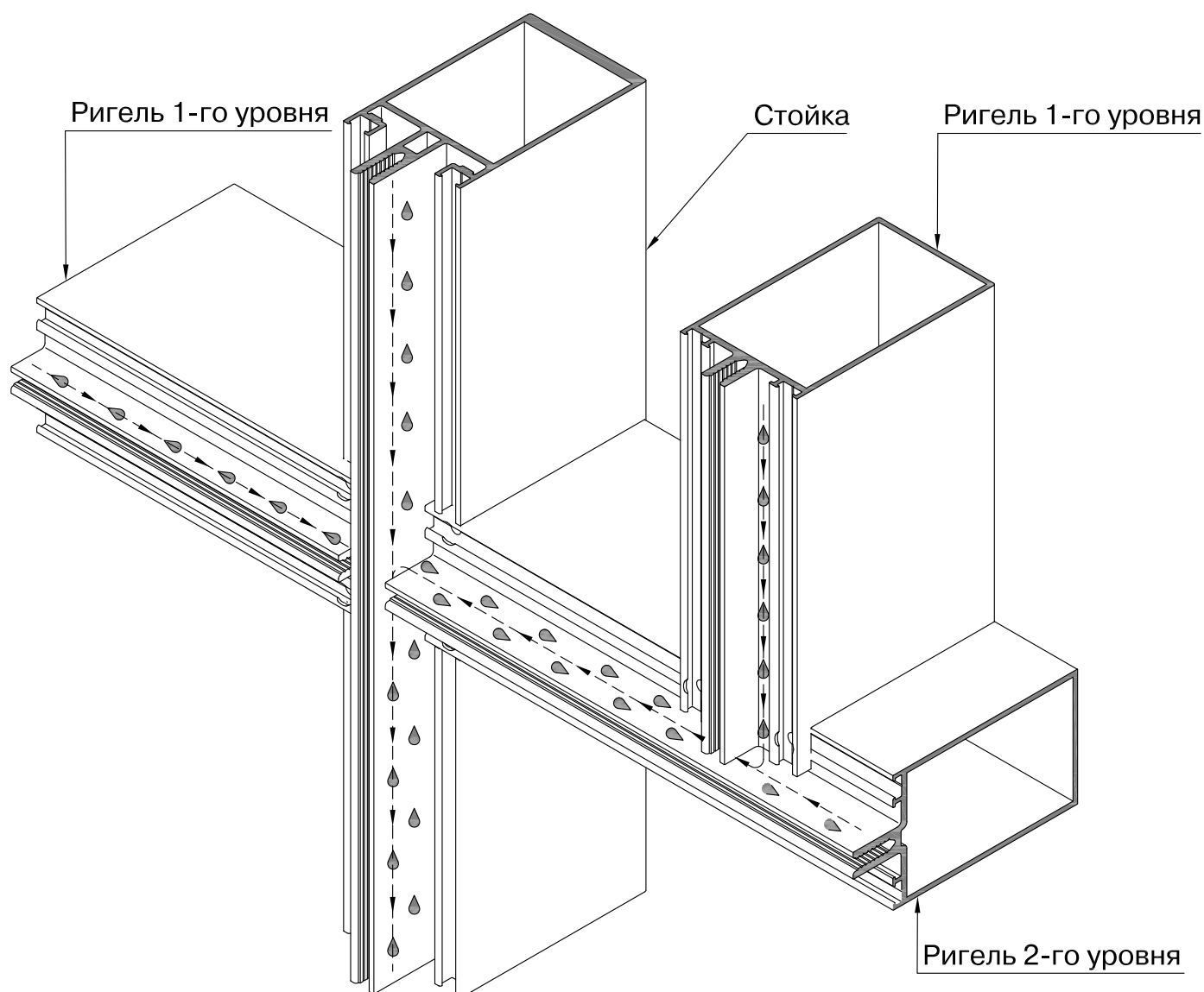

Соединение стойки с ригелями 1-го и 2-го уровня

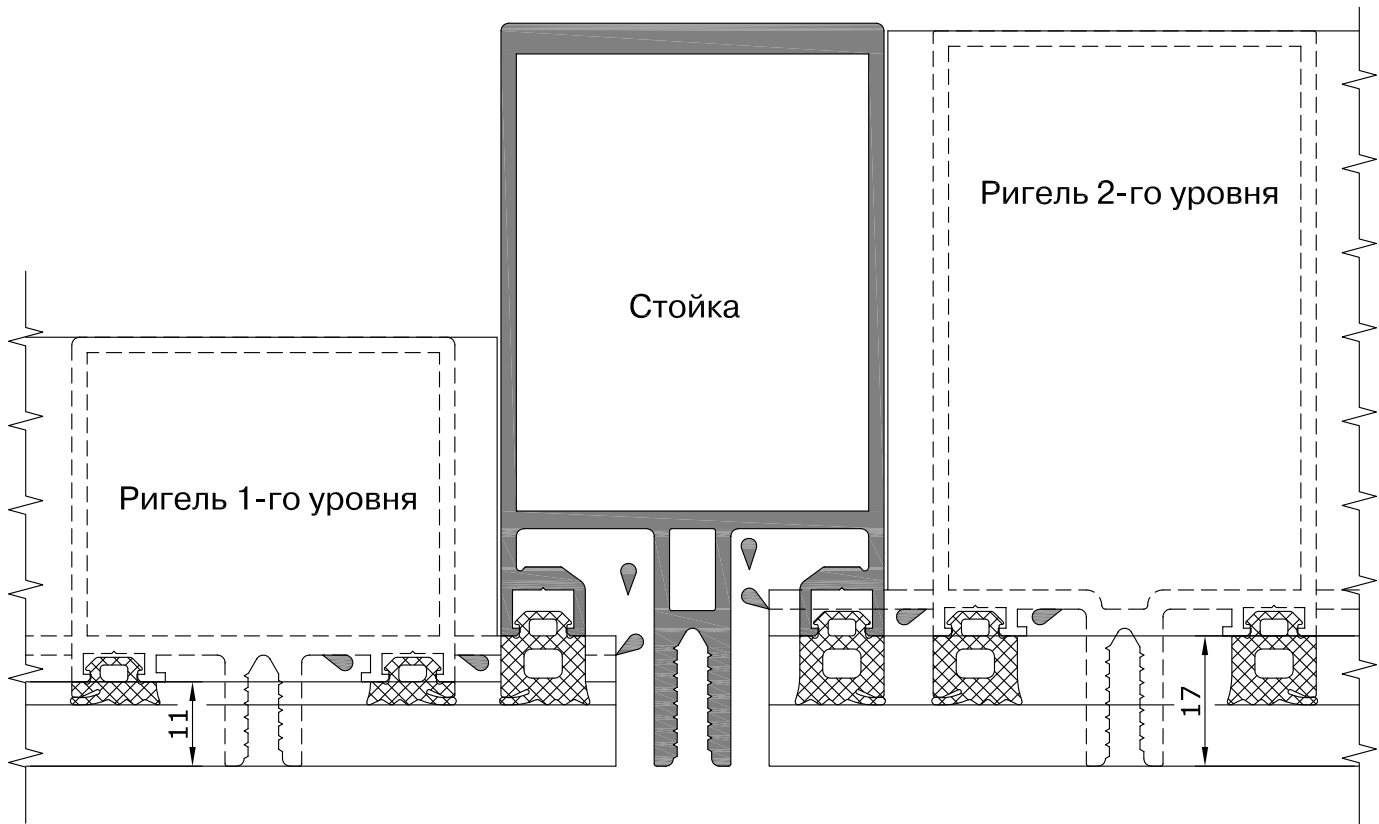

Соединение ригелей 2-го и 1-го уровня

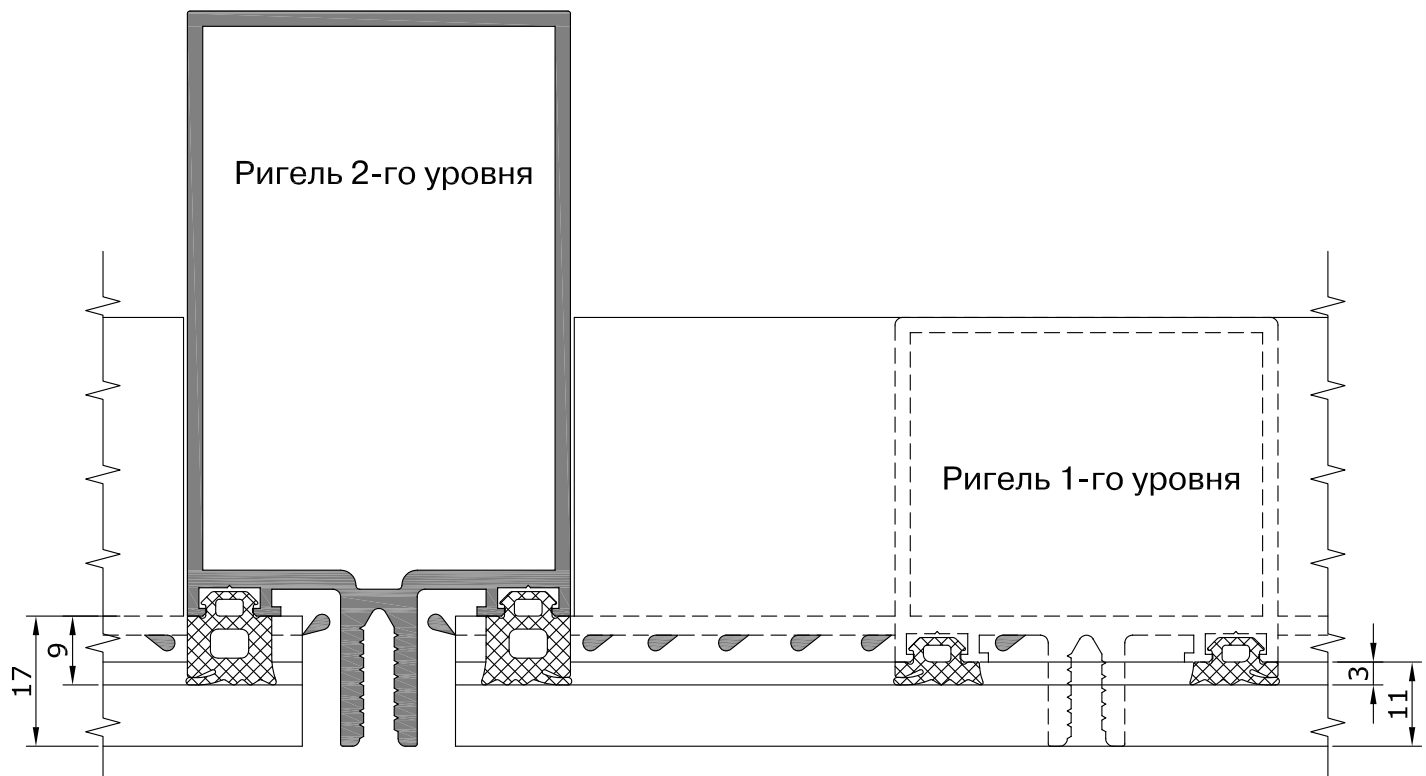

Удаление влаги по полям из области фальца стеклопакета.

При данном методе удаления влаги – уплотняются места соединения ригелей со стойками. Влага из ригельного лотка, в области фальца стеклопакета, не имеет возможности перетечь в стоечный лоток, более того, влага, стекающая по стоечной термовставке, попадает в ригельный лоток. Из ригелей влага удаляется через отверстия в прижимных планках и крышках наружу. При этом остается место для циркуляции воздуха в области фальца стеклопакета и выравнивания давления пара.

Схема удаления влаги и вентиляции

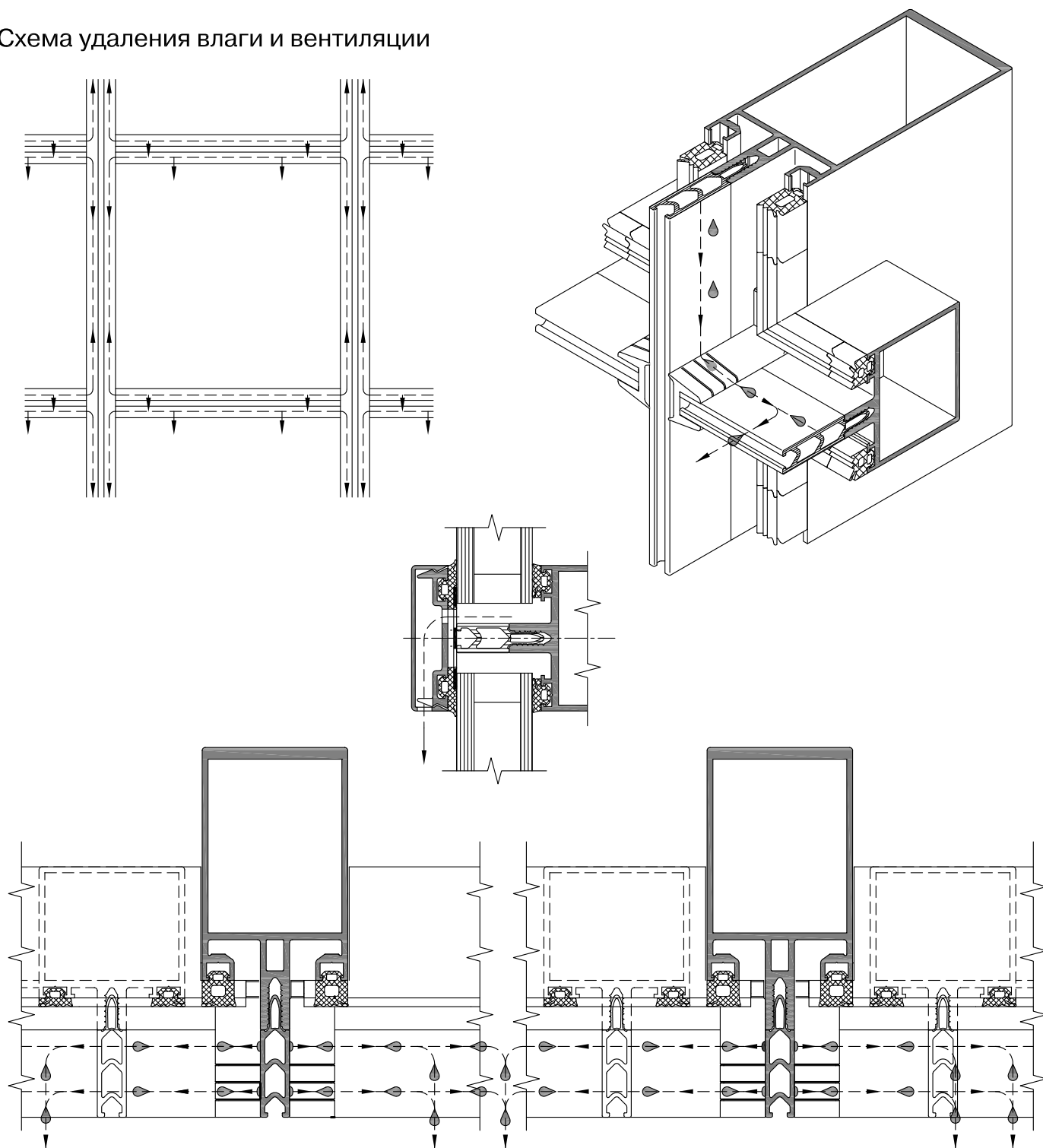

Влага удаляется наружу через отверстия в прижимных планках и крышках.

Удаление влаги из стоечных дренажных лотков.

В стоечные дренажные лотки, в месте соединения стойки с ригелями, вставляется пластиковый капельник. Влага, стекающая по стоечным и ригельным лоткам по капельнику отводится наружу - в пространство между прижимной планкой и крышкой. При помощи установленных капельников происходит циркуляция воздуха в области фальцев стеклопакетов и выравнивание давления пара.



Схема удаления влаги и вентиляции



Информационные пиктограммы

Обратить особое внимание	Измерить	Просверлить	Зенковать	Закрутить с крутящим моментом в [Нм]
Поэтапное выполнение	Закрутить шестигранным ключом	Ударить	Отрезать / подрезать	Приклеить
1				
2	Фрезеровать	Обжать	Штифтовать	Герметить
3				
	Фрезеровать	Использовать ключ	Нажать / надавить	Удалить

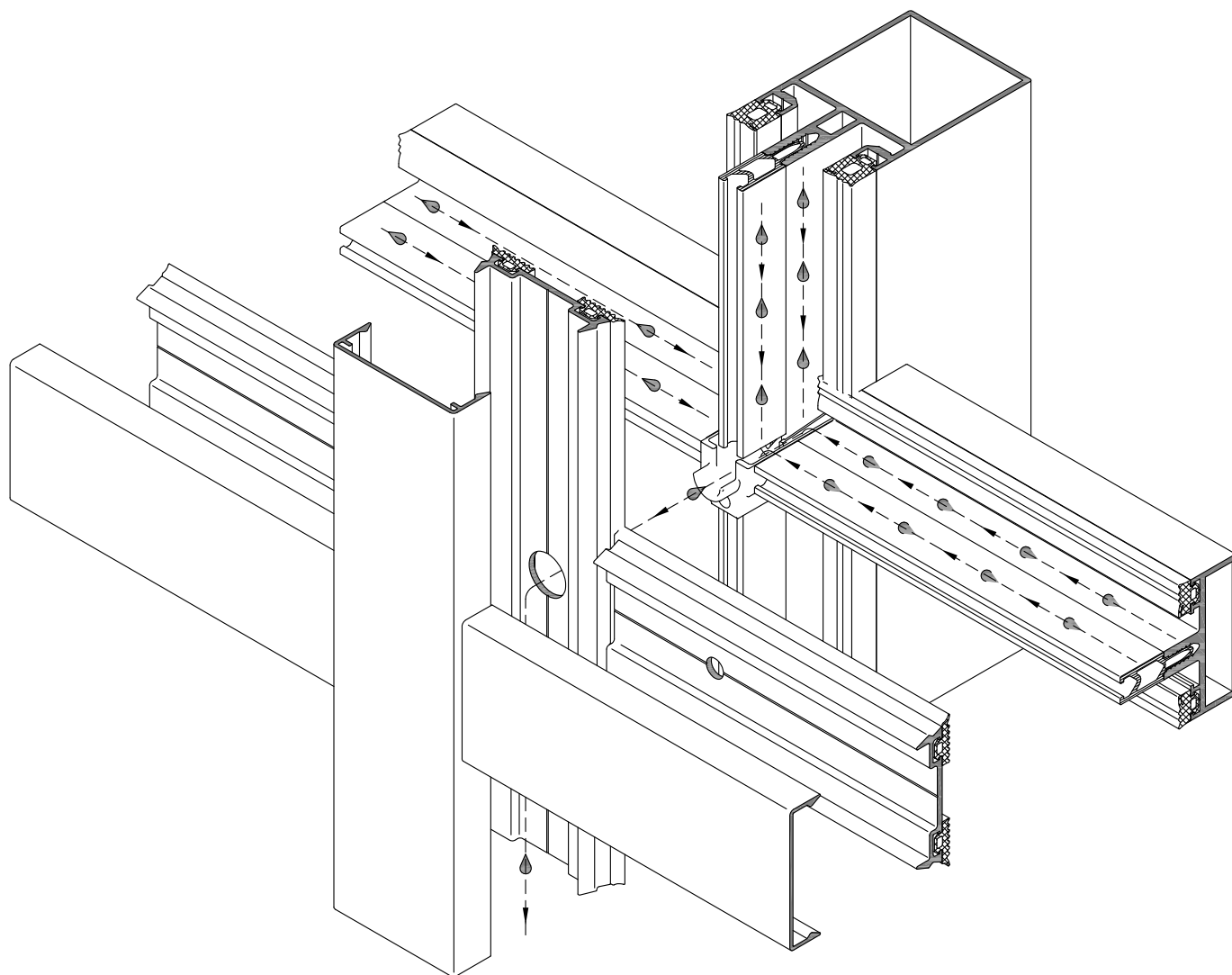
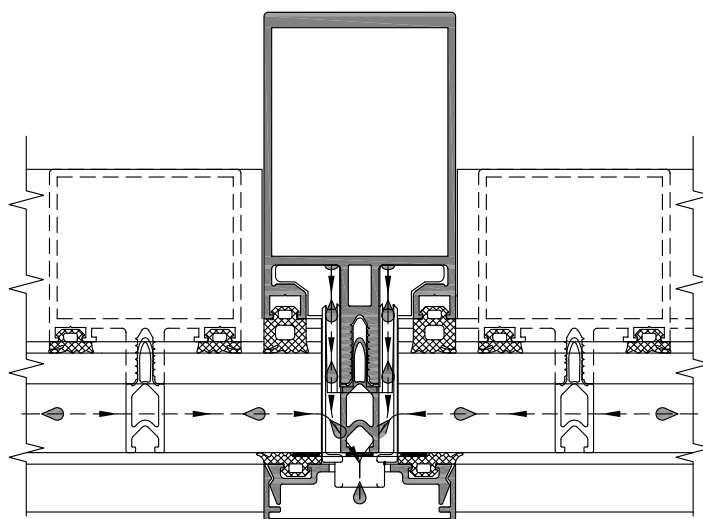
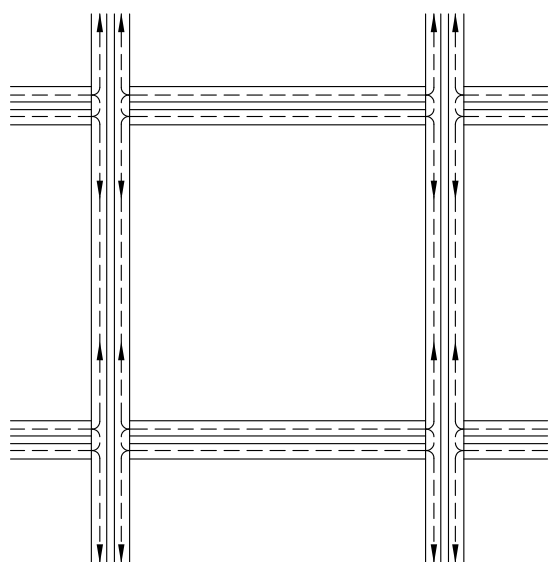
Принятые обозначения

ПВХ	EPDM	Керамика и силикатные ткани для кладки	Минеральная вата	Дерево
Камень	Бетон	Силиконовый герметик	Железобетон	Металл
	Стекло		Бутилкаучуковый герметик	
	Бутиловая лента		Пластиковая подкладка	

Алюминиевые профили

Алюминиевые профили

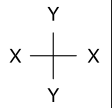
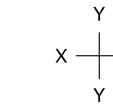
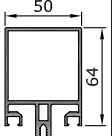
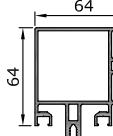
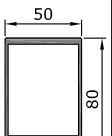
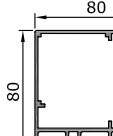
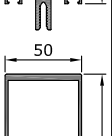
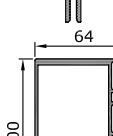
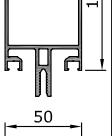
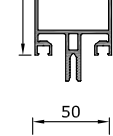
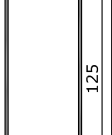
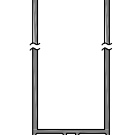
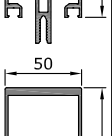
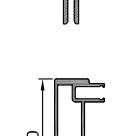
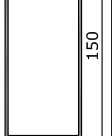
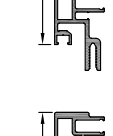
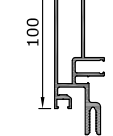
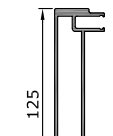
	Профиль №	I_x [см ⁴]	W_x [см ³]	I_y [см ⁴]	W_y [см ³]	Наружный периметр [мм]		Профиль №	I_x [см ⁴]	W_x [см ³]	I_y [см ⁴]	W_y [см ³]	Наружный периметр [мм]
	RE 6000	40,15	9,69	20,35	8,14	421		RE 6007	50,88	11,4	50,88	11,4	643
	RE 6001	86,36	16,93	25,66	10,26	453		RE 6008	98,43	18,2	98,43	18,2	706
	RE 6002	144,19	24,11	30,27	12,1	493		RE 6009	172,58	25,5	63,61	13,5	715
	RE 6003	261,8	35,4	36,84	14,73	543		RE 6010	1288,51	102,2	83,33	33,3	743
	RE 6004	400,57	46,73	42,6	17,04	593		RE 6011	66,95	13,1	6,95	3,9	494
	RE 6005	674,53	66,16	52,16	20,8	653		RE 6012	113,7	18,9	7,76	4,3	534
	RE 6006	865,64	77,54	56,98	22,79	693		RE 6013	199,3	27,7	8,77	4,7	584
								RE 6014	34,07	8	3,49	1,86	350
								RE 6015	63,92	12,3	4,11	2,2	390

Алюминиевые профили

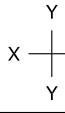
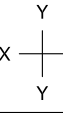
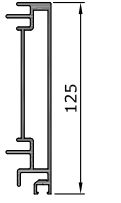
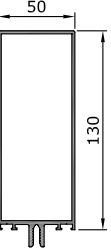
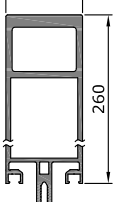
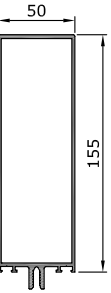
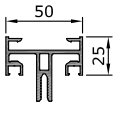
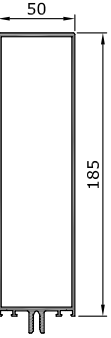
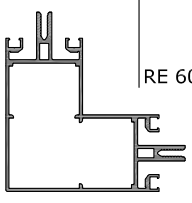
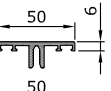
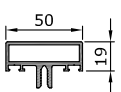
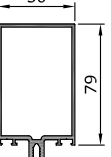
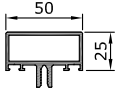
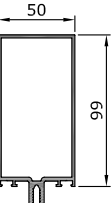
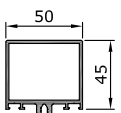
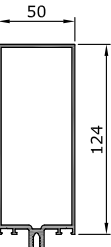
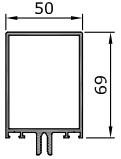
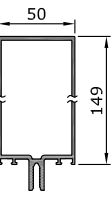
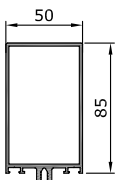
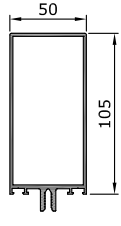
	Профиль №	I_x [см ⁴]	W_x [см ³]	I_y [см ⁴]	W_y [см ³]	Наружный периметр [мм]		Профиль №	I_x [см ⁴]	W_x [см ³]	I_y [см ⁴]	W_y [см ³]	Наружный периметр [мм]
	RE 6016	121,63	18,7	4,9	2,5	440		RE 6026	190,42	25,6	33,8	13,5	453
	RE 6017	2172,33	138,6	102,03	40,8	813		RE 6027	308,88	36,2	39,97	16	503
	RE 6018	4,92	2,02	10,56	4,23	396		RE 6028	476,37	47,2	46,89	18,7	563
	RE 6019	173,76	25,79	173,76	25,79	787,8		RE 6029	0,5	0,4	3,6	1,44	206
	RE 6020	2,57	1,4	8,21	3,3	230		RE 6030	65,04	13,2	22,11	8,8	372
	RE 6021	4,47	2,2	9,6	3,84	243		RE 6031	108,78	18,08	26,72	10,7	412
	RE 6022	16,02	5,67	14,2	5,68	283		RE 6032	183,99	25	32,48	13	462
	RE 6023	42,46	10,25	19,74	7,9	330		RE 6033	301,07	35,5	38,65	15,5	512
	RE 6024	69,06	13,75	23,43	9,37	363							
	RE 6025	113,9	18,66	28,04	11,2	403							

Алюминиевые профили

	Профиль №	Ix [см ⁴]	Wx [см ³]	Iy [см ⁴]	Wy [см ³]	Наружный периметр [мм]		Профиль №	Ix [см ⁴]	Wx [см ³]	Iy [см ⁴]	Wy [см ³]	Наружный периметр [мм]
	RE 6036	5,56	2,56	11,81	4,72	308		RE 6055	-	-	-	-	266
	RE 6037	3087,81	213,8	123,89	49,6	811,7		RE 6056	-	-	-	-	284
	RE 6040	15,8	5,1	7,72	3,35	375		RE 6057	-	-	-	-	303
	RE 6041	14,68	5,04	5,96	2,7	336		RE 6058	-	-	-	-	323
	RE 6042	6,41	2,44	4,81	1,92	353,6		RE 6059	-	-	-	-	343
	RE 6043	6,86	2,32	3,73	1,49	318,2		RE 6060	-	-	-	-	344
	RE 6044	-	-	-	-	260,2		RE 6061	-	-	-	-	383
	RE 6045	-	-	-	-	234,6							
	RE 6050	-	-	-	-	149							
	RE 6050-02	-	-	-	-	153							
	RE 6051	-	-	-	-	129							
	RE 6052	-	-	-	-	141							
	RE 6053	-	-	-	-	167							
	RE 6054	-	-	-	-	178							

Алюминиевые профили

	Профиль №	I_x [см ⁴]	W_x [см ³]	I_y [см ⁴]	W_y [см ³]	Наружный периметр [мм]		Профиль №	I_x [см ⁴]	W_x [см ³]	I_y [см ⁴]	W_y [см ³]	Наружный периметр [мм]
	RE 6062	-	-	-	-	425		RE 6074	-	-	-	-	268,9
	RE 6063	-	-	-	-	448		RE 6075	-	-	-	-	340,8
	RE 6064	-	-	-	-	488		RE 6076	801,99	76,91	181,95	48,52	612,8
	RE 6065	-	-	-	-	192,1		RE 6077	-	-	-	-	198,9
	RE 6066	-	-	-	-	242		RE 6078	-	-	-	-	221,3
	RE 6067	-	-	-	-	218		RE 6079	-	-	-	-	209,3
	RE 6068	-	-	-	-	214		RE 6080	-	-	-	-	83
	RE 6069	-	-	-	-	159,3		RE 6081	-	-	-	-	261
	RE 6070	-	-	-	-	146		RE 6082	-	-	-	-	209
	RE 6070-01	-	-	-	-	148,9		RE 6083	-	-	-	-	170
	RE 6071	-	-	-	-	169		RE 6084	-	-	-	-	175
	RE 6071-01	-	-	-	-	170,1		RE 6085	-	-	-	-	200
	RE 6072	-	-	-	-	201		RE 6089	-	-	-	-	159,2
	RE 6073	-	-	-	-	132		RE 6090	-	-	-	-	39
								RE 6091	-	-	-	-	62
								RE 6092	-	-	-	-	74
								RE 6093	-	-	-	-	86
								RE 6094	-	-	-	-	98
								RE 6095	-	-	-	-	110
								RE 6096	-	-	-	-	123

Алюминиевые профили

	Профиль №	Ix [см ⁴]	Wx [см ³]	Iy [см ⁴]	Wy [см ³]	Наружный периметр [мм]		Профиль №	Ix [см ⁴]	Wx [см ³]	Iy [см ⁴]	Wy [см ³]	Наружный периметр [мм]
	RE 6097	-	-	-	-	122,8		RE 6117	709,52	80,45	62,40	28,04	494,2
	RE 6098	-	-	-	-	183,4		RE 6118	-	-	-	-	224,9
	RE 6099	-	-	-	-	195,4		RE 6119	-	-	-	-	151,2
	RE 6100	-	-	-	-	52		RE 6120	-	-	-	-	178
	RE 6101	-	-	-	-	90		RE 6121	-	-	-	-	312
	RE 6102	-	-	-	-	128		RE 6122	-	-	-	-	308
	RE 6103	-	-	-	-	152		RE 6130	-	-	-	-	357
	RE 6104	-	-	-	-	176		RE 6131	-	-	-	-	149
	RE 6105	-	-	-	-	200		RE 6149	2670,56	210,42	268,19	79,7	611,7
	RE 6106	-	-	-	-	224		RE 6150	21,55	9,6	12,06	5,4	202
	RE 6107	-	-	-	-	211,4		RE 6150-01	9,87	4,39	7,58	3,4	239,2
	RE 6108	-	-	-	-	115,6							
	RE 6109	-	-	-	-	219,4							
	RE 6110	-	-	-	-	124							
	RE 6111	-	-	-	-	130							
	RE 6112	-	-	-	-	132							
	RE 6113	-	-	-	-	138							
	RE 6114	-	-	-	-	140							
	RE 6115	-	-	-	-	168,4							
	RE 6116	-	-	-	-	441,1							



Алюминиевые профили

	Профиль №	Ix [см ⁴]	Wx [см ³]	Iy [см ⁴]	Wy [см ³]	Наружный периметр [мм]		Профиль №	Ix [см ⁴]	Wx [см ³]	Iy [см ⁴]	Wy [см ³]	Наружный периметр [мм]
	RE 6151	42,21	14,3	13,96	6,2	230		RE 6155-01	331,5	42,08	20,40	9,07	445,5
	RE 6151-01	21,3	7,22	9,12	4,05	266,3		RE 6152	79,96	19,7	17,62	7,8	270
	RE 6152	79,96	19,7	17,62	7,8	270		RE 6152-01	51,45	12,67	10,9	4,84	291,6
	RE 6152-01	51,45	12,67	10,9	4,84	291,6		RE 6156	614,67	69	30,76	13,7	464
	RE 6153	164,8	32	19,92	8,8	318		RE 6156-01	454,04	51,18	22,48	9,99	485,5
	RE 6153-01	102,3	19,47	13,5	6,0	339,6		RE 6157	9,5	3,1	0,34	0,4	168
	RE 6154	268,04	41,8	24,25	10,8	368		RE 6158	21,5	5,3	0,33	0,4	228
	RE 6154-01	178,56	27,5	15,86	7,05	389,6		RE 6159	47,1	9	0,34	0,4	276
	RE 6155	457,16	58,6	27,1	12	424		RE 6160	-	-	-	-	106
								RE 6161	-	-	-	-	923
								RE 6162	-	-	-	-	494

Алюминиевые профили

	Профиль №	I _x [см ⁴]	W _x [см ³]	I _y [см ⁴]	W _y [см ³]	Наружный периметр [мм]		Профиль №	I _x [см ⁴]	W _x [см ³]	I _y [см ⁴]	W _y [см ³]	Наружный периметр [мм]
	RE 6163	-	-	-	-	159		RE 6171	816,02	91,9	72,97	33,9	517
	RE 6164	-	-	-	-	37		RE 6172	-	-	-	-	827,5
	RE 6165	-	-	-	-	47		RE 6173	49,17	12,73	11,81	5,25	282
	RE 6166	-	-	-	-	261		RE 6173-01	46,51	11,9	10,62	4,72	285,6
	RE 6167	832,55	93,3	81,09	36	523		RE 6174	90,53	18,81	13,85	6,16	322
	RE 6168	-	-	-	-	644		RE 6174-01	84,34	17,22	12,39	5,51	325,6
	RE 6169	-	-	-	-	340		RE 6177	-	-	-	-	81,9
	RE 6170	773,15	76,9	29,10	13,5	508		RE 6180	-	-	-	-	326
	RE 6170-01	635,36	63,36	24,66	11,47	525,4		RE 6180-01	-	-	-	-	323
								RE 6181	-	-	-	-	206
								RE 6182	-	-	-	-	322
								RE 6183	-	-	-	-	100
								RE 6184	-	-	-	-	225

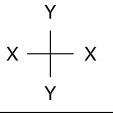
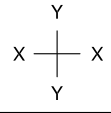
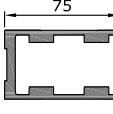
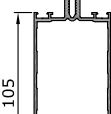
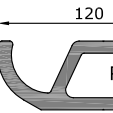
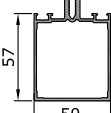

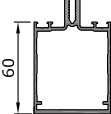
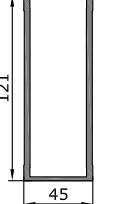
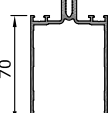
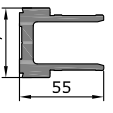
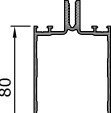
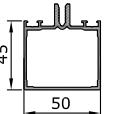
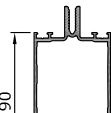
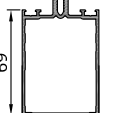
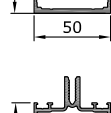
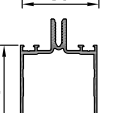
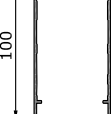
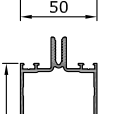
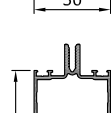
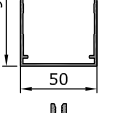
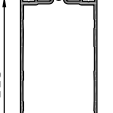







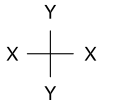
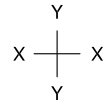
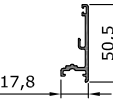

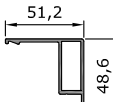
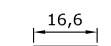
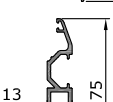
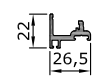
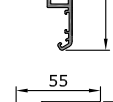
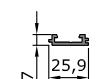
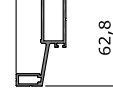
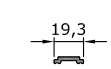
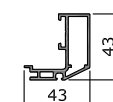

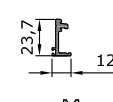

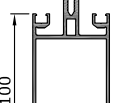
Алюминиевые профили

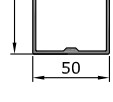
	Профиль №	I_x [см ⁴]	W_x [см ³]	I_y [см ⁴]	W_y [см ³]	Наружный периметр [мм]		Профиль №	I_x [см ⁴]	W_x [см ³]	I_y [см ⁴]	W_y [см ³]	Наружный периметр [мм]
	RE 6185	-	-	-	-	413		RE 6206	103,03	16,88	26,16	10,46	402,74
	RE 6186	-	-	-	-	494		RE 6207	24,46	7,04	14,63	5,85	308,6
	RE 6188	-	-	-	-	1189		RE 6208	38,82	9,35	17,71	7,08	334,5
	RE 6189	179,79	29,72	40,61	18,05	332,12		RE 6209	55,67	11,89	19,86	7,94	354,5
	RE 6190	-	-	-	-	292,2		RE 6210	74,12	14,36	22,10	8,84	374,5
	RE 6200	14,32	5,06	12,64	5,06	282,57		RE 6211	95,91	17,07	23,97	9,59	394,5
	RE 6201	38,47	9,24	18,34	7,34	330,57		RE 6212	127,71	20,34	26,65	10,66	414,5
	RE 6202	25,95	7,31	15,38	6,15	322,50		RE 6213	159,89	23,62	28,96	11,58	434,5
	RE 6203	82,43	15,00	23,50	9,40	394,50		RE 6214	33,28	8,43	16,71	6,68	322,6
	RE 6204	142,93	20,76	28,50	11,40	444,50							
	RE 6205	62,61	12,46	21,86	8,74	362,74							

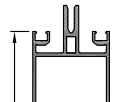
Алюминиевые профили

	Профиль №	I_x [см ⁴]	W_x [см ³]	I_y [см ⁴]	W_y [см ³]	Наружный периметр [мм]		Профиль №	I_x [см ⁴]	W_x [см ³]	I_y [см ⁴]	W_y [см ³]	Наружный периметр [мм]
	RE 6215	46,80	10,45	19,35	7,74	342,6		RE 6230	39,59	10,92	10,83	4,81	270,4
	RE 6216	81,15	14,54	23,32	9,33	382,6		RE 6231	75,63	16,41	12,87	5,72	310,4
	RE 6217	126,95	19,03	27,29	10,92	422,6		RE 6232	159,53	27,33	18,31	8,14	358,4
	RE 6218	74,43	13	20,61	8,24	390,3		RE 6233	261,07	37,16	21,35	9,49	406,4
	RE 6219	13,34	4,61	11,27	4,51	290,3		RE 6234	8,46	3,76	11,12	4,45	223,9
	RE 6220	-	-	-	-	79		RE 6235	52,73	10,89	19,38	7,75	323,9
	RE 6222	-	-	-	-	117		RE 6236	69,86	12,51	19,97	7,99	396,1
	RE 6223	-	-	-	-	71,7		RE 6237	120,95	18,48	25,83	10,33	436,1
	RE 6224	122,32	18,24	25,44	10,17	430,3		RE 6238	180,81	25,41	29,98	11,99	466,1
	RE 6225	75,63	16,41	12,87	5,72	310,4							

Алюминиевые профили

	Профиль №	I_x [см ⁴]	W_x [см ³]	I_y [см ⁴]	W_y [см ³]	Наружный периметр [мм]		Профиль №	I_x [см ⁴]	W_x [см ³]	I_y [см ⁴]	W_y [см ³]	Наружный периметр [мм]
	RE 6300	-	-	-	-	182		RE 7403	-	-	-	-	164,8
	RE 6301	-	-	-	-	200		RE 7404	-	-	-	-	46,2
	RE 6302	-	-	-	-	239,2		RE 7816	-	-	-	-	136,9
	RE 6303	14,91	4,26	4,46	1,42	265,4		RE 7825	-	-	-	-	84,4
	RE 6304	6,25	2,44	3,78	1,4	216,2		RE 9200	-	-	-	-	50
	RE 6305	-	-	-	-	92,4		RE 9201	-	-	-	-	258
	RE 6402	119,92	19,33	28,66	11,46	493,3		RE 9202	-	-	-	-	325,6
	RE 6403	219,39	29,56	34,84	13,94	543,3		RE 9204	-	-	-	-	354,4
	RE 6404	339,43	38,56	40,60	16,24	593,3		RE 9206	-	-	-	-	360
	RE 6418	101,75	17,24	26,48	10,6	482,9		RE 9218	-	-	-	-	325
								RE 9222	-	-	-	-	130
								RE 9223	-	-	-	-	121
								RE.50.035034	-	-	-	-	261
								RE.50.087088	-	-	-	-	379

Алюминиевые профили

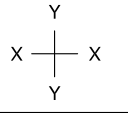
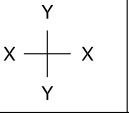
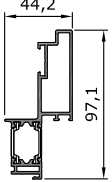
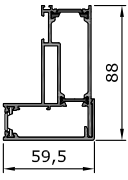
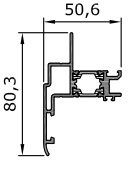
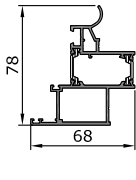
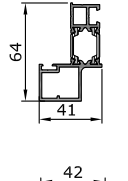
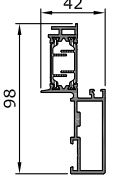
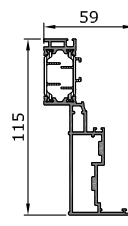
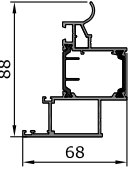
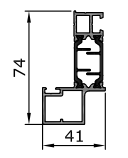
	Профиль №	Ix [см ⁴]	Wx [см ³]	Iy [см ⁴]	Wy [см ³]	Наружный периметр [мм]		Профиль №	Ix [см ⁴]	Wx [см ³]	Iy [см ⁴]	Wy [см ³]	Наружный периметр [мм]
	RE.50.089090	33,5	8,8	6,5	4,0	356							
	RE.50.091092093	-	-	-	-	356							
	RE.50.094095	-	-	-	-	338							
	RE.50.139141	-	-	-	-	377							
	RE.50.140142	-	-	-	-	267,1							
	RE.68.147149-01	37,3	7,1	5,3	2,4	367							
	RE.68.148146-01	-	-	-	-	447,3							
	RE.50.139141-01	-	-	-	-	373,3							
	RE.50.140142-01	-	-	-	-	263,5							

Алюминиевые профили

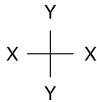
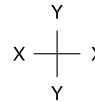
	Профиль №	I _x [см ⁴]	W _x [см ³]	I _y [см ⁴]	W _y [см ³]	Наружный периметр [мм]		Профиль №	I _x [см ⁴]	W _x [см ³]	I _y [см ⁴]	W _y [см ³]	Наружный периметр [мм]

Алюминиевые профили

Стойки

RE 6000

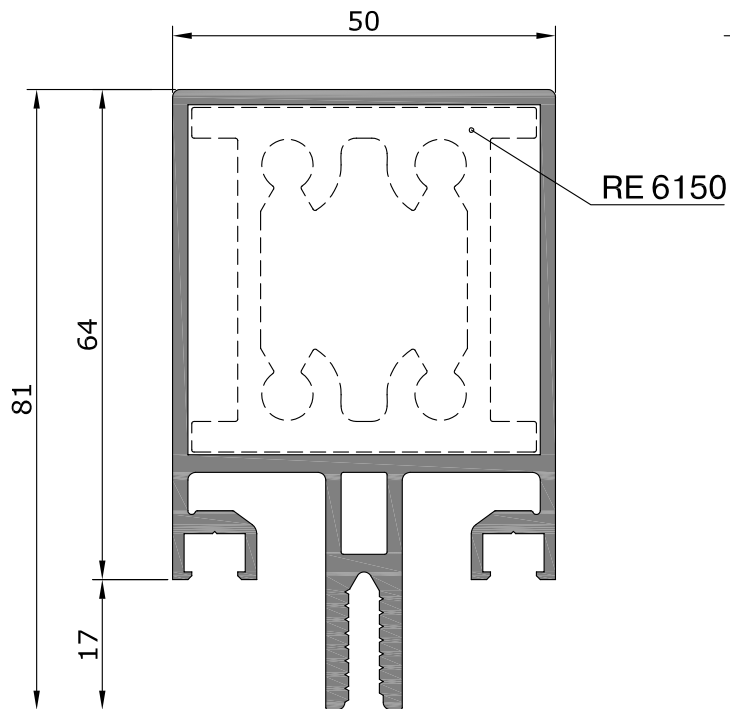

RE 6001

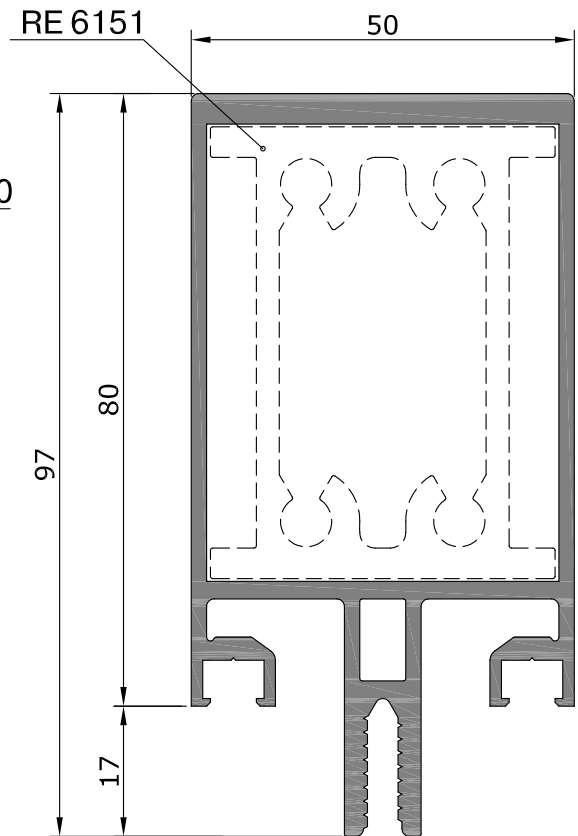

Профиль	$I_x, \text{см}^4$	$W_x, \text{см}^3$	$I_y, \text{см}^4$	$W_y, \text{см}^3$	$R_n, \text{мм}$	Длина хлыста, м	Кол-во в упаковке		Масса упаковки, кг	
							шт	п. м.	Нетто	Брутто
RE 6000	40,15	9,69	20,35	8,14	421	6,6	36	237,6	441,94	461,94
RE 6001	86,36	16,93	25,66	10,26	453	6,6	40	264	602,18	622,18

М 1:1

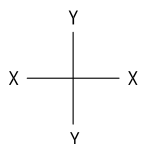

Стойки

RE 6002

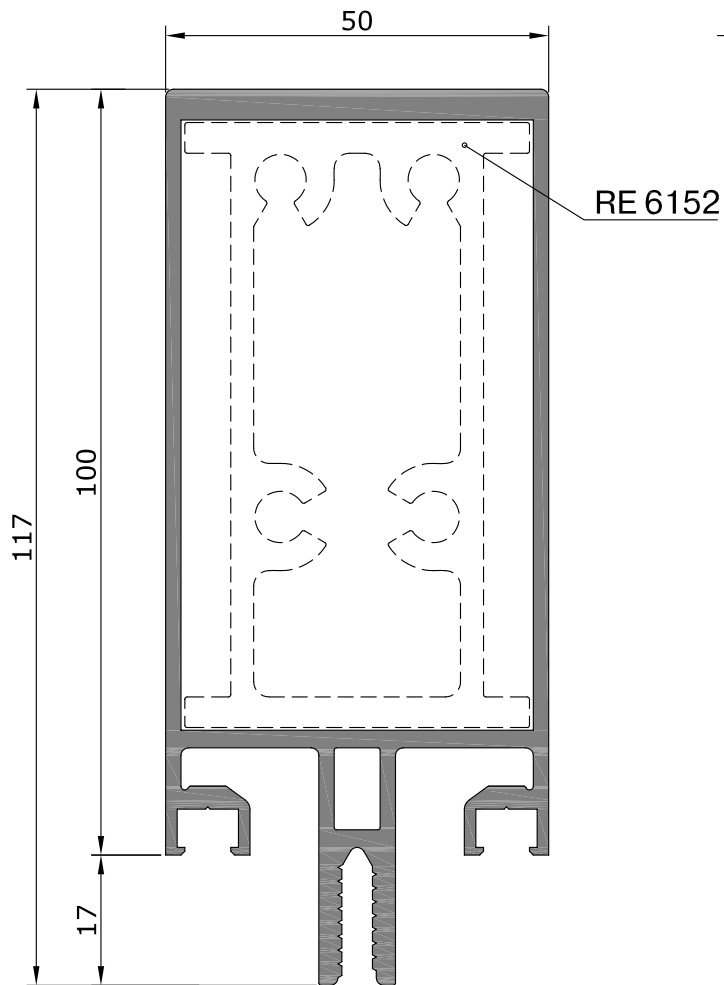

RE 6003

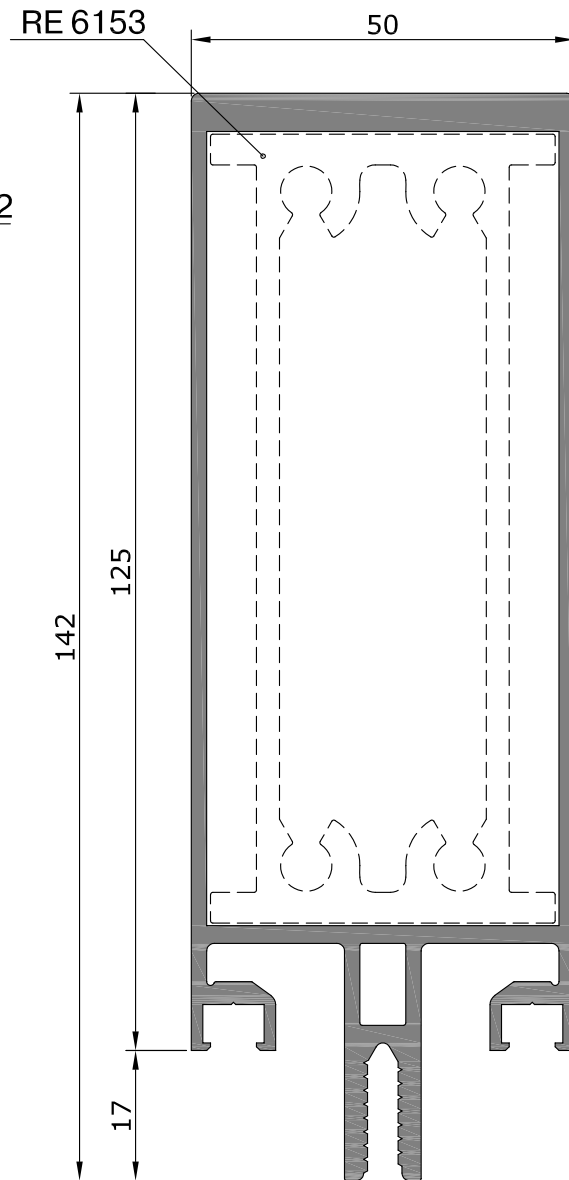

М 1:1

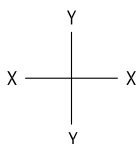

Профиль	$I_x, \text{см}^4$	$W_x, \text{см}^3$	$I_y, \text{см}^4$	$W_y, \text{см}^3$	$R_n, \text{мм}$	Длина хлыста, м	Кол-во в упаковке		Масса упаковки, кг	
							шт	п. м.	Нетто	Брутто
RE 6002	144,19	24,11	30,27	12,1	493	6,6	32	211,2	527,37	547,37
RE 6003	261,8	35,4	36,84	14,73	543	6,6	24	158,4	457,93	477,93

Стойки

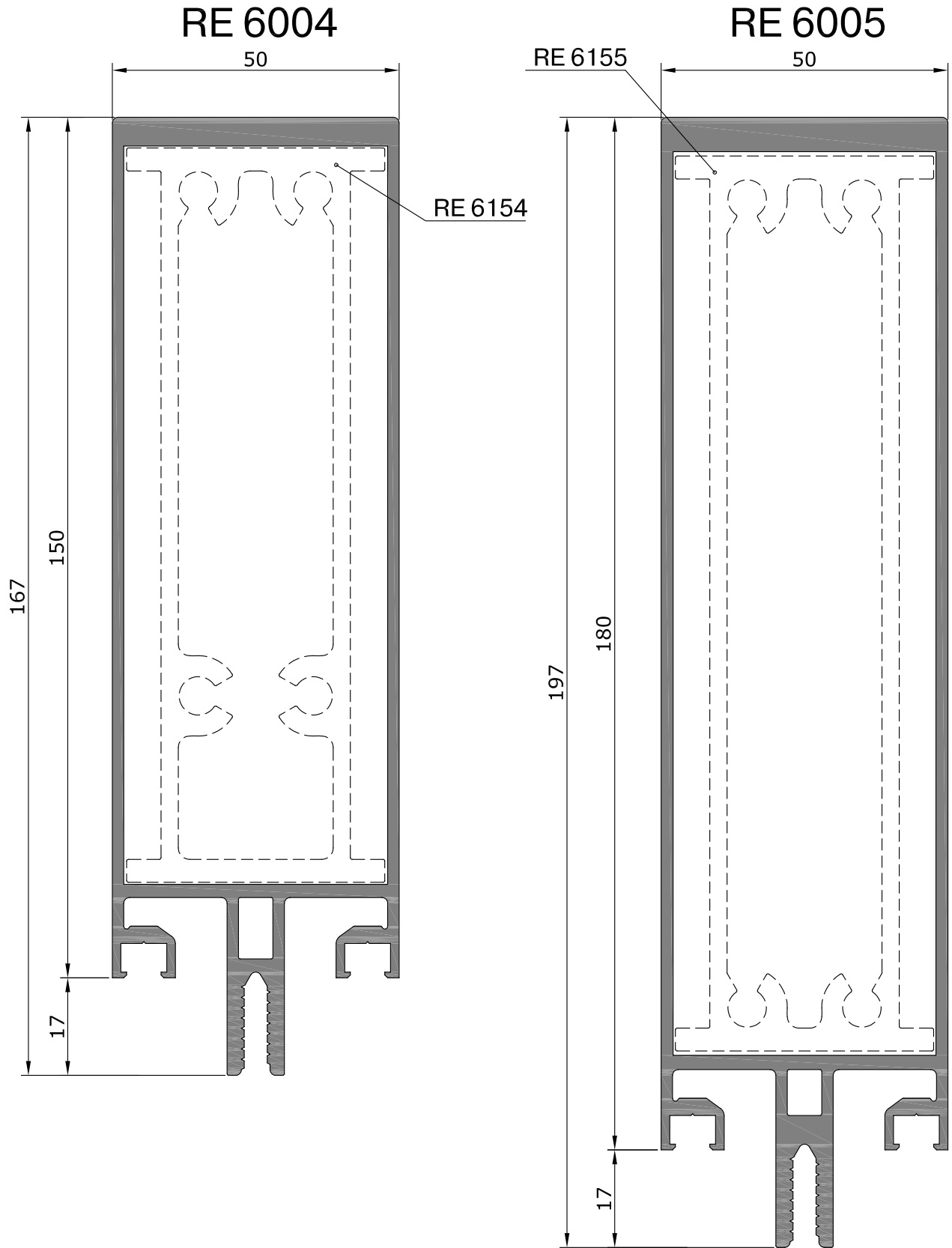

M 1:1

Профиль	$I_x, \text{см}^4$	$W_x, \text{см}^3$	$I_y, \text{см}^4$	$W_y, \text{см}^3$	$R_n, \text{мм}$	Длина хлыста, м	Кол-во в упаковке		Масса упаковки, кг	
							шт	п. м.	Нетто	Брутто
RE 6004	400,57	46,73	42,6	17,04	593	6,6	27	178,2	563,29	583,29
RE 6005	674,53	66,16	52,16	20,8	653	6,6	14	92,4	347,7	367,7

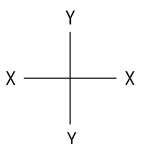

Стойки

RE 6006

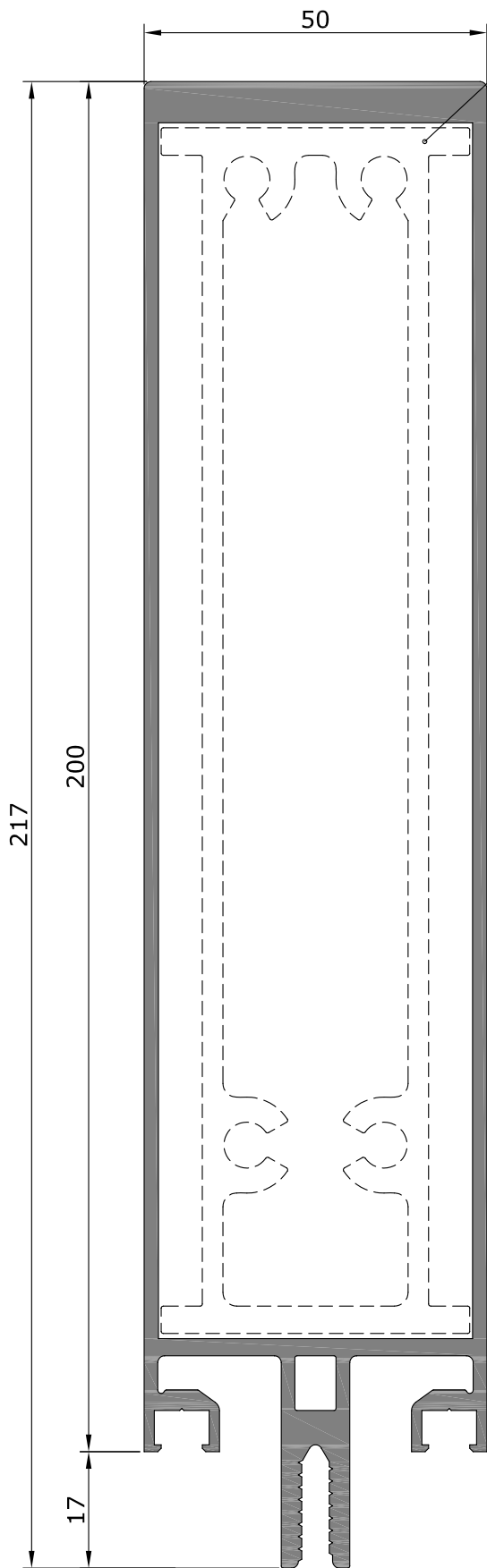

RE 6156

RE 6010

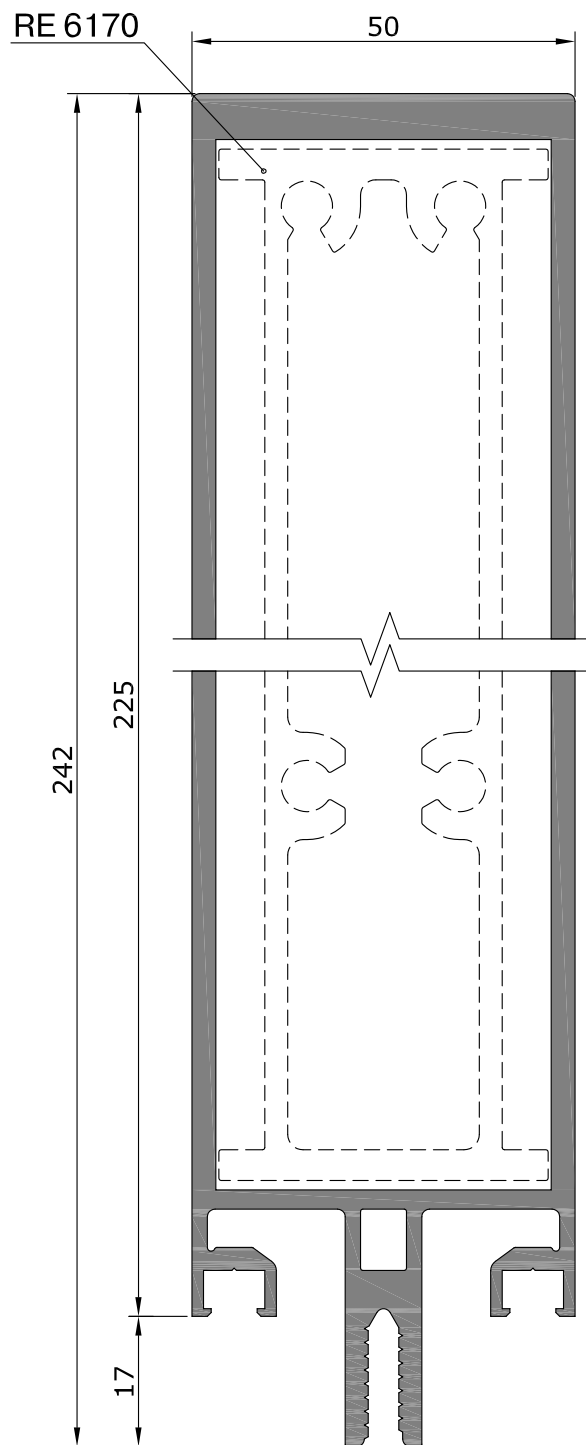

М 1:1

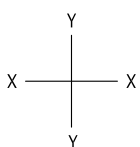

Профиль	$I_x, \text{см}^4$	$W_x, \text{см}^3$	$I_y, \text{см}^4$	$W_y, \text{см}^3$	$R_n, \text{мм}$	Длина хлыста, м	Кол-во в упаковке		Масса упаковки, кг	
							шт	п. м.	Нетто	Брутто
RE 6006	865,64	77,54	56,98	22,79	693	6,6	16	105,6	421,34	441,34
RE 6010	1288,51	102,2	83,33	33,3	743	6,6	18	118,8	639,86	659,86

Стойки

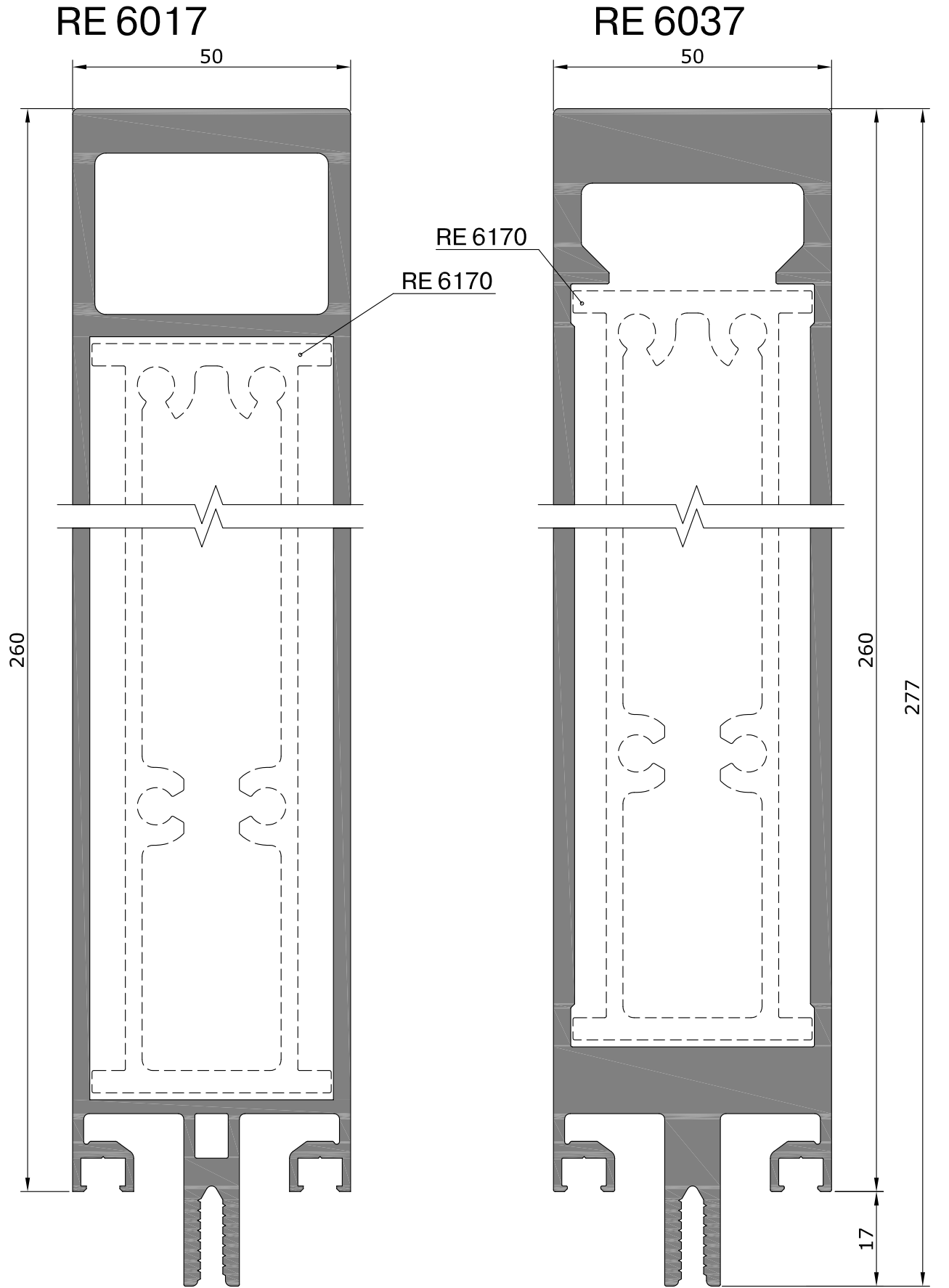

М 1:1

Профиль	$I_x, \text{см}^4$	$W_x, \text{см}^3$	$I_y, \text{см}^4$	$W_y, \text{см}^3$	$R_n, \text{мм}$	Длина хлыста, м	Кол-во в упаковке		Масса упаковки, кг	
							шт	п. м.	Нетто	Брутто
RE 6017	2173,33	138,6	102,03	40,8	813	6,6	14	92,4	631,83	651,83
RE 6037	3087,81	213,8	123,89	49,6	811,7	6,6	10	66	602,98	622,98

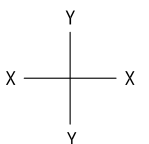

Стойки под угол 90°

RE 6007

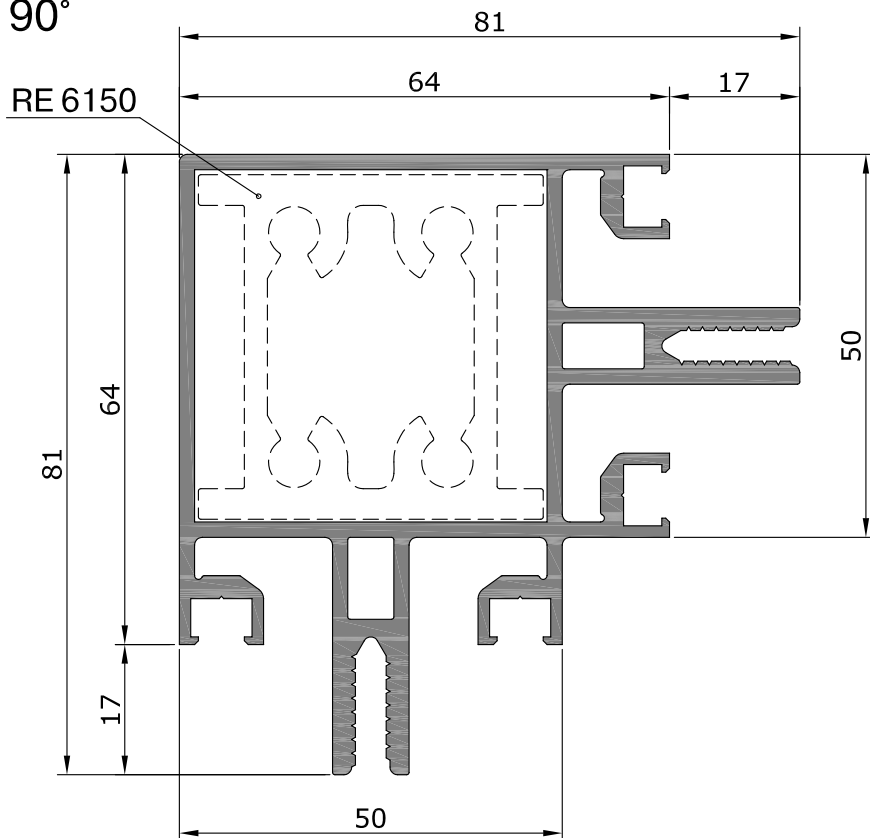

RE 6008

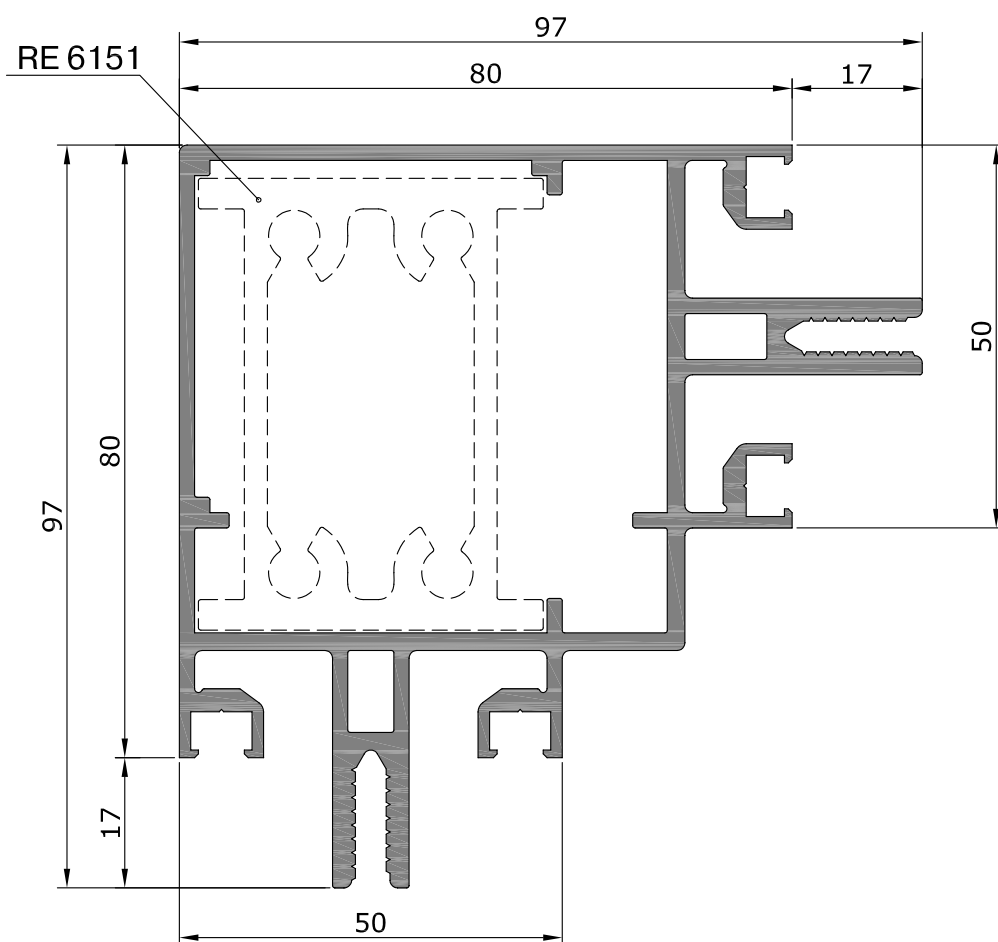

M 1:1

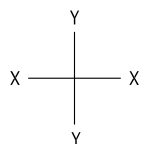

Профиль	$I_x, \text{см}^4$	$W_x, \text{см}^3$	$I_y, \text{см}^4$	$W_y, \text{см}^3$	$R_n, \text{мм}$	Длина хлыста, м	Кол-во в упаковке		Масса упаковки, кг	
							шт	п. м.	Нетто	Брутто
RE 6007	50,88	11,4	50,88	11,4	643	6,6	24	158,4	413,42	433,42
RE 6008	98,43	18,2	98,43	18,2	706	6,6	24	158,4	504,5	524,5

Стойки под угол 90°

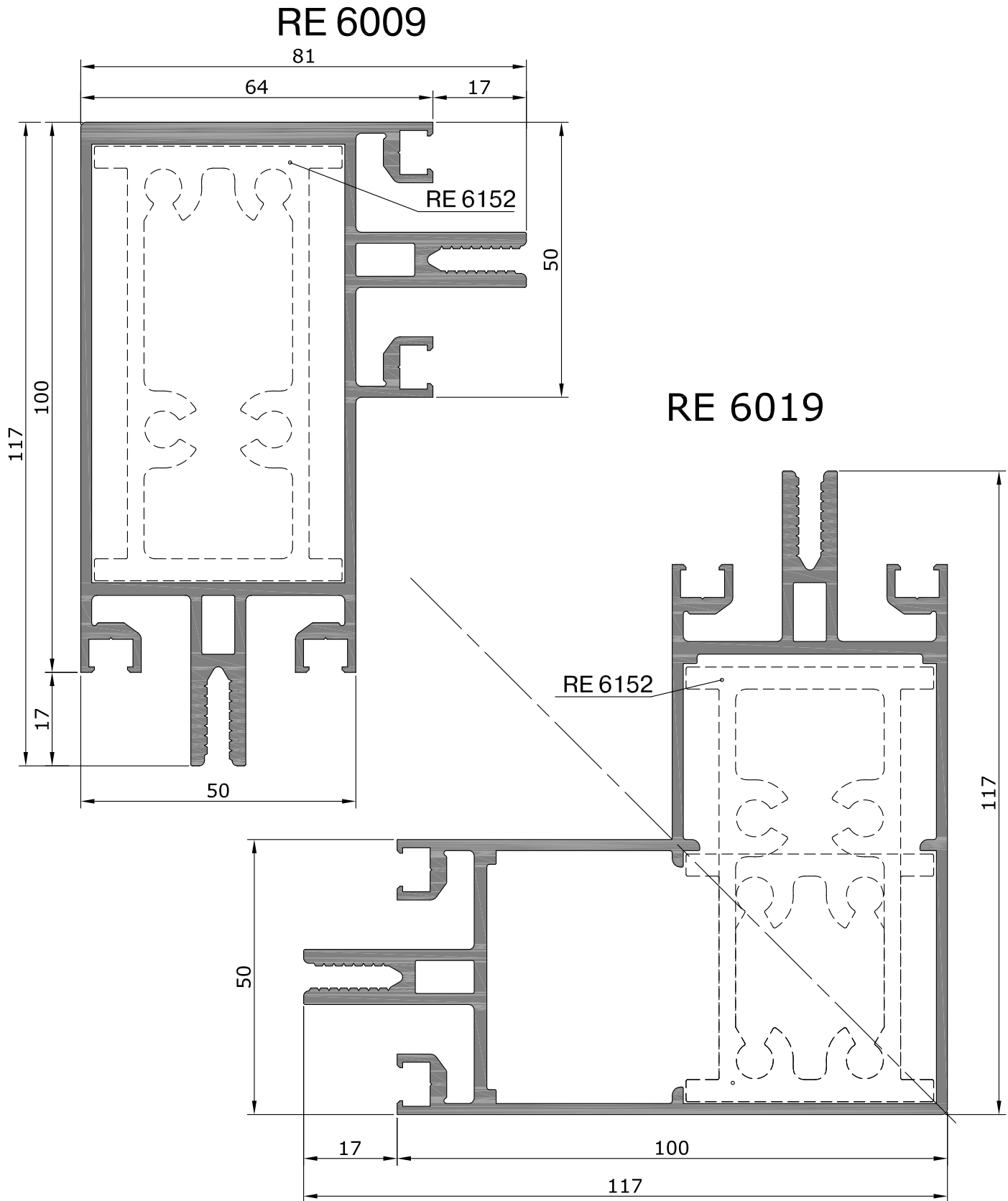

M 1:1

Профиль	I _x , см ⁴	W _x , см ³	I _y , см ⁴	W _y , см ³	R _n , мм	Длина хлыста, м	Кол-во в упаковке		Масса упаковки, кг	
							шт	п. м.	Нетто	Брутто
RE 6009	172,58	25,5	63,61	13,5	715	6,6	18	118,8	390,26	410,26
RE 6019	173,76	25,79	173,76	25,79	787,8	6,6	18	118,8	425,54	445,54

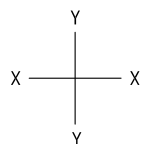

Монтажные стойки

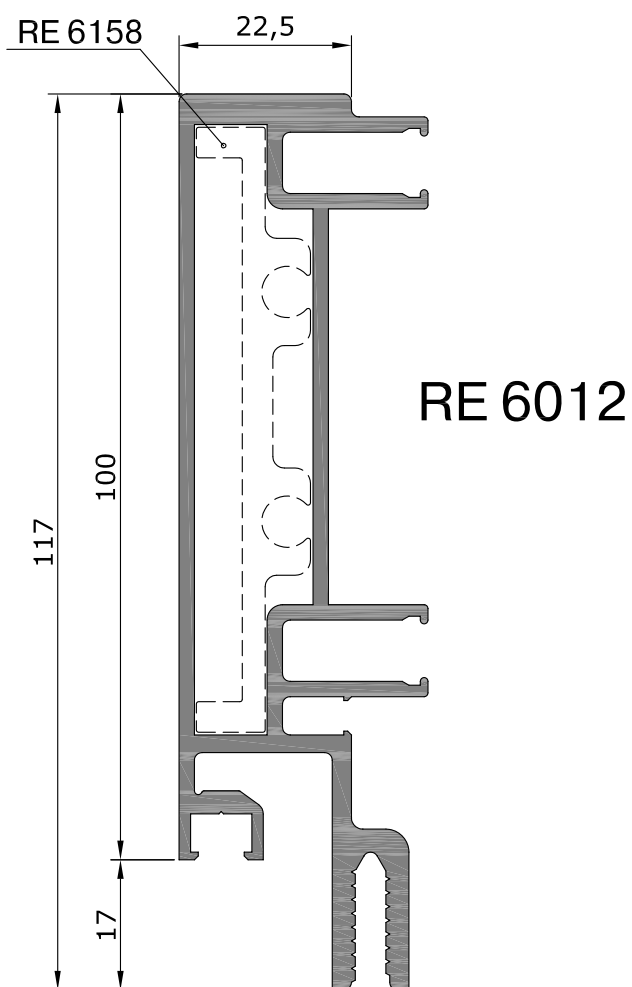
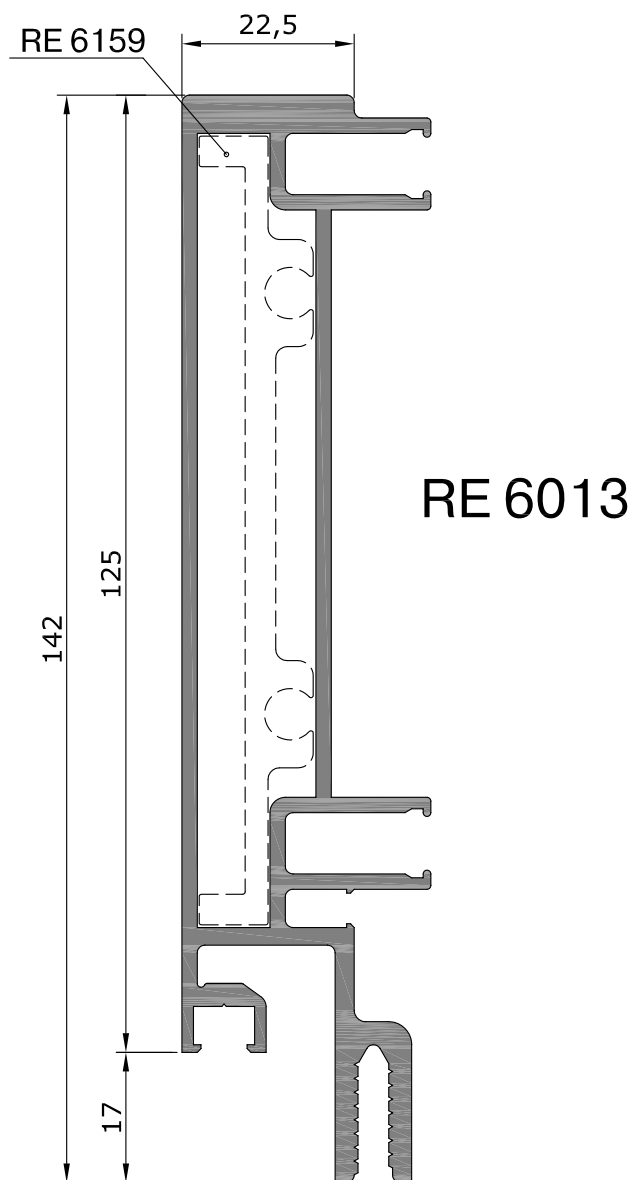
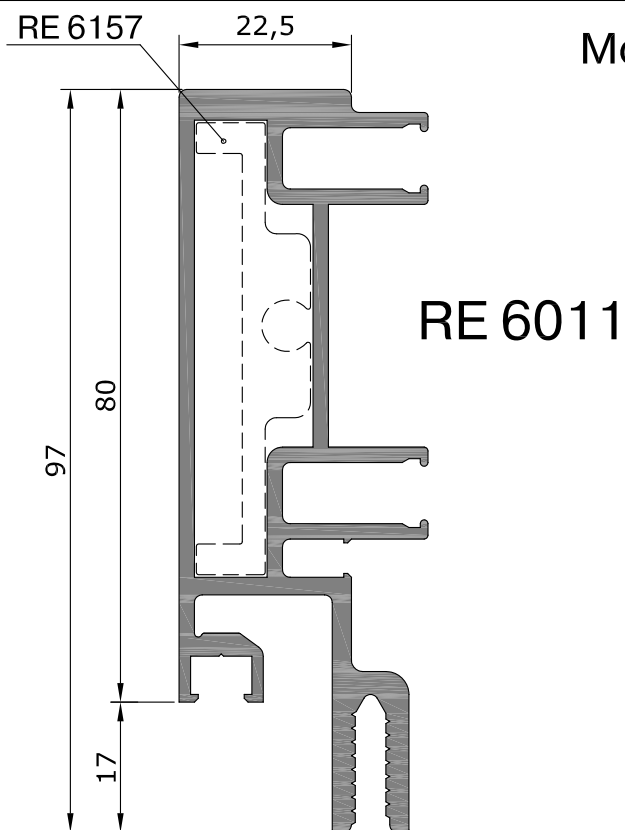

М 1:1

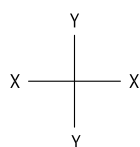

Профиль	$I_x, \text{см}^4$	$W_x, \text{см}^3$	$I_y, \text{см}^4$	$W_y, \text{см}^3$	$R_n, \text{мм}$	Длина хлыста, м	Кол-во в упаковке		Масса упаковки, кг	
							шт	п. м.	Нетто	Брутто
RE 6011	66,95	13,1	6,95	3,9	494	6,6	48	316,8	633,92	653,92
RE 6012	113,7	18,9	7,76	4,3	534	6,6	32	211,2	468,23	488,23
RE 6013	199,3	27,7	8,77	4,7	584	6,6	36	237,6	596,85	616,85

Монтажные стойки

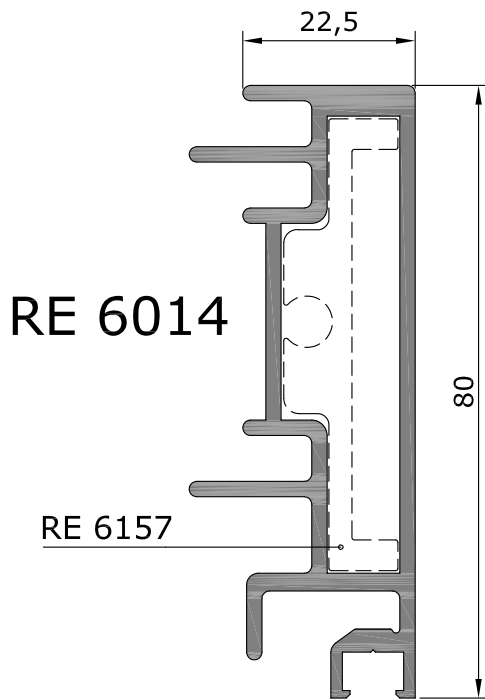

RE 6014

RE 6157

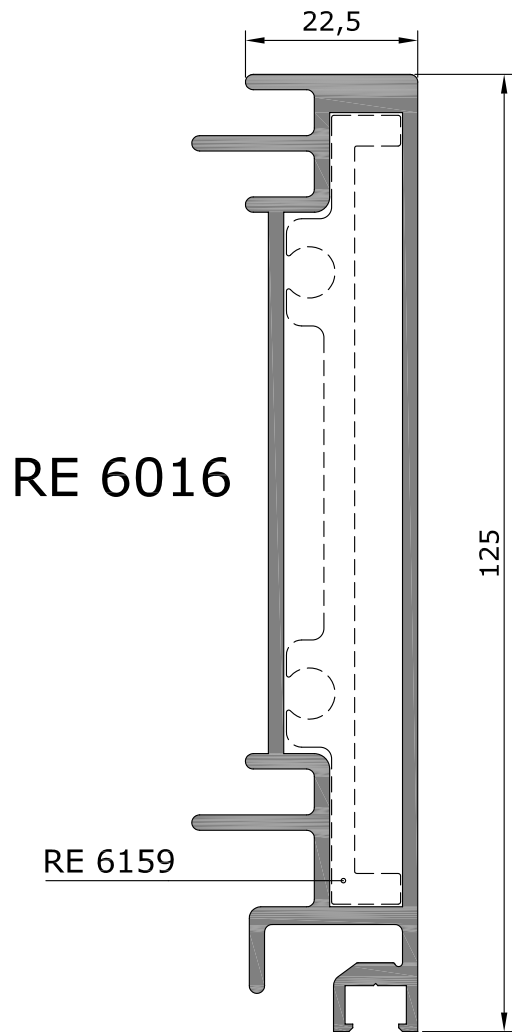

RE 6016

RE 6159

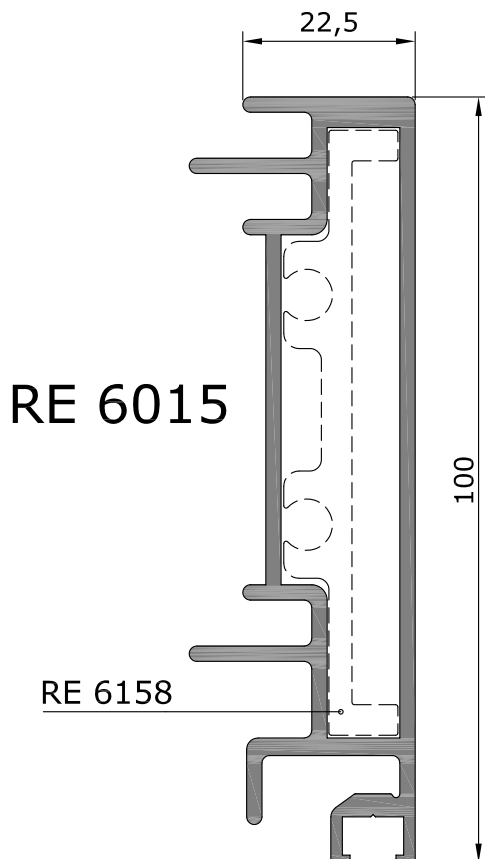

RE 6015

RE 6158

Профиль стойки, устанавливаемый на несущий каркас

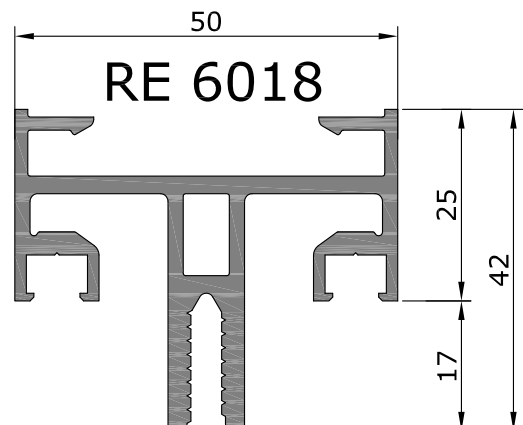

RE 6018

Профиль	$I_x, \text{см}^4$	$W_x, \text{см}^3$	$I_y, \text{см}^4$	$W_y, \text{см}^3$	$R_H, \text{мм}$	Длина хлыста, м	Кол-во в упаковке		Масса упаковки, кг	
							шт	п. м.	Нетто	Брутто
RE 6014	172,58	25,5	63,61	13,5	715	6,6	54	356,4	515	535
RE 6015	173,76	25,79	173,76	25,79	787,8	6,6	50	330	548,13	568,13
RE 6016	172,58	25,5	63,61	13,5	715	6,6	48	316,8	619,98	639,98
RE 6018	173,76	25,79	173,76	25,79	787,8	6,6	60	396	493,81	513,81

М 1:1

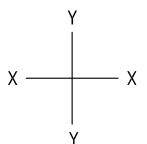

Ригели 1-го уровня

RE 6029

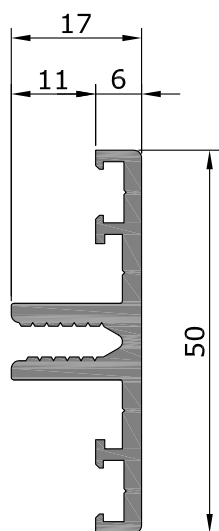

RE 6020

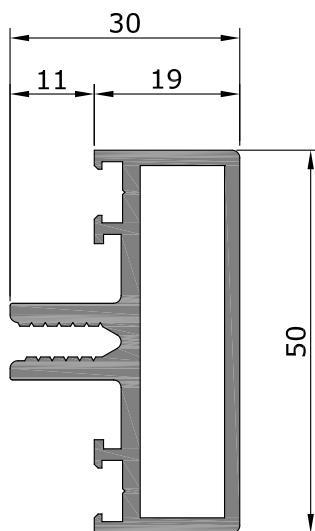

RE 6021

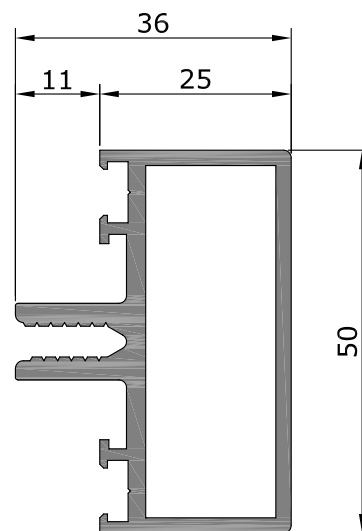

RE 6022

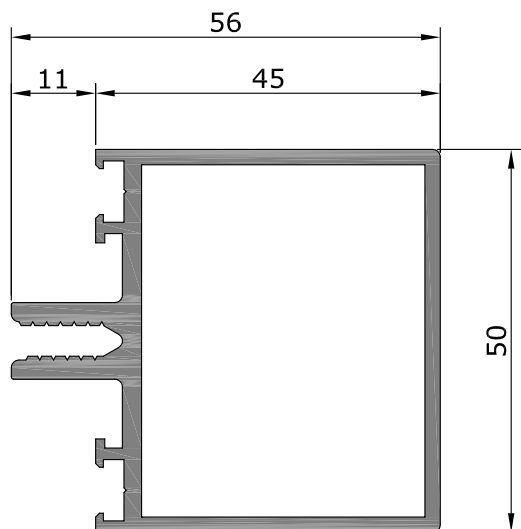

RE 6023

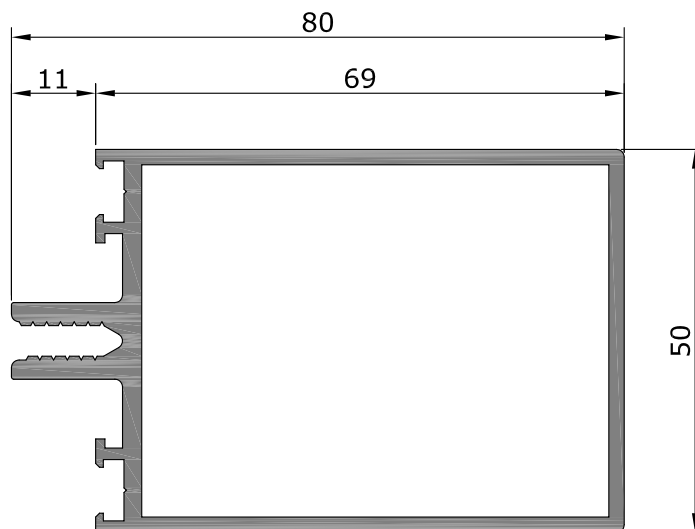

M 1:1

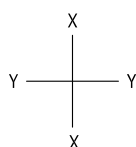

Профиль	$I_x, \text{см}^4$	$W_x, \text{см}^3$	$I_y, \text{см}^4$	$W_y, \text{см}^3$	$R_n, \text{мм}$	Длина хлыста, м	Кол-во в упаковке		Масса упаковки, кг	
							шт	п. м.	Нетто	Брутто
RE 6029	0,5	0,4	3,6	1,44	206	6,6	120	792	503,7	518,7
RE 6020	2,57	1,4	8,21	3,3	230	6,6	80	528	541,2	556,2
RE 6021	4,47	2,2	9,6	3,84	243	6,6	80	528	575,5	590,5
RE 6022	16,02	5,67	14,2	5,68	283	6,6	64	422,4	551,7	566,7
RE 6023	42,46	10,25	19,74	7,9	330	6,6	48	316,8	495,8	510,8

Ригели 1-го уровня

RE 6024

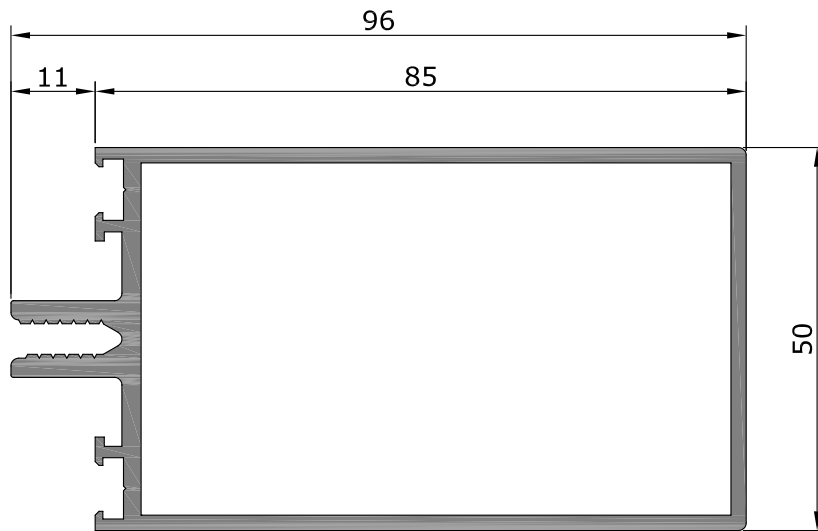

RE 6025

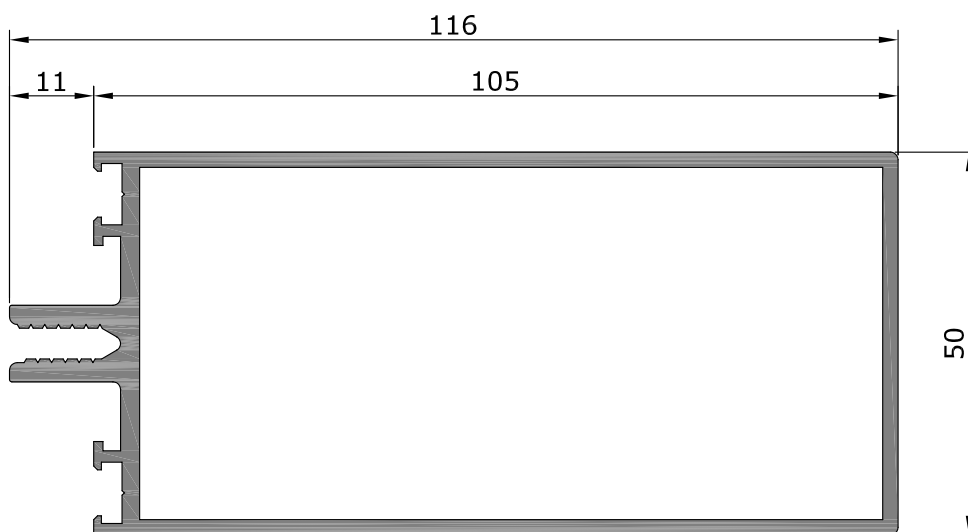

Профиль	$I_x, \text{см}^4$	$W_x, \text{см}^3$	$I_y, \text{см}^4$	$W_y, \text{см}^3$	$R_n, \text{мм}$	Длина хлыста, м	Кол-во в упаковке		Масса упаковки, кг	
							шт	п. м.	Нетто	Брутто
RE 6024	69,06	13,75	23,43	9,37	363	6,6	45	297	516,2	531,2
RE 6025	113,9	18,66	28,04	11,2	403	6,6	36	237,6	464,3	479,3

M 1:1

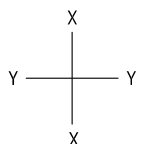

Ригели 1-го уровня

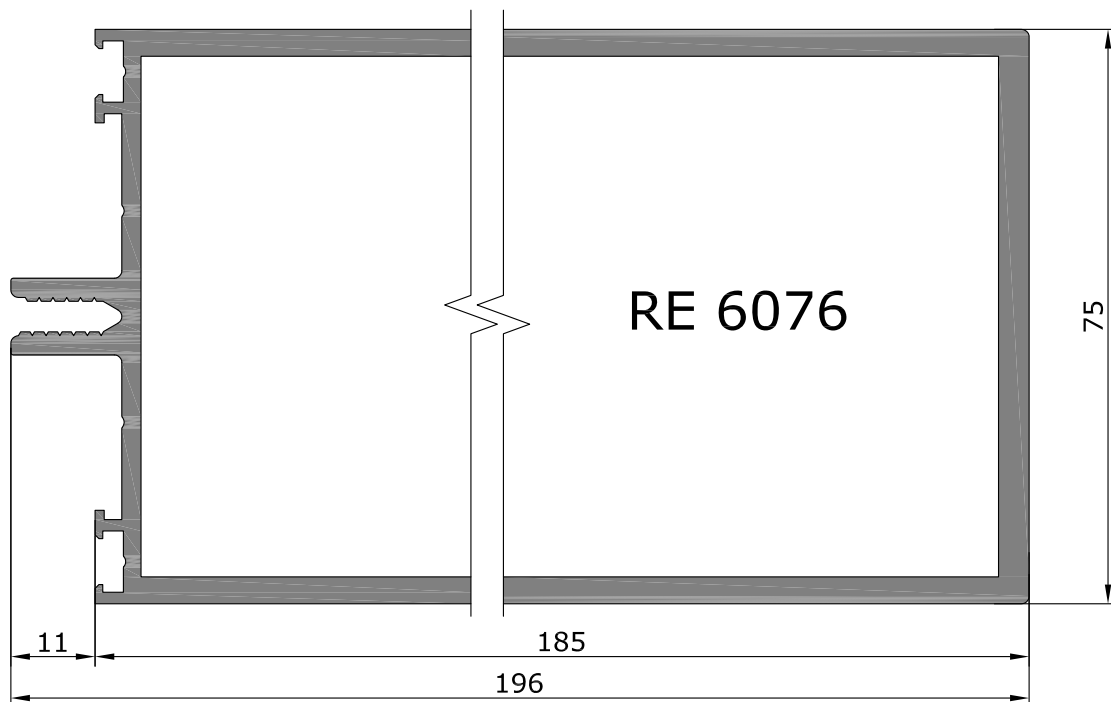
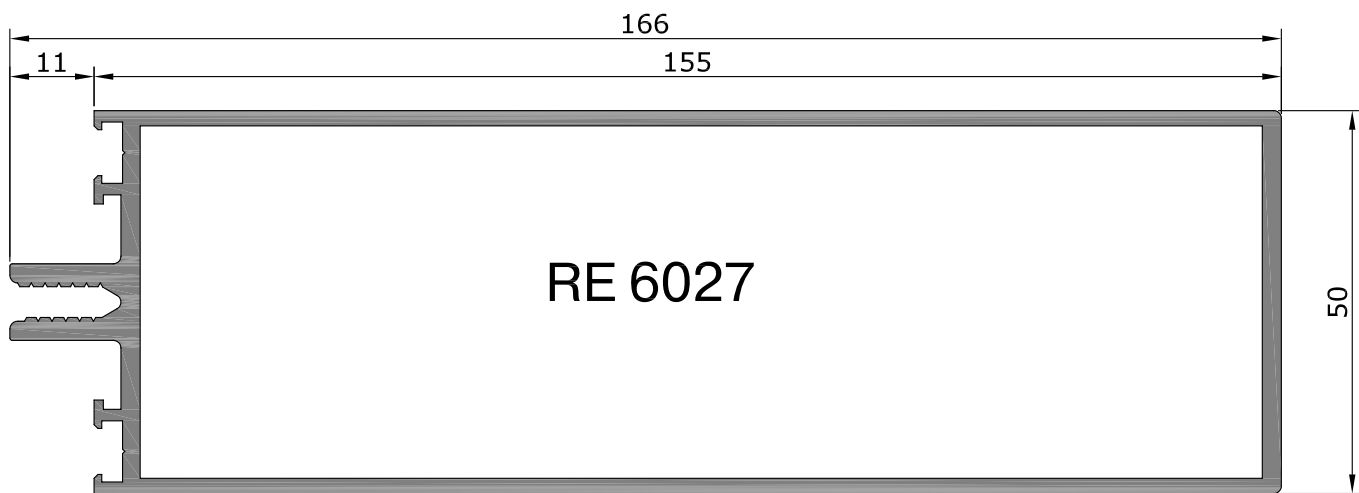
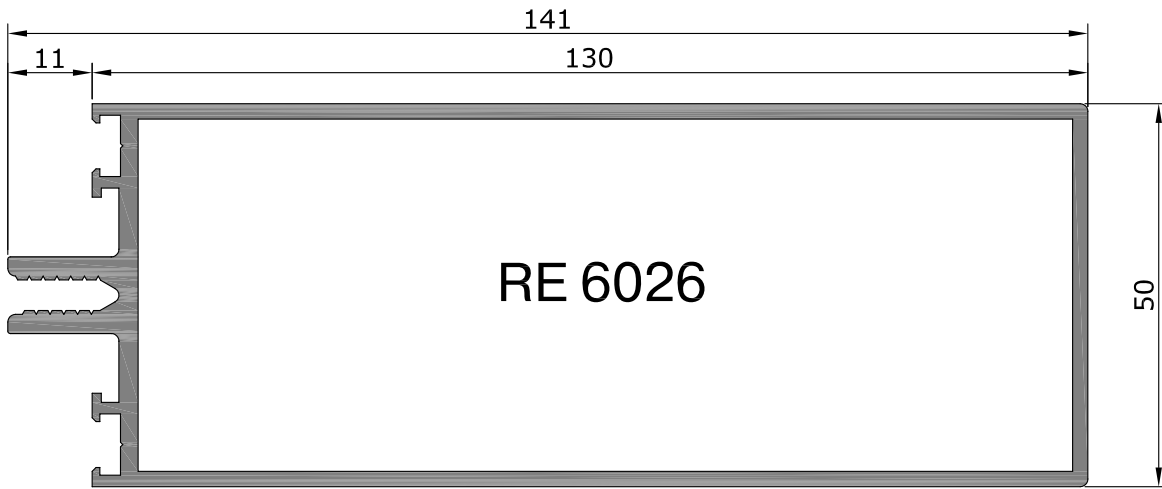

М 1:1

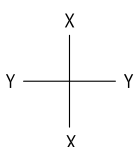

Профиль	$I_x, \text{см}^4$	$W_x, \text{см}^3$	$I_y, \text{см}^4$	$W_y, \text{см}^3$	$R_n, \text{мм}$	Длина хлыста, м	Кол-во в упаковке		Масса упаковки, кг	
							шт	п. м.	Нетто	Брутто
RE 6026	190,42	25,6	33,8	13,5	453	6,6	24	158,4	352,3	367,3
RE 6027	308,88	36,2	39,97	16	503	6,6	27	178,2	455,5	470,5
RE 6076	801,99	76,91	181,95	48,52	612,8	6,6				

Ригели 1-го уровня

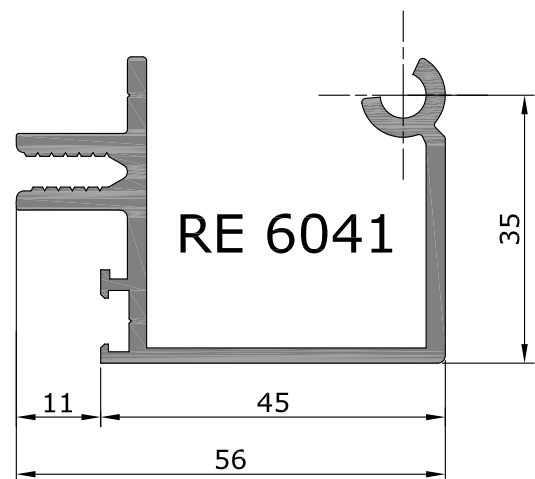
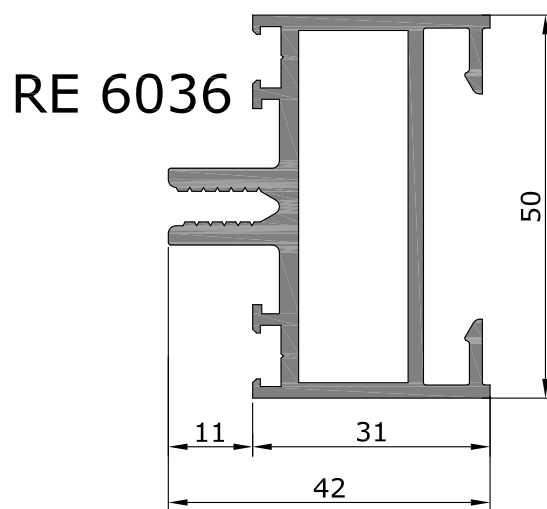
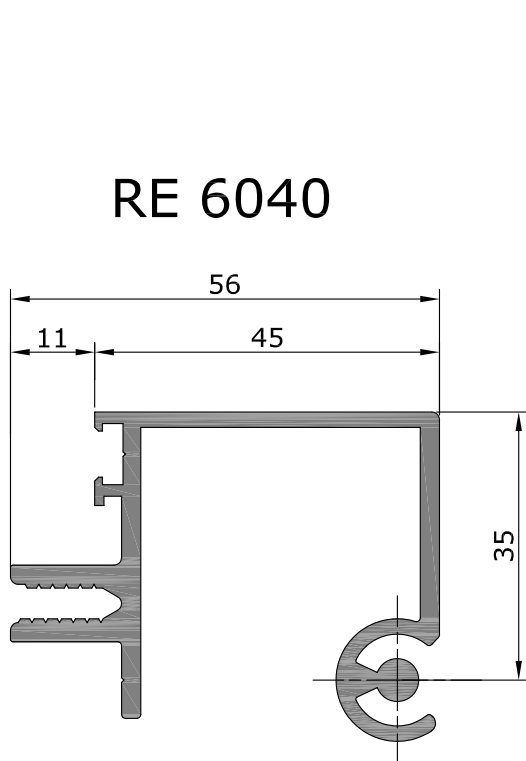
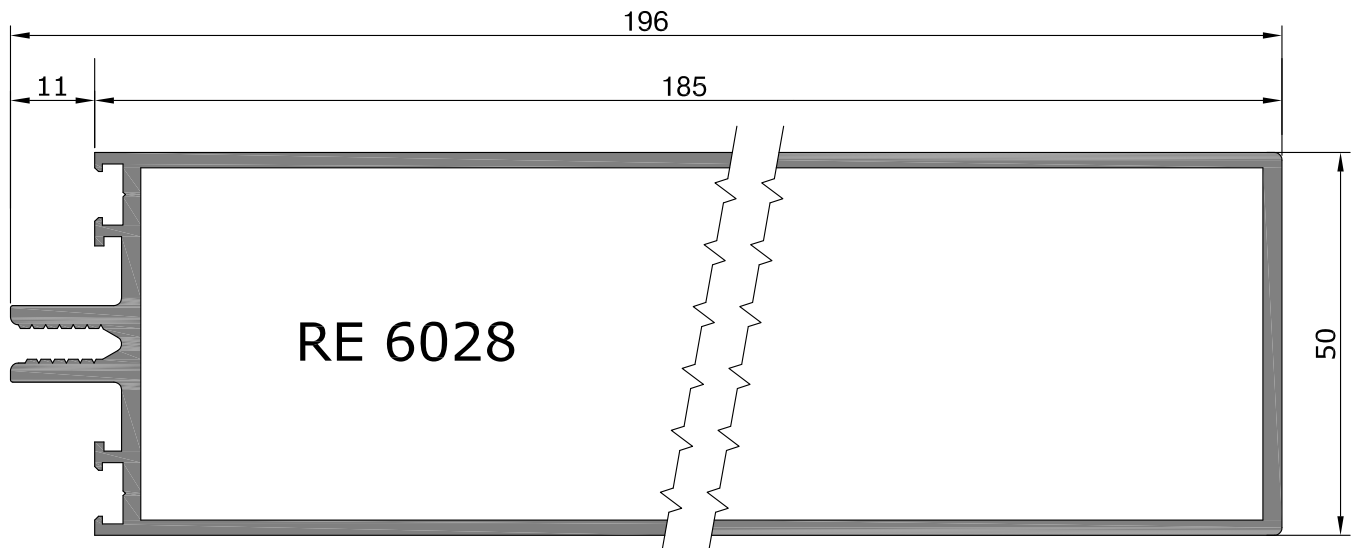

Профиль	$I_x, \text{см}^4$	$W_x, \text{см}^3$	$I_y, \text{см}^4$	$W_y, \text{см}^3$	$R_H, \text{мм}$	Длина хлыста, м	Кол-во в упаковке		Масса упаковки, кг	
							шт	п. м.	Нетто	Брутто
RE 6028	476,37	47,2	46,89	18,7	563	6,6	14	92,4	266,1	281,1
RE 6036	5,56	2,56	11,81	4,72	308	6,6	70	462	560,4	580,4
RE 6040	15,8	5,1	7,72	3,35	375	6,6	66	435,6	521,41	541,41
RE 6041	14,68	5,04	5,96	2,7	336	6,6	88	580,8	616,23	636,23

M 1:1

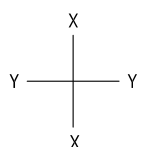

Ригели 2-го уровня

RE 6030

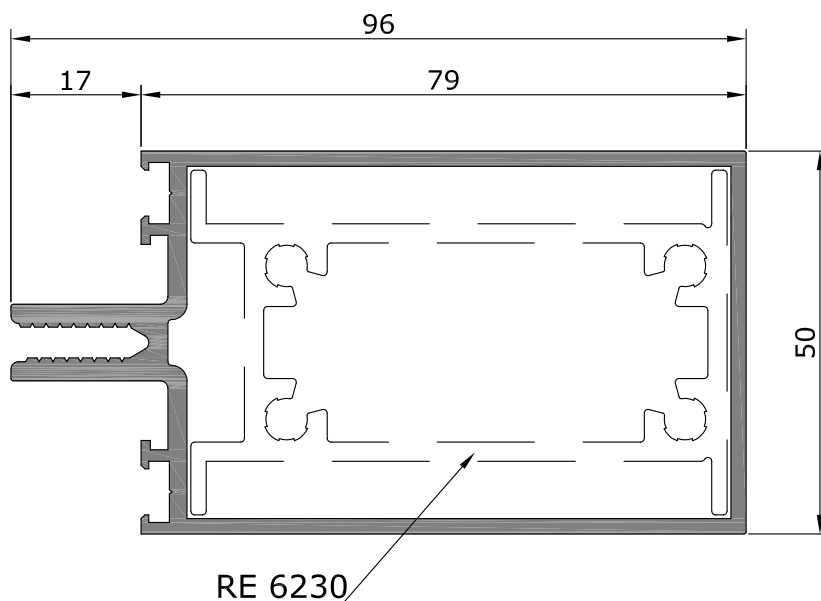

RE 6031

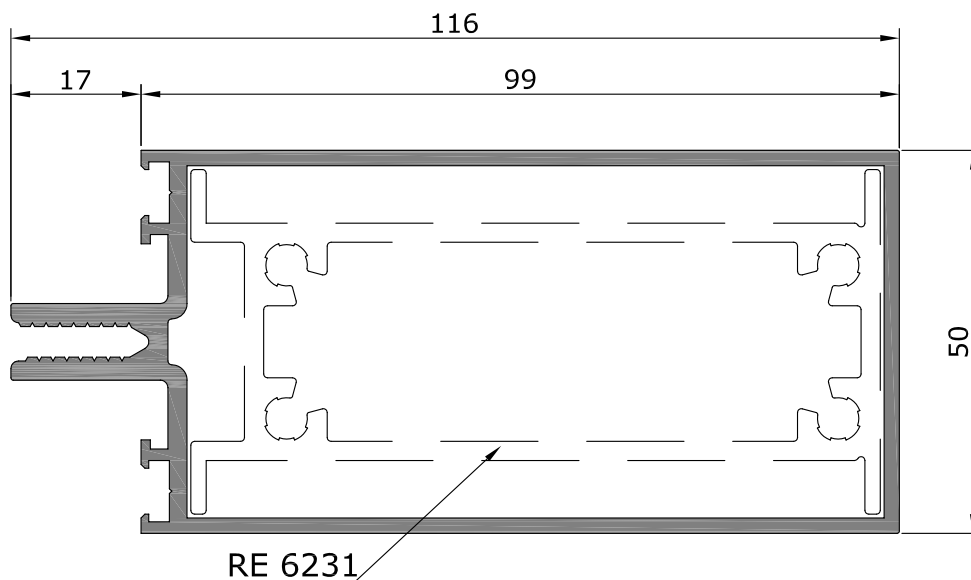

М 1:1

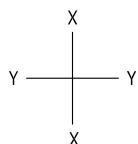

Профиль	$I_x, \text{см}^4$	$W_x, \text{см}^3$	$I_y, \text{см}^4$	$W_y, \text{см}^3$	$R_n, \text{мм}$	Длина хлыста, м	Кол-во в упаковке		Масса упаковки, кг	
							шт	п. м.	Нетто	Брутто
RE 6030	65,04	13,2	22,11	8,8	372	6,6	45	297	519,8	534,8
RE 6031	108,78	18,08	26,72	10,7	412	6,6	32	211,2	415,6	430,6

Ригели 2-го уровня

RE 6032

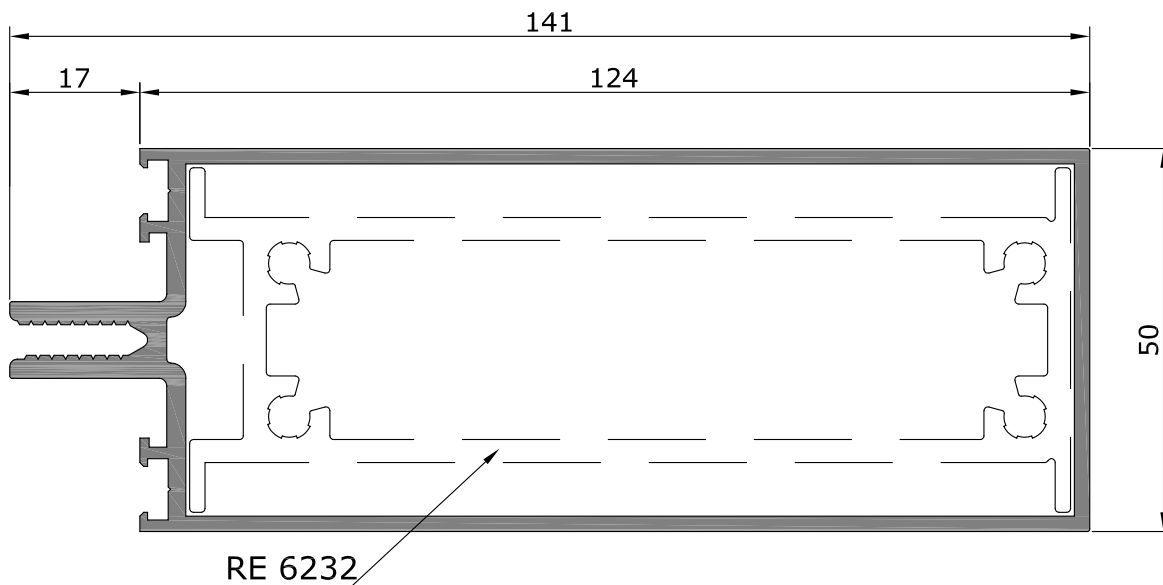

RE 6033

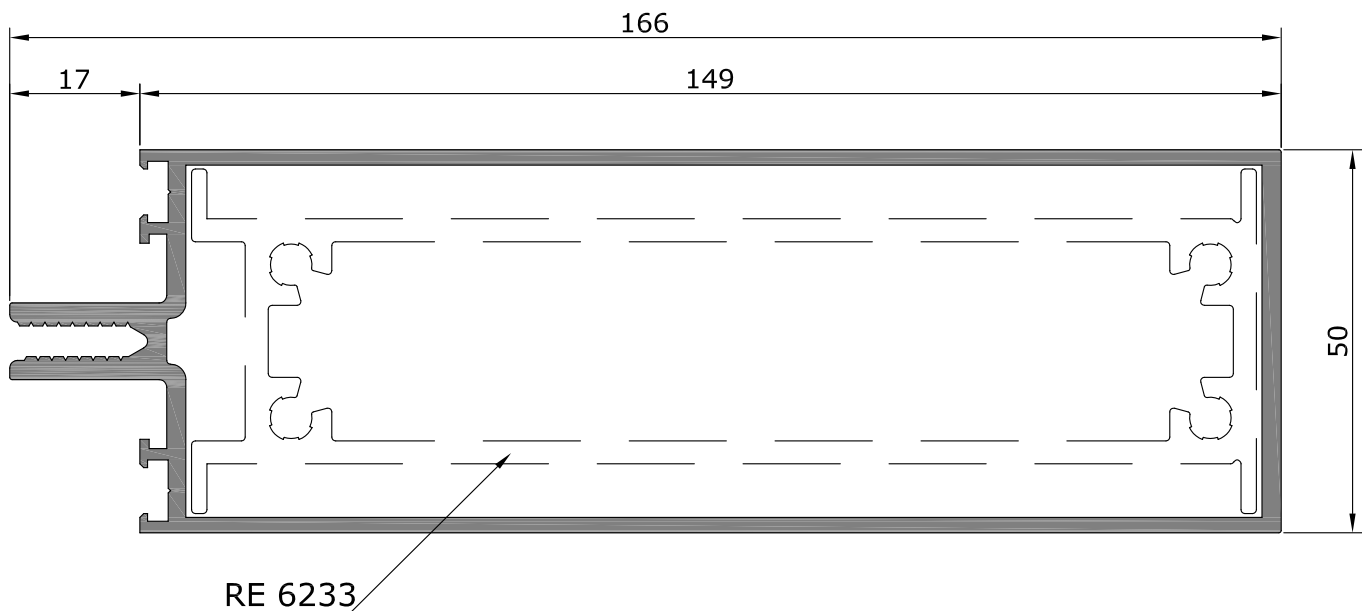

Профиль	$I_x, \text{см}^4$	$W_x, \text{см}^3$	$I_y, \text{см}^4$	$W_y, \text{см}^3$	$R_n, \text{мм}$	Длина хлыста, м	Кол-во в упаковке		Масса упаковки, кг	
							шт	п. м.	Нетто	Брутто
RE 6032	183,99	25	32,48	13	462	6,6	24	158,4	354,5	369,5
RE 6033	301,07	35,5	38,65	15,5	512	6,6	27	178,2	458	473

M 1:1

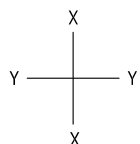

Прижимные планки и декоративные крышки

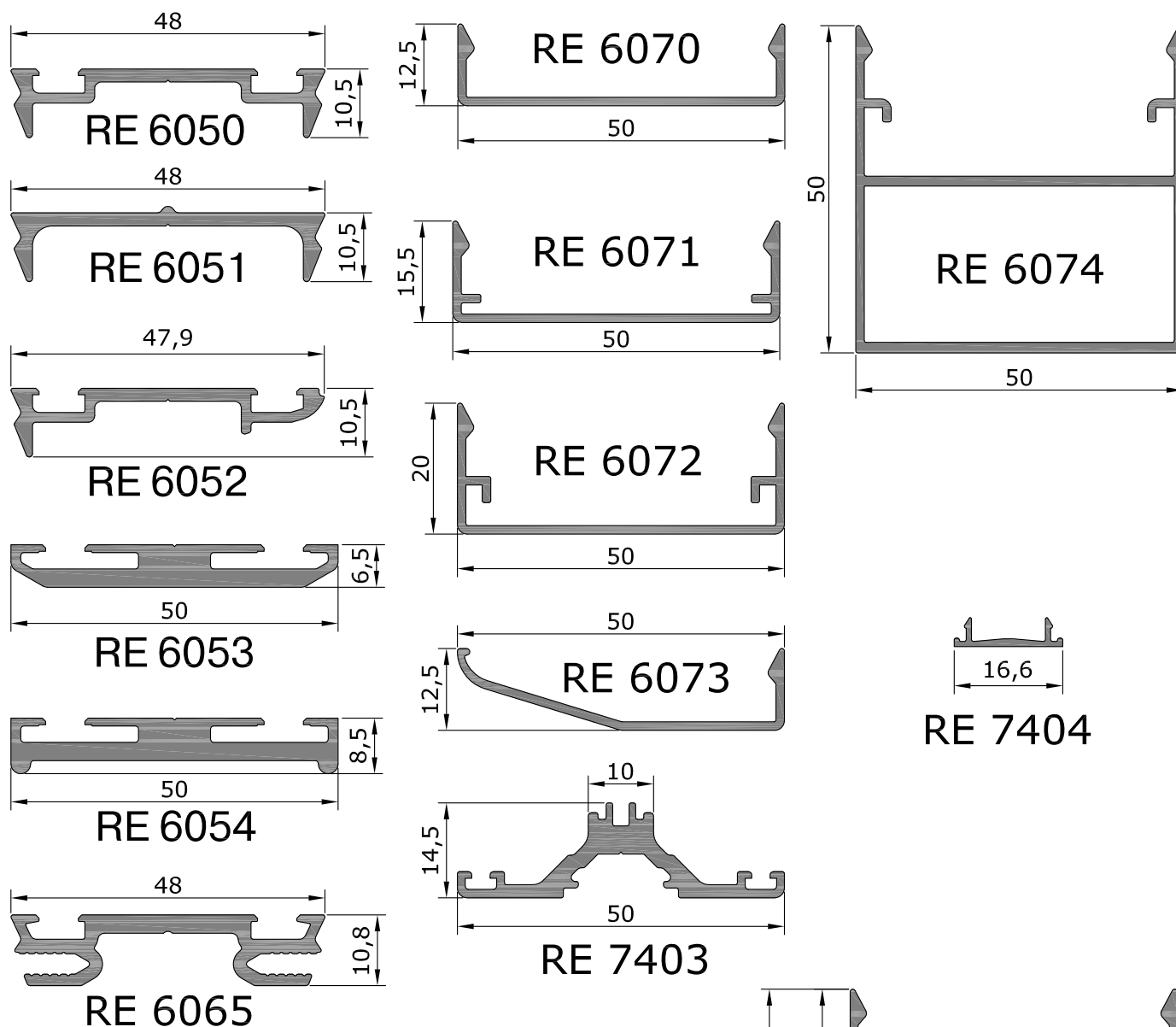

Профиль	P _н , мм	Длина хлыста, м	Кол-во в упаковке		Масса упаковки, кг	
			шт	п. м.	Нетто	Брутто
RE 6050	149	6,6	259	1709,4	620,5	635,5
RE 6051	129	6,6	259	1709,4	617,1	632,1
RE 6052	141	6,6	259	1709,4	572,65	592,65
RE 6053	167	6,6	153	1009,8	562,46	582,46
RE 6054	178	6,6	135	891	555,09	575,09
RE 6065	192,1	6,6	157	1036,2	557,5	572,5
RE 6070	146	6,6	270	1782	472,2	487,2
RE 6071	169	6,6	224	1478,4	453,9	468,9
RE 6072	201	6,6	216	1425,6	516,1	531,1
RE 6073	132	6,6	432	2851,2	664,33	684,33
RE 6074	268,9	6,6	90	594	478,2	493,2
RE 6075	340,8	6,6	65	429	369,8	384,8
RE 7403	164,8	6,6	192	1267,2	603,19	623,19
RE 7404	46,2	6,6	1500	9900	594	614

M 1:1

Прижимные планки и декоративные крышки

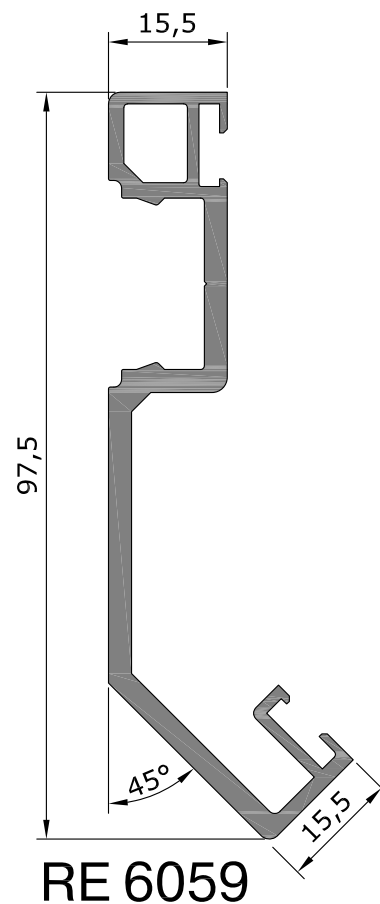
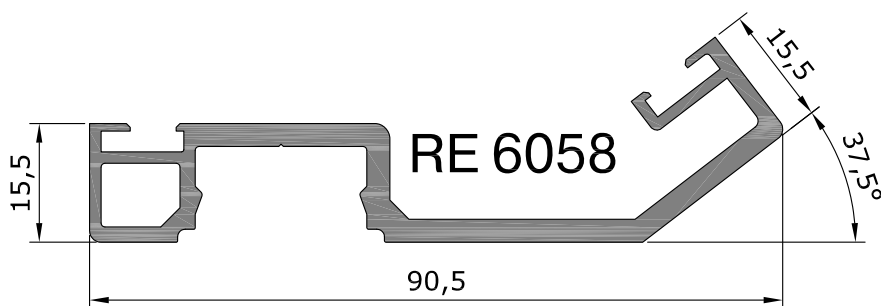
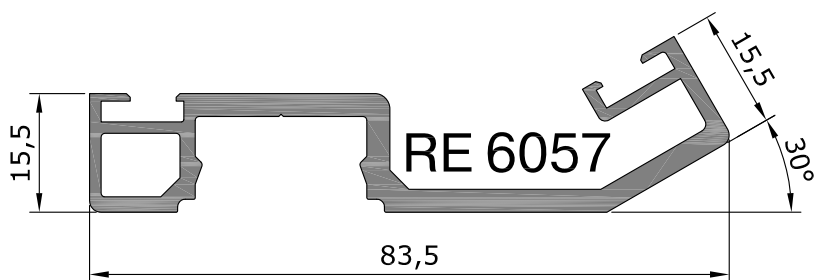
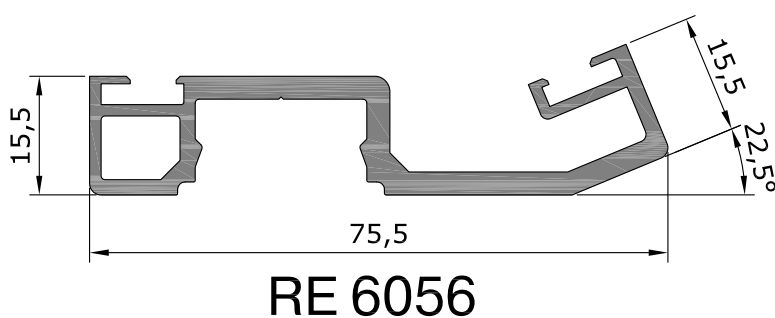
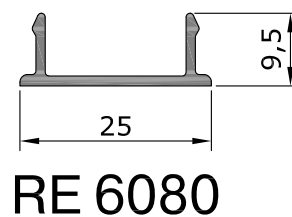
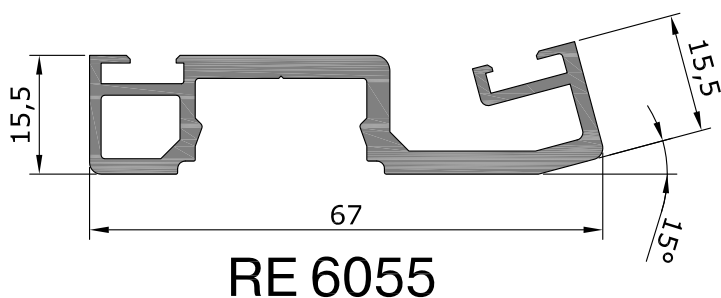

Профиль	R _n , мм	Длина хлыста, м	Кол-во в упаковке		Масса упаковки, кг	
			шт	п. м.	Нетто	Брутто
RE 6055	266	6,6	91	600,6	557,96	577,96
RE 6056	284	6,6	84	554,4	558,28	578,28
RE 6057	303	6,6	78	514,8	555,98	575,98
RE 6058	322	6,6	70	462	535	555
RE 6059	343	6,6	68	448,8	556,51	576,51
RE 6080	83	6,6	576	3801,6	551,23	571,23

Прижимные планки

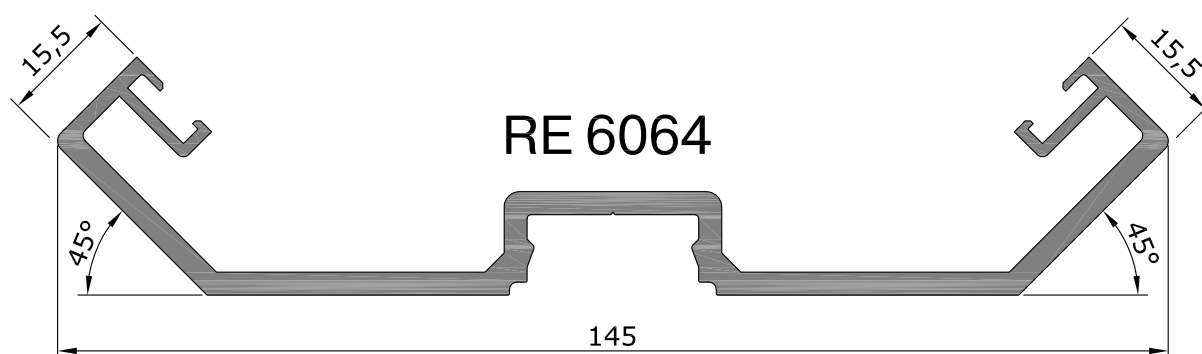
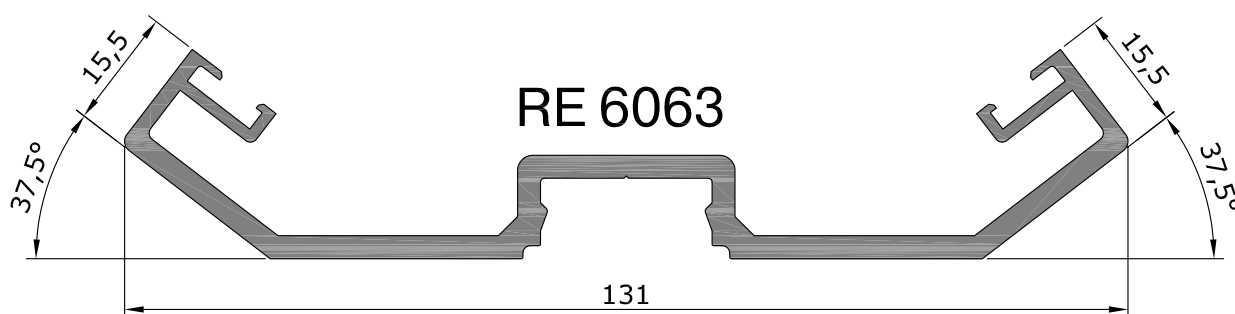
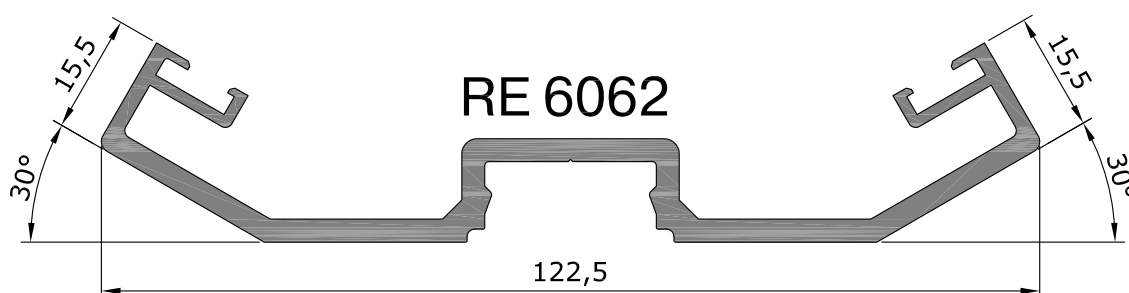
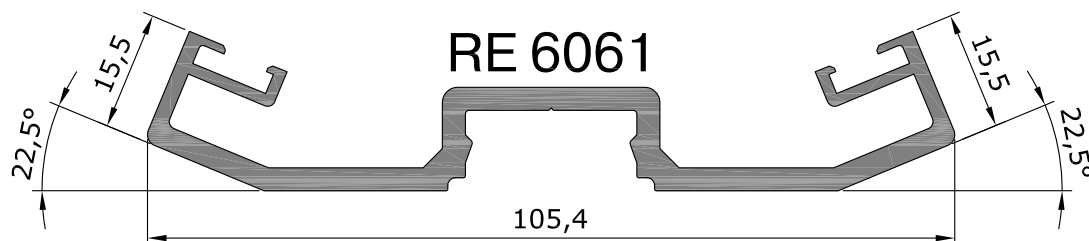
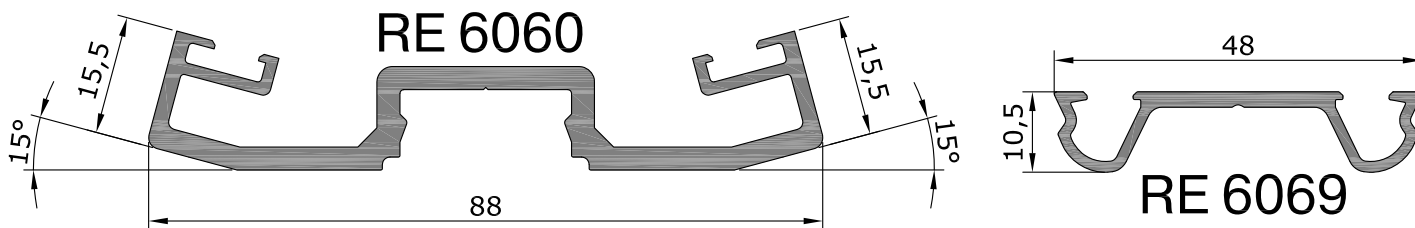

Профиль	R _н , мм	Длина хлыста, м	Кол-во в упаковке		Масса упаковки, кг	
			шт	п. м.	Нетто	Брутто
RE 6060	344	6,6	68	448,8	525,55	545,55
RE 6061	383	6,6	64	422,4	561,79	581,79
RE 6062	425	6,6	56	369,6	552,92	572,92
RE 6063	448	6,6	45	297	474,01	494,01
RE 6064	488	6,6	45	297	520,34	540,34
RE 6069	159,3	6,6	240	1584	535,39	555,39

Прижимные планки и декоративные крышки

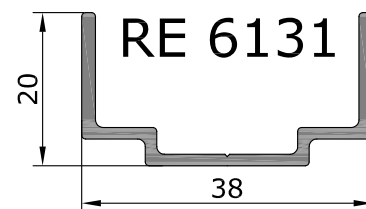
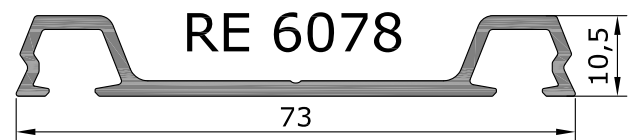
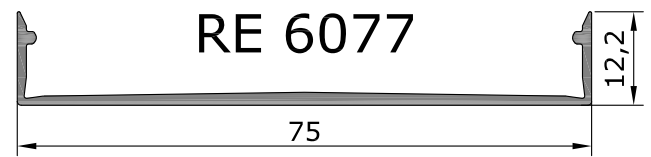
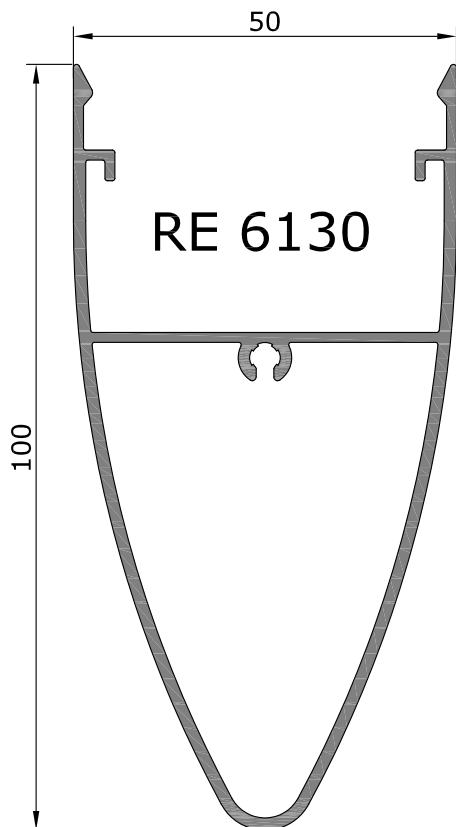
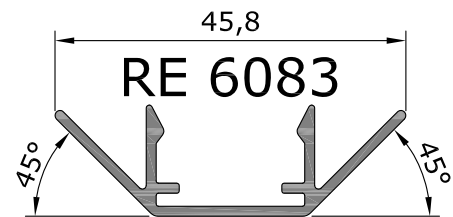
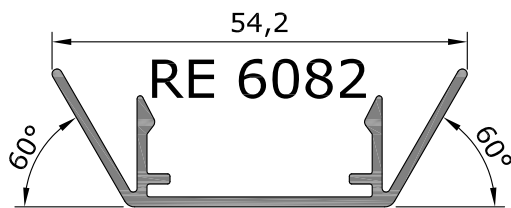
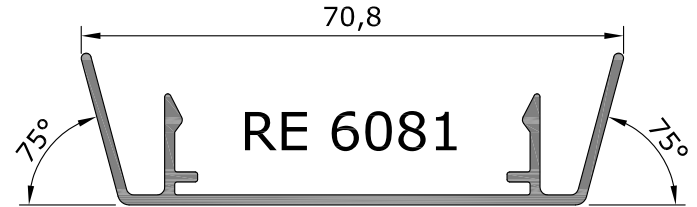
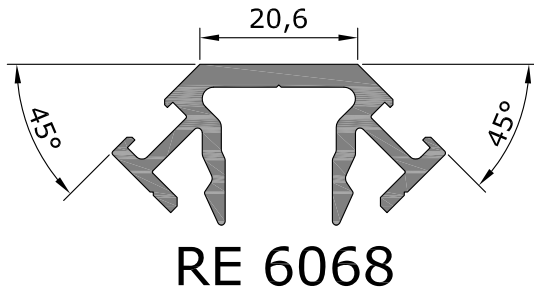
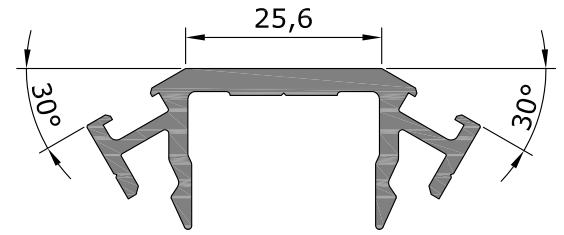
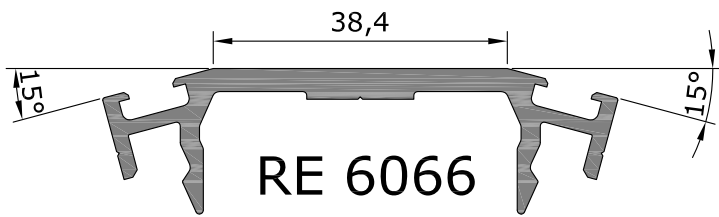

Профиль	R _n , мм	Длина хлыста, м	Кол-во в упаковке		Масса упаковки, кг	
			шт	п. м.	Нетто	Брутто
RE 6066	242	6,6	105	693	562,72	582,72
RE 6067	218	6,6	120	792	556,78	576,78
RE 6068	214	6,6	130	858	568,85	588,85
RE 6077	198,9	6,6				
RE 6078	221,3	6,6				
RE 6081	261	6,6	140	924	436,13	456,13
RE 6082	209	6,6	220	1452	556,12	576,12
RE 6083	170	6,6	266	1755,6	553,01	573,01
RE 6130	357	6,6	36	237,6	274,9	289,9
RE 6131	149	6,6	240	1584	522,7	537,7

Профиль прижимной планки

RE 6050-02

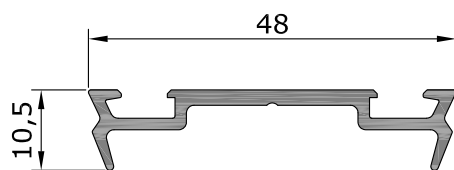

Декоративные крышки

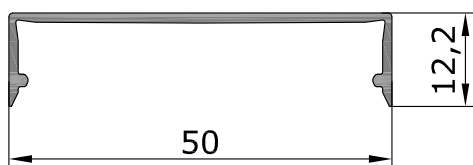

RE 6070-01

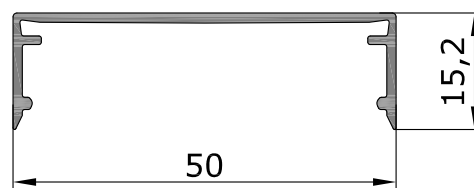

RE 6071-01

Профиль для соединения ригелей со стойками

RE 6180-01

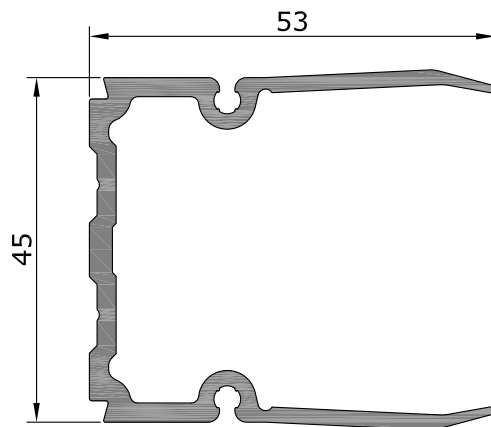

Профиль	P _n , мм	Длина хлыста, м	Кол-во в упаковке		Масса упаковки, кг	
			шт	п. м.	Нетто	Брутто
RE 6050-02	153	6,6	259	1709,4	579,5	594,5
RE 6070-01	148,9	6,6	270	1782	429,5	444,5
RE 6071-01	170,1	6,6	224	1478,4	408	423
RE 6180-01	323	6,6	72	475,2	461,9	476,9

M 1:1

M 1:1

Профили для опорных подкладок под заполнение

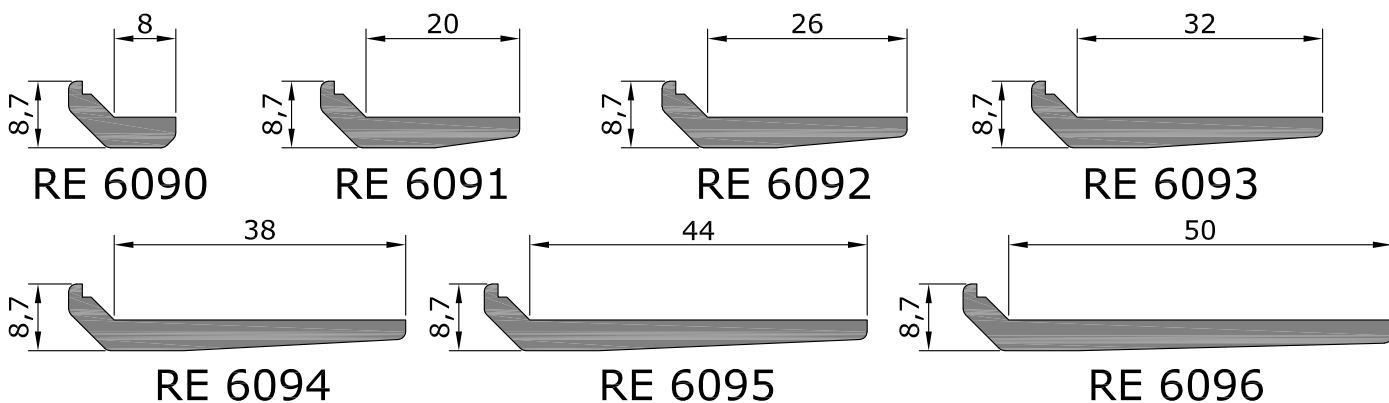

Профили для усиленных опорных подкладок

(применяются только для ригелей 1-ого уровня, необлегченных)

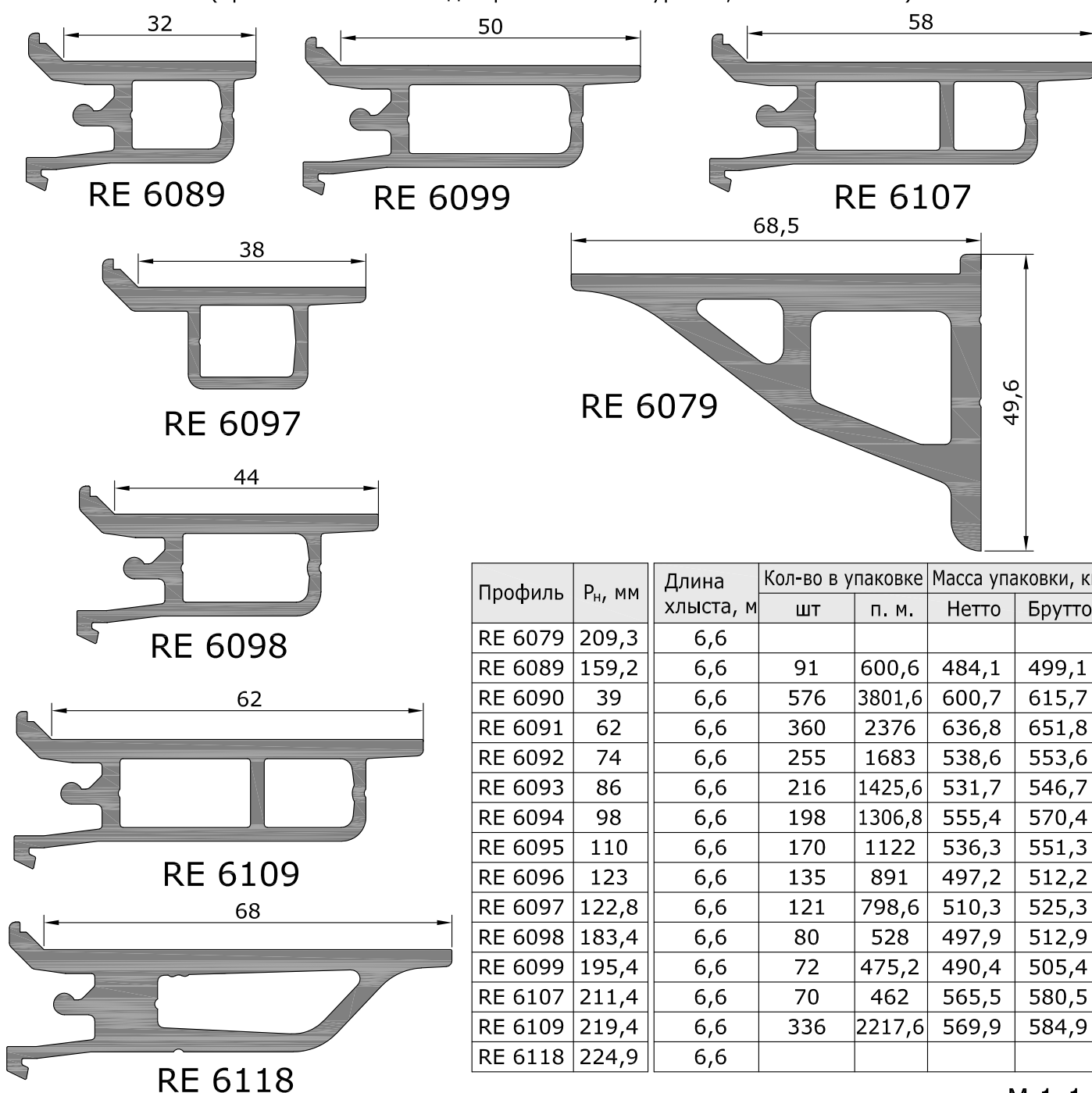

Профиль	R _n , мм	Длина хлыста, м	Кол-во в упаковке		Масса упаковки, кг	
			шт	п. м.	Нетто	Брутто
RE 6079	209,3	6,6				
RE 6089	159,2	6,6	91	600,6	484,1	499,1
RE 6090	39	6,6	576	3801,6	600,7	615,7
RE 6091	62	6,6	360	2376	636,8	651,8
RE 6092	74	6,6	255	1683	538,6	553,6
RE 6093	86	6,6	216	1425,6	531,7	546,7
RE 6094	98	6,6	198	1306,8	555,4	570,4
RE 6095	110	6,6	170	1122	536,3	551,3
RE 6096	123	6,6	135	891	497,2	512,2
RE 6097	122,8	6,6	121	798,6	510,3	525,3
RE 6098	183,4	6,6	80	528	497,9	512,9
RE 6099	195,4	6,6	72	475,2	490,4	505,4
RE 6107	211,4	6,6	70	462	565,5	580,5
RE 6109	219,4	6,6	336	2217,6	569,9	584,9
RE 6118	224,9	6,6				

M 1:1

Профили для внутренних углов фасада

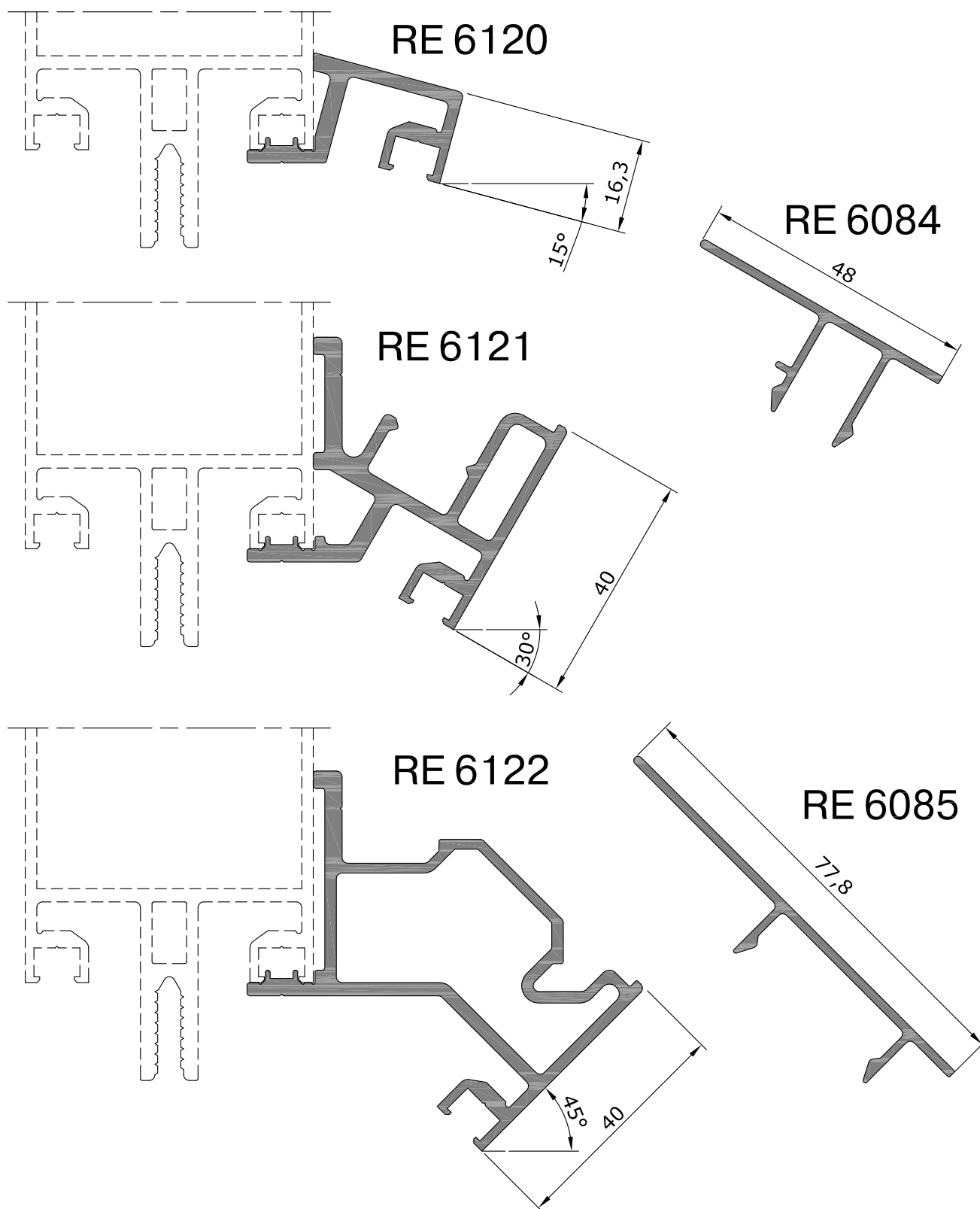

Профиль	R _n , мм	Длина хлыста, м	Кол-во в упаковке		Масса упаковки, кг	
			шт	п. м.	Нетто	Брутто
RE 6120	178	6,6	144	950,4	518,92	538,92
RE 6121	312	6,6	77	508,2	602,22	622,22
RE 6122	308	6,6	56	369,6	487,5	507,5
RE 6084	175	6,6	240	1584	543,31	563,31
RE 6085	200	6,6	204	1346,4	541,25	561,25

M 1:1

Дистанционные вставки

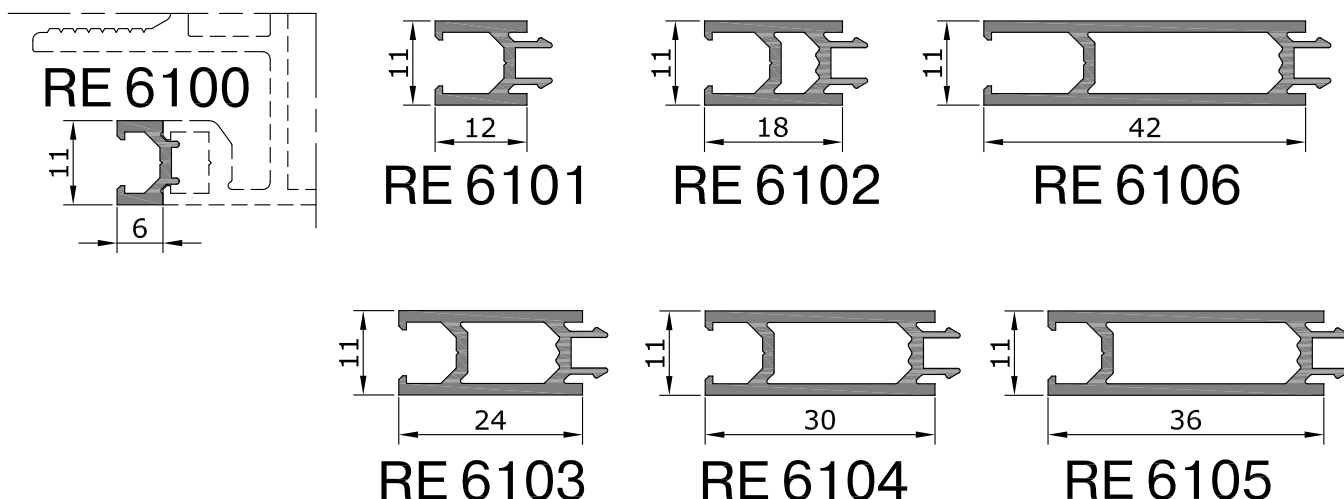

Профили для монтажных кронштейнов стоек

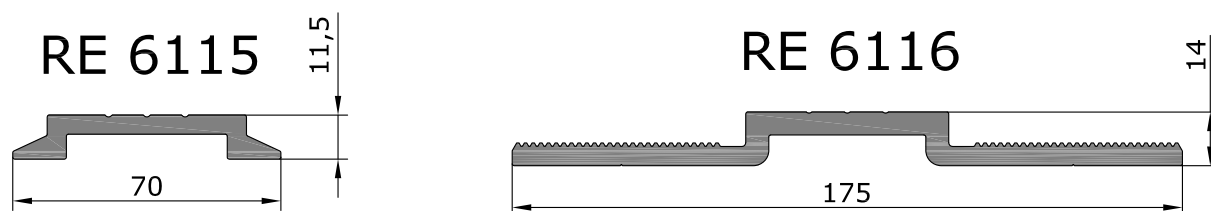

Профили для внешних углов фасада

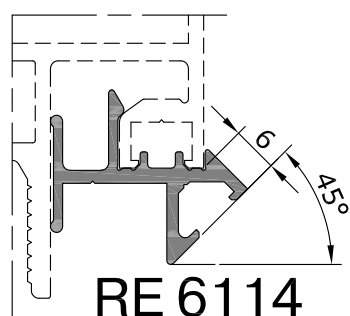
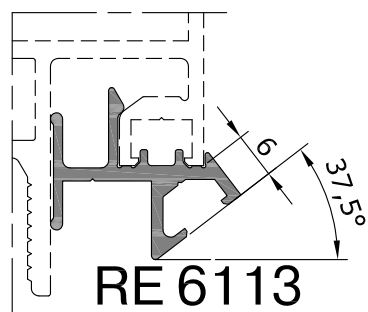
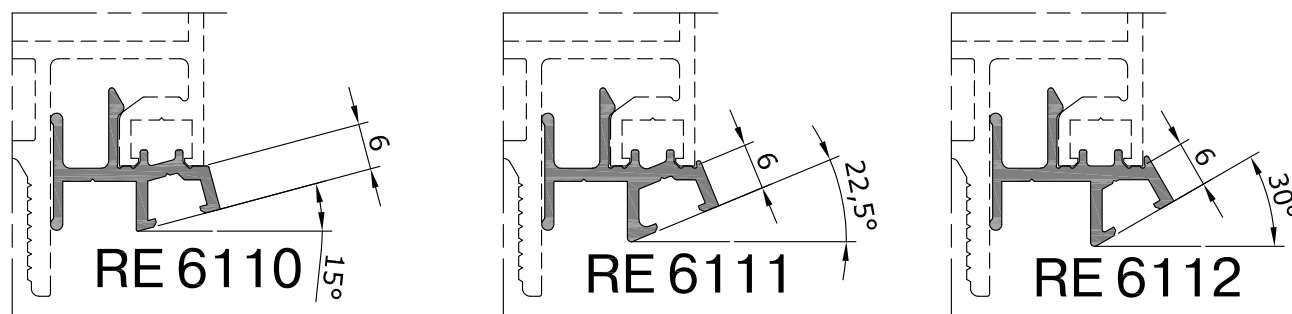

Профиль	R _n , мм	Длина хлыста, м	Кол-во в упаковке		Масса упаковки, кг	
			шт	п. м.	Нетто	Брутто
RE 6100	52	6,6	900	5940	552,4	567,4
RE 6101	90	6,6	480	3168	529,1	544,1
RE 6102	128	6,6	336	2217,6	569,9	584,9
RE 6103	152	6,6	216	1425,6	434,8	449,8
RE 6104	176	6,6	240	1584	560,7	575,7
RE 6105	200	6,6	240	1584	636,8	651,8
RE 6106	224	6,6	180	1188	535,8	550,8
RE 6110	124	6,6	336	2217,6	532,22	552,22
RE 6111	130	6,6	270	1782	459,76	479,76
RE 6112	132	6,6	336	2217,6	578,79	598,79
RE 6113	138	6,6	288	1900,8	543,63	563,63
RE 6114	140	6,6	228	1504,8	433,38	453,38
RE 6115	168,4	6,6				
RE 6116	441,1	6,6				

M 1:1

Профиль кронштейнов для крепления стоек.

RE 6163

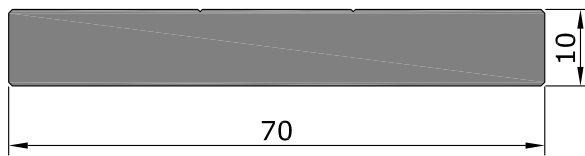

Профили для дистанционных втулок и накладок

RE 6164 RE 6165

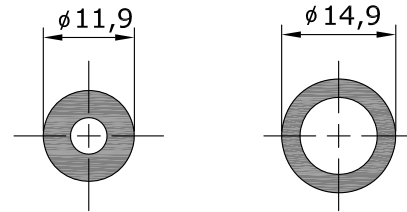

Профиль накладки REA 064

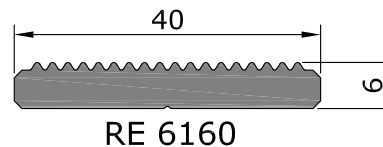

Профиль шайбы RE 6177

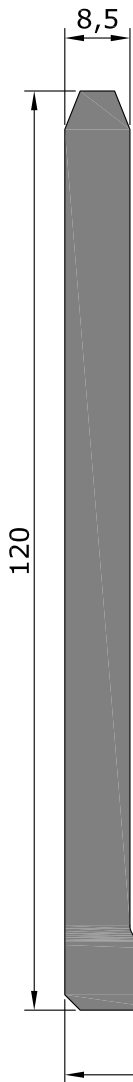
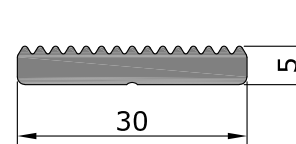

Профиль для кронштейнов под монтажные стойки

170

RE 6168

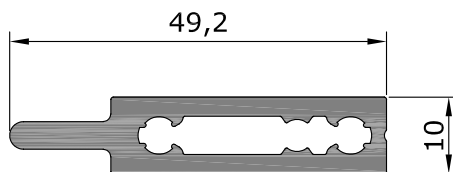

RE 6108

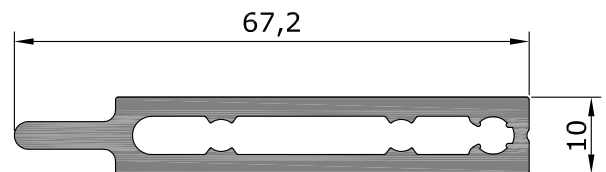

RE 6119

Профиль	R _н , мм	Длина хлыста, м	Кол-во в упаковке		Масса упаковки, кг	
			шт	п. м.	Нетто	Брутто
RE 6108	115,6	6,6	100	660	490,4	505,4
RE 6119	151,2	6,6				
RE 6160	106	6,6	132	871,2	511,4	526,4
RE 6163	159	6,6	49	323,4	612,8	627,8
RE 6164	37	6,6	320	2112	530,1	545,1
RE 6165	47	6,6	300	1980	502,9	517,9
RE 6168	644	6,6	12	79,2	526,52	546,52
RE 6177	81,9	6,6				

M 1:1

Профили для соединения ригелей со стойками

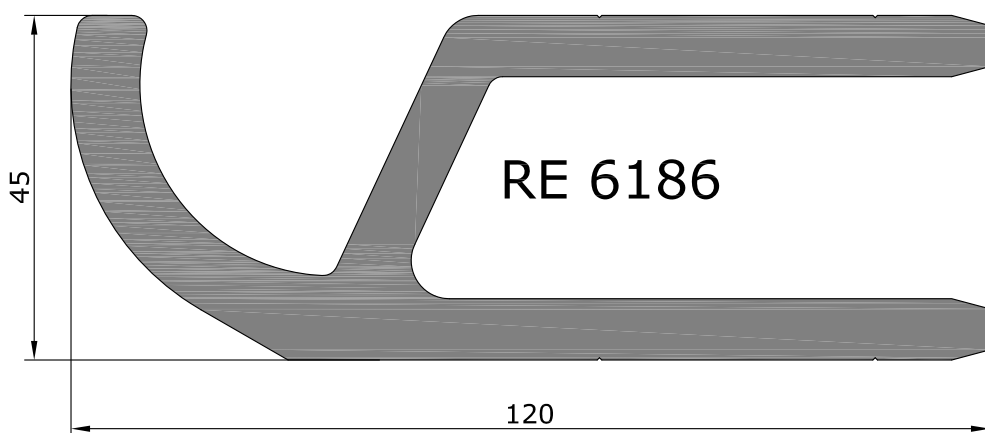
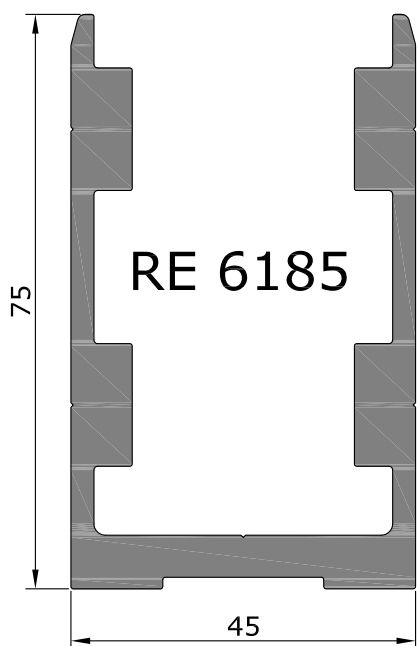
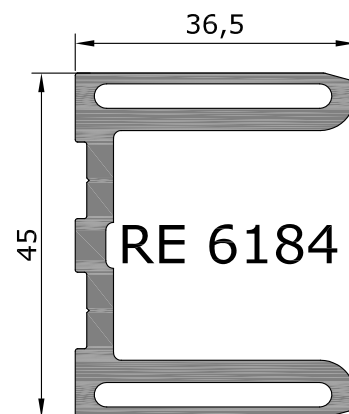
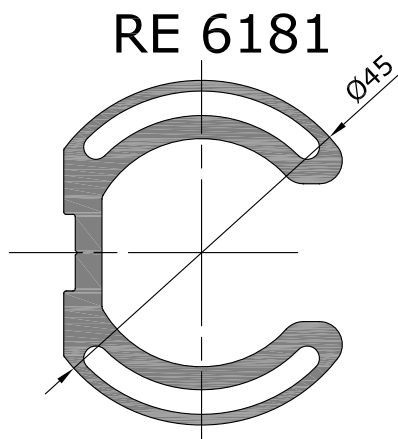
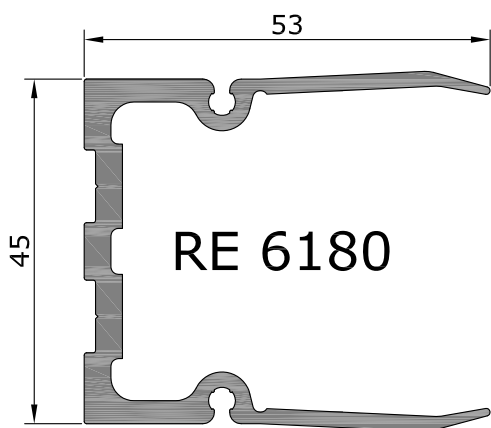

Профиль	R _n , мм	Длина хлыста, м	Кол-во в упаковке		Масса упаковки, кг	
			шт	п. м.	Нетто	Брутто
RE 6180	326	6,6	72	475,2	527,9	542,9
RE 6181	206	6,6	66	435,6	524,5	539,5
RE 6184	225	6,6	80	528	651	666
RE 6185	413	6,6	42	277,2	757	772
RE 6186	494	6,6	16	105,6	580,38	600,38

М 1:1

RE 6149

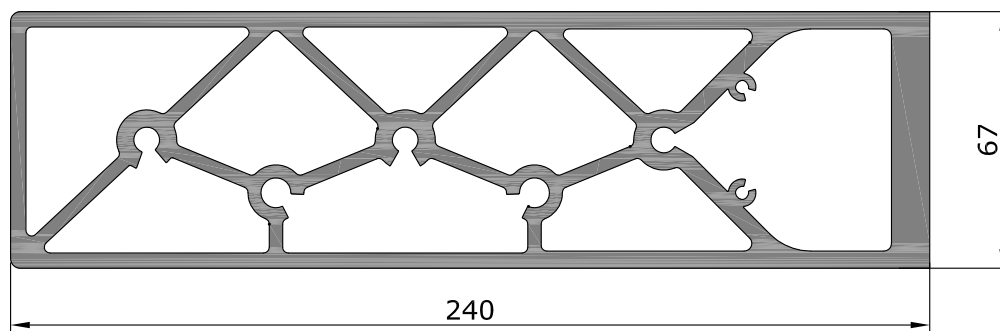

Профиль	I _x , см ⁴	W _x , см ³	I _y , см ⁴	W _y , см ³	R _n , мм	Длина хлыста, м	Кол-во в упаковке		Масса упаковки, кг	
							шт	п. м.	Нетто	Брутто
RE 6149	2670,56	210,42	268,19	79,7	611,7	6,6				

М 1:2

Усиливающие профили

RE 6150

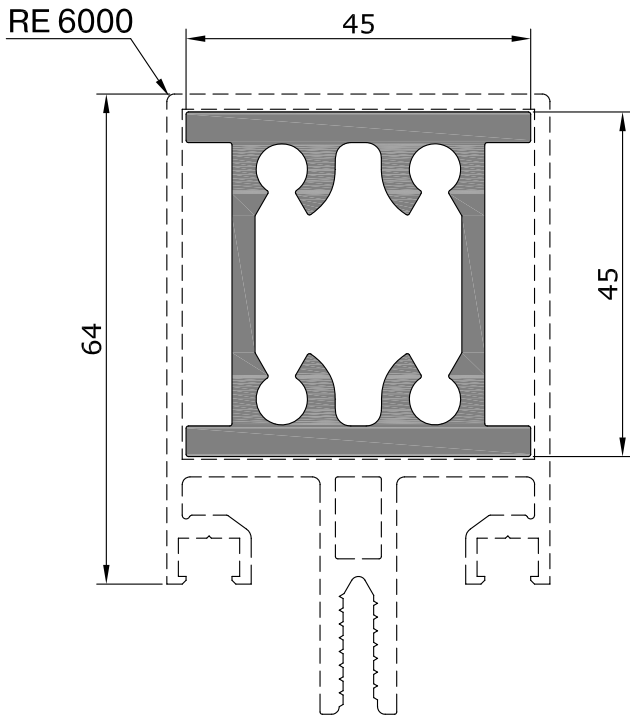

RE 6152

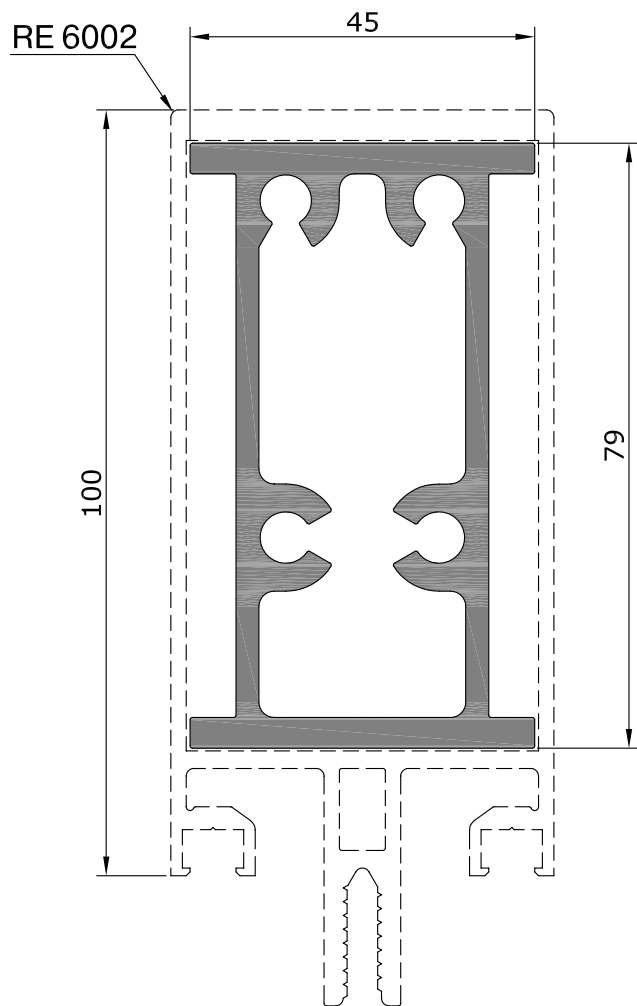

RE 6151

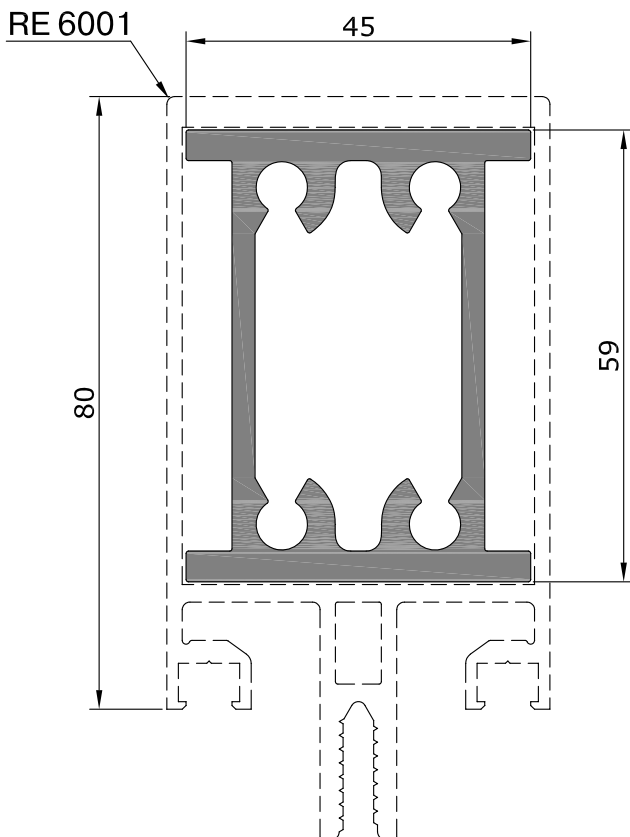

M 1:1

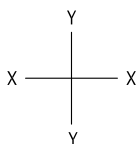

Профиль	$I_x, \text{см}^4$	$W_x, \text{см}^3$	$I_y, \text{см}^4$	$W_y, \text{см}^3$	$R_n, \text{мм}$	Длина хлыста, м	Кол-во в упаковке		Масса упаковки, кг	
							шт	п. м.	Нетто	Брутто
RE 6150	21,55	9,6	12,06	5,4	202	6,6	40	264	541,2	556,2
RE 6151	42,21	14,3	13,96	6,2	230	6,6	40	264	601,4	616,4
RE 6152	79,96	19,7	17,62	7,8	270	6,6	30	198	546,1	561,1

Усиливающие профили

RE 6150-01

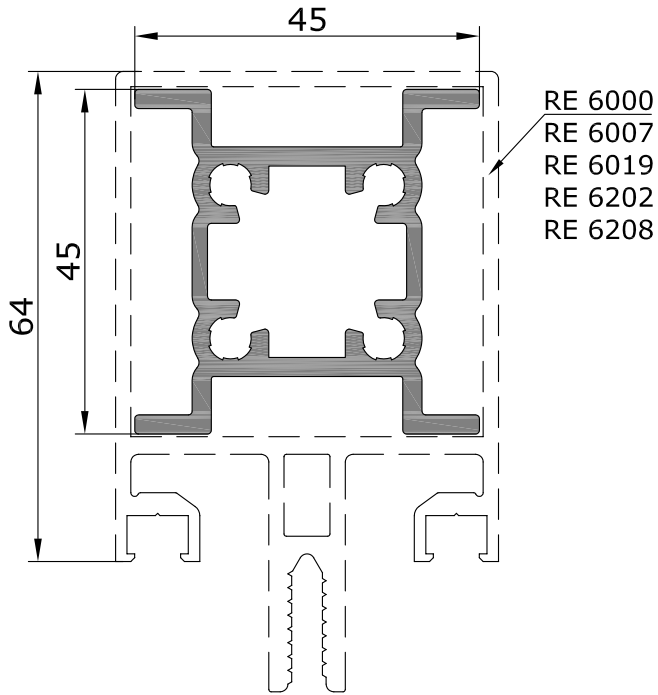

RE 6152-01

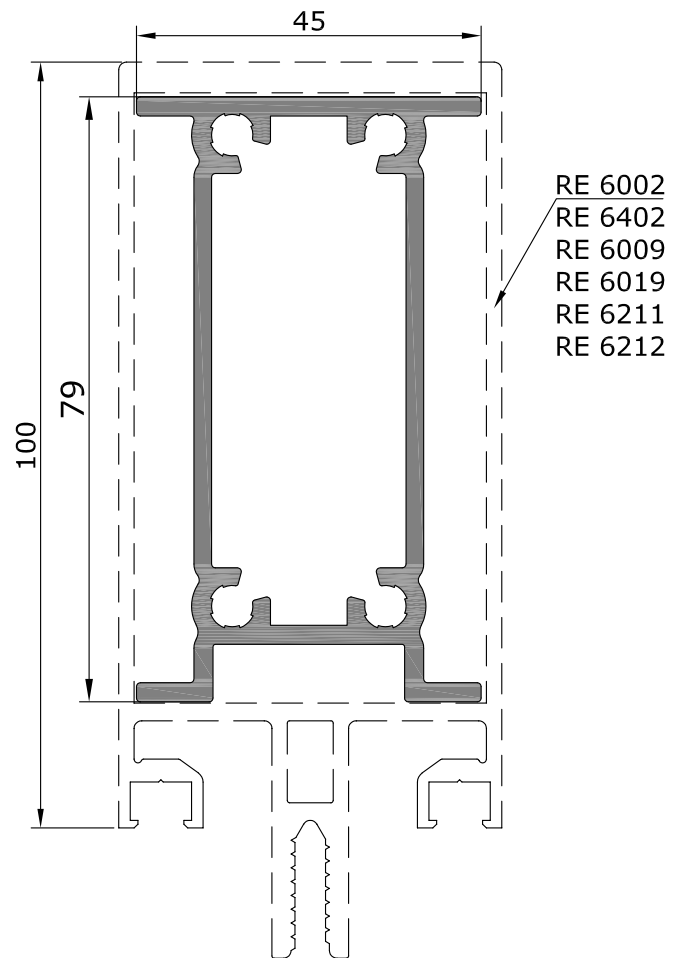

RE 6151-01

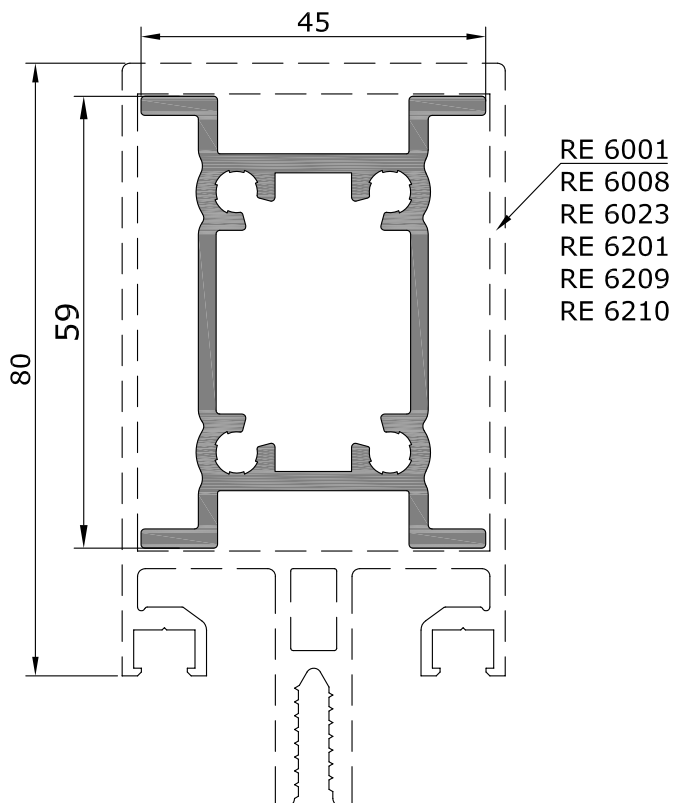

Профиль	I _x , см ⁴	W _x , см ³	I _y , см ⁴	W _y , см ³	R _n , мм	Длина хлыста, м	Кол-во в упаковке		Масса упаковки, кг	
							шт	п. м.	Нетто	Брутто
RE 6150-01	9,87	4,39	7,58	3,4	239,2	6,6	60	396	499,4	514,4
RE 6151-01	21,3	7,22	9,12	4,05	266,3	6,6	56	369,6	545,9	560,9
RE 6152-01	51,45	12,67	10,9	4,84	291,6	6,6	48	316,8	546,3	561,3

М 1:1

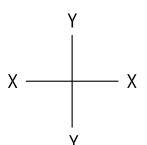

Усиливающие профили

RE 6153

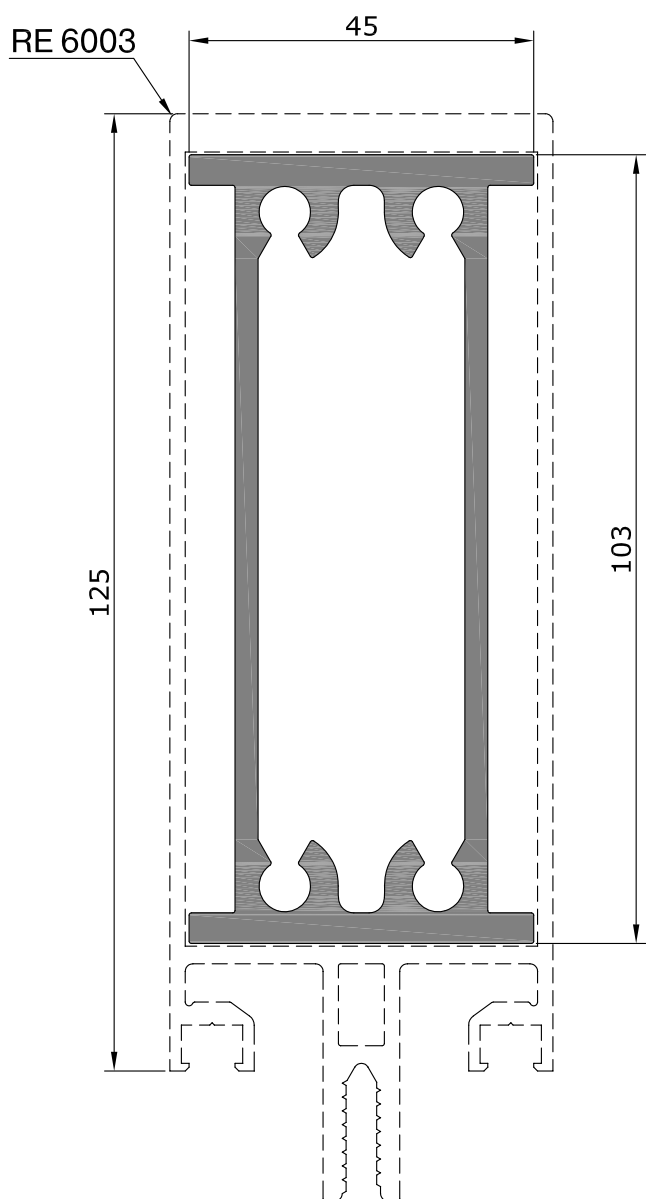

RE 6154

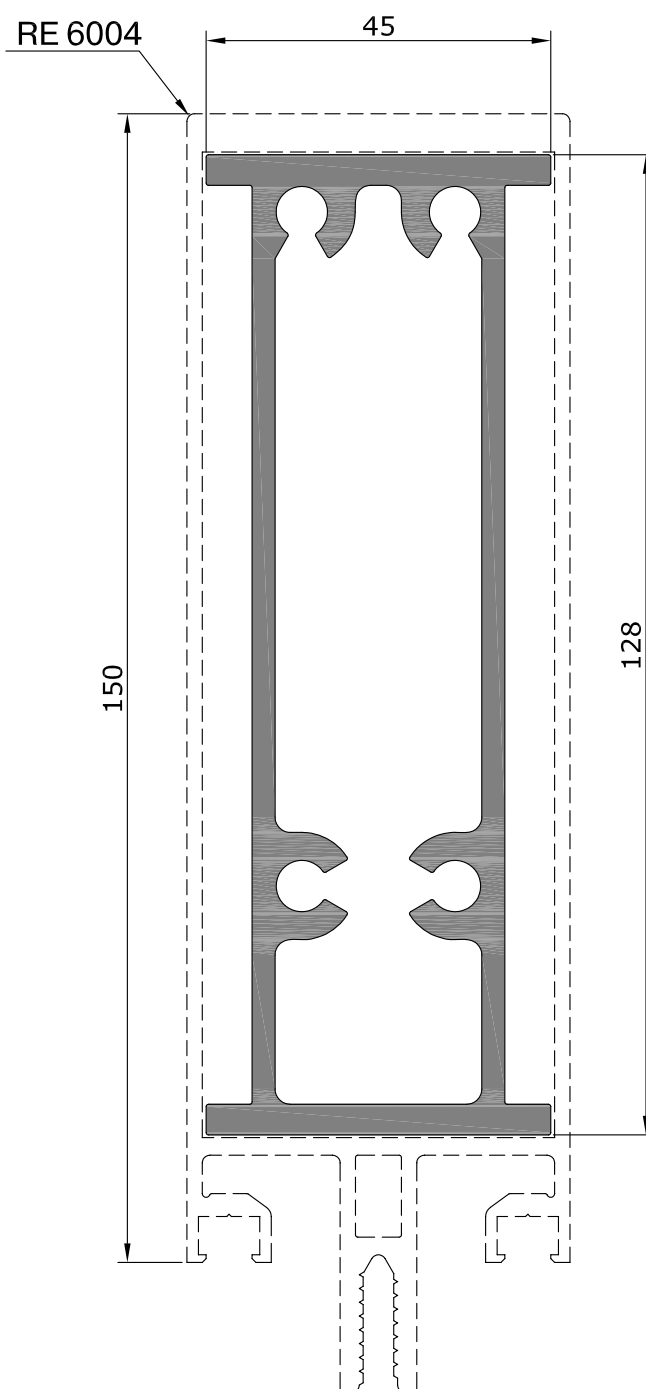

М 1:1

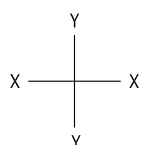

Профиль	$I_x, \text{см}^4$	$W_x, \text{см}^3$	$I_y, \text{см}^4$	$W_y, \text{см}^3$	$R_n, \text{мм}$	Длина хлыста, м	Кол-во в упаковке		Масса упаковки, кг	
							шт	п. м.	Нетто	Брутто
RE 6153	164,8	32	19,92	8,8	318	6,6	36	237,6	710,42	730,42
RE 6154	268,04	41,8	24,25	10,8	368	6,6	24	158,4	562,64	582,64

Усиливающие профили

RE 6153-01

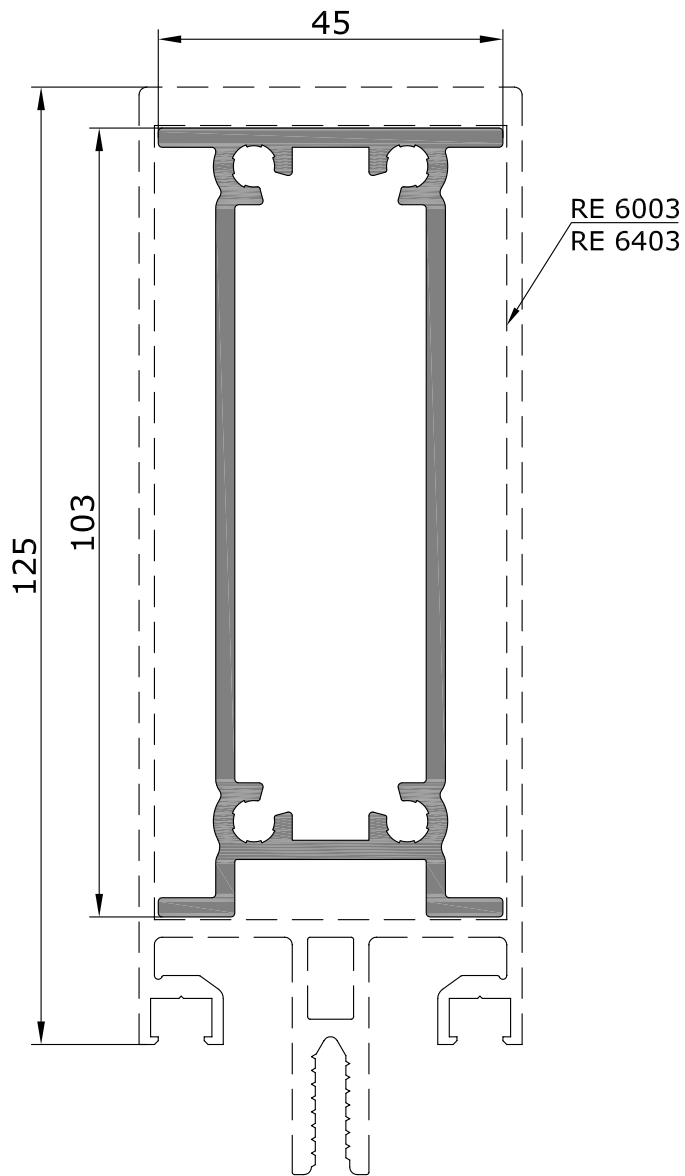

RE 6154-01

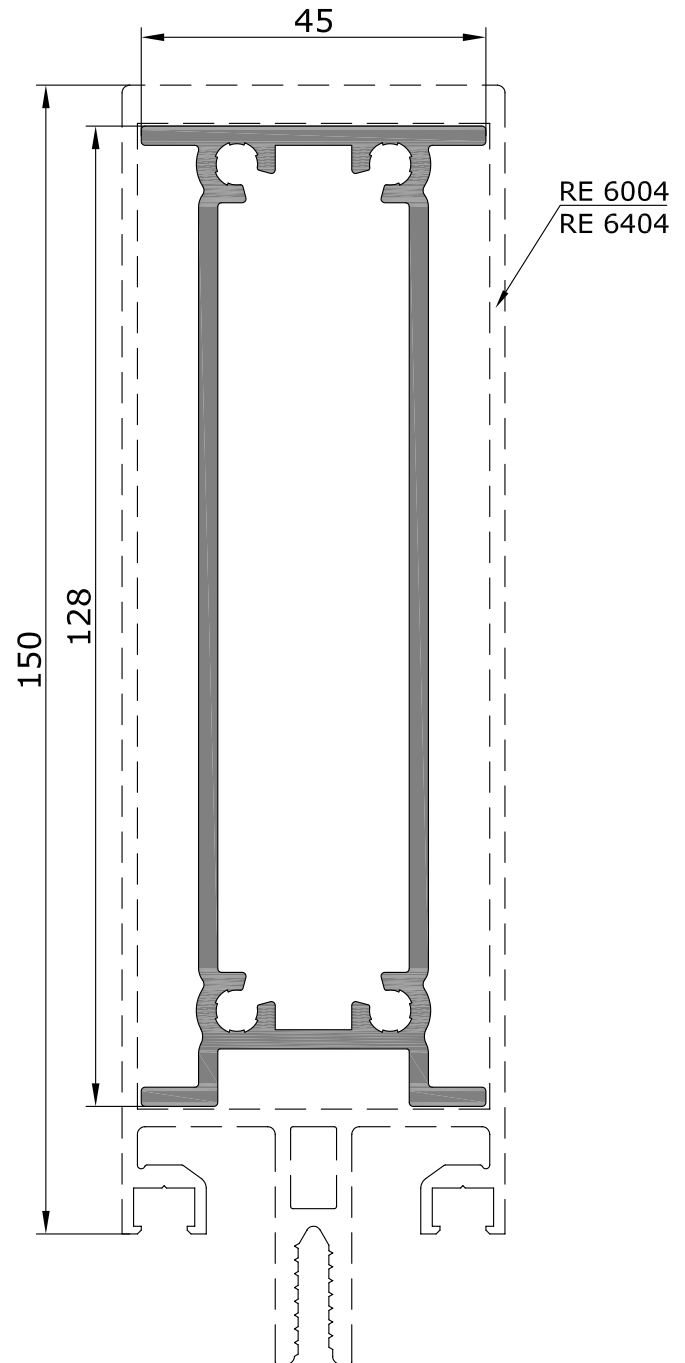

Профиль	$I_x, \text{см}^4$	$W_x, \text{см}^3$	$I_y, \text{см}^4$	$W_y, \text{см}^3$	$R_n, \text{мм}$	Длина хлыста, м	Кол-во в упаковке		Масса упаковки, кг	
							шт	п. м.	Нетто	Брутто
RE 6153-01	102,3	19,47	13,5	6,0	339,6	6,6	36	236,7	500,1	520,1
RE 6154-01	178,56	27,5	15,86	7,05	389,6	6,6	24	158,4	387,1	407,1

M 1:1

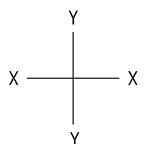

Усиливающие профили

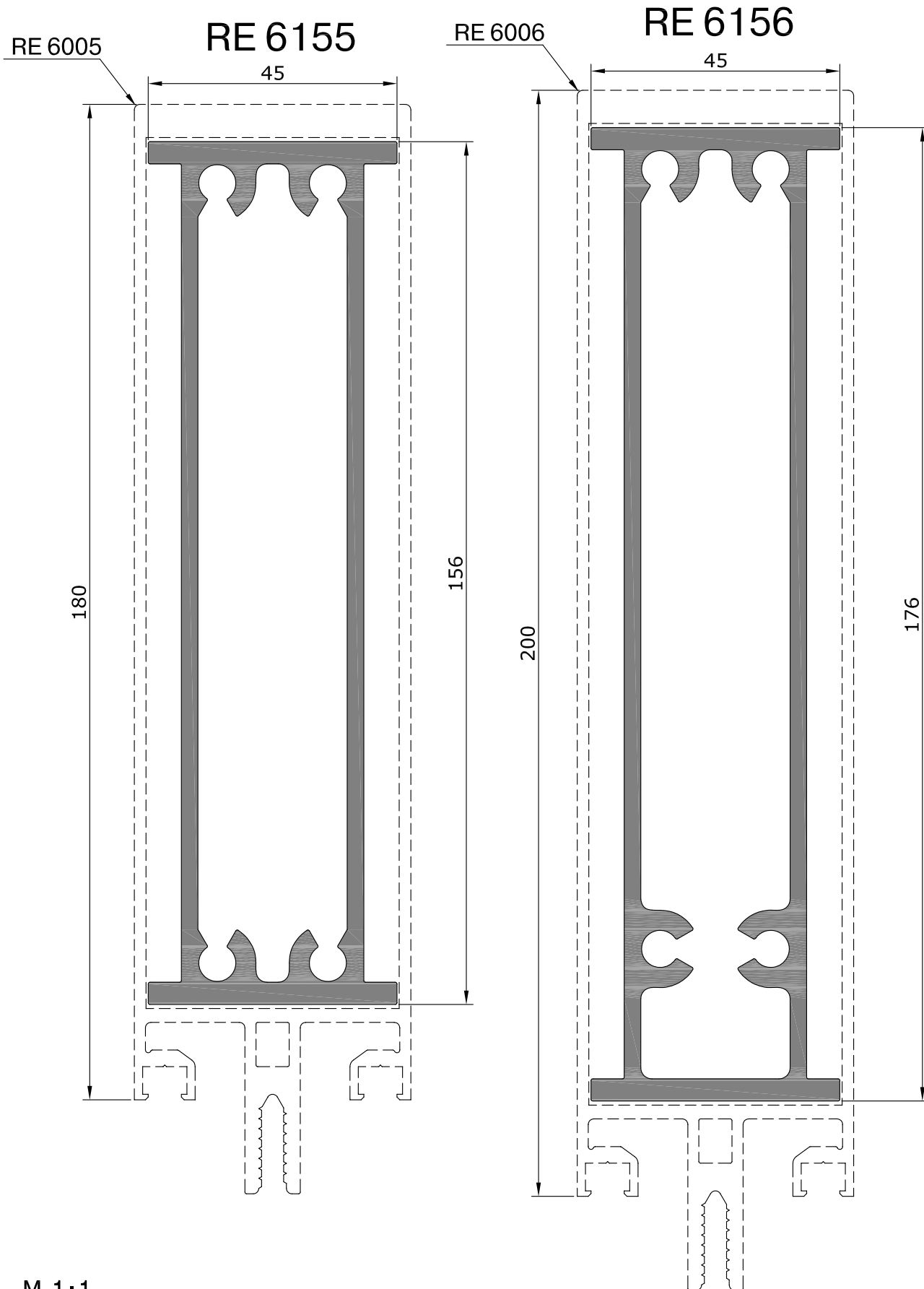

М 1:1

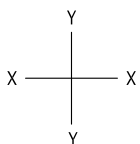

Профиль	$I_x, \text{см}^4$	$W_x, \text{см}^3$	$I_y, \text{см}^4$	$W_y, \text{см}^3$	$R_n, \text{мм}$	Длина хлыста, м	Кол-во в упаковке		Масса упаковки, кг	
							шт	п. м.	Нетто	Брутто
RE 6155	457,16	58,6	27,1	12	424	6,6	21	138,6	533,6	548,6
RE 6156	614,67	69	30,76	13,7	464	6,6	18	118,8	516,3	531,3

Усиливающие профили

RE 6156-01

RE 6155-01

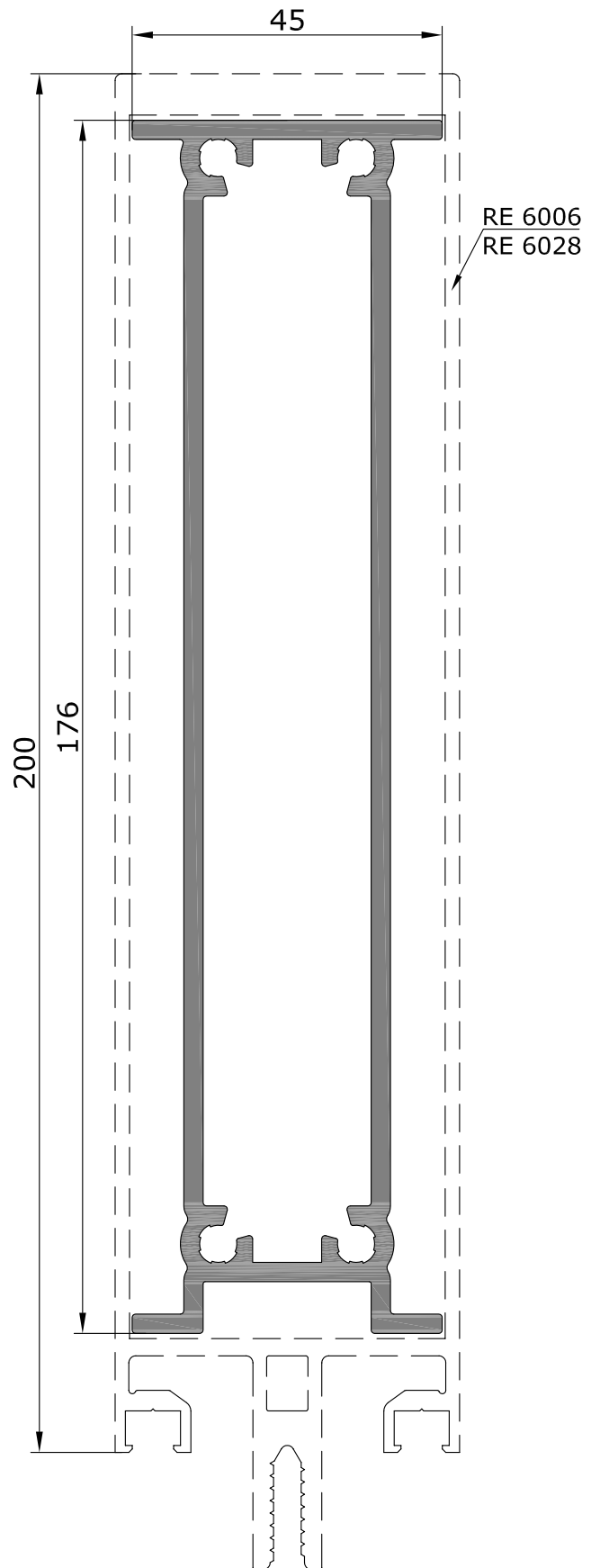
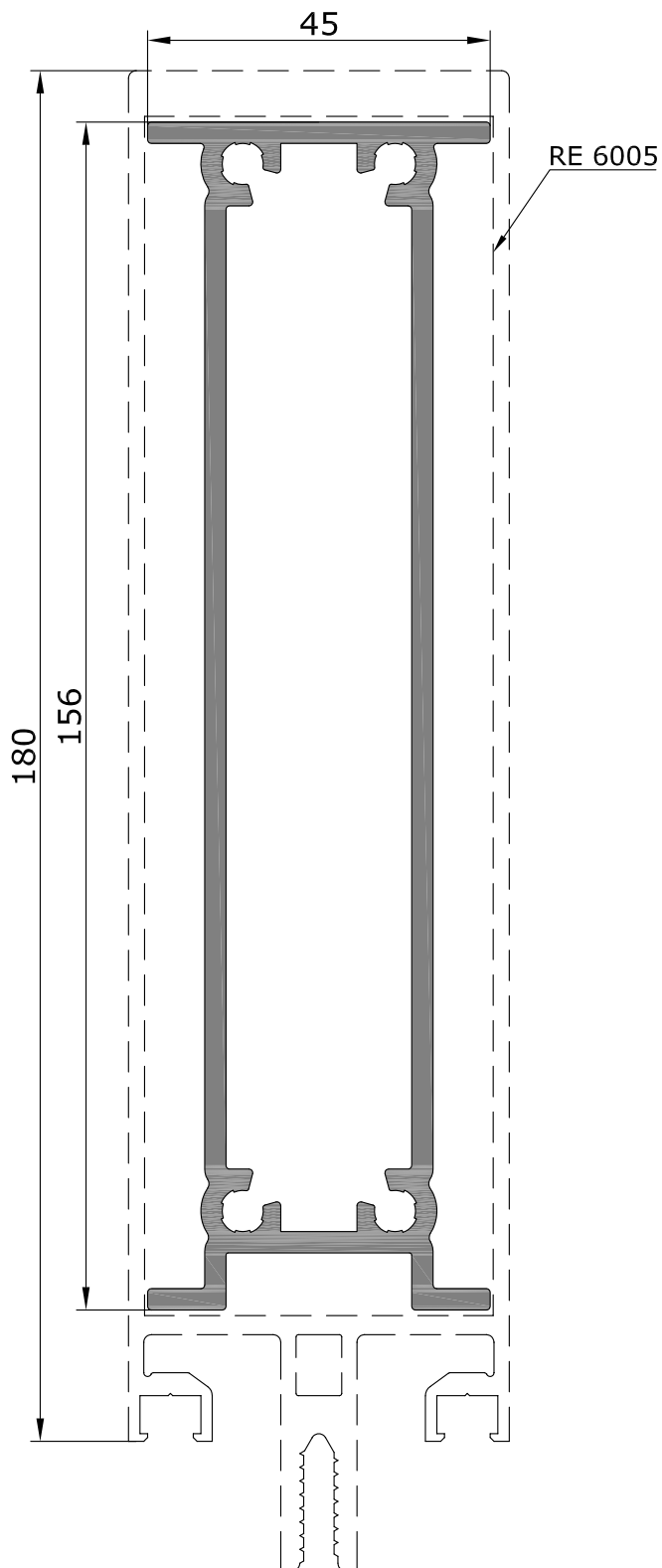

M 1:1

Профиль	$I_x, \text{см}^4$	$W_x, \text{см}^3$	$I_y, \text{см}^4$	$W_y, \text{см}^3$	$R_n, \text{мм}$	Длина хлыста, м	Кол-во в упаковке		Масса упаковки, кг	
							шт	п. м.	Нетто	Брутто
RE 6155-01	331,5	42,08	20,4	9,07	445,5	6,6	24	158,4	500,4	515,4
RE 6156-01	454,04	51,18	22,48	9,99	485,5	6,6	21	138,6	479,8	494,8

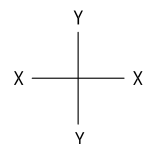

Усиливающие профили для монтажных стоек

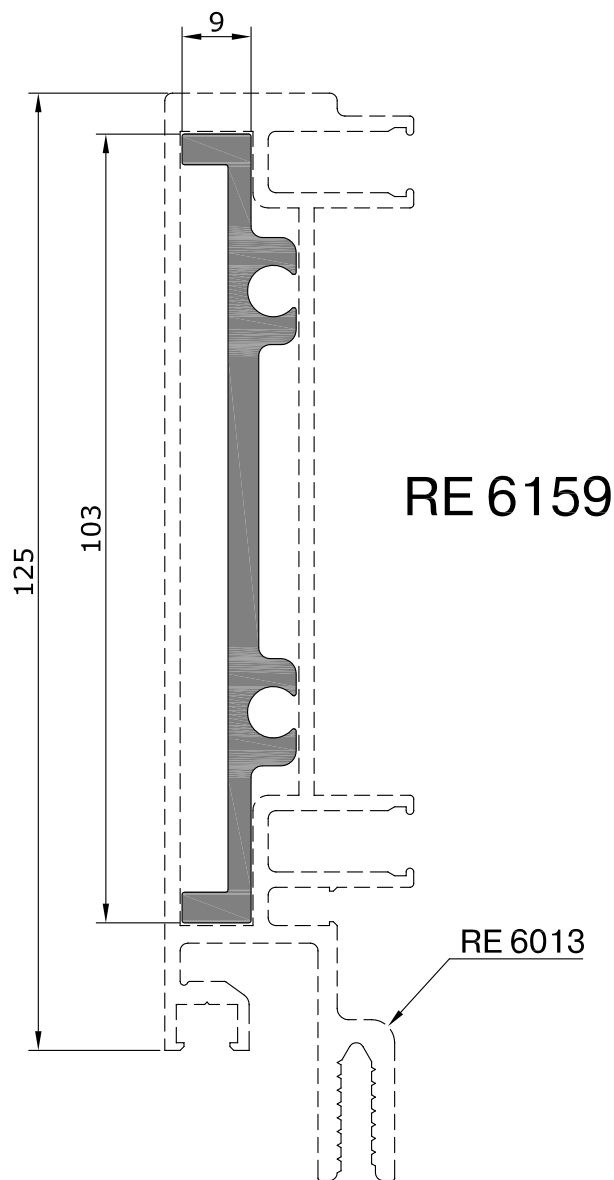
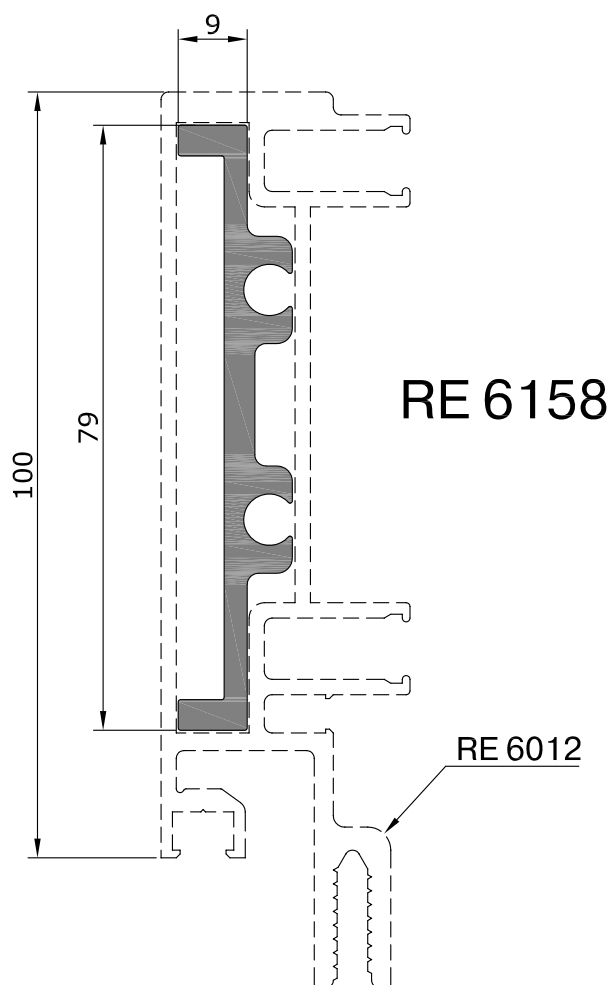
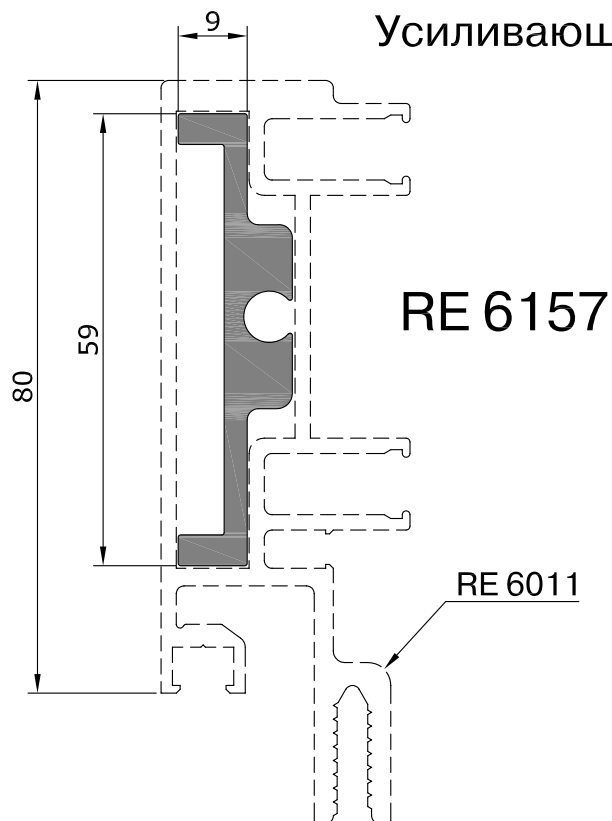

М 1:1

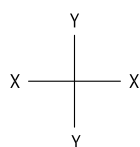

Профиль	$I_x, \text{см}^4$	$W_x, \text{см}^3$	$I_y, \text{см}^4$	$W_y, \text{см}^3$	$R_H, \text{мм}$	Длина хлыста, м	Кол-во в упаковке		Масса упаковки, кг	
							шт	п. м.	Нетто	Брутто
RE 6157	9,5	3,1	0,34	0,4	168	6,6	96	633,6	565,8	585,8
RE 6158	21,5	5,3	0,33	0,4	228	6,6	78	514,8	548,78	568,78
RE 6159	47,1	9	0,34	0,4	276	6,6	64	422,4	560,95	580,95

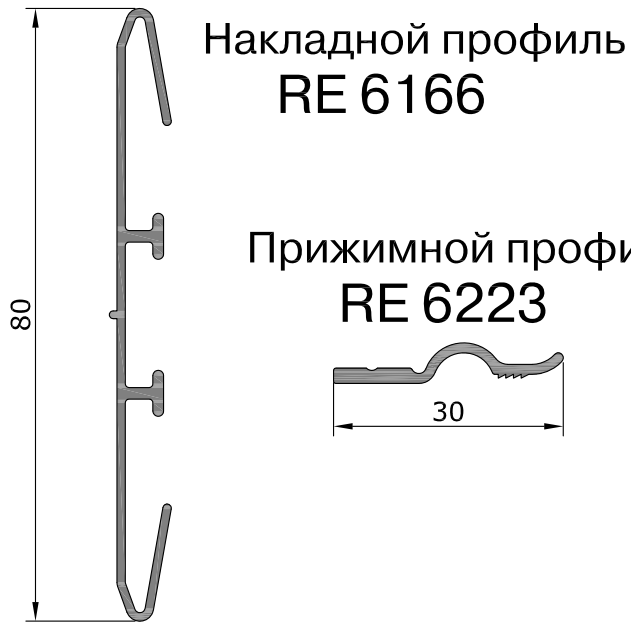

Накладной профиль
RE 6166

Прижимной профиль
RE 6223

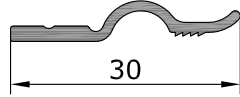

Профиль адаптерный
RE 6220

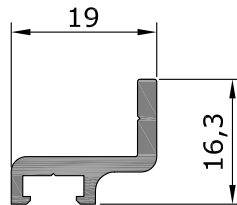

Профиль примыкания
RE.50.035034

Сухарный профиль
RE 6167

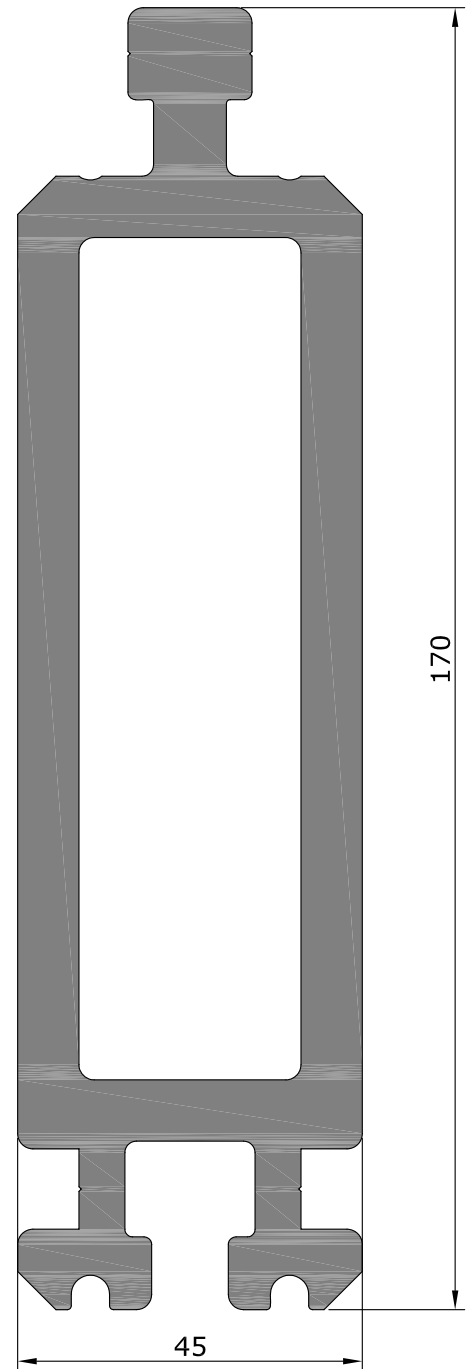

Профиль	$I_x, \text{см}^4$	$W_x, \text{см}^3$	$I_y, \text{см}^4$	$W_y, \text{см}^3$	$R_n, \text{мм}$	Длина хлыста, м	Кол-во в упаковке		Масса упаковки, кг	
							шт	п. м.	Нетто	Брутто
RE 6166	-	-	-	-	261	6,6	186	1227,6	499,6	514,6
RE 6167	832,55	93,3	81,09	36	523	6,6	9	59,4	511,3	526,3
RE 6220	-	-	-	-	79	6,6	360	2376	520,3	545,3
RE 6223	-	-	-	-	71,7	6,6	540	3564	495,4	510,4
RE.50.035034	-	-	-	-	261	6,6				

M 1:1

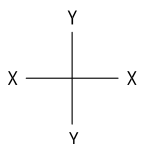

Усиливающий профиль

RE 6170

Сухарный профиль

RE 6171

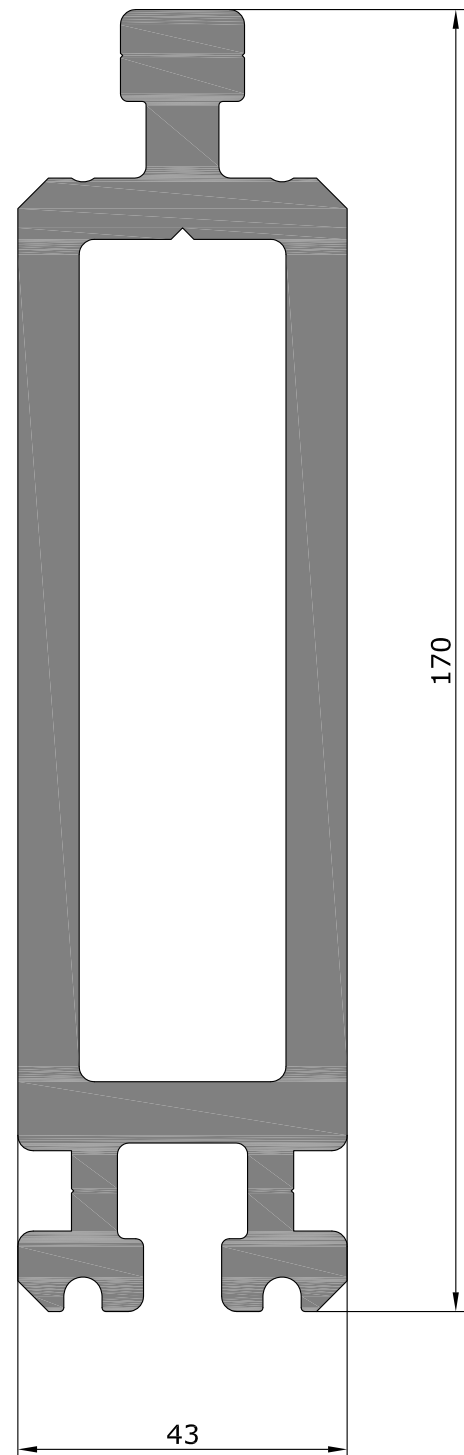
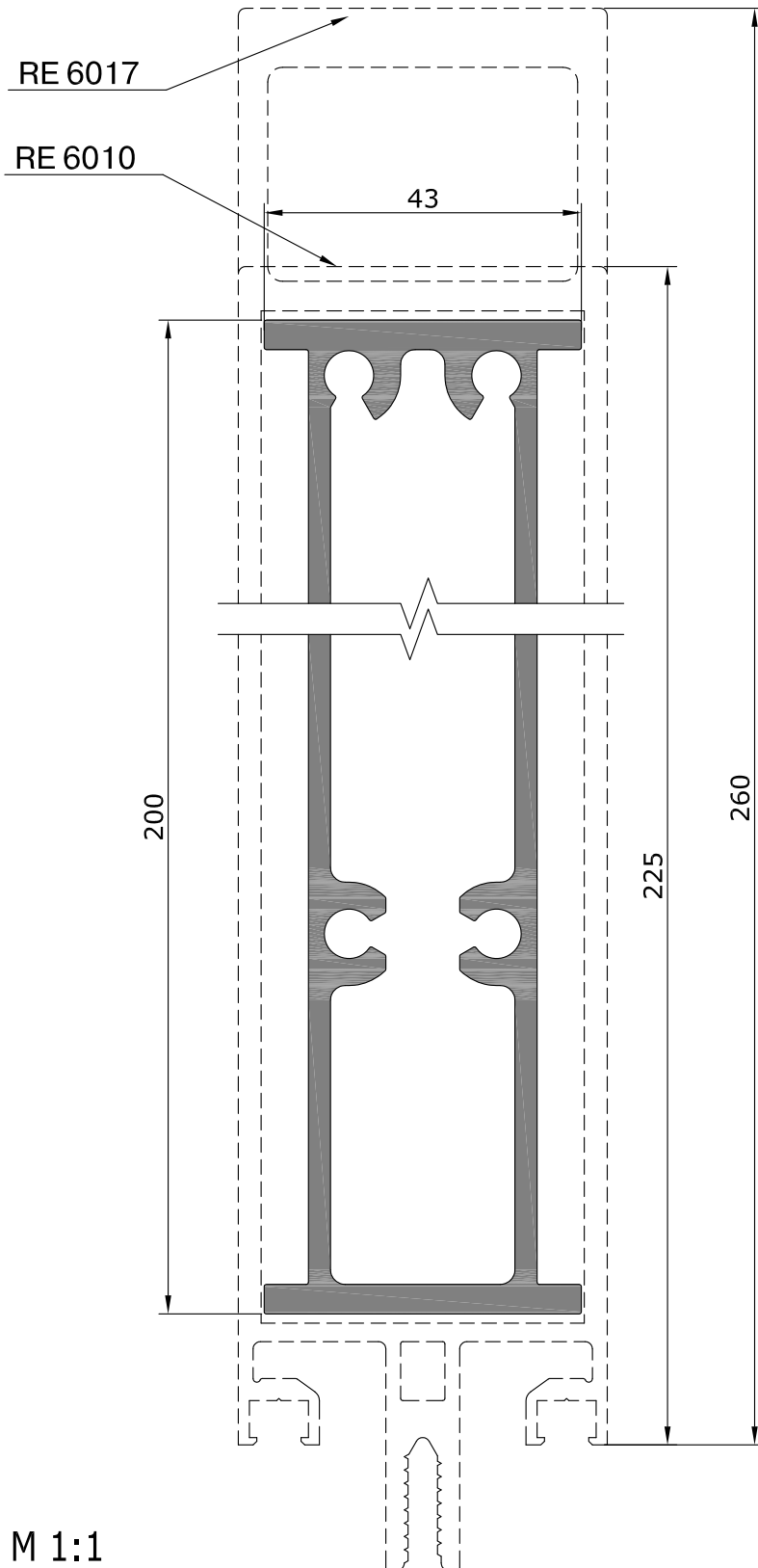

М 1:1

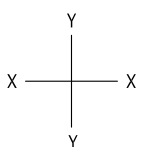

Профиль	$I_x, \text{см}^4$	$W_x, \text{см}^3$	$I_y, \text{см}^4$	$W_y, \text{см}^3$	$R_n, \text{мм}$	Длина хлыста, м	Кол-во в упаковке		Масса упаковки, кг	
							шт	п. м.	Нетто	Брутто
RE 6170	773,15	76,9	29,1	13,5	508	6,6	16	105,6	481,22	501,22
RE 6171	816,02	91,9	72,97	33,9	517	6,6	9	59,4	460	480

Усиливающие профили

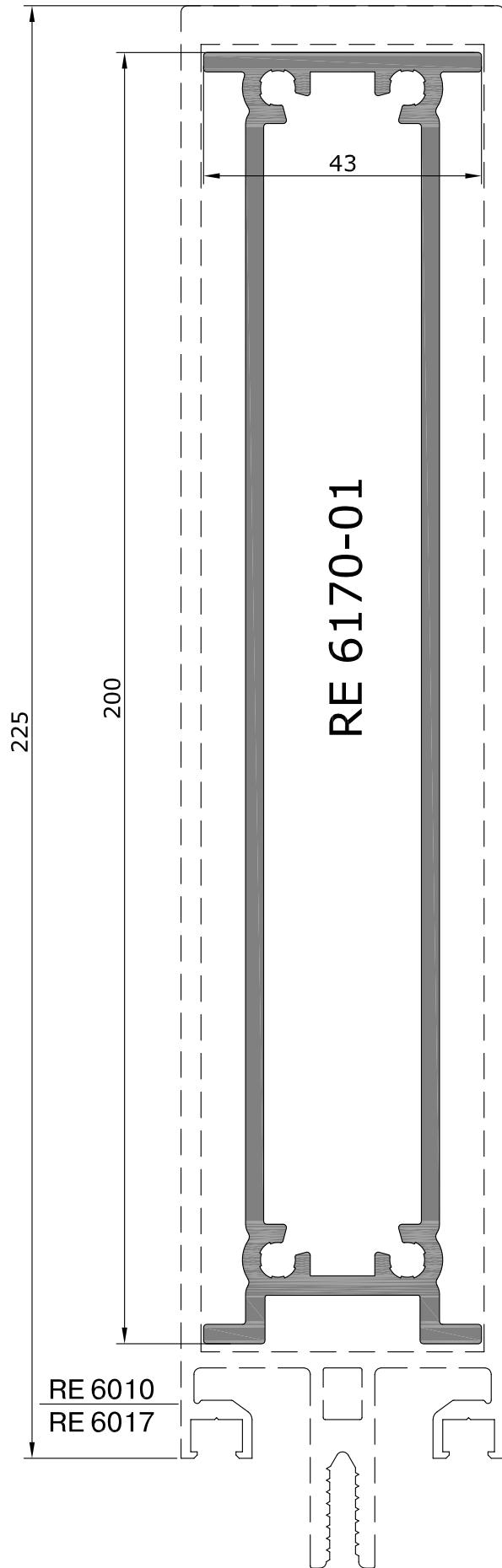
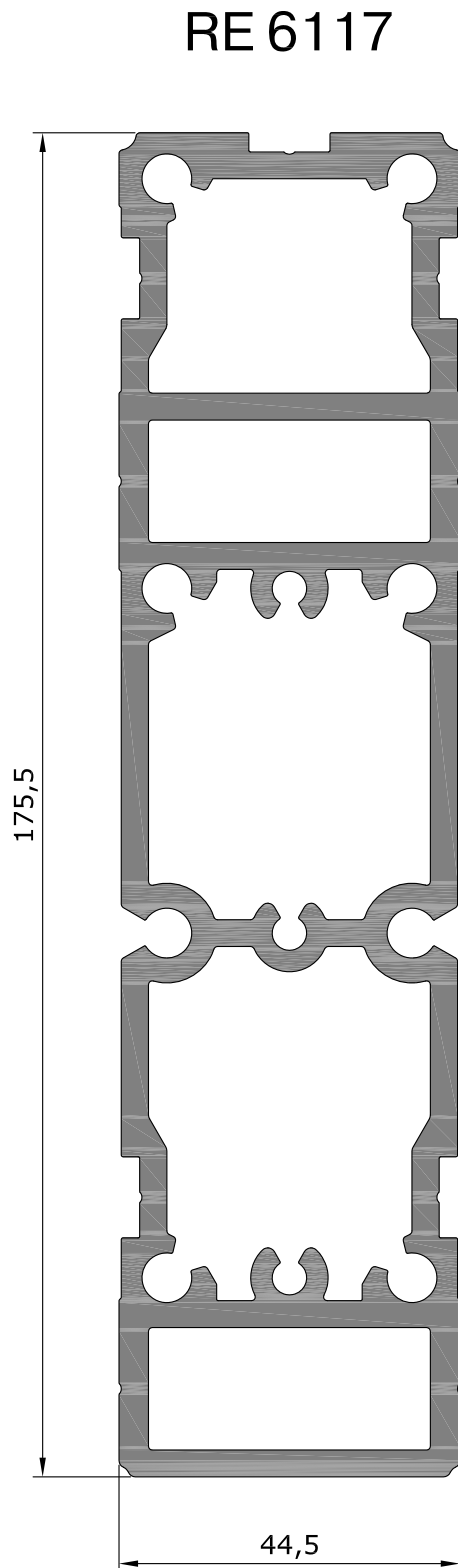

Профиль	I _x , см ⁴	W _x , см ³	I _y , см ⁴	W _y , см ³	R _n , мм	Длина хлыста, м	Кол-во в упаковке		Масса упаковки, кг	
							шт	п. м.	Нетто	Брутто
RE 6170-01	635,36	63,24	24,66	11,47	525,4	6,6	16	105,6	404,3	424,3
RE 6117	709,52	80,45	62,40	28,04	494,2	6,6				

М 1:1

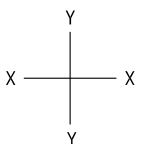

Усиливающие профили

RE 6173-01

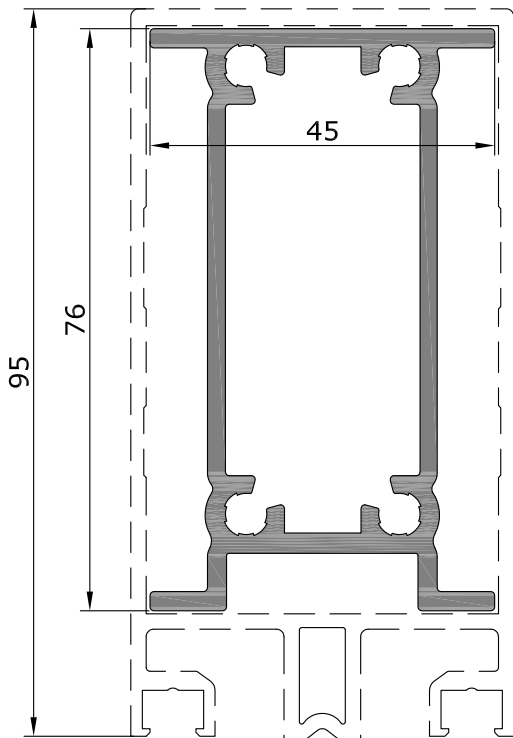

RE 6024
RE 6203
RE 6205
RE 6418

RE 6174-01

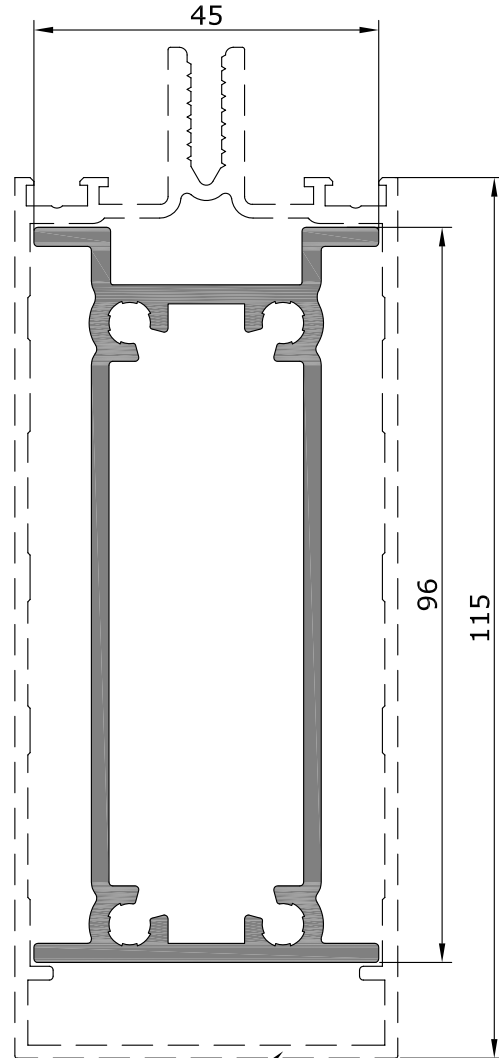

RE 6025
RE 6204
RE 6206
RE 6213

М 1:1

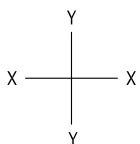

Профиль	$I_x, \text{см}^4$	$W_x, \text{см}^3$	$I_y, \text{см}^4$	$W_y, \text{см}^3$	$R_n, \text{мм}$	Длина хлыста, м	Кол-во в упаковке		Масса упаковки, кг	
							шт	п. м.	Нетто	Брутто
RE 6173-01	46,51	11,9	10,62	4,72	285,6	6,6	54	356,4	601,2	616,2
RE 6174-01	84,34	17,22	12,39	5,51	325,6	6,6	40	264	511,1	526,1

Профили кронштейнов для крепления стоек

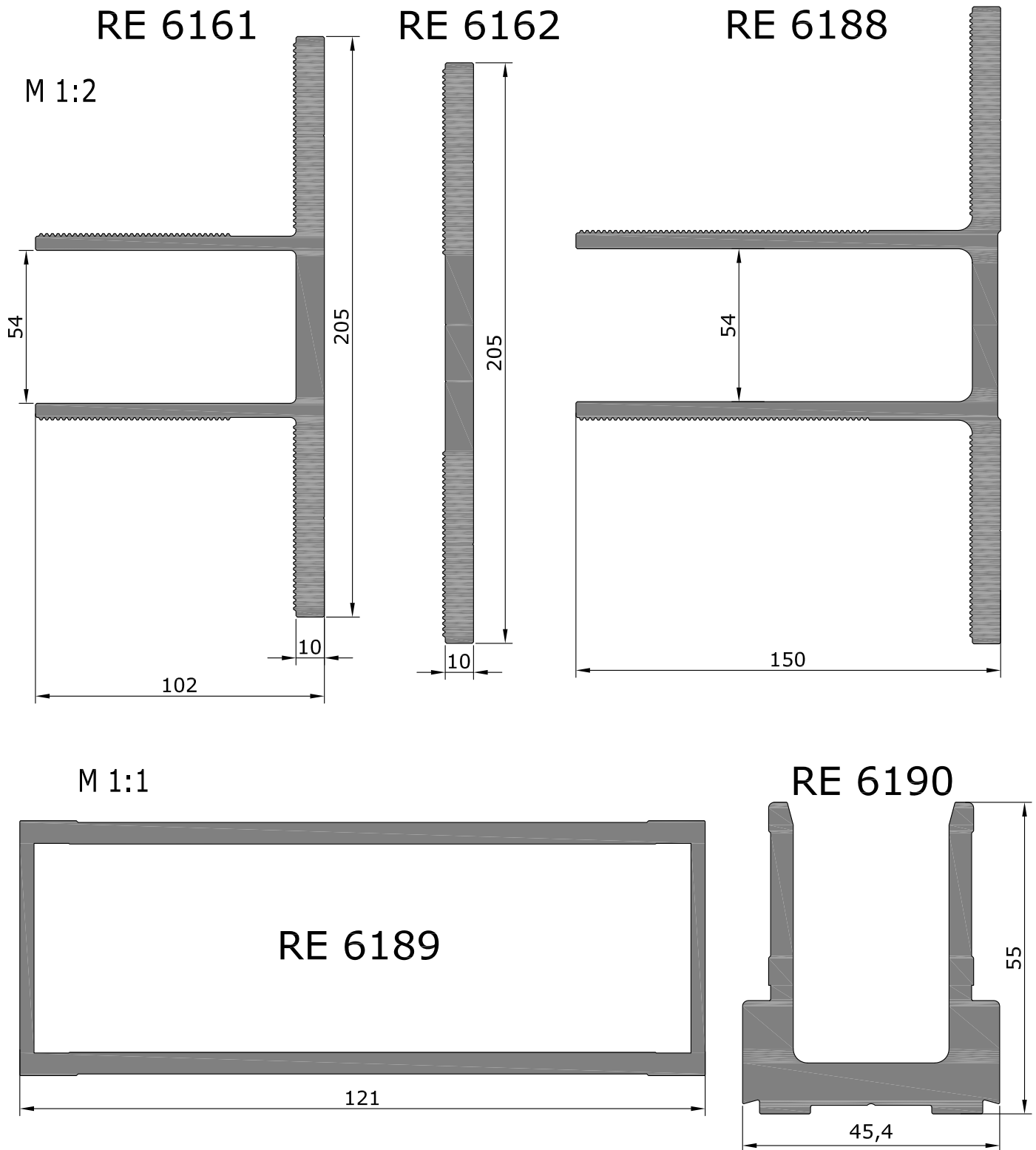

Профиль	$I_x, \text{см}^4$	$W_x, \text{см}^3$	$I_y, \text{см}^4$	$W_y, \text{см}^3$	$R_n, \text{мм}$	Длина хлыста, м	Кол-во в упаковке		Масса упаковки, кг	
							шт	п. м.	Нетто	Брутто
RE 6161	-	-	-	-	923	6,6	8	52,8	445,1	460,1
RE 6162	-	-	-	-	494	6,6	14	92,4	528,2	543,2
RE 6188	-	-	-	-	375	6,6	8	52,8	574,9	589,9
RE 6189	179,79	29,72	40,61	18,05	332	6,6	28	184,8	557,54	577,54
RE 6190	-	-	-	-	292	6,6	44	290,4	665,02	685,02

M 1:1

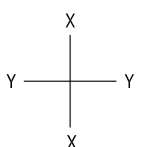

Профиль кронштейна для крепления стоек

RE 6172

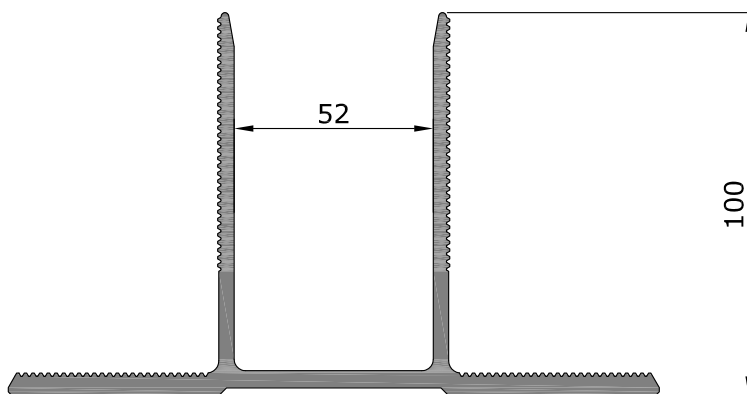

Профиль	R _n , мм	Длина хлыста, м	Кол-во в упаковке		Масса упаковки, кг	
			шт	п. м.	Нетто	Брутто
RE 6172	827,5	6,6				

M 1:2

Усиливающие профили

RE 6173

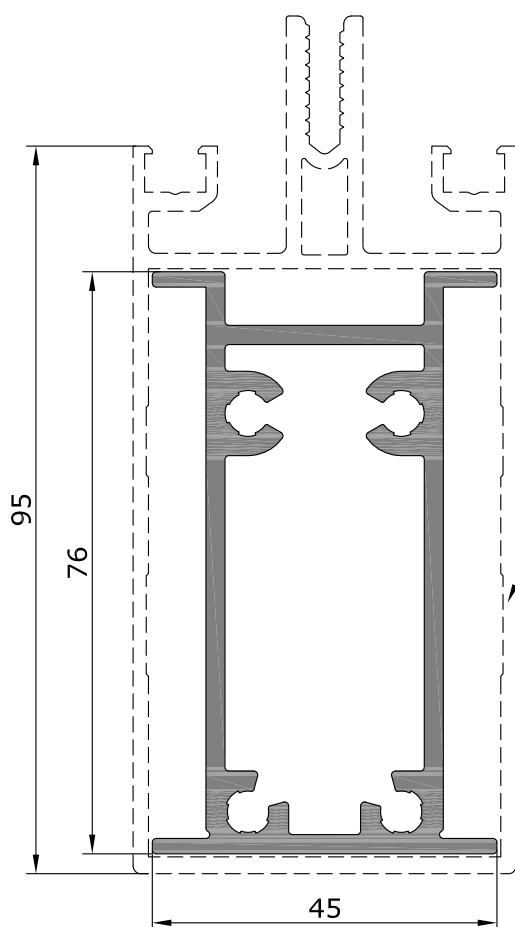

RE 6418
RE 6203

RE 6204

RE 6174

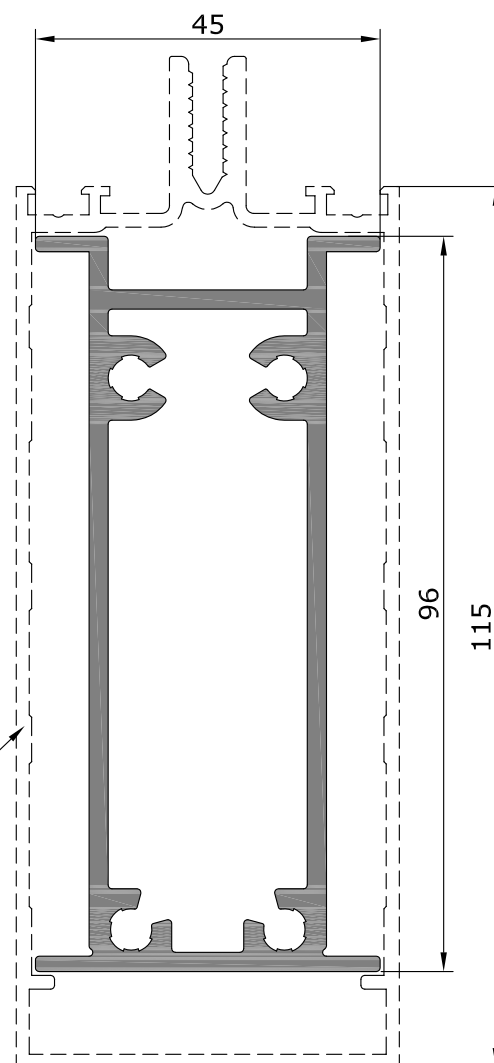

M 1:1

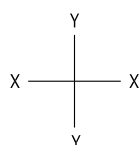

Профиль	I _x , см ⁴	W _x , см ³	I _y , см ⁴	W _y , см ³	R _n , мм	Длина хлыста, м	Кол-во в упаковке		Масса упаковки, кг	
							шт	п. м.	Нетто	Брутто
RE 6173	49,17	12,73	11,81	5,25	282	6,6	48	316,8	606	621
RE 6174	90,53	18,81	13,85	6,16	322	6,6	40	264	576,6	591,6

Профили для вершины пирамиды

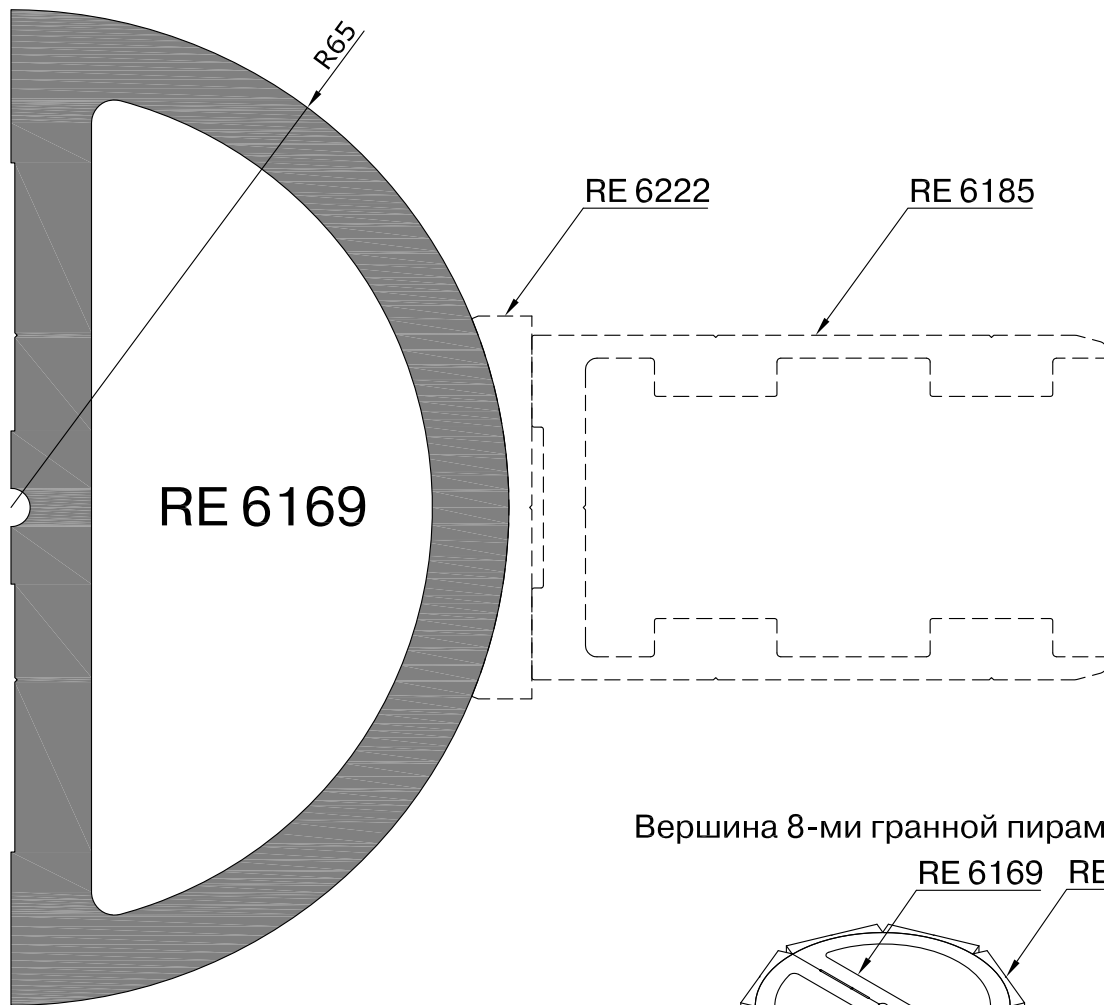

Вершина 8-ми гранной пирамиды

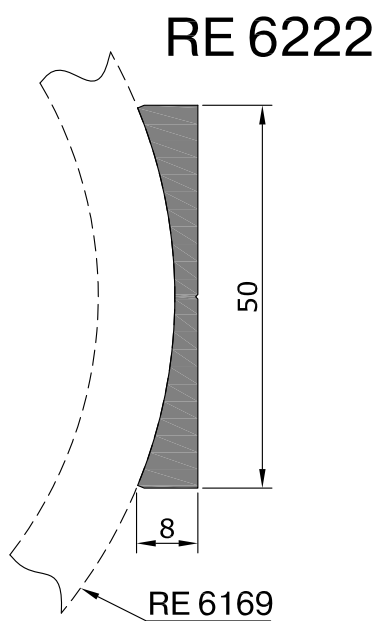
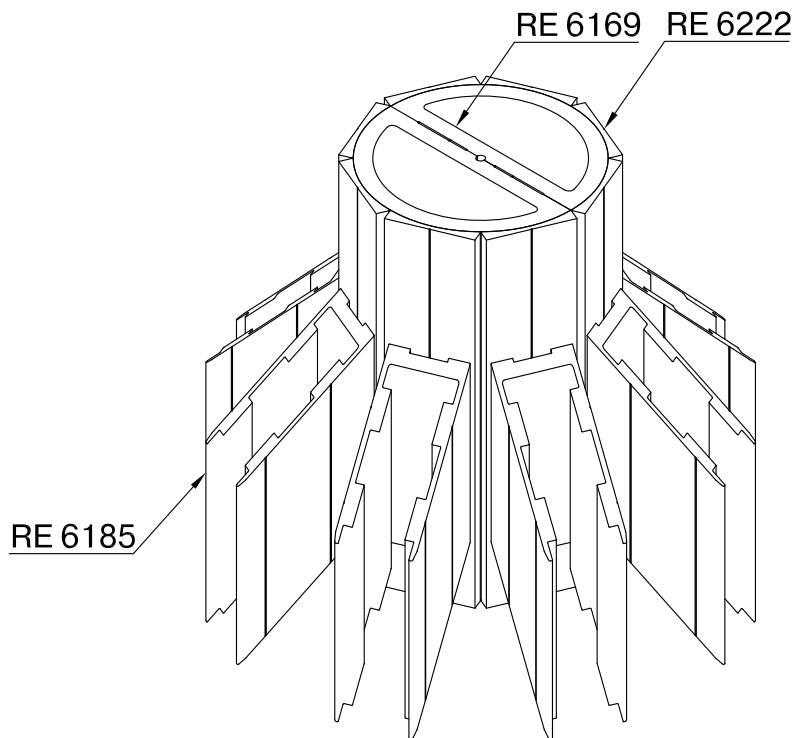

Профиль	R _н , мм	Длина хлыста, м	Кол-во в упаковке		Масса упаковки, кг	
			шт	п. м.	Нетто	Брутто
RE 6169	340	6,6	10	66	535,6	555,6
RE 6222	117	6,6	126	831,6	521,4	541,4

М 1:1

Ригели 1-го уровня

RE 6200

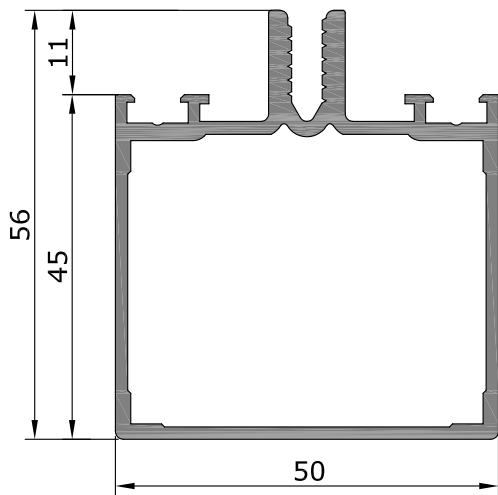

RE 6201

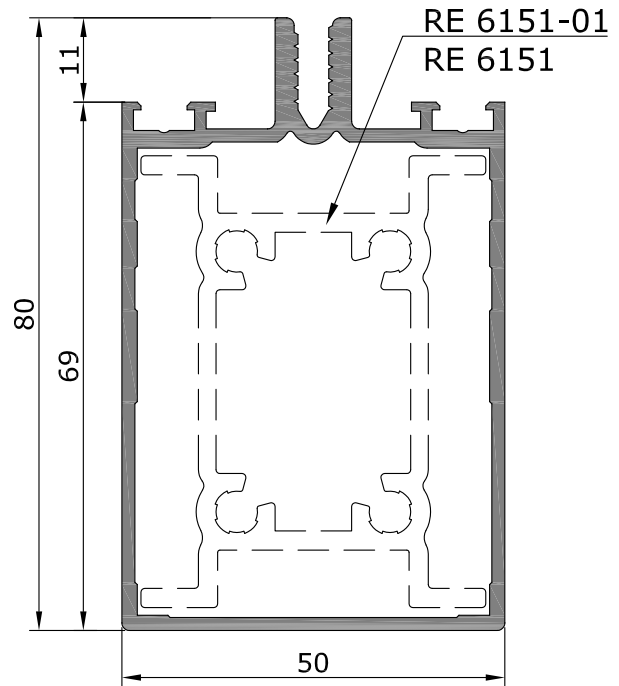

RE 6206

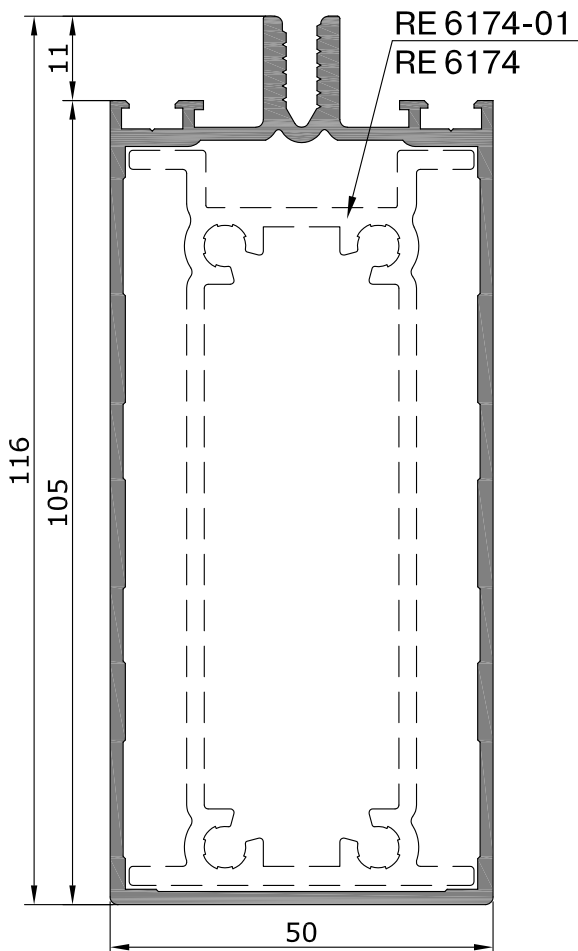

RE 6205

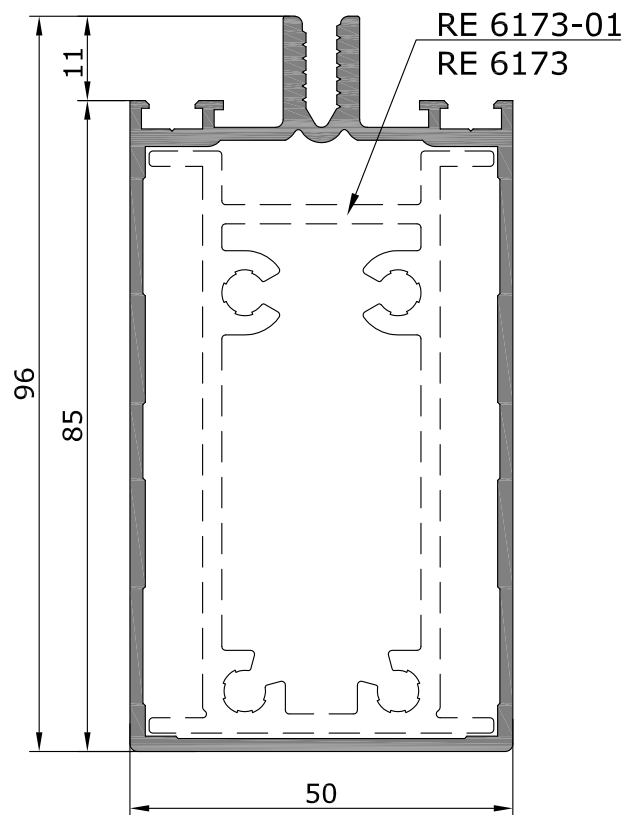

М 1:1

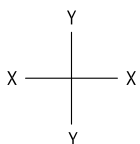

Профиль	$I_x, \text{см}^4$	$W_x, \text{см}^3$	$I_y, \text{см}^4$	$W_y, \text{см}^3$	$R_n, \text{мм}$	Длина хлыста, м	Кол-во в упаковке		Масса упаковки, кг	
							шт	п. м.	Нетто	Брутто
RE 6200	14,32	5,06	12,64	5,06	282,57	6,6	54	356,4	405,2	420,2
RE 6201	38,47	9,24	18,34	7,34	330,57	6,6	42	277,2	391,7	406,7
RE 6205	62,61	12,46	21,86	8,74	362,74	6,6	40	264	416,6	431,6
RE 6206	103,03	16,88	26,16	10,46	402,74	6,6	32	211,2	375,7	390,7

Ригели 1-го уровня

RE 6207

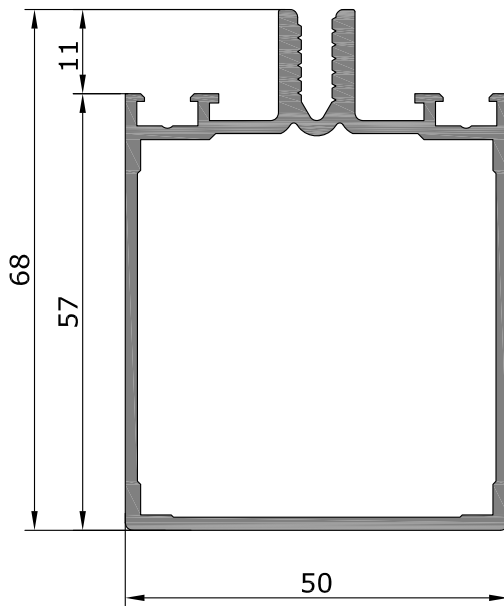

RE 6214

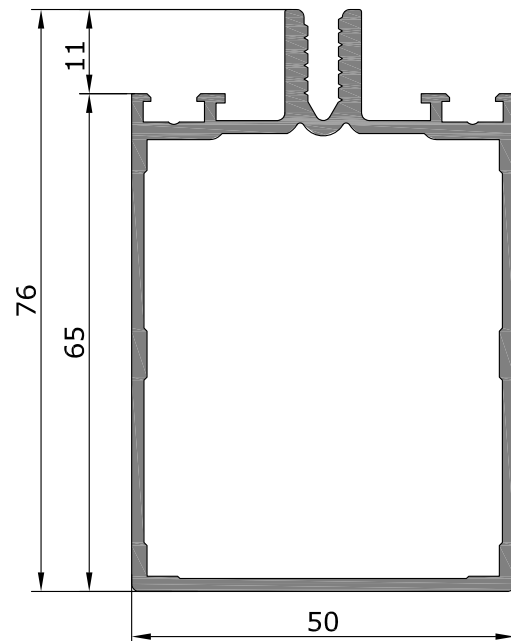

RE 6215

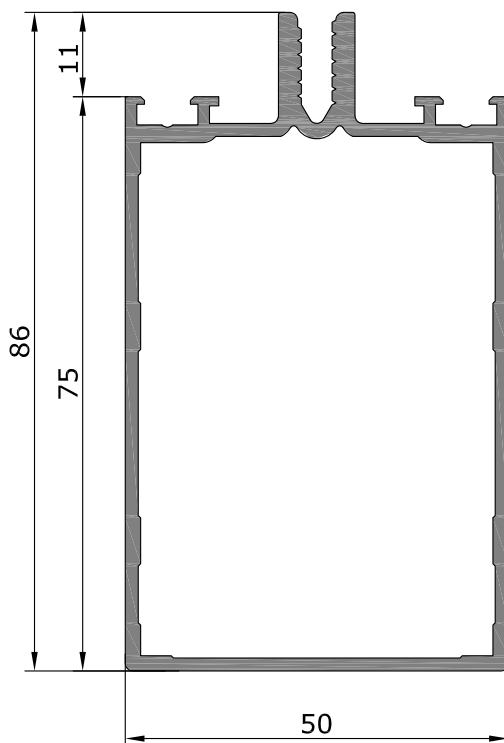

RE 6216

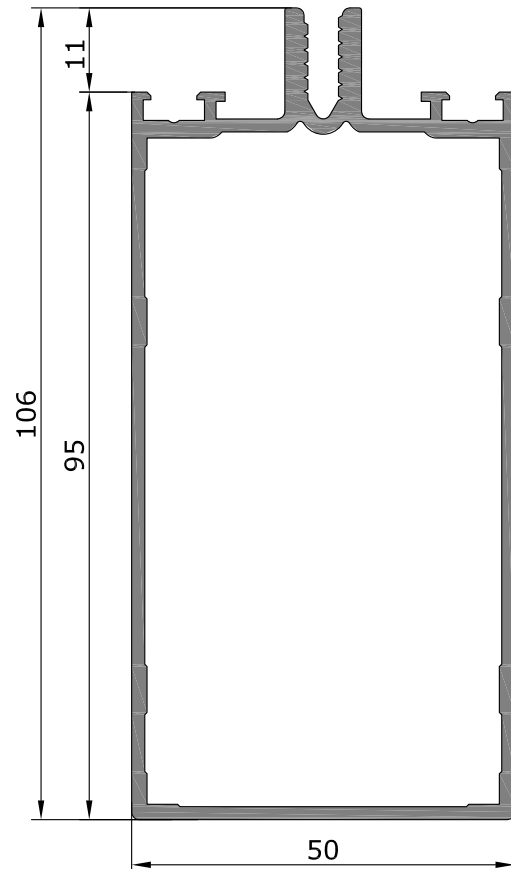

Профиль	$I_x, \text{см}^4$	$W_x, \text{см}^3$	$I_y, \text{см}^4$	$W_y, \text{см}^3$	$R_n, \text{мм}$	Длина хлыста, м	Кол-во в упаковке		Масса упаковки, кг	
							шт	п. м.	Нетто	Брутто
RE 6207	24,46	7,04	14,63	5,85	308,6	6,6	56	369,6	454,6	469,6
RE 6214	33,28	8,43	16,71	6,68	322,6	6,6	48	316,8	422,9	437,9
RE 6215	46,8	10,45	19,35	7,74	342,6	6,6	40	264	385,2	400,2
RE 6216	81,15	14,54	23,32	9,33	382,6	6,6	32	211,2	347,2	362,2

М 1:1

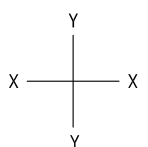

Ригели 1-го уровня

RE 6217*

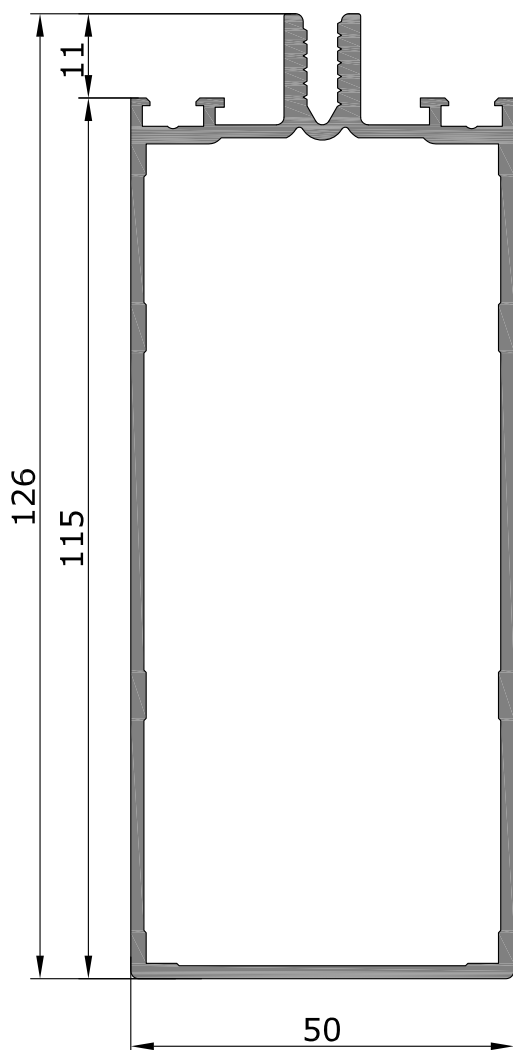

RE 6218*

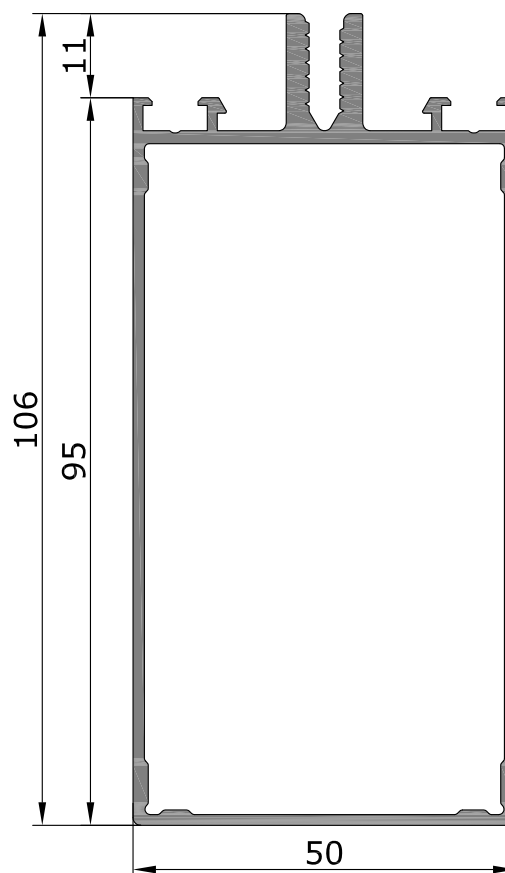

RE 6219*

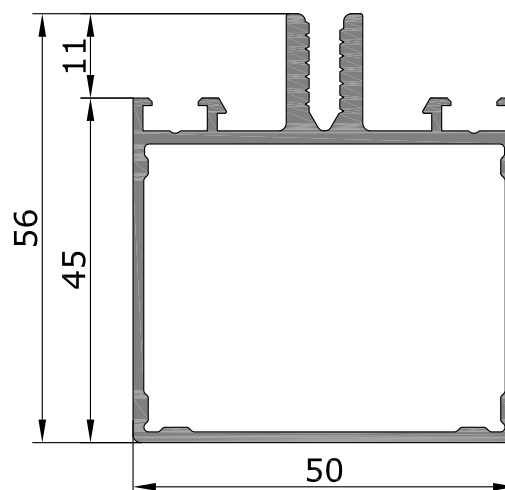

ВНИМАНИЕ!

* - ригели НЕ применять с усиленными опорами REA 332, REA 497, REA 498, REA 499, REA 536 и REA 932.

М 1:1

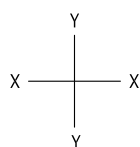

Профиль	$I_x, \text{см}^4$	$W_x, \text{см}^3$	$I_y, \text{см}^4$	$W_y, \text{см}^3$	$R_n, \text{мм}$	Длина хлыста, м	Кол-во в упаковке		Масса упаковки, кг	
							шт	п. м.	Нетто	Брутто
RE 6217	126,95	19,03	27,29	10,92	422,6	6,6	36	237,6	434,3	449,3
RE 6218	74,43	13	20,61	8,24	390,3	6,6	28	184,8	277,02	297,02
RE 6219	13,34	4,61	11,27	4,51	290,3	6,6	72	475,2	507,04	527,04

Ригели 1-го уровня

RE 6224*

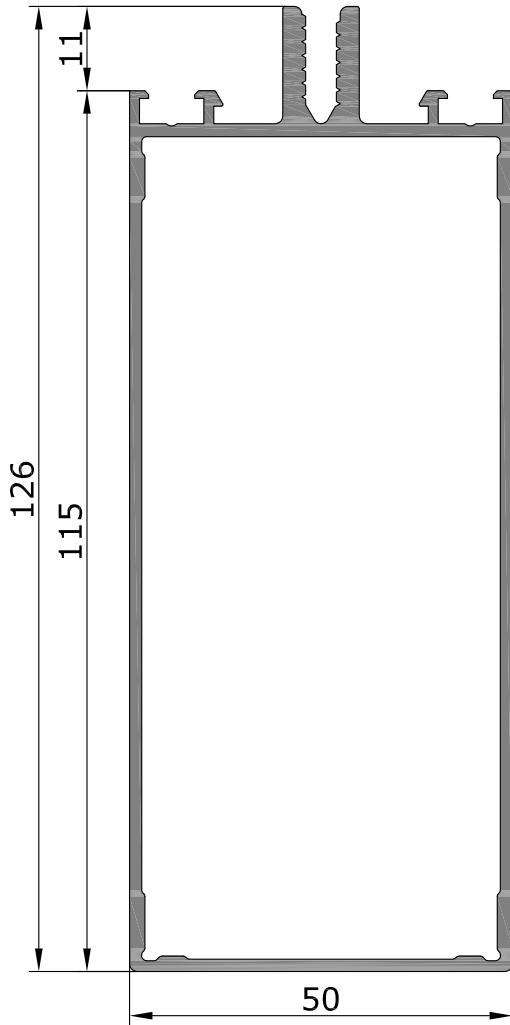

RE 6225*

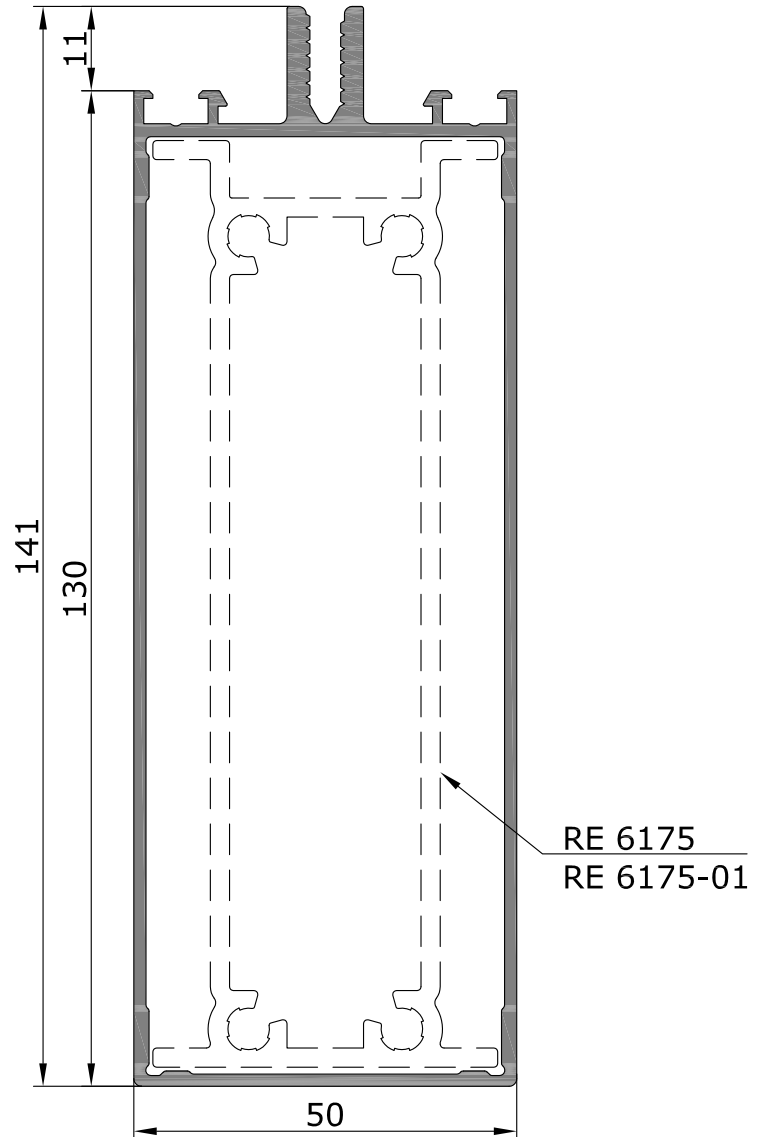

ВНИМАНИЕ!

* - ригели НЕ применять с усиленными опорами REA 332, REA 497, REA 498, REA 499, REA 536 и REA 932.

Профиль	$I_x, \text{см}^4$	$W_x, \text{см}^3$	$I_y, \text{см}^4$	$W_y, \text{см}^3$	$R_n, \text{мм}$	Длина хлыста, м	Кол-во в упаковке		Масса упаковки, кг	
							шт	п. м.	Нетто	Брутто
RE 6224	122,32	18,24	25,44	10,17	430,3	6,6	32	211,2	367,7	387,7
RE 6225	163,95	21,83	28,25	11,3	460,3	6,6	21	138,6	259,3	279,3

М 1:1

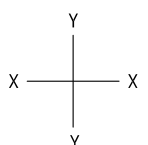

Ригели 2-го уровня

RE 6202

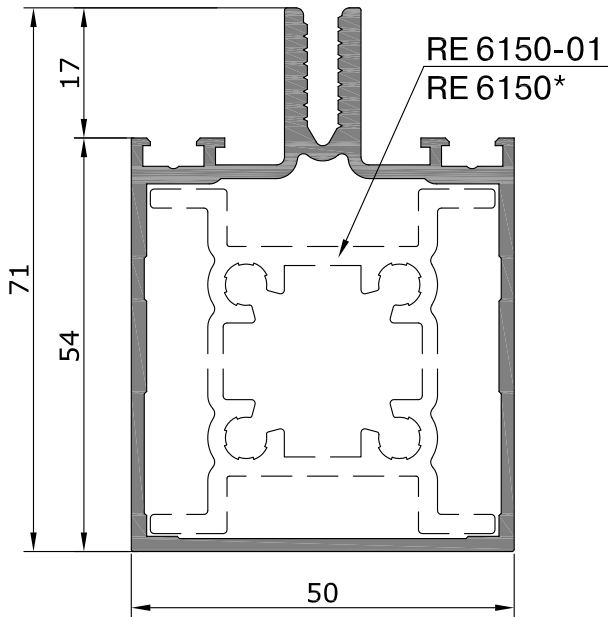

RE 6204

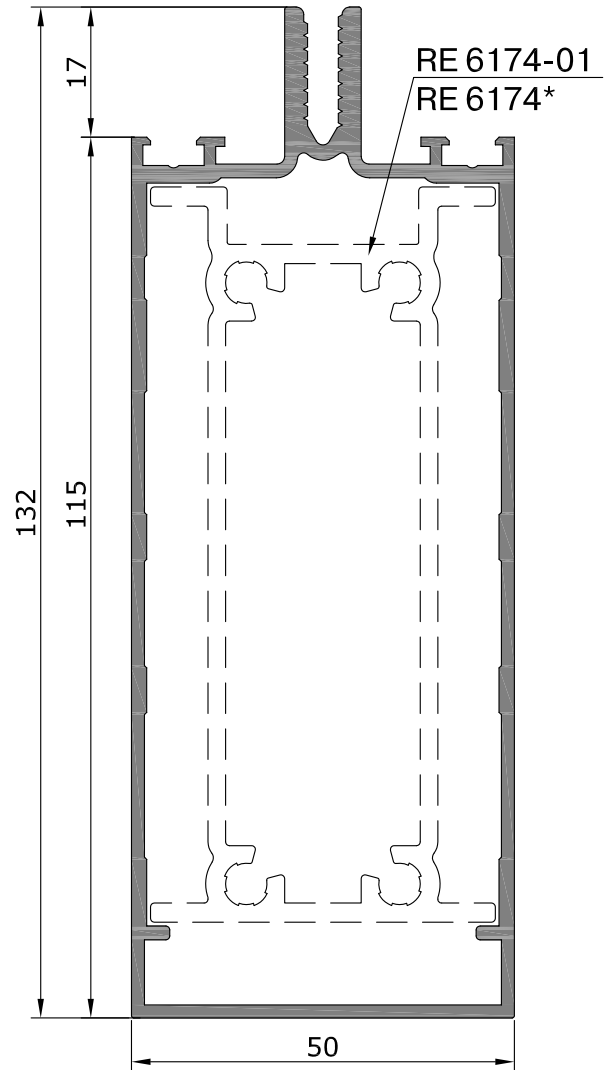

RE 6203

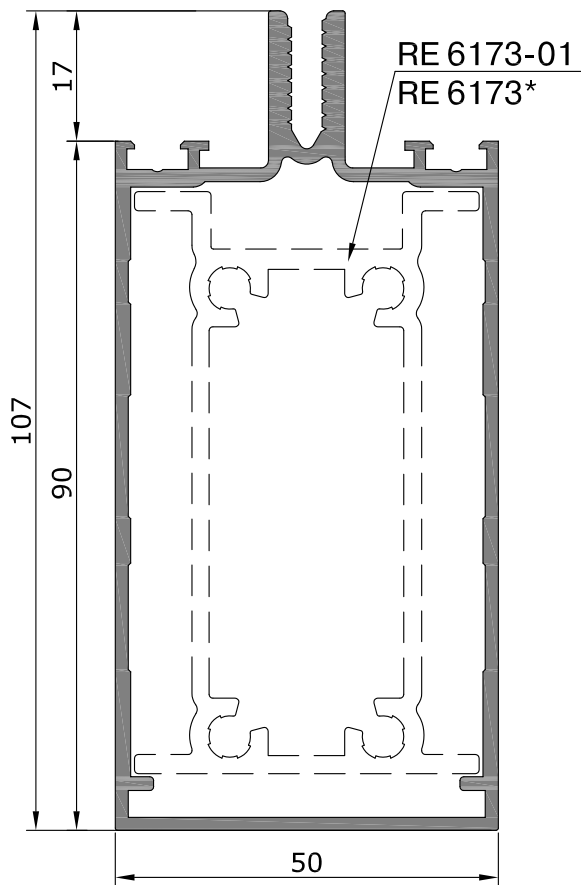

ВНИМАНИЕ!

* - НЕ применять с кронштейнами из профиля RE 6180-01.

М 1:1

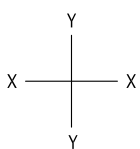

Профиль	I _x , см ⁴	W _x , см ³	I _y , см ⁴	W _y , см ³	R _n , мм	Длина хлыста, м	Кол-во в упаковке		Масса упаковки, кг	
							шт	п. м.	Нетто	Брутто
RE 6202	25,95	7,31	15,38	6,15	322,5	6,6	63	415,8	563,8	578,8
RE 6203	82,43	15	23,5	9,4	394,5	6,6	30	198	344,3	359,3
RE 6204	142,93	20,76	28,5	11,4	444,5	6,6	32	211,2	416,5	431,5

Ригели 2-го уровня

RE 6209

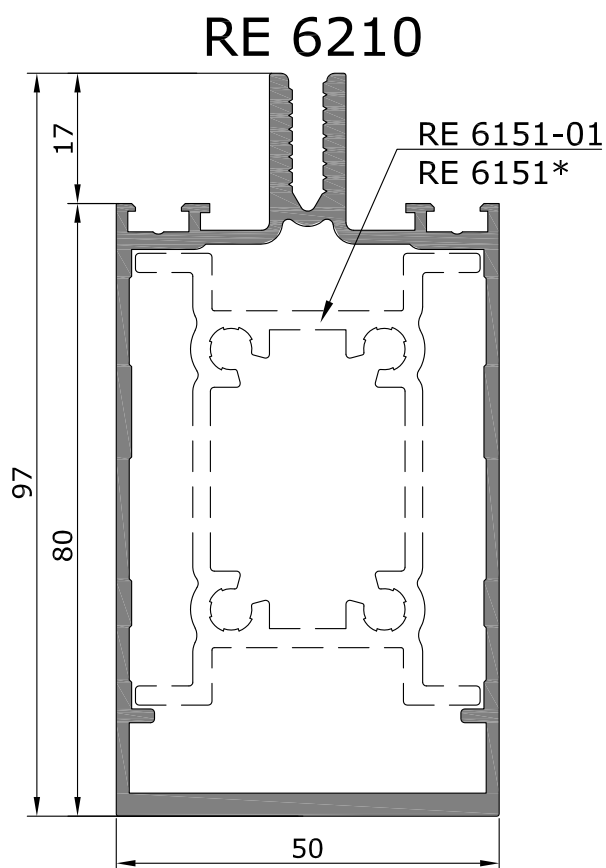
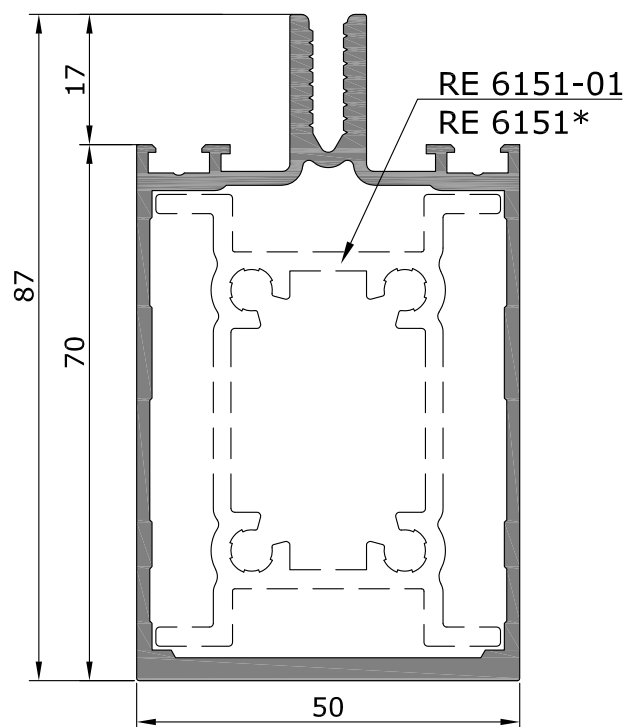
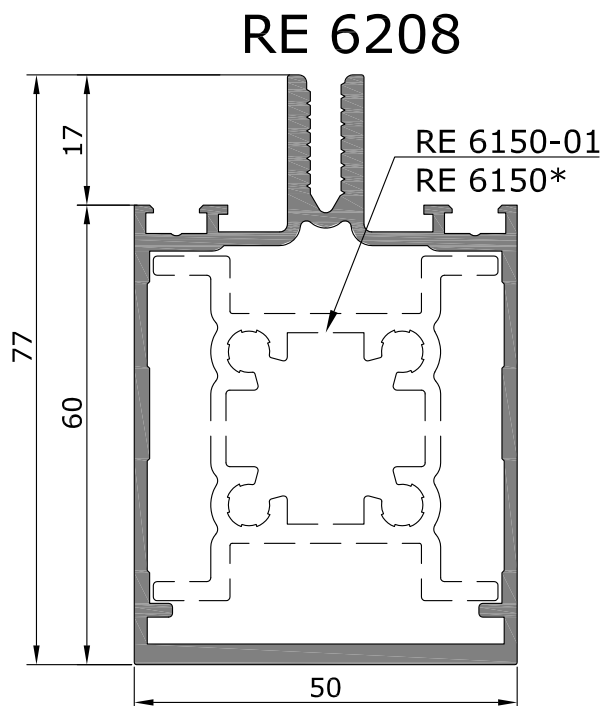

RE 6211 (аналог RE 6203)

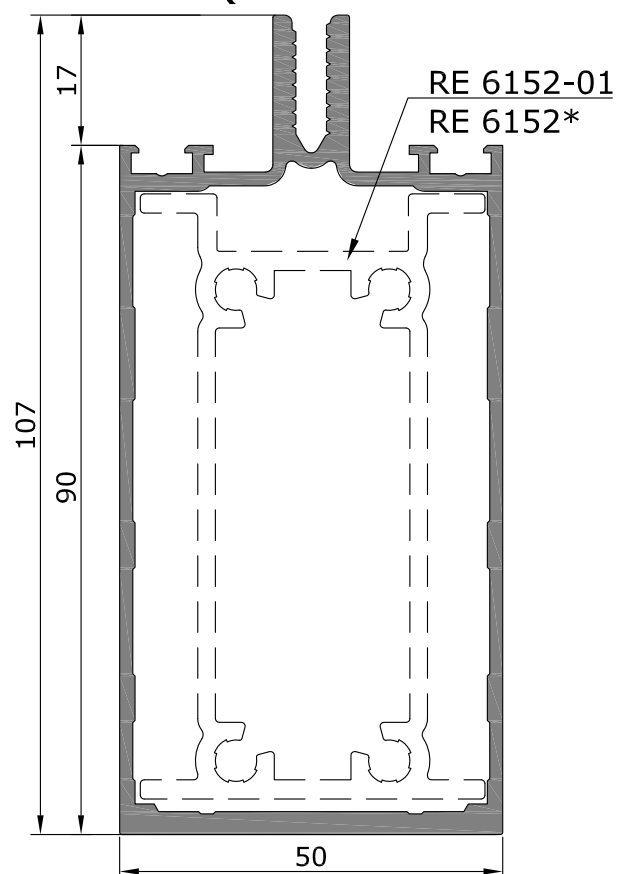

ВНИМАНИЕ!

* - НЕ применять с кронштейнами из профиля RE 6180-01.

Профиль	$I_x, \text{см}^4$	$W_x, \text{см}^3$	$I_y, \text{см}^4$	$W_y, \text{см}^3$	$R_n, \text{мм}$	Длина хлыста, м	Кол-во в упаковке		Масса упаковки, кг	
							шт	п. м.	Нетто	Брутто
RE 6208	38,82	9,35	17,71	7,08	334,5	6,6	48	316,8	492,6	507,6
RE 6209	55,67	11,89	19,86	7,94	354,5	6,6	48	316,8	531,6	546,6
RE 6210	74,12	14,36	22,10	8,84	374,5	6,6	40	264	471,2	486,2
RE 6211	95,91	17,07	23,97	9,59	394,5	6,6	28	184,8	345,2	360,2

M 1:1

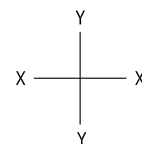

Ригели 2-го уровня

RE 6212

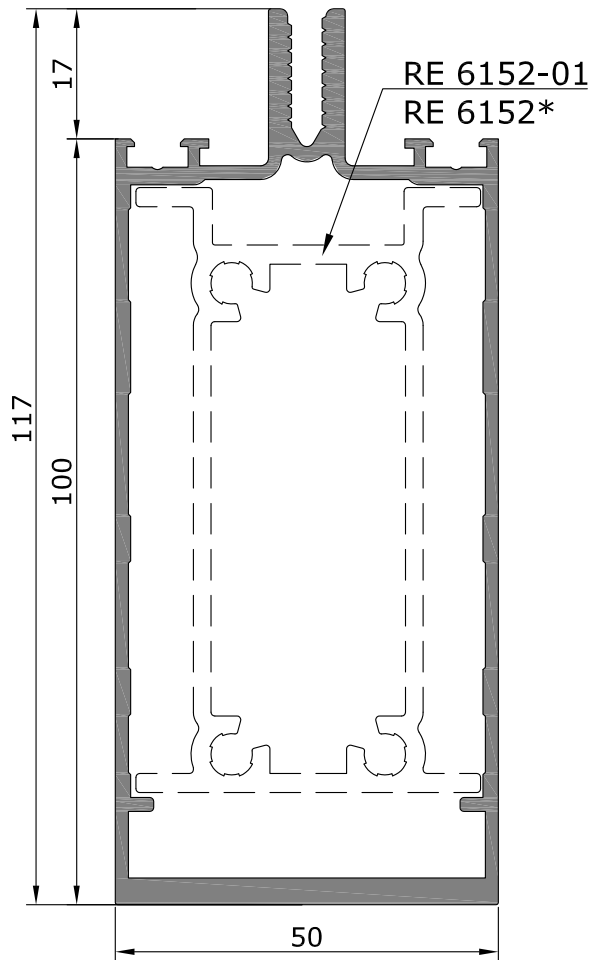

RE 6213

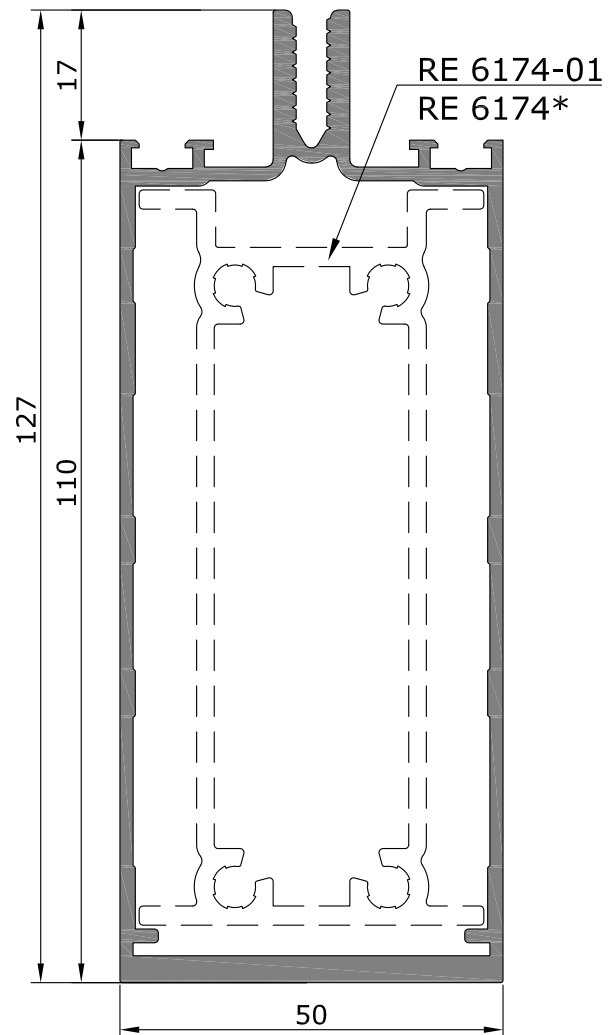

М 1:1

ВНИМАНИЕ!

* - НЕ применять с кронштейнами из профиля RE 6180-01.

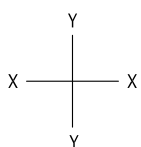

Профиль	$I_x, \text{см}^4$	$W_x, \text{см}^3$	$I_y, \text{см}^4$	$W_y, \text{см}^3$	$R_n, \text{мм}$	Длина хлыста, м	Кол-во в упаковке		Масса упаковки, кг	
							шт	п. м.	Нетто	Брутто
RE 6212	127,71	20,34	26,65	10,66	414,5	6,6	32	211,2	431,1	446,1
RE 6213	159,89	23,62	28,96	11,58	434,5	6,6	32	211,2	453,9	468,9

Профили усиливающие для ригелей 2-го уровня

RE 6230

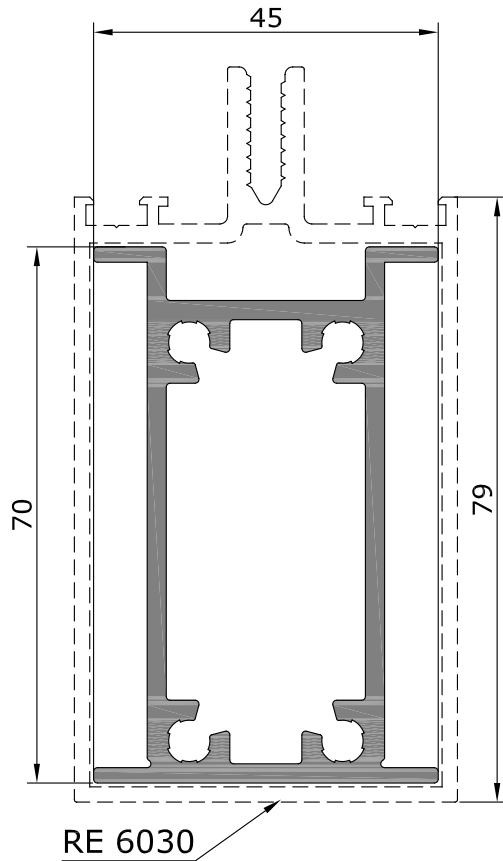

RE 6231

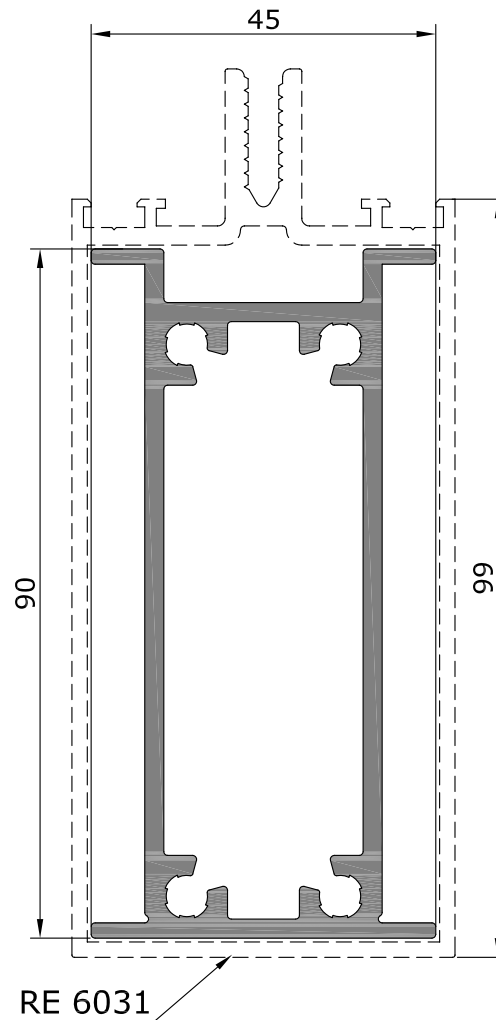

Профиль	$I_x, \text{см}^4$	$W_x, \text{см}^3$	$I_y, \text{см}^4$	$W_y, \text{см}^3$	$R_n, \text{мм}$	Длина хлыста, м	Кол-во в упаковке		Масса упаковки, кг	
							шт	п. м.	Нетто	Брутто
RE 6230	39,59	10,92	10,83	4,81	270,4	6,6	42	277,2	482,9	497,9
RE 6231	75,63	16,41	12,87	5,72	310,4	6,6	40	264	531,4	546,4

M 1:1

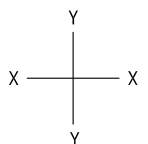

Профили усиливающие для ригелей 2-го уровня

RE 6232

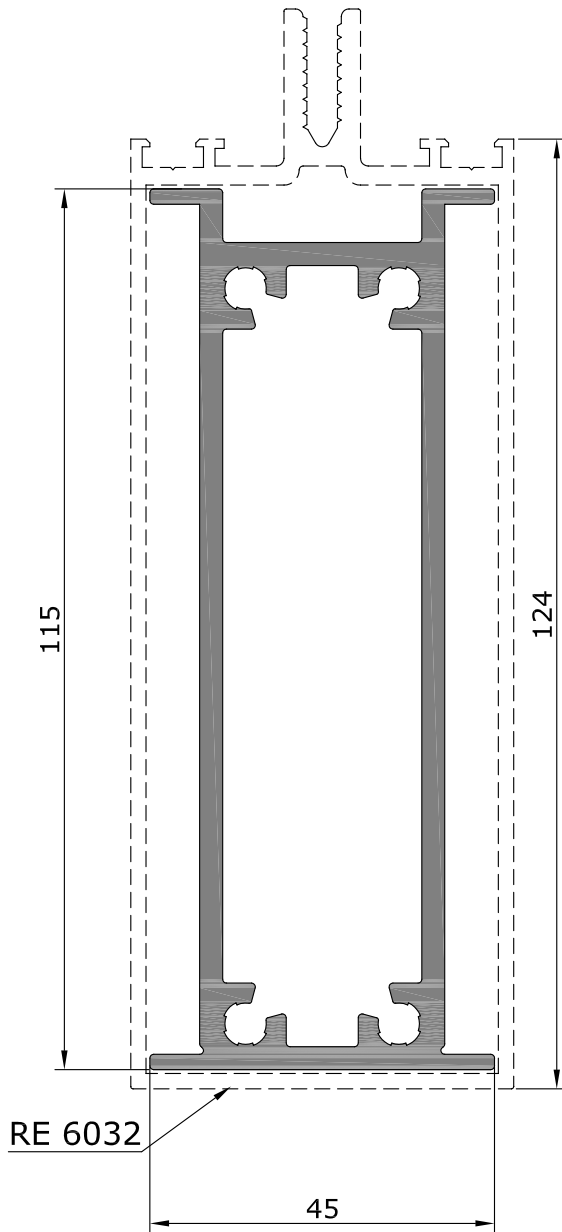

RE 6233

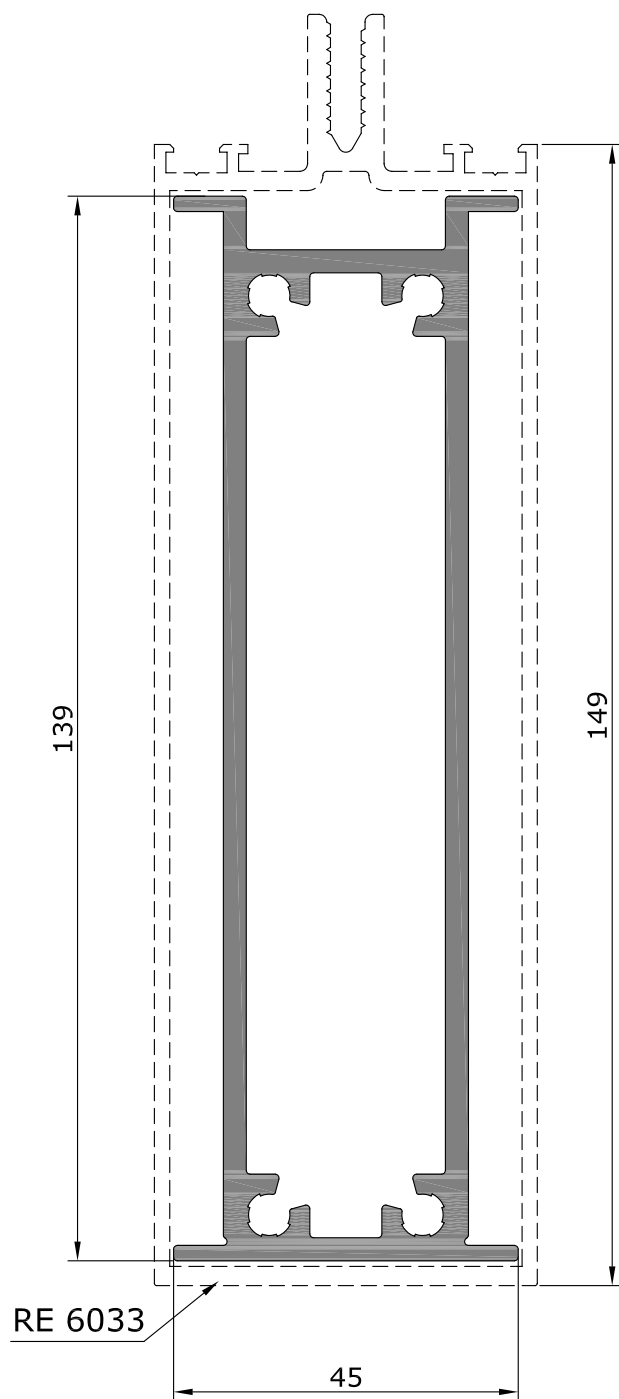

M 1:1

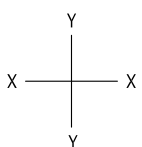

Профиль	$I_x, \text{см}^4$	$W_x, \text{см}^3$	$I_y, \text{см}^4$	$W_y, \text{см}^3$	$R_n, \text{мм}$	Длина хлыста, м	Кол-во в упаковке		Масса упаковки, кг	
							шт	п. м.	Нетто	Брутто
RE 6232	159,53	27,33	18,31	8,14	358,4	6,6	28	184,8	503,4	518,4
RE 6233	261,07	37,16	21,35	9,49	406,4	6,6	24	158,4	493,3	508,3

Фальшригели

RE 6234

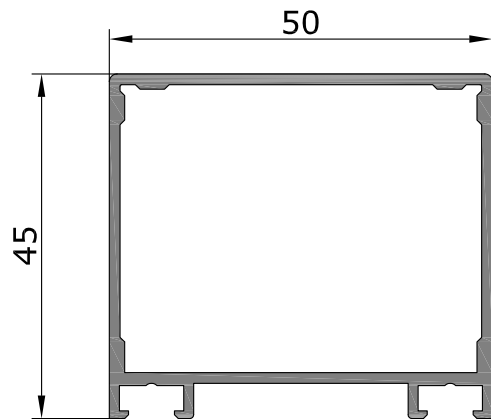

RE 6235

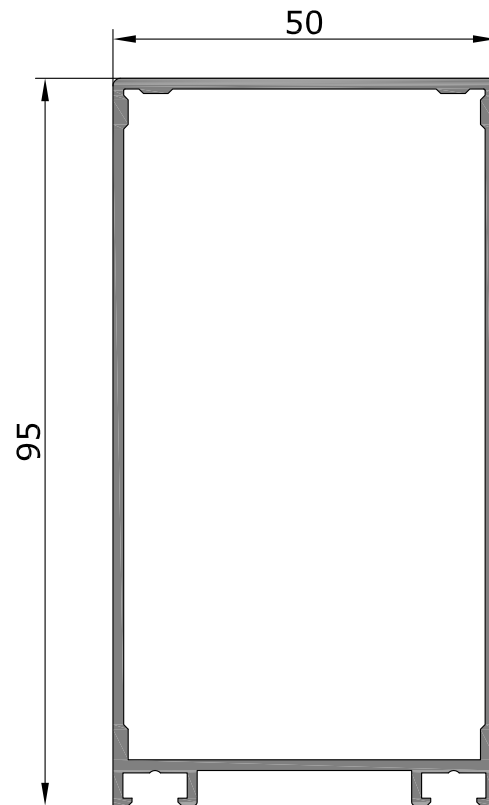

Профиль	$I_x, \text{см}^4$	$W_x, \text{см}^3$	$I_y, \text{см}^4$	$W_y, \text{см}^3$	$R_n, \text{мм}$	Длина хлыста, м		Кол-во в упаковке		Масса упаковки, кг	
						шт	п. м.	шт	п. м.	Нетто	Брутто
RE 6234	8,46	3,76	11,12	4,45	223,9	6,6					
RE 6235	52,73	10,89	19,38	7,75	323,9	6,6					

Профили для монтажа съемных ригелей

RE 6182

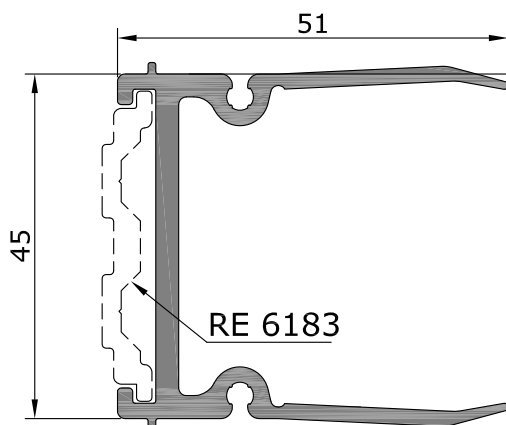

RE 6183

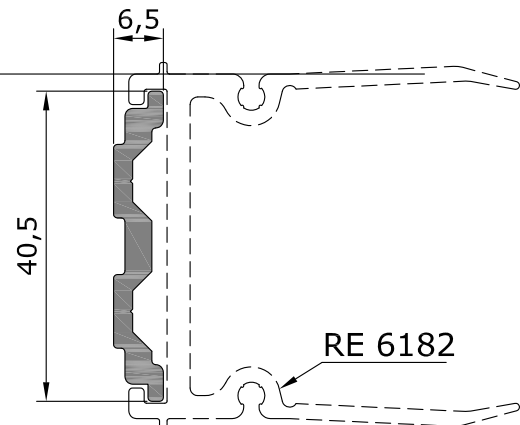

Профиль	$R_n, \text{мм}$	Длина хлыста, м	Кол-во в упаковке		Масса упаковки, кг	
			шт	п. м.	Нетто	Брутто
RE 6182	322	6,6	72	475,2	475,2	490,2
RE 6183	100	6,6	220	1452	512,6	527,6

M 1:1

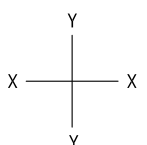

Стойки

RE 6236

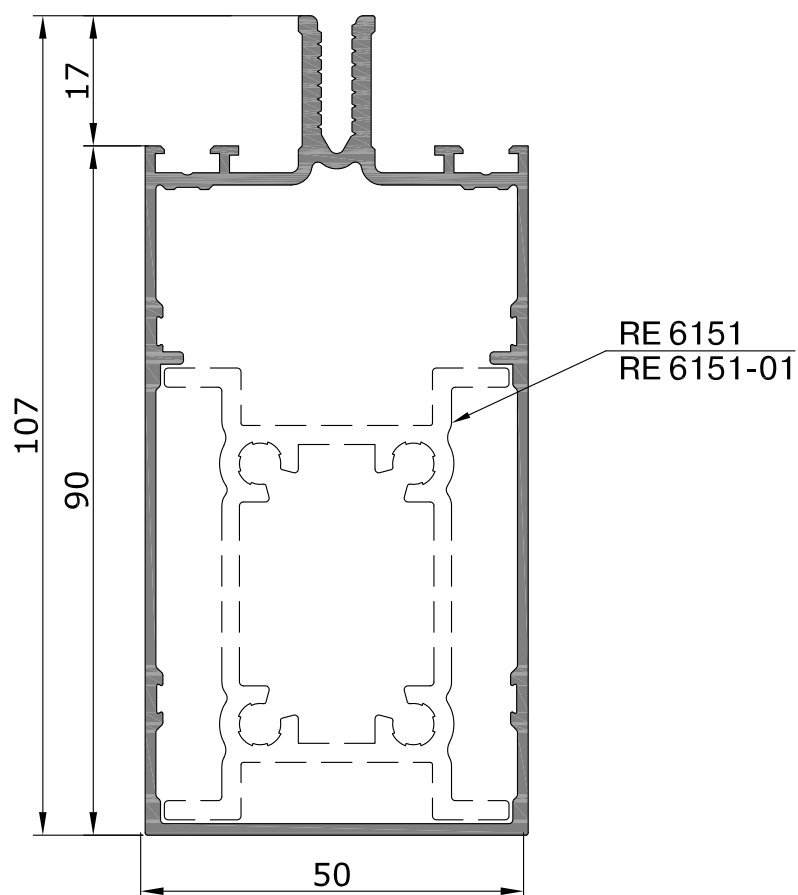

RE 6237

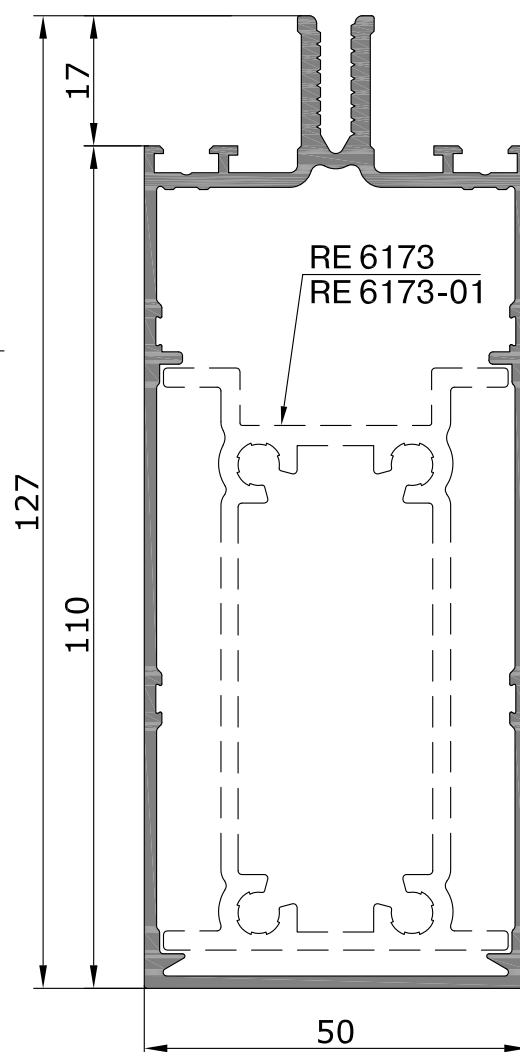

M 1:1

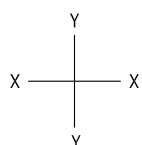

Профиль	$I_x, \text{см}^4$	$W_x, \text{см}^3$	$I_y, \text{см}^4$	$W_y, \text{см}^3$	$R_n, \text{мм}$	Длина хлыста, м	Кол-во в упаковке		Масса упаковки, кг	
							шт	п. м.	Нетто	Брутто
RE 6236	69,86	12,51	19,97	7,99	396,1	6,6	28	184,8	275,35	295,35
RE 6237	120,95	18,48	25,83	10,33	436,1	6,6	32	211,2	379,95	399,95

Стойка

RE 6238

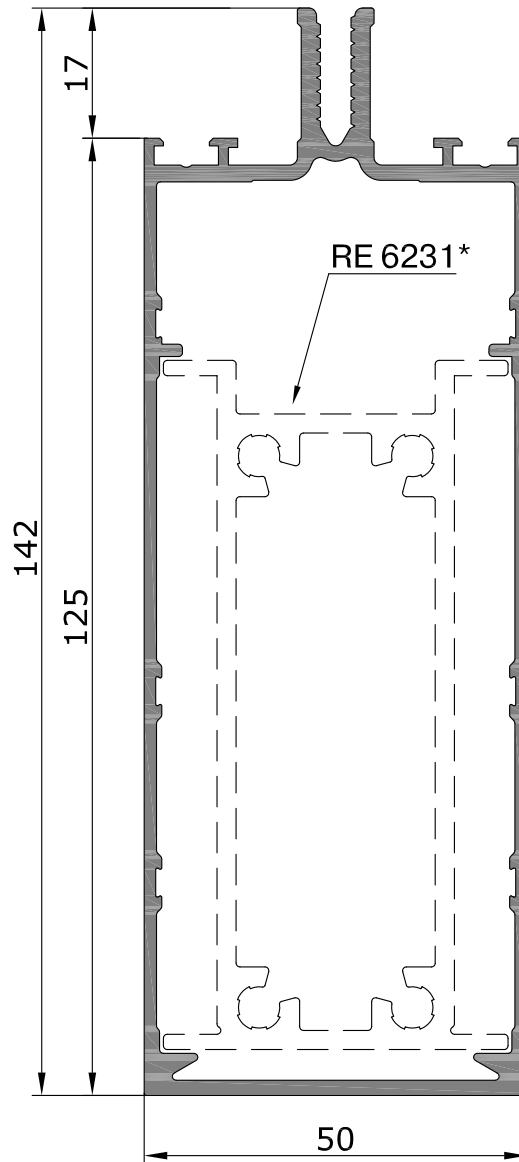

ВНИМАНИЕ!

* - допускается применять в сочетании с ригельным кронштейном из профиля RE 6180-01 на стойке

М 1:1

Профиль	$I_x, \text{см}^4$	$W_x, \text{см}^3$	$I_y, \text{см}^4$	$W_y, \text{см}^3$	$R_n, \text{мм}$	Длина хлыста, м	Кол-во в упаковке		Масса упаковки, кг	
							шт	п. м.	Нетто	Брутто
RE 6238	180,81	25,41	29,98	11,99	466,1	6,6	21	138,6	284,27	304,27

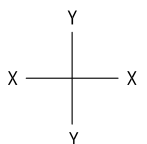

Стойки

RE 6402

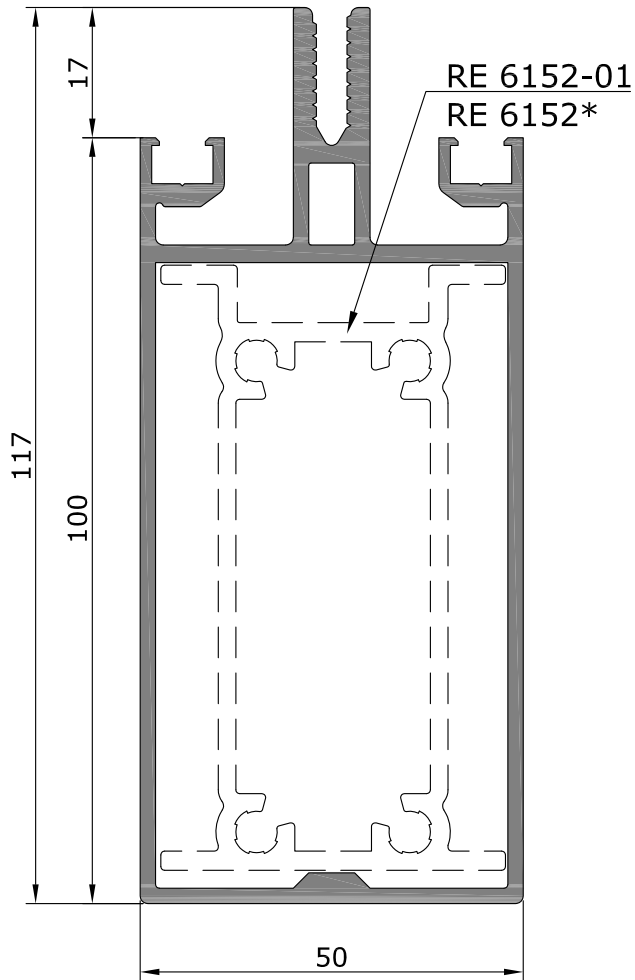

RE 6403

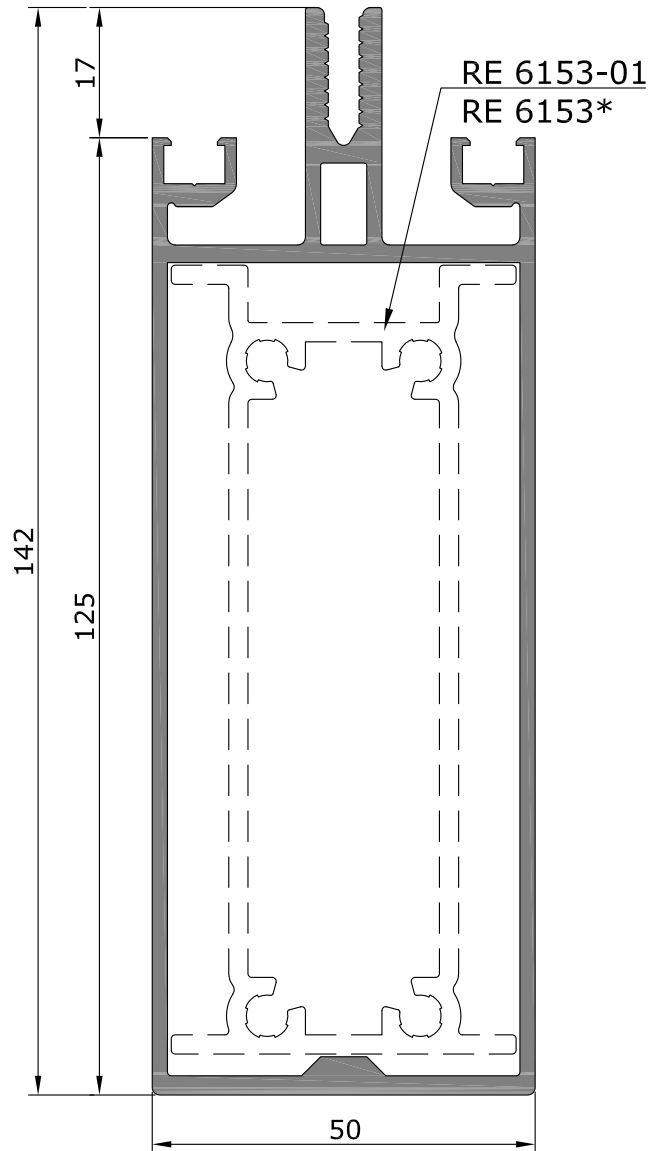

ВНИМАНИЕ!

* - НЕ применять с кронштейнами из профиля RE 6180-01.

М 1:1

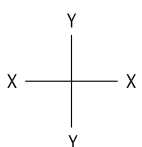

Профиль	$I_x, \text{см}^4$	$W_x, \text{см}^3$	$I_y, \text{см}^4$	$W_y, \text{см}^3$	$R_n, \text{мм}$	Длина хлыста, м	Кол-во в упаковке		Масса упаковки, кг	
							шт	п. м.	Нетто	Брутто
RE 6402	119,92	19,33	28,66	11,46	493,3	6,6	32	211,2	485,8	505,8
RE 6403	219,39	29,56	34,84	13,93	593,3	6,6	24	158,4	419,4	439,4

Стойки

RE 6404

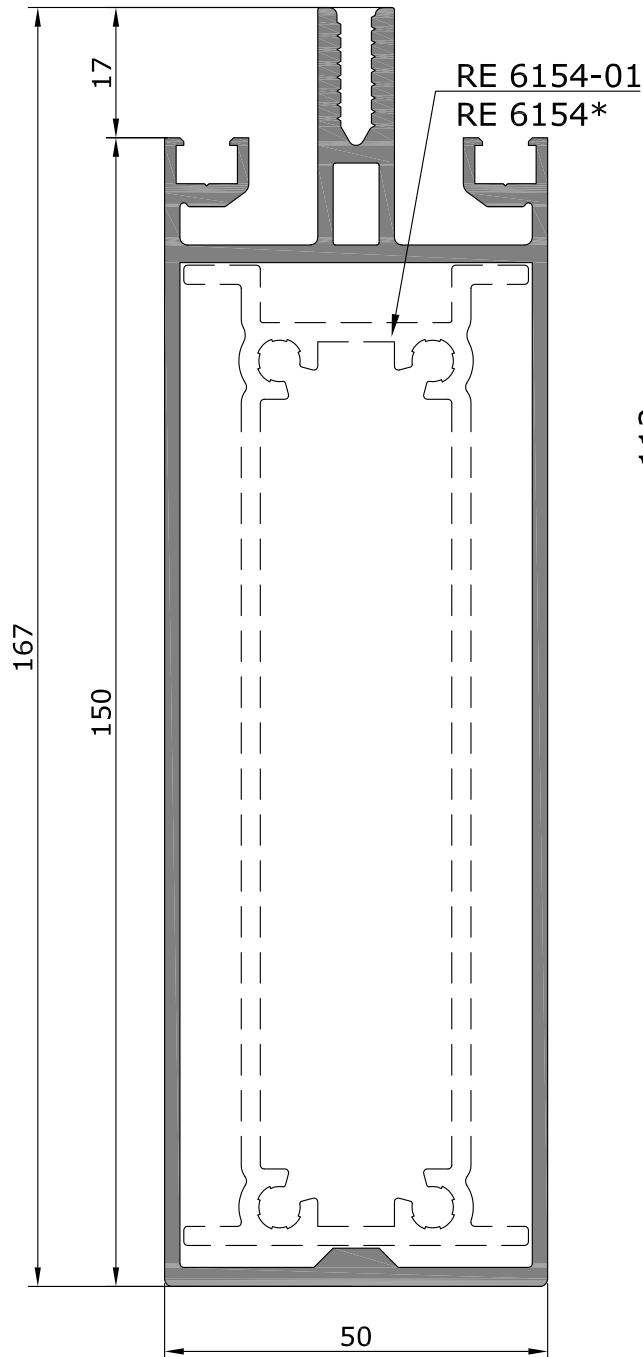

RE 6418

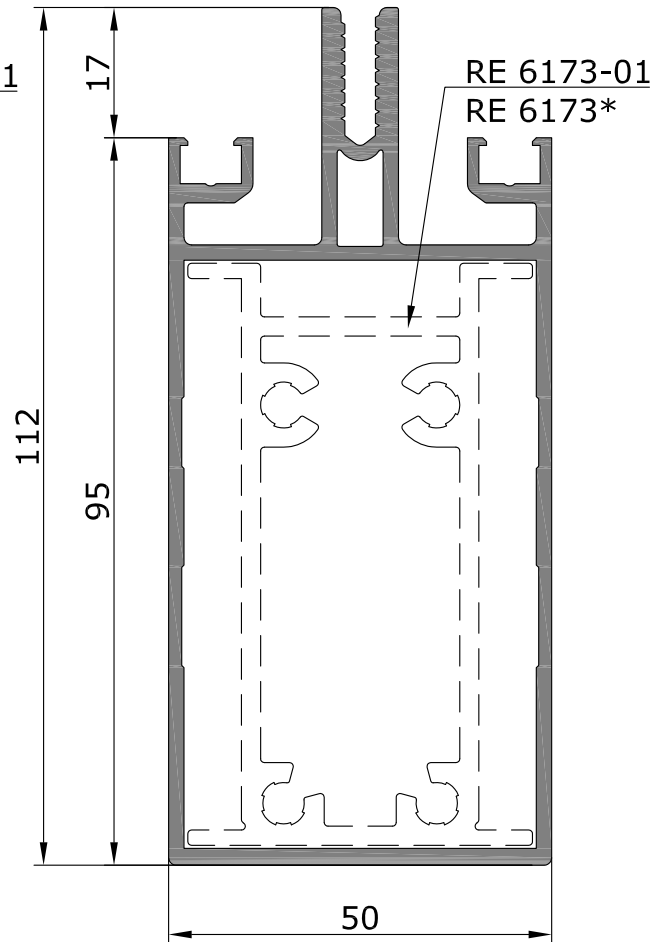

ВНИМАНИЕ!

* - НЕ применять с кронштейнами из профиля RE 6180-01.

Профиль	$I_x, \text{см}^4$	$W_x, \text{см}^3$	$I_y, \text{см}^4$	$W_y, \text{см}^3$	$R_n, \text{мм}$	Длина хлыста, м	Кол-во в упаковке		Масса упаковки, кг	
							шт	п. м.	Нетто	Брутто
RE 6404	339,43	38,56	40,60	16,24	593,3	6,6	24	158,4	462,4	482,4
RE 6418	101,75	17,24	26,48	10,60	482,9	6,6	36	237,6	503,2	523,2

М 1:1

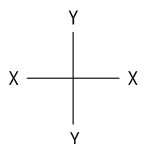

Профили для холодного окна, открывающегося наружу

RE 6303

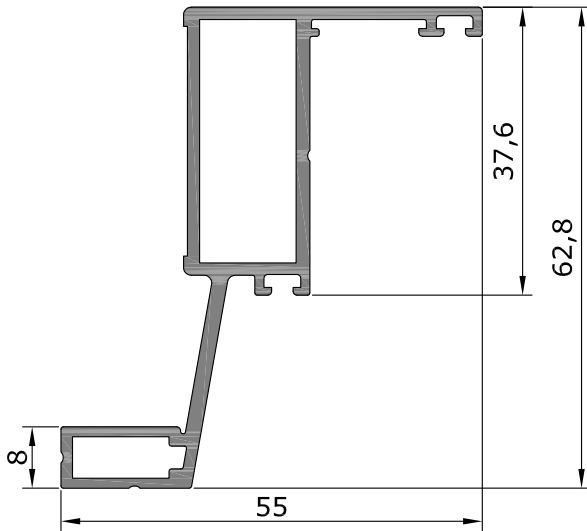

RE 6305

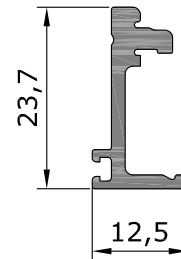

RE 6304

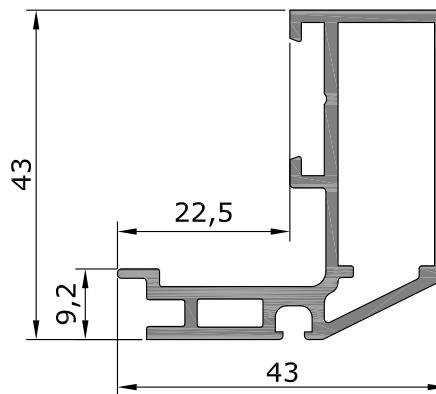

M 1:1

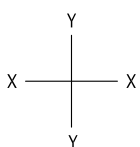

Профиль	I _x , см ⁴	W _x , см ³	I _y , см ⁴	W _y , см ³	R _n , мм	Длина хлыста, м	Кол-во в упаковке		Масса упаковки, кг	
							шт	п. м.	Нетто	Брутто
RE 6303	14,91	4,26	4,46	1,42	265,4	6,6	84	554,4	479,56	499,56
RE 6304	6,25	2,44	3,78	1,4	216,2	6,6	108	712,8	568,81	588,81
RE 6305	-	-	-	-	92,4	6,6	288	1900,8	458,09	478,09

Профили для оконных угловых сухарей

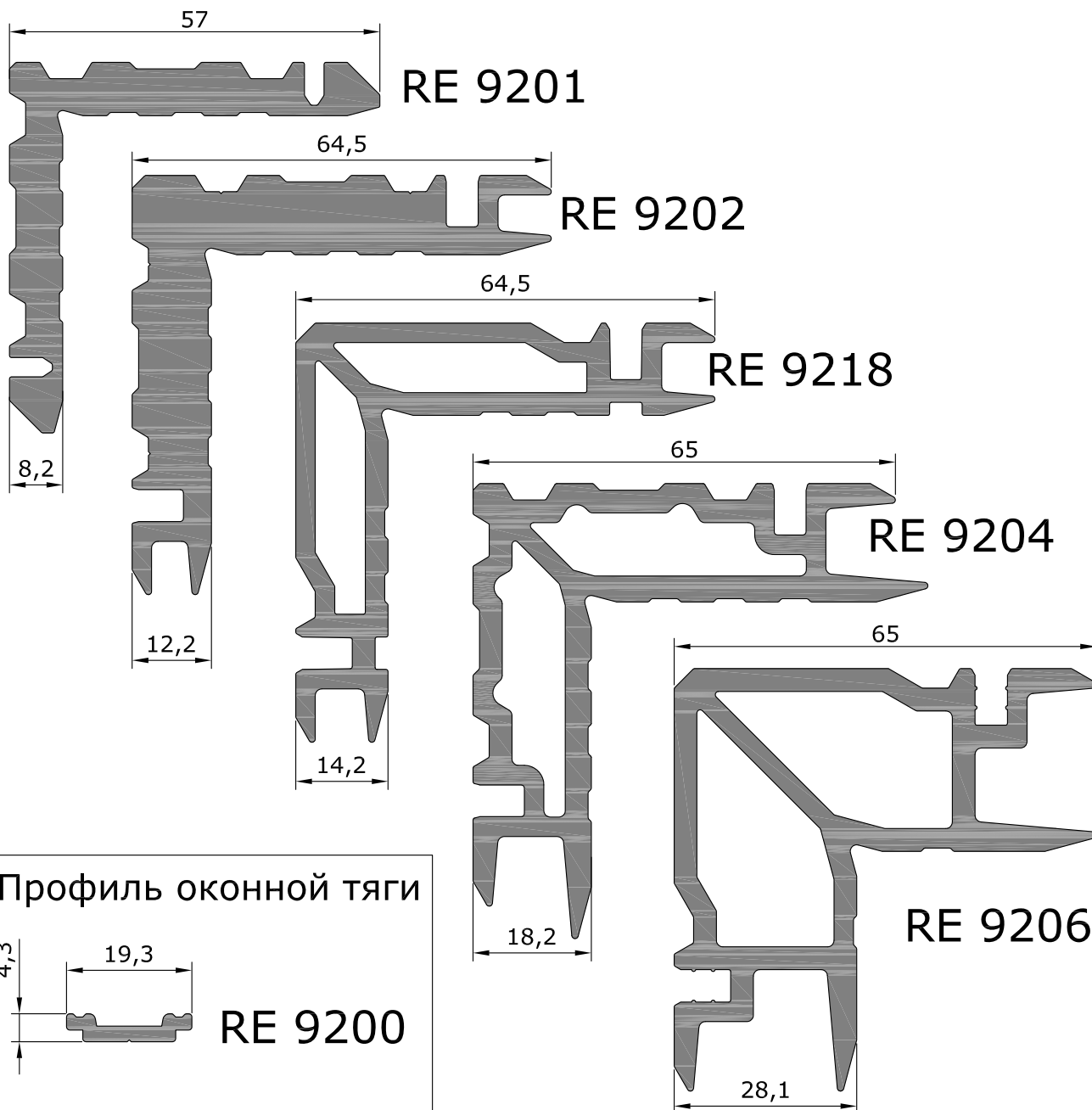

Профиль оконной тяги

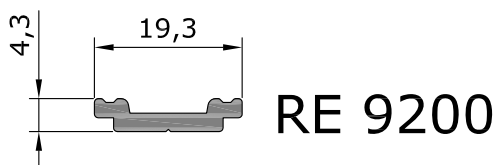

Профили для конструкций на несущем каркасе

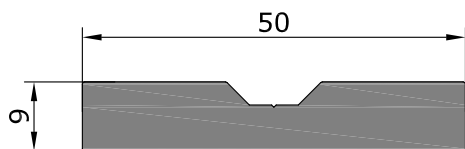
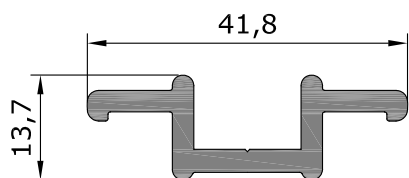

Профиль	R _n , мм	Длина хлыста, м	Кол-во в упаковке		Масса упаковки, кг	
			шт	п. м.	Нетто	Брутто
RE 9200	50	6,6	540	3564	502,5	522,5
RE 9201	258	6,6	49	323,4	610,9	630,9
RE 9202	325,6	6,6	25	165	501,1	521,1
RE 9204	354,4	6,6	30	198	528,66	548,66
RE 9206	360	6,6	35	231	617,69	637,69
RE 9218	325	6,6	40	264	574,2	594,2
RE 9222	130	6,6	180	1188	566,68	586,68
RE 9223	121	6,6	72	475,2	541,25	561,25

M 1:1

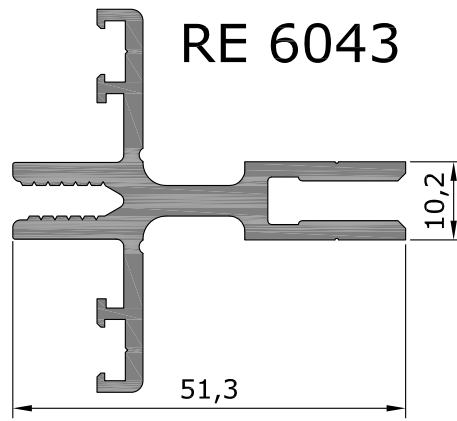
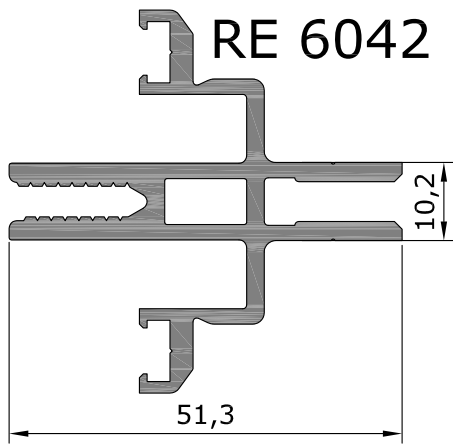

RE 6044

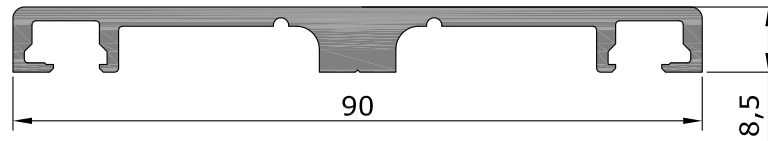

RE 6045

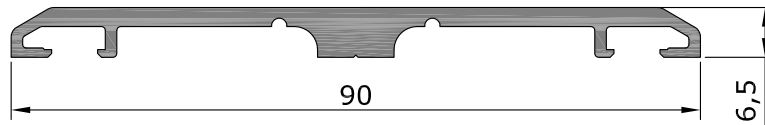

Профили для теплого окна открывающегося наружу

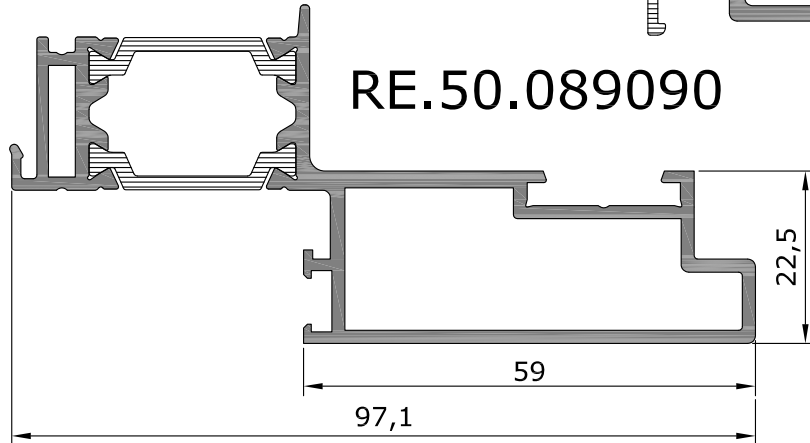
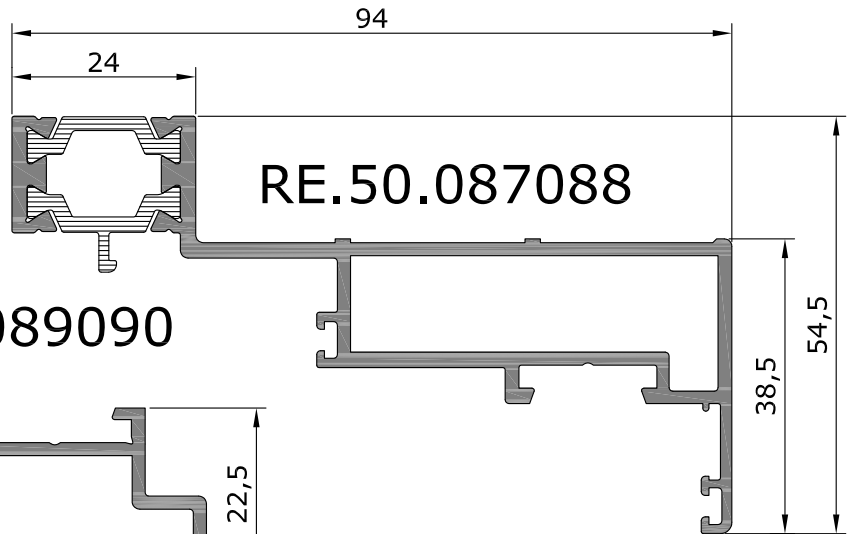
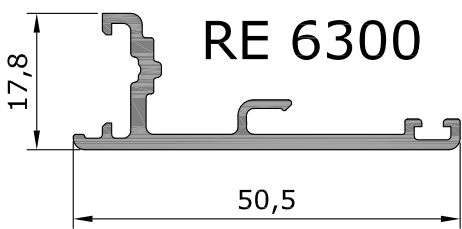

Профиль	I _x , см ⁴	W _x , см ³	I _y , см ⁴	W _y , см ³	R _n , мм	Длина хлыста, м	Кол-во в упаковке		Масса упаковки, кг	
							шт	п. м.	Нетто	Брутто
RE 6042	6,41	2,44	4,81	1,92	353,6	6,6	72	475,2	571,67	591,67
RE 6043	6,86	2,32	3,73	1,49	318,2	6,6	70	462	510,97	530,97
RE 6044	-	-	-	-	260,2	6,6	85	561	500,97	520,97
RE 6045	-	-	-	-	234,6	6,6	105	693	539,15	559,15
RE 6030	65,04	13,2	22,11	8,8	372	6,6	45	297	519,8	534,8
RE.50.087088	-	-	-	-	379	6,6	64	422,4	587,14	607,14
RE.50.089090	33,5	8,8	6,5	4,0	356	6,6	56	369,6	549,23	569,23

M 1:1

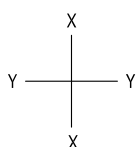

Профили для купольных люков

RE 6301

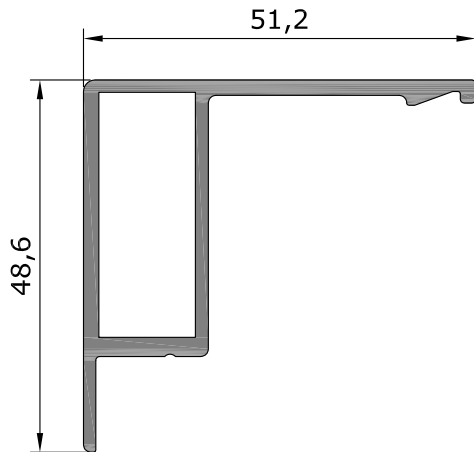

RE.50.094095

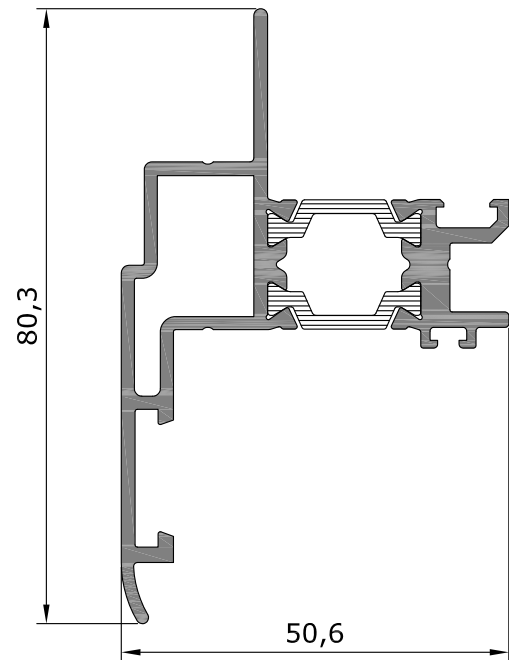

RE.50.091092093

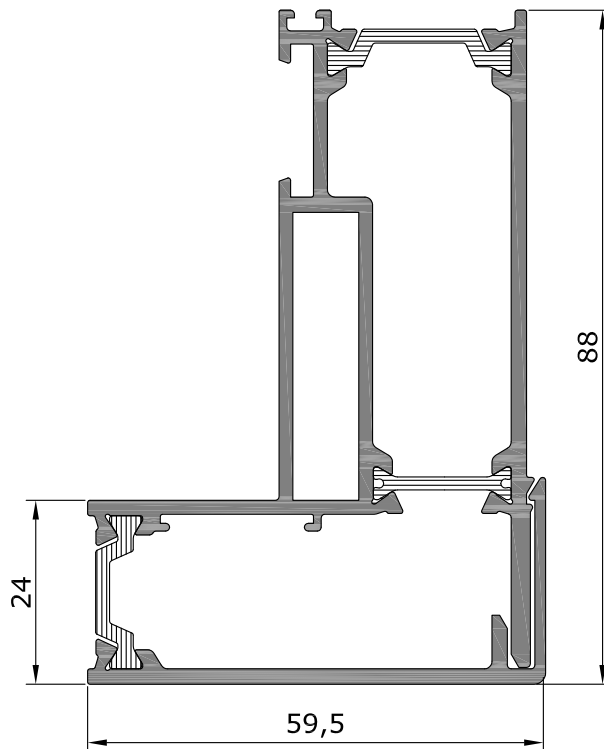

RE.50.139141

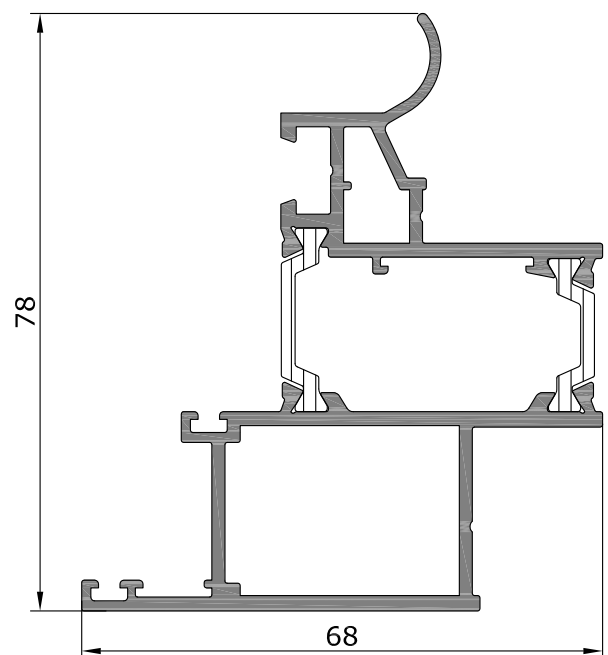

Профиль	P _н , мм	Длина хлыста, м	Кол-во в упаковке		Масса упаковки, кг	
			шт	п. м.	Нетто	Брутто
RE 6301	178	6,6	108	712,8	538,88	558,88
RE.50.091092093	312	6,6	40	264	570,24	590,24
RE.50.094095	308	6,6	60	396	506,88	526,88
RE.50.139141	175	6,6	50	330	523,05	543,05

M 1:1

Профили для купольных люков

RE 6302

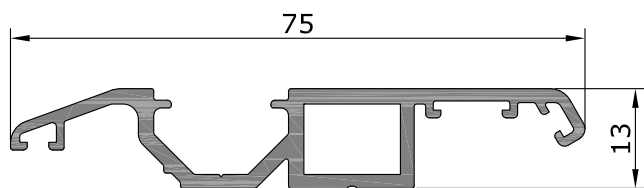

RE.50.140142

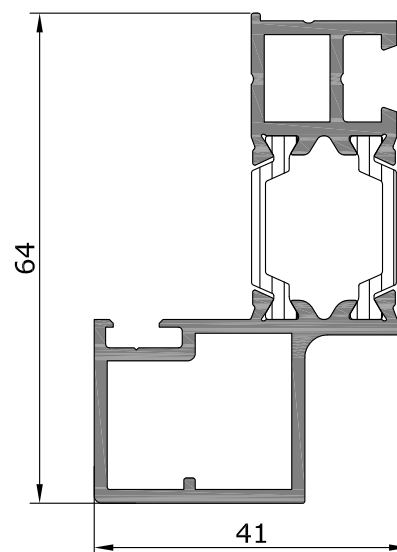

RE.50.139141-01

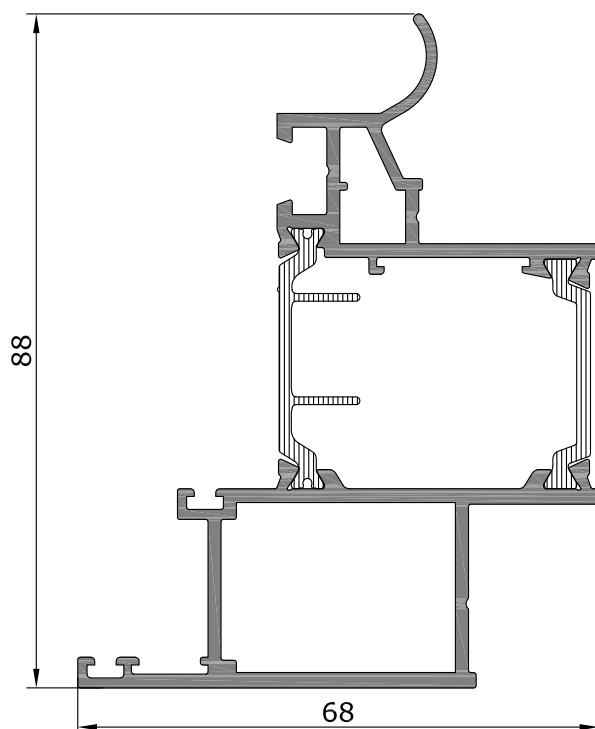

RE.50.140142-01

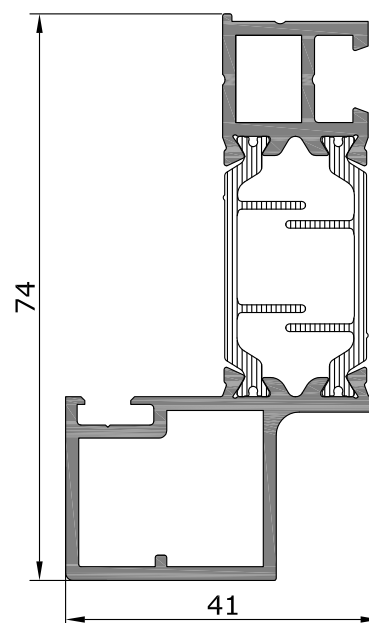

Профиль	R _n , мм	Длина хлыста, м	Кол-во в упаковке		Масса упаковки, кг	
			шт	п. м.	Нетто	Брутто
RE 6302	239,2	6,6	120	792	532,22	552,22
RE.50.139141-01	373,3	6,6	50	330	543,18	563,18
RE.50.140142	267,1	6,6	64	422,4	502,66	522,66
RE.50.140142-01	263,5	6,6	64	422,4	535,18	555,18

Профили для теплого окна, открывающегося наружу

RE.68.148146-01

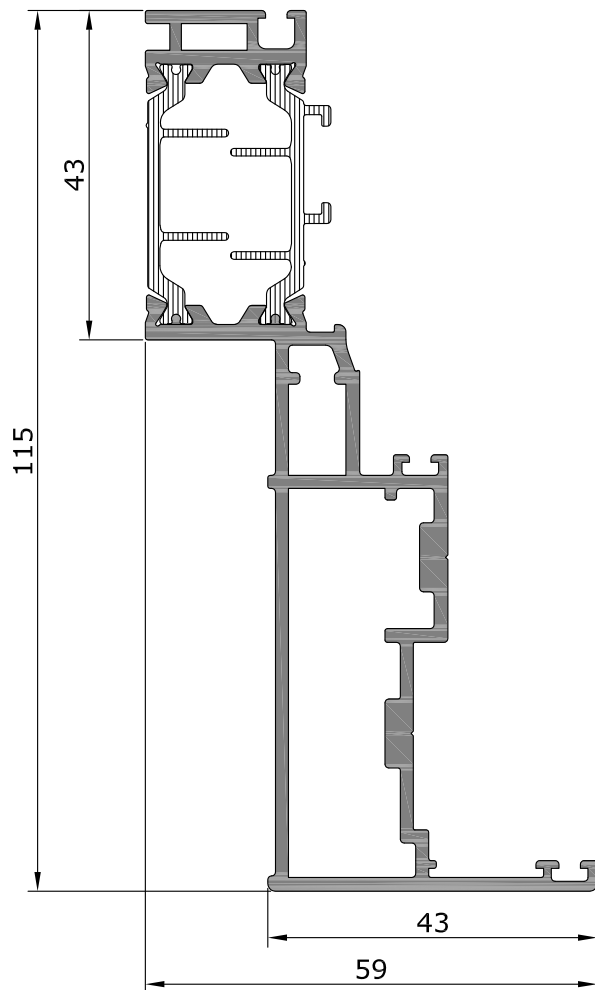

RE.68.147149-01

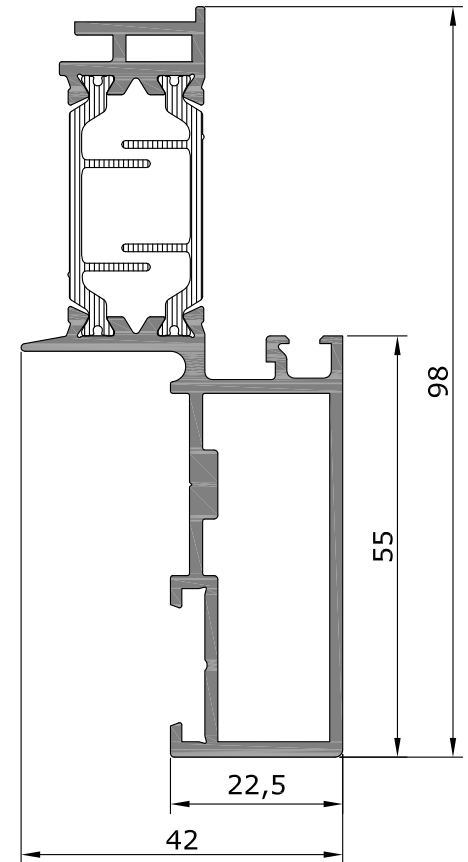

RE 7825

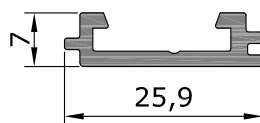

RE 7816

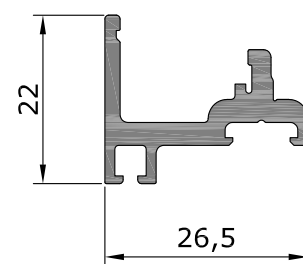



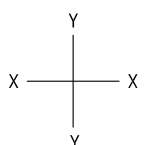

Профиль	I _x , см ⁴	W _x , см ³	I _y , см ⁴	W _y , см ³	R _n , мм	Длина хлыста, м	Кол-во в упаковке		Масса упаковки, кг	
							шт	п. м.	Нетто	Брутто
RE 7816	-	-	-	-	136,9	6,6	216	1425,6	593,05	613,05
RE 7825	-	-	-	-	84,4	6,6	420	2772	587,66	607,66
RE.68.148146-01	-	-	-	-	447,3	6,6	36	237,6	455	475
RE.68.147149-01	37,3	7,1	5,3	2,4	367	6,6	36	237,6	455	475

М 1:1



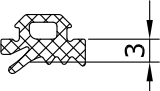
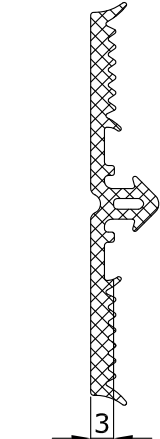
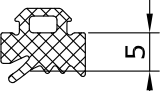
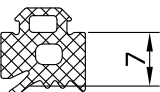
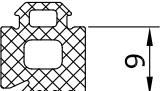
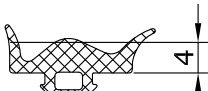
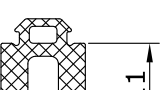
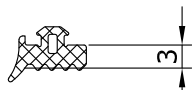
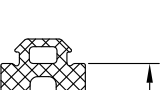
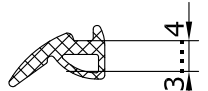

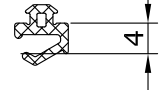
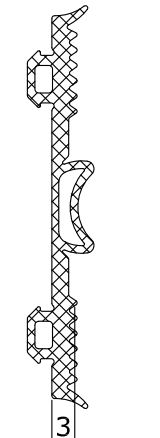
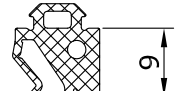
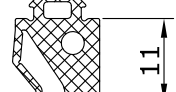
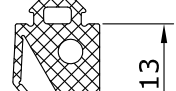
Уплотнители

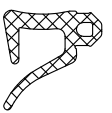
Уплотнители

Сечение	Артикул	Норма упаковки, п. м.	Сечение	Артикул	Норма упаковки, п. м.	
	REG 001	300		REG 009		
	REG 002	200				
	REG 003	175				
	REG 004	150			REG 010	200
	REG 005	125			REG 013	375
	REG 006	100			REG 014	350
	REG 007	225			REG 023	500
	REG 008	75			REG 025	150
					REG 026	125
				REG 027	125	
				REG 028	150	
				REG 029		

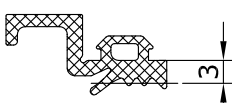
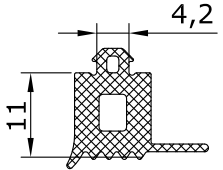
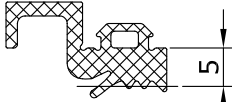
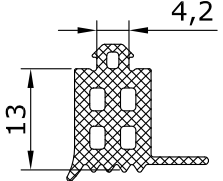
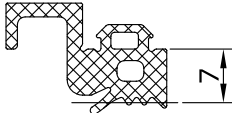
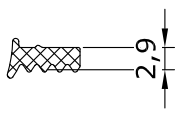
Уплотнители

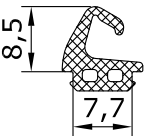
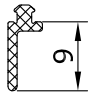
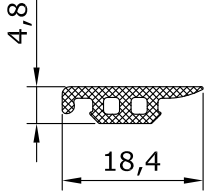
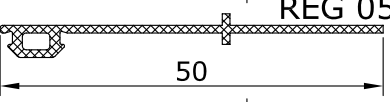
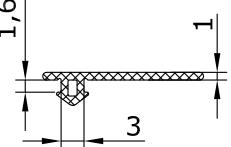
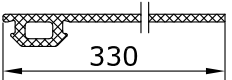
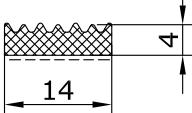
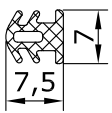
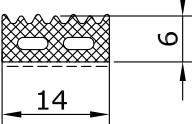
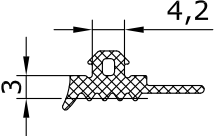
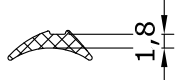
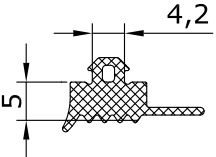
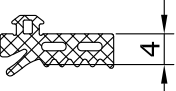
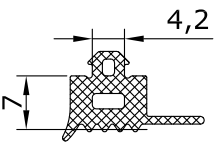
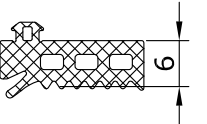
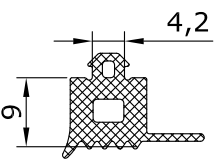
Сечение	Артикул	Норма упаковки, п. м.	Сечение	Артикул	Норма упаковки, п. м.
	REG 030	175		REG 062	100
	REG 031	125		REG 063	
	REG 032	100		REG 067	500
	REG 037	150		REG 069	300
	REG 043	500		REG 070	
	REG 052			REG 071	450
	REG 052-01			REG 073	100
	REG 056	450		REG 074	50
	REG 058	275		REG 104	500
	REG 059	175		REG 110	175
	REG 060	175		REG 111	125
	REG 061	150			

Пластиковые профили

Пластиковые профили

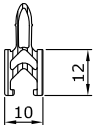
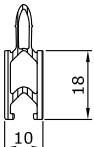
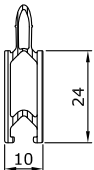
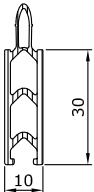
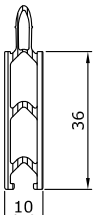
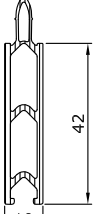
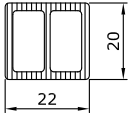
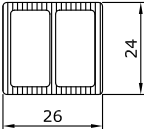
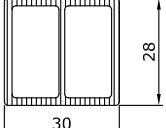
Сечение	Артикул	Норма упаковки		
		Длина хлыста, п.м.	шт	п. м.
	REP 004	6,6	10	66
	REP 005	6,6	10	66
	REP 006	6,6	10	66
	REP 007	6,6	10	66
	REP 008	6,6	10	66
	REP 009	6,6	10	66
	REP 010	3,0	25	75
	REP 011	3,0	25	75
	REP 012	3,0	20	60

Пластиковые профили

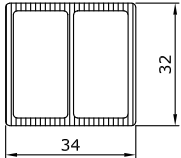
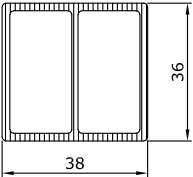
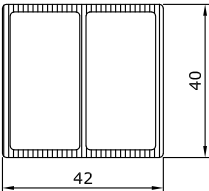
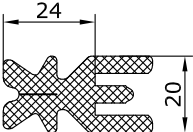
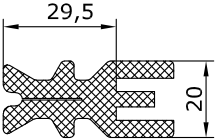
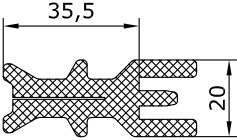
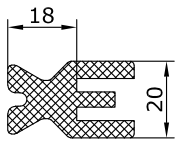
Сечение	Артикул	Норма упаковки		
		Длина хлыста, п.м.	шт	п. м.
	REP 013	3,0	20	60
	REP 014	3,0	20	60
	REP 015	3,0	20	60
	REP 033	2,0	110	220
	REP 034	2,0		
	REP 035-01	2,0	200	400
	REP 042			

Пластиковые профили

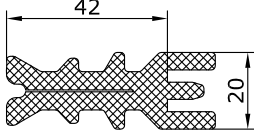
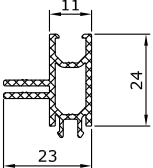
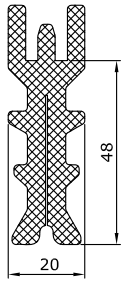
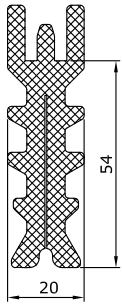
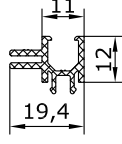
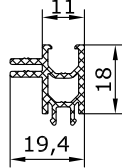
Сечение	Артикул	Норма упаковки		
		Длина хлыста, п.м.	шт	п. м.
	REP 043	2,0	80	160
	REP 044	6,6		
	REP 079			
	REP 080			
	REP 082			
	REP 087			

Пластиковые профили

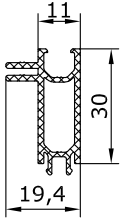
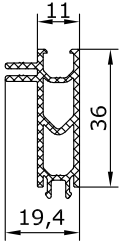
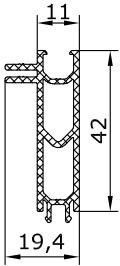
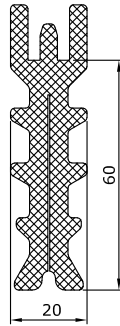
Сечение	Артикул	Норма упаковки		
		Длина хлыста, п.м.	шт	п. м.
	REP 088			
	REP 089			
	REP 090			
	REP 104			

Комплектующие изделия

Комплекующие изделия

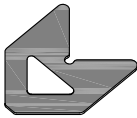
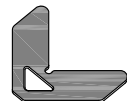
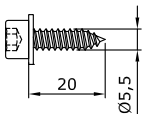
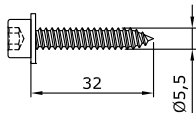
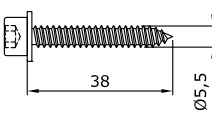
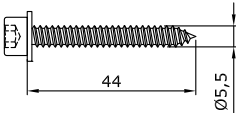
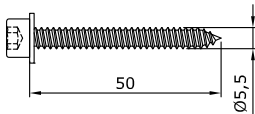
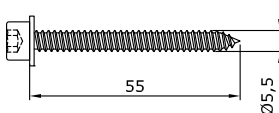
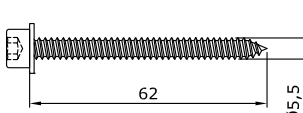
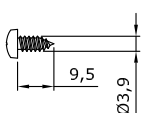
Вид	Артикул	Описание	Норма упаковки, шт
	REA 002	Уголок выравнивающий 15мм. Устанавливается при сборке рамы холодного окна открываемого наружу (профиль RE 6303).	100
	REA 003	Уголок выравнивающий 20 мм. Устанавливается при сборки рам вентиляционных люков (профили - RE.50.091092093 и RE.50.139141)	100
	REA 006	Уголок выравнивающий 10 мм. Устанавливается при сборки крышки вентиляционного люка (профиль - RE 6302)	100
	REA 010	Винт из нержавеющей стали (A2) + пластиковая шайба	200 / 1000
	REA 011	Винт из нержавеющей стали (A2) + пластиковая шайба	100 / 1000
	REA 012	Винт из нержавеющей стали (A2) + пластиковая шайба	200 / 1000
	REA 013	Винт из нержавеющей стали (A2) + пластиковая шайба	500 / 1000
	REA 014	Винт из нержавеющей стали (A2) + пластиковая шайба	200 / 1000
	REA 015	Винт из нержавеющей стали (A2) + пластиковая шайба	200 / 1000
	REA 016	Винт из нержавеющей стали (A2) + пластиковая шайба	200 / 1000
	REA 017	Винт из нержавеющей стали (A2), DIN 7981	1000

Комплекующие изделия

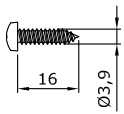
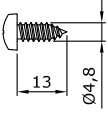
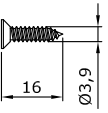
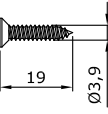
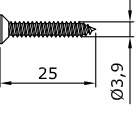
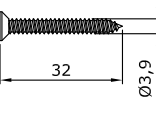
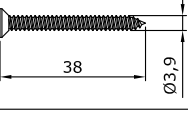
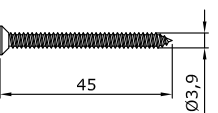
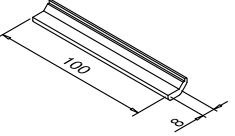
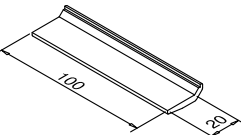
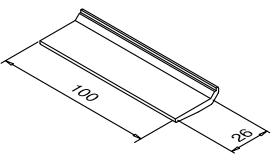
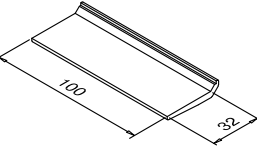
Вид	Артикул	Описание	Норма упаковки, шт
	REA 018	Винт из нержавеющей стали (A2), DIN 7981	1000
	REA 019	Винт из нержавеющей стали (A2), DIN 7981	1000
	REA 020	Винт из нержавеющей стали (A2), DIN 7982	1000
	REA 021	Винт из нержавеющей стали (A2), DIN 7982	1000
	REA 022	Винт из нержавеющей стали (A2), DIN 7982	1000
	REA 023	Винт из нержавеющей стали (A2), DIN 7982	1000
	REA 024	Винт из нержавеющей стали (A2), DIN 7982	200
	REA 025	Винт из нержавеющей стали (A2), DIN 7982	500
	REA 026	Алюминиевая опорная подкладка из профиля RE 6090	100
	REA 027	Алюминиевая опорная подкладка из профиля RE 6091	100
	REA 028	Алюминиевая опорная подкладка из профиля RE 6092	100
	REA 029	Алюминиевая опорная подкладка из профиля RE 6093	100

Комплекующие изделия

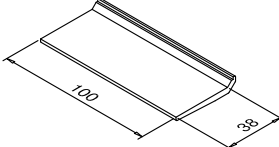
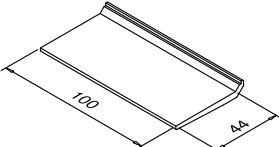
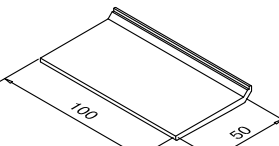
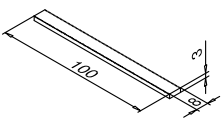
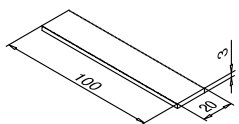
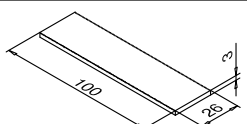
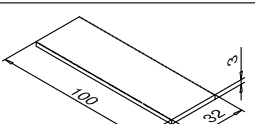
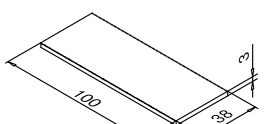
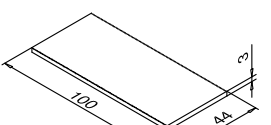
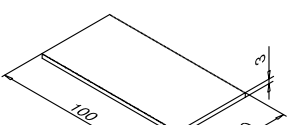
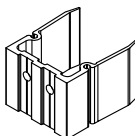
Вид	Артикул	Описание	Норма упаковки, шт
	REA 030	Алюминиевая опорная подкладка из профиля RE 6094	100
	REA 031	Алюминиевая опорная подкладка из профиля RE 6095	100
	REA 032	Алюминиевая опорная подкладка из профиля RE 6096	100
	REA 033	Пластиковая дистанционная подкладка	2000
	REA 034	Пластиковая дистанционная подкладка	1000
	REA 035	Пластиковая дистанционная подкладка	1000
	REA 036	Пластиковая дистанционная подкладка	1000
	REA 037	Пластиковая дистанционная подкладка	1000
	REA 038	Пластиковая дистанционная подкладка	1000
	REA 039	Пластиковая дистанционная подкладка	1000
	REA 041	Кронштейн под ригель RE 6022, RE 6200 из профиля RE 6180	40

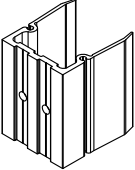
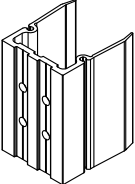
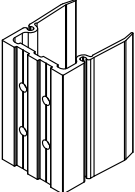
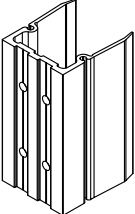
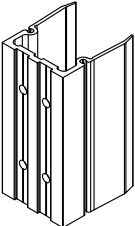
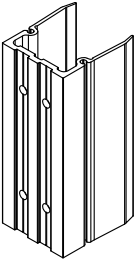
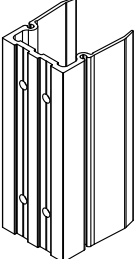

Комплекующие изделия

Вид	Артикул	Описание	Норма упаковки, шт
	REA 042	Кронштейн под ригель RE 6023, RE 6201 из профиля RE 6180	40
	REA 043	Кронштейн под ригель RE 6030 из профиля RE 6180	40
	REA 044	Кронштейн под ригель RE 6024, RE 6205 из профиля RE 6180	40
	REA 045	Кронштейн под ригель RE 6031 из профиля RE 6180	40
	REA 046	Кронштейн под ригель RE 6025, RE 6206 из профиля RE 6180	40
	REA 047	Кронштейн под ригель RE 6032 из профиля RE 6180	40
	REA 048	Кронштейн под ригель RE 6026 из профиля RE 6180	40

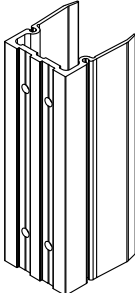
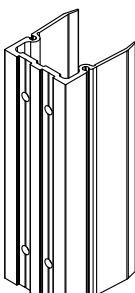
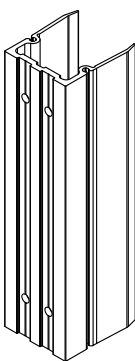
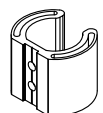
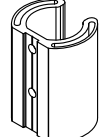
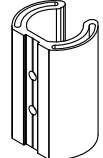
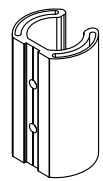
Комплекующие изделия

Вид	Артикул	Описание	Норма упаковки, шт
	REA 049	Кронштейн под ригель RE 6033 из профиля RE 6180	40
	REA 050	Кронштейн под ригель RE 6027 из профиля RE 6180	40
	REA 051	Кронштейн под ригель RE 6028 из профиля RE 6180	40
	REA 052	Кронштейн под ригель RE 6022, RE 6200 из профиля RE 6181	20
	REA 053	Кронштейн под ригель RE 6023, RE 6201 из профиля RE 6181	20
	REA 054	Кронштейн под ригель RE 6030 из профиля RE 6181	20
	REA 055	Кронштейн под ригель RE 6024, RE 6205 из профиля RE 6181	20

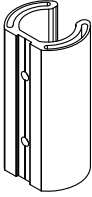
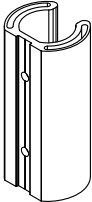
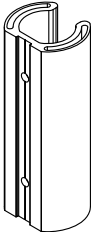
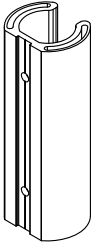
Комплекующие изделия

Вид	Артикул	Описание	Норма упаковки, шт
	REA 056	Кронштейн под ригель RE 6031 из профиля RE 6181	20
	REA 057	Кронштейн под ригель RE 6025, RE 6206 из профиля RE 6181	20
	REA 058	Кронштейн под ригель RE 6032 из профиля RE 6181	20
	REA 059	Кронштейн под ригель RE 6026 из профиля RE 6181	20
	REA 060	Кронштейн под ригель RE 6033 из профиля RE 6181	20
	REA 061	Кронштейн под ригель RE 6027 из профиля RE 6181	20

Комплекующие изделия

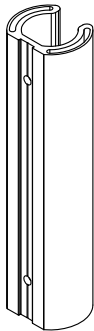
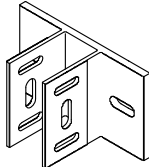
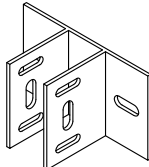
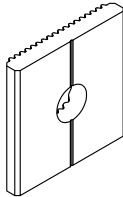
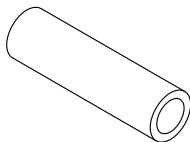
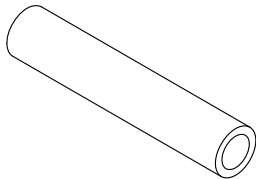
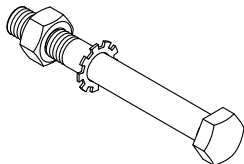
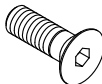
Вид	Артикул	Описание	Норма упаковки, шт
	REA 062	Кронштейн под ригель RE 6028 из профиля RE 6181	20
	REA 063	Кронштейн для крепления стоек к перекрытиям зданий из профиля RE 6161	1
	REA 063-01	Кронштейн для крепления стоек к перекрытиям зданий Сталь оцинкованная	1
	REA 064	Подкладка (Шайба рифленая) из профиля RE 6160 L=40 мм	100
	REA 065	Втулка из профиля RE 6165 L=53 мм	100
	REA 066	Втулка из профиля RE 6165 L=77 мм	100
	REA 067	Болт M10x90, гайка M10 и шайба из нержавеющей стали (A2), DIN 933	100
	REA 068	Винт M8x25, DIN 7991, нержавеющая сталь (A2)	100

Комплекующие изделия

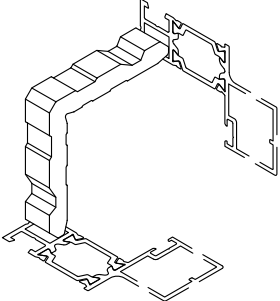
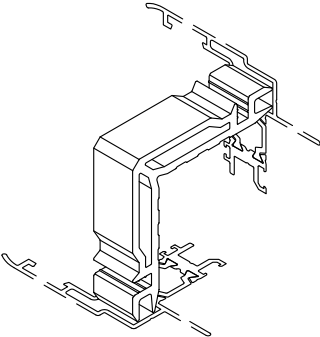
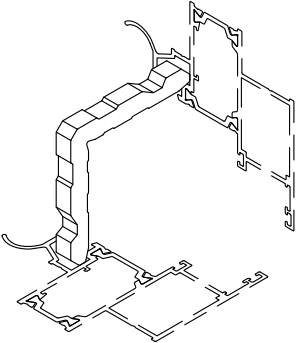
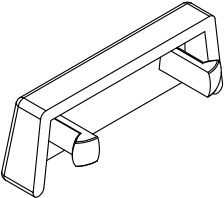
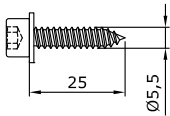
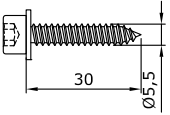
Вид	Артикул	Описание	Норма упаковки, шт
	REA 069	Декоративная шайба под винт M8, DIN 9255	100
	REA 070	Соединительный угловой сухарь служит для сборки створки купольного окна из профиля RE.50.140142 Изготавливается из профиля RE 9201 Длина порезки сухаря - 11,1 мм.	40
	REA 071	Соединительный угловой сухарь служит для сборки створки вентиляционного люка из профиля RE.50.094095 Изготавливается из профиля RE 9202 Длина порезки сухаря - 18 мм.	40
	REA 072	Соединительный угловой сухарь служит для сборки рамы купольного окна из профиля RE.50.139141 Изготавливается из профиля RE 9201 Длина порезки сухаря - 6,7 мм.	40
	REA 125	Крышка дренажного отверстия Monticelli Spina art. 0092/400B Варианты исполнений: REA 125w - белого цвета REA 125b - черного цвета	100
	REA 151	Винт из нержавеющей стали (A2) + пластиковая шайба	200 / 1000
	REA 152	Винт из нержавеющей стали (A2) + пластиковая шайба	500 / 1000

Комплекующие изделия

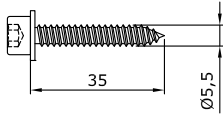
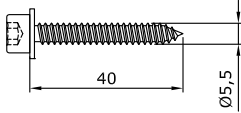
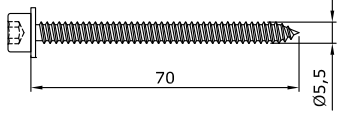
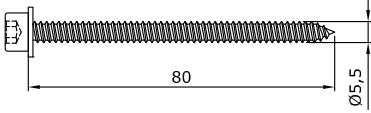
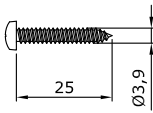
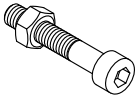
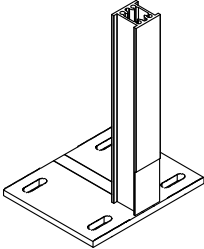
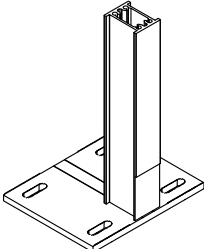
Вид	Артикул	Описание	Норма упаковки, шт
	REA 153	Винт из нержавеющей стали (A2) + пластиковая шайба	
	REA 154	Винт из нержавеющей стали (A2) + пластиковая шайба	500 / 1000
	REA 156	Винт из нержавеющей стали (A2) + пластиковая шайба	200 / 1000
	REA 157	Винт из нержавеющей стали (A2) + пластиковая шайба	200 / 1000
	REA 158	Винт из нержавеющей стали (A2), DIN 7981	1000
	REA 159	Болт М6х35 DIN 912 и гайка М6 DIN 934 из нержавеющей стали	200 / 200
	REA 160	Нижний фиксирующий кронштейн из профиля RE 6162 и RE 6150 REA 068 - 4 шт.	1
	REA 161	Нижний фиксирующий кронштейн из профиля RE 6162 и RE 6151 REA 068 - 4 шт.	1

Комплекующие изделия

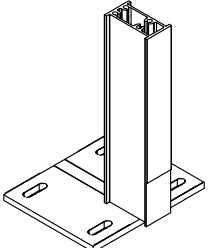
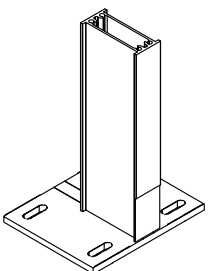
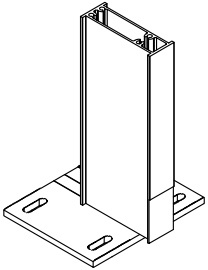
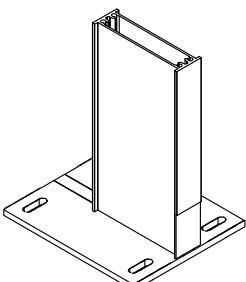
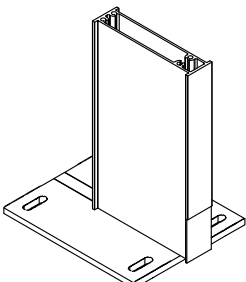
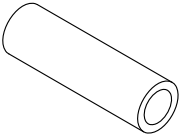
Вид	Артикул	Описание	Норма упаковки, шт
	REA 162	Нижний фиксирующий кронштейн из профиля RE 6162 и RE 6152 REA 068 - 4 шт.	1
	REA 163	Нижний фиксирующий кронштейн из профиля RE 6162 и RE 6153 REA 068 - 4 шт.	1
	REA 164	Нижний фиксирующий кронштейн из профиля RE 6162 и RE 6154 REA 068 - 4 шт.	1
	REA 165	Нижний фиксирующий кронштейн из профиля RE 6162 и RE 6155 REA 068 - 4 шт.	1
	REA 166	Нижний фиксирующий кронштейн из профиля RE 6162 и RE 6156 REA 068 - 4 шт.	1
	REA 167	Трубка RE 6165 L=49,8 мм	100

Комплекующие изделия

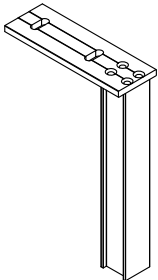
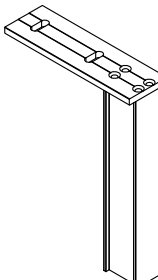
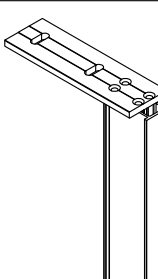
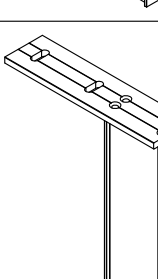
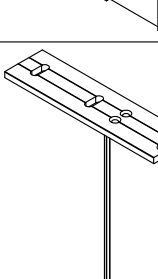
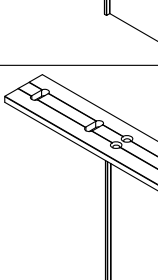
Вид	Артикул	Описание	Норма упаковки, шт
	<p>REA 170</p>	<p>Верхний фиксирующий кронштейн из профиля RE 6163 и RE 6150 REA 068 - 4 шт.</p>	<p>1</p>
	<p>REA 171</p>	<p>Верхний фиксирующий кронштейн из профиля RE 6163 и RE 6151 REA 068 - 4 шт.</p>	<p>1</p>
	<p>REA 172</p>	<p>Верхний фиксирующий кронштейн из профиля RE 6163 и RE 6152 REA 068 - 4 шт.</p>	<p>1</p>
	<p>REA 173</p>	<p>Верхний фиксирующий кронштейн из профиля RE 6163 и RE 6153 REA 068 - 4 шт.</p>	<p>1</p>
	<p>REA 174</p>	<p>Верхний фиксирующий кронштейн из профиля RE 6163 и RE 6154 REA 068 - 4 шт.</p>	<p>1</p>
	<p>REA 175</p>	<p>Верхний фиксирующий кронштейн из профиля RE 6163 и RE 6155 REA 068 - 4 шт.</p>	<p>1</p>



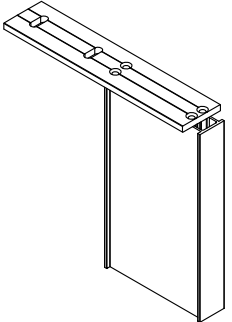
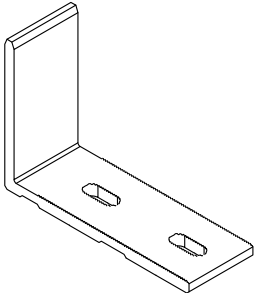
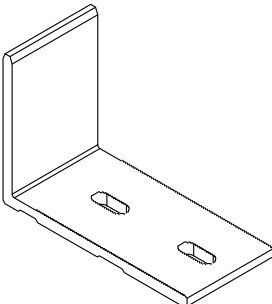
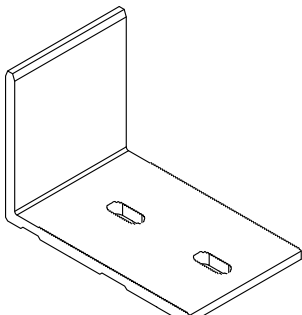
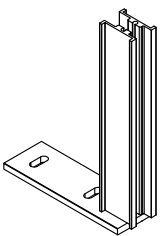
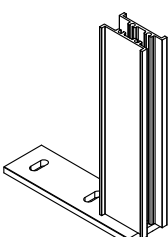

Комплекующие изделия

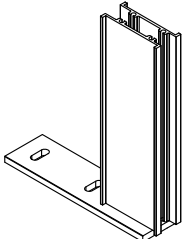
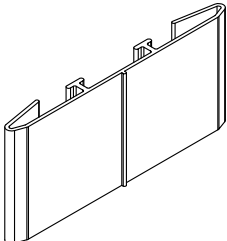
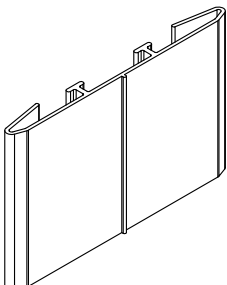
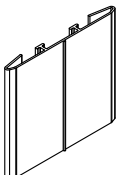
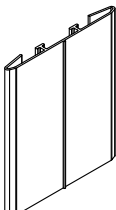
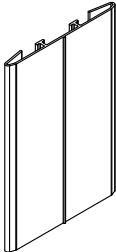
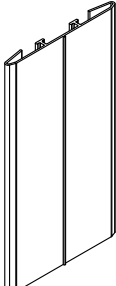
Вид	Артикул	Описание	Норма упаковки, шт
	<p>REA 176</p>	<p>Верхний фиксирующий кронштейн из профиля RE 6163 и RE 6156 REA 068 - 4 шт.</p>	<p>1</p>
	<p>REA 177</p>	<p>Фиксирующий кронштейн для монтажных стоек из профиля RE 6168 L=59</p>	<p>1</p>
	<p>REA 178</p>	<p>Фиксирующий кронштейн для монтажных стоек из профиля RE 6168 L=79</p>	<p>1</p>
	<p>REA 179</p>	<p>Фиксирующий кронштейн для монтажных стоек из профиля RE 6168 L=103</p>	<p>1</p>
	<p>REA 180</p>	<p>Фиксирующий кронштейн для монтажных стоек из профиля RE 6163 RE 6157</p>	<p>1</p>
	<p>REA 181</p>	<p>Фиксирующий кронштейн для монтажных стоек из профиля RE 6163 RE 6158</p>	<p>1</p>

Комплектующие изделия

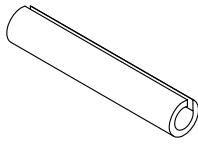
Вид	Артикул	Описание	Норма упаковки, шт
	REA 182	Фиксирующий кронштейн для монтажных стоек из профиля RE 6163 RE 6159	1
	REA 183	Вставка для уплотнения стоек из профиля RE 6166 L=36	20
	REA 184	Вставка для уплотнения стоек из профиля RE 6166 L=50	20
	REA 185	Вставка для уплотнения стоек из профиля RE 6166 L=70	20
	REA 186	Вставка для уплотнения стоек из профиля RE 6166 L=94	20
	REA 187	Вставка для уплотнения стоек из профиля RE 6166 L=119	20
	REA 188	Вставка для уплотнения стоек из профиля RE 6166 L=146	20

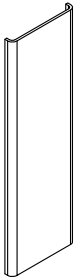

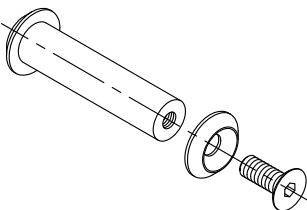
Комплекующие изделия

Вид	Артикул	Описание	Норма упаковки, шт
	REA 189	Вставка для уплотнения стоек из профиля RE 6166 L=166	20
	REA 190	Штифт Ø5x30 DIN 1481 из нержавеющей стали	500
	REA 191	Вкладыш в крышку RE 6071, RE 6081	20
	REA 192	Вкладыш в крышку RE 6072	
	REA 193	Вкладыш в крышку RE 6082	
	REA 194	Вкладыш в крышку RE 6083	
	REA 195	2 винта М6х16 DIN 7991 2 декоративные шайбы и алюминиевая втулка из профиля RE 6164	500 / 200 / 50

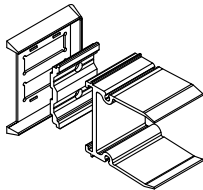
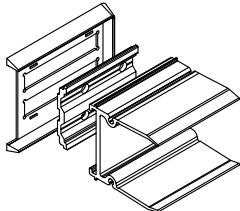
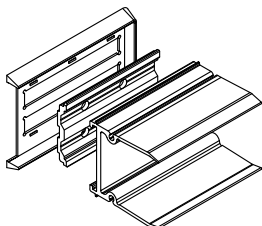
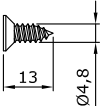
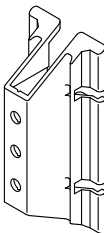
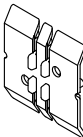
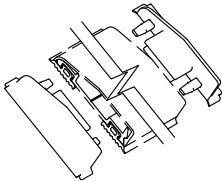
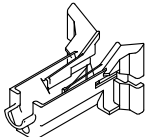
Комплекующие изделия

Вид	Артикул	Описание	Норма упаковки, шт
	REA 196	Соединительный комплект для монтажа ригелей к предварительно установленным стойкам Под ригель RE 6022, RE 6200 из профиля RE 6182, RE6183 и пластиковая манжета	1
	REA 197	Соединительный комплект для монтажа ригелей к предварительно установленным стойкам Под ригель RE 6023, RE 6201 из профиля RE 6182, RE6183 и пластиковая манжета	1
	REA 198	Соединительный комплект для монтажа ригелей к предварительно установленным стойкам Под ригель RE 6025, RE 6203 из профиля RE 6182, RE6183 и пластиковая манжета	1
	REA 199	Винт из нержавеющей стали (A2), DIN 7982	1000
	REA 200	Пластиковая деталь, устанавливается на место сопряжения двух стоек (температурный шов). Уплотняет место соединения и обеспечивает отвод влаги.	100
	REA 201	Пластиковая деталь, устанавливается на место углового соединения двух стоек. Уплотняет место соединения и обеспечивает отвод влаги.	100
	REA 202	Пластиковые детали, устанавливаются на торцы ригельных прижимов и крышек RE 6052/RE 6073, закрывая их. Обеспечивается отвод воды с наружной поверхности стекла на наклонной части покрытия.	100 / 100
	REA 203	Пластиковая деталь, устанавливается в стоечные лотки в месте соединения стойки с ригелями. Служит для отвода влаги из стоечных лотков наружу. Используется при толщине стеклопакета от 22 до 26 мм.	100

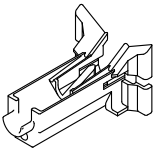
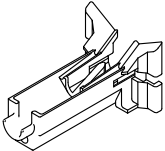
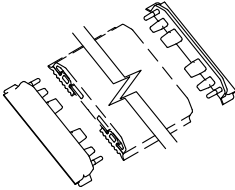
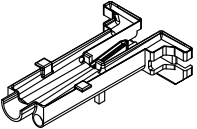
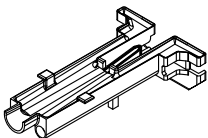
Комплекующие изделия

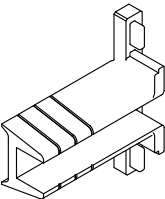
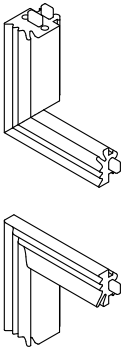
Вид	Артикул	Описание	Норма упаковки, шт
	REA 204	Пластиковая деталь, устанавливается в стоечные лотки в месте соединения стойки с ригелями. Служит для отвода влаги из стоечных лотков наружу. Используется при толщине стеклопакета от 28 до 32 мм.	100
	REA 205	Пластиковая деталь, устанавливается в стоечные лотки в месте соединения стойки с ригелями. Служит для отвода влаги из стоечных лотков наружу. Используется при толщине стеклопакета от 34 до 38 мм.	100
	REA 206	Пластиковые детали, устанавливаются на торцы ригельных прижимов RE 6053, закрывая их. Обеспечивается отвод воды с наружной поверхности стекла на наклонной части покрытия.	
	REA 207	Пластиковая деталь (капельник), устанавливается в стоечные лотки в месте соединения стойки с ригелями. Служит для отвода влаги из стоечных лотков наружу.	100
	REA 208	Пластиковая деталь (капельник), устанавливается в стоечные лотки в месте соединения стойки с ригелями. Служит для отвода влаги из стоечных лотков наружу.	100
	REA 210	Уплотняющая деталь из EPDM, устанавливается в месте наложения ригеля 1-го уровня на стойку. Используется для соединении ригелей и стоек, находящихся в одной плоскости под углом 90°.	200
	REA 211	Уплотняющая деталь из EPDM, устанавливается в месте соединения ригеля со стойкой, в области фальца стеклопакета. Используется для отвода влаги по полям, из ригеля наружу.	100
	REA 212	Угловой уплотнитель из EPDM. Устанавливается в месте соединения ригельного уплотнителя REG 001 со стоечным уплотнителем REG 004.	10

Комплекующие изделия

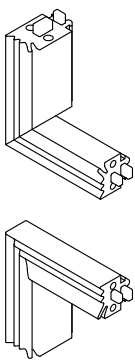
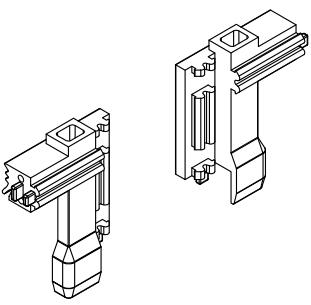
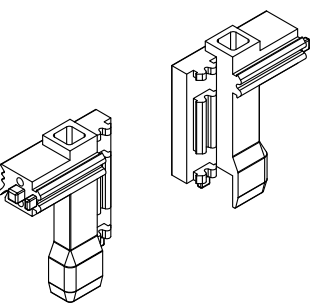
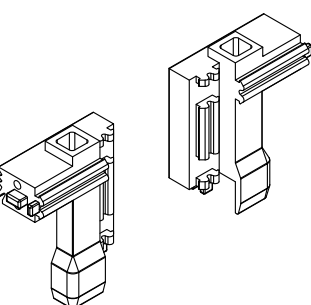
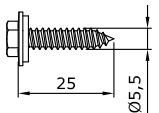
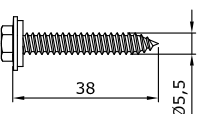
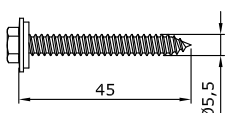
Вид	Артикул	Описание	Норма упаковки, шт
	REA 214	Угловой уплотнитель из EPDM. Устанавливается в месте соединения ригельного уплотнителя REG 003 со стоечным уплотнителем REG 006.	10
	REA 215	Угловой уплотнитель из EPDM. Устанавливается в месте соединения ригельного уплотнителя REG 030 со стоечным уплотнителем REG 004.	10
	REA 216	Угловой уплотнитель из EPDM. Устанавливается в месте соединения ригельного уплотнителя REG 031 со стоечным уплотнителем REG 005.	10
	REA 217	Угловой уплотнитель из EPDM. Устанавливается в месте соединения ригельного уплотнителя REG 032 со стоечным уплотнителем REG 006.	10
	REA 221	Винт из нержавеющей стали (A2), DIN 7976 + уплотнительная шайба	200 / 1000
	REA 222	Винт из нержавеющей стали (A2), DIN 7976 + уплотнительная шайба	100 / 1000
	REA 223	Винт из нержавеющей стали (A2), DIN 7976 + уплотнительная шайба	200 / 1000

Комплекующие изделия

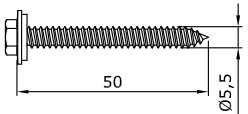
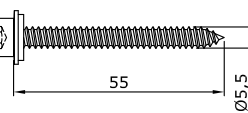
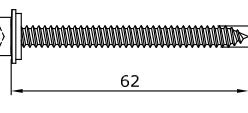
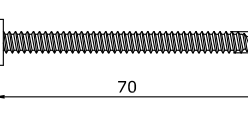
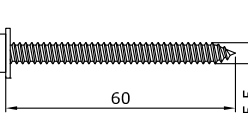
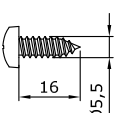
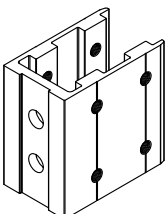
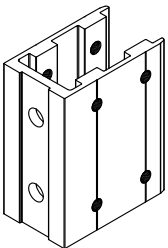
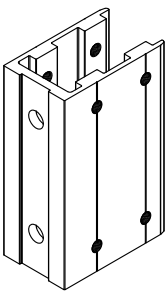
Вид	Артикул	Описание	Норма упаковки, шт
	REA 224	Винт из нержавеющей стали (A2), DIN 7976 + уплотнительная шайба	200 / 1000
	REA 225	Винт из нержавеющей стали (A2) + уплотнительная шайба	200 / 1000
	REA 226	Винт из нержавеющей стали (A2) + уплотнительная шайба	
	REA 227	Винт из нержавеющей стали (A2), DIN 7976 + уплотнительная шайба	100 / 1000
	REA 228	Винт из нержавеющей стали (A2) + пластиковая шайба	200 / 1000
	REA 229	Винт из нержавеющей стали (A2), DIN 7981	500
	REA 230	Кронштейн под ригель RE 6024 из профиля RE 6185	20
	REA 231	Кронштейн под ригель RE 6025 из профиля RE 6185	20
	REA 232	Кронштейн под ригель RE 6026 из профиля RE 6185	20

Комплекующие изделия

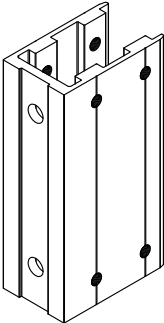
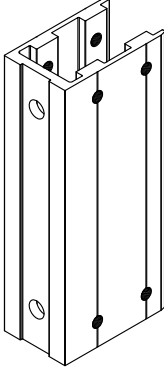
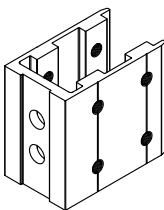
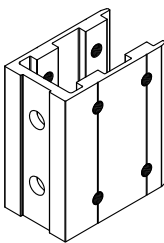
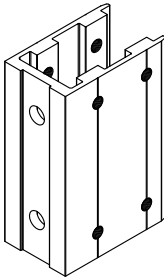
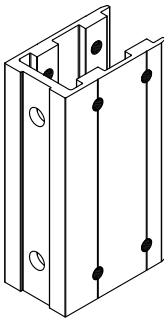
Вид	Артикул	Описание	Норма упаковки, шт
	<p>REA 233</p>	<p>Кронштейн под ригель RE 6027 из профиля RE 6185</p>	<p>20</p>
	<p>REA 234</p>	<p>Кронштейн под ригель RE 6028 из профиля RE 6185</p>	<p>20</p>
	<p>REA 235</p>	<p>Кронштейн под ригель RE 6030 из профиля RE 6185</p>	<p>20</p>
	<p>REA 236</p>	<p>Кронштейн под ригель RE 6031 из профиля RE 6185</p>	<p>20</p>
	<p>REA 237</p>	<p>Кронштейн под ригель RE 6032 из профиля RE 6185</p>	<p>20</p>
	<p>REA 238</p>	<p>Кронштейн под ригель RE 6033 из профиля RE 6185</p>	<p>20</p>

Комплекующие изделия

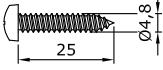
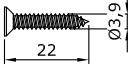
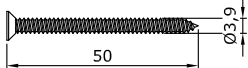
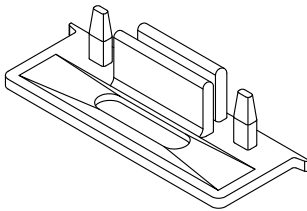
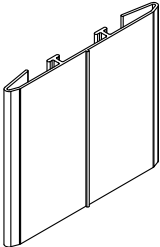
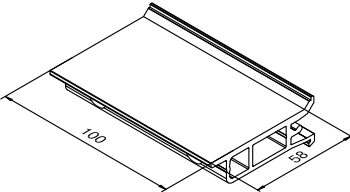
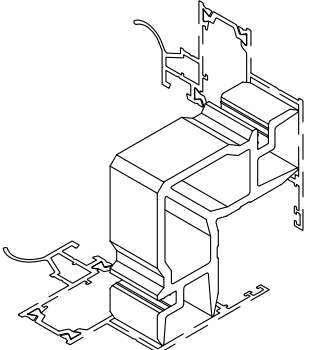
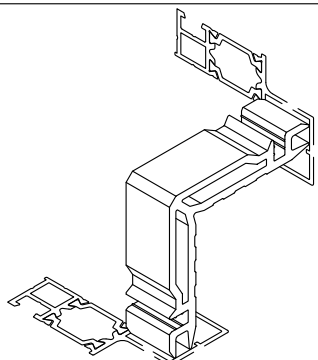
Вид	Артикул	Описание	Норма упаковки, шт
	REA 282	Заклепка резьбовая М5х13 А2 потайная.	
	REA 290	Винт из нержавеющей стали (А2), DIN 7981	
	REA 291	Винт из нержавеющей стали (А2), DIN 7982	1000
	REA 292	Винт из нержавеющей стали (А2), DIN 7982	500
	REA 300	Пластиковая заглушка, устанавливается на торцы стоечных прижимов и крышек RE 6050/RE 6071, закрывая их. Варианты исполнений: REA 125w - белого цвета REA 125b - черного цвета	250
	REA 320	Вставка для уплотнения стоек из профиля RE 6166 L=71	20
	REA 332	Опора усиленная для заполнения толщиной 54-58 мм Изготавливается из профиля RE 6107 Не применять для облегченных ригелей RE 62..	20
	REA 339	Соединительный угловой сухарь служит для сборки рамы купольного окна из профиля RE.50.139141 Изготавливается из профиля RE 9206 Длина порезки сухаря - 21, 8 мм.	20
	REA 340	Соединительный угловой сухарь служит для сборки створки купольного окна из профиля RE.50.140142 Изготавливается из профиля RE 9202 Длина порезки сухаря - 20 мм.	40

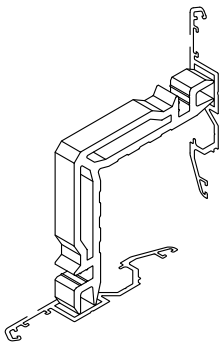
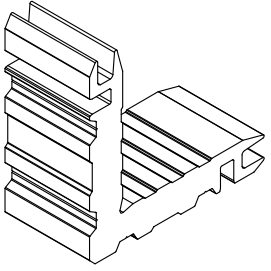
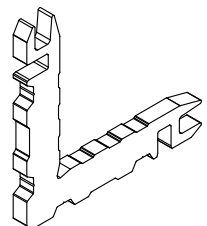
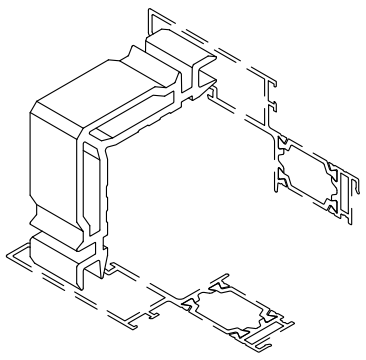
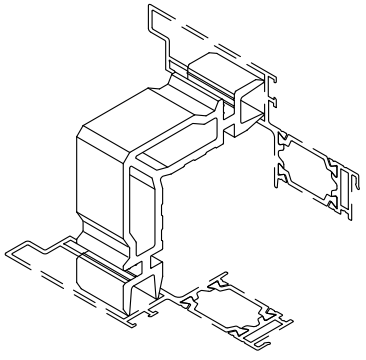

Комплекующие изделия

Вид	Артикул	Описание	Норма упаковки, шт
	REA 341	Соединительный угловой сухарь служит для сборки крышки купольного окна из профиля RE 6302 Изготавливается из профиля RE 9202 Длина порезки сухаря - 8,8 мм.	40
	REA 353	Соединительный угловой сухарь служит для сборки: - рамы холодного окна открываемого наружу из профиля RE 6303; - створки холодного окна открываемого наружу из профиля RE 6304. Изготавливается из профиля RE 9202 Длина порезки сухаря - 31, 2 мм.	40
	REA 354	Соединительный угловой сухарь служит для сборки рамы холодного окна открываемого наружу из профиля RE 6303. Изготавливается из профиля RE 9202 Длина порезки сухаря - 5 мм.	40
	REA 397	Соединительный угловой сухарь служит для сборки оконной створки из профиля RE.50.089090 Изготавливается из профиля RE 9218 Длина порезки сухаря - 21, 5 мм.	40
	REA 398	Соединительный угловой сухарь служит для сборки оконной створки из профиля RE.50.089090 Изготавливается из профиля RE 9204 Длина порезки сухаря - 21, 5 мм.	40

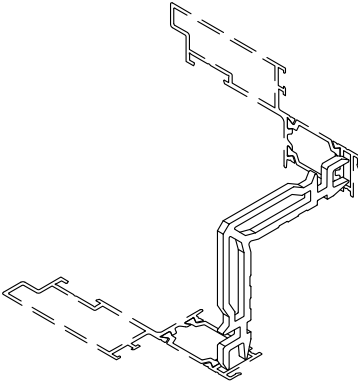
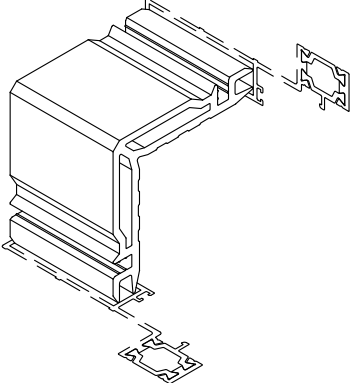
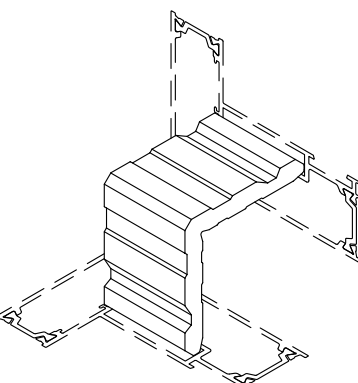
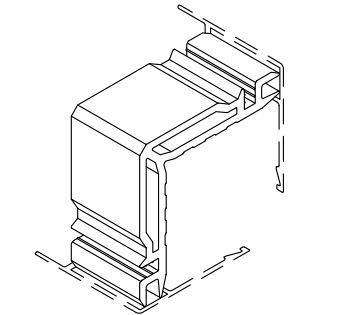
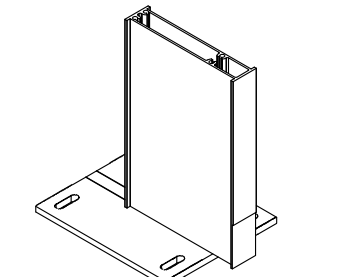
Комплекующие изделия

Вид	Артикул	Описание	Норма упаковки, шт
	<p>REA 400</p>	<p>Соединительный угловой сухарь служит для сборки оконной створки из профиля RE.50.089090 Изготавливается из профиля RE 9218 Длина порезки сухаря - 3 мм.</p>	<p>40</p>
	<p>REA 401</p>	<p>Соединительный угловой сухарь служит для сборки оконной рамы из профиля RE.50.087088 Изготавливается из профиля RE 9202 Длина порезки сухаря - 47, 5 мм.</p>	<p>40</p>
	<p>REA 433</p>	<p>Соединительный угловой сухарь служит для сборки рамы вентиляционного люка из профиля RE.50.091092093 Изготавливается из профиля RE 9201 Длина порезки сухаря - 37,2 мм.</p>	<p>40</p>
	<p>REA 434</p>	<p>Соединительный угловой сухарь служит для сборки крышки вентиляционного люка из профиля RE 6301 Изготавливается из профиля RE 9202 Длина порезки сухаря - 31,6 мм.</p>	<p>40</p>
	<p>REA 442</p>	<p>Нижний фиксирующий кронштейн из профиля RE 6162 и RE 6170 REA 068 - 4 шт.</p>	<p>1</p>

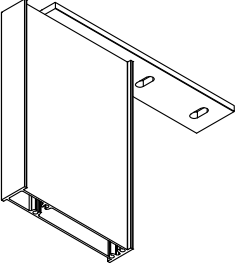
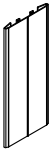

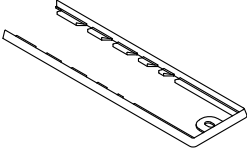
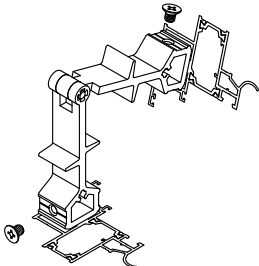
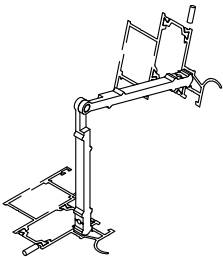
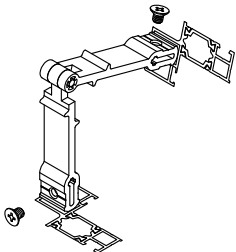



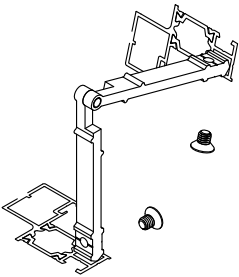
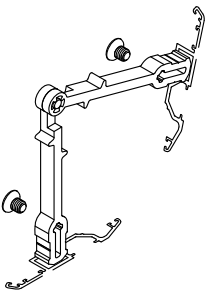
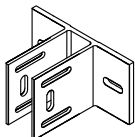
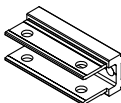
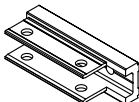
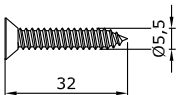
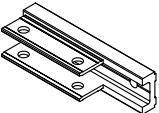
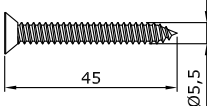
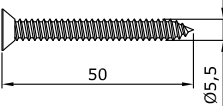
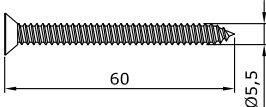
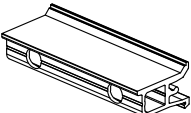

Комплекующие изделия

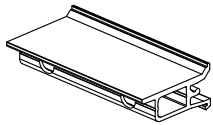
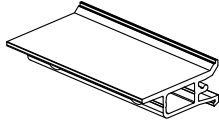
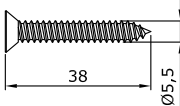
Вид	Артикул	Описание	Норма упаковки, шт
	REA 443	Верхний фиксирующий кронштейн из профиля RE 6163 и RE 6170 REA 068 - 4 шт.	1
	REA 444	Вставка для уплотнения стоек из профиля RE 6166 L=190	20
	REA 448	Крышкосъёмник для снятия декоративных крышек	1
	REA 468	Пластиковая деталь (манжета), устанавливается в соединениях ригеля со стойками. Служит декоративным элементом для устранения зазоров. Используется с кронштейнами REA 041-01...REA 051-01 и с кронштейнами REA 488, REA 489 и REA 491.	1000
	REA 482	Соединительный угловой сухарь служит для сборки рамы купольного окна из профиля RE.50.139141 с переменным углом от 25° до 155° Изготавливается из профиля RE 9229 Длина порезки сухаря - 21, 8 мм.	10
	REA 483	Соединительный угловой сухарь служит для сборки рамы купольного окна из профиля RE.50.139141 с переменным углом от 25° до 155° Изготавливается из профиля RE 9230 Длина порезки сухаря - 6,6 мм.	10
	REA 484	Соединительный угловой сухарь служит для сборки створки купольного окна из профиля RE.50.140142 с переменным углом от 25° до 155° Изготавливается из профиля RE 9228 Длина порезки сухаря - 20 мм.	10

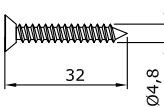
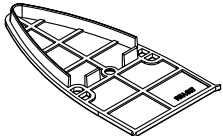
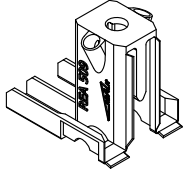

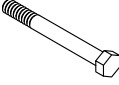
Комплекующие изделия

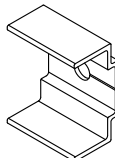
Вид	Артикул	Описание	Норма упаковки, шт
	REA 485	Соединительный угловой сухарь служит для сборки створки купольного окна из профиля RE.50.140142 с переменным углом от 25° до 155° Изготавливается из профиля RE 9230 Длина порезки сухаря - 11 мм.	10
	REA 486	Соединительный угловой сухарь служит для сборки крышки купольного окна из профиля RE 6302 с переменным углом от 25° до 155° Изготавливается из профиля RE 9228 Длина порезки сухаря - 8,8 мм.	10
	REA 487	Кронштейн для стоек RE 6003 - RE 6006, RE 6010 и RE 6017) Изготавливается из профиля RE 6188	1
	REA 488	Кронштейн(L=121 мм, для ригеля RE6026) Изготавливается из профиля RE 6190	10
	REA 489	Кронштейн(L=146 мм, для ригеля RE6027) Изготавливается из профиля RE 6190	10
	REA 490	Винт из нержавеющей стали (A2), DIN 7982	100
	REA 491	Кронштейн(L=176 мм, для ригеля RE6028) Изготавливается из профиля RE 6190	10
	REA 492	Винт из нержавеющей стали (A2), DIN 7982	100
	REA 493	Винт из нержавеющей стали (A2), DIN 7982	100
	REA 494	Винт из нержавеющей стали (A2), DIN 7982	100
	REA 497	Опора усиленная для заполнения толщиной 28-32 мм Изготавливается из профиля RE 6089 Не применять для облегченных ригелей RE 62..	50

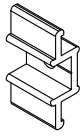
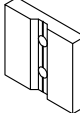
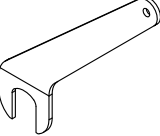

Комплекующие изделия

Вид	Артикул	Описание	Норма упаковки, шт
	REA 498	Опора усиленная для заполнения толщиной 40-44 мм Изготавливается из профиля RE 6098 Не применять для облегченных ригелей RE 62..	50
	REA 499	Опора усиленная для заполнения толщиной 46-50 мм Изготавливается из профиля RE 6099 Не применять для облегченных ригелей RE 62..	50
	REA 500	Винт из нержавеющей стали (A2), DIN 7982	500
	REA 503	Винт M5x16 A2 DIN 7985	500
	REA 504	Винт из нержавеющей стали (A2), DIN 7982	100
	REA 507	Полиамидная заглушка. Устанавливается на торцы декоративной крышки RE 6130. Применяется в фасадах с каскадным остеклением.	100
	REA 509	Пластиковая деталь (перелив для купольных стоек), устанавливается в стоечные лотки в месте соединения купольных стойки и ригеля. Служит для отвода влаги из стоечных лотков наружу.	1
	REA 520	Шайба 10 A2 DIN 6319 C (Шайба 10 ГОСТ 13438 из нерж. стали)	50
	REA 521	Болт M10x90 A2 DIN 931	25
	REA 522	Гайка M10 A2 DIN 934	100
	REA 523	Фиксатор для крепления крышки RE 6130 Изготавливается из профиля RE 6131 Длина порезки - 30 мм.	50
	REA 525	Шайба 10 A2 DIN 125	
	REA 526	Винт M6x16 DIN 912 и шайба 6 DIN 125 из нержавеющей стали	200 / 1000

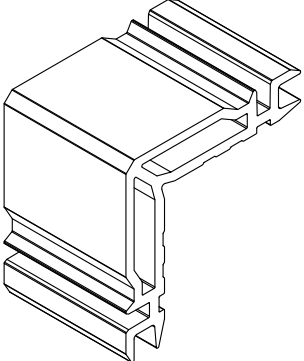
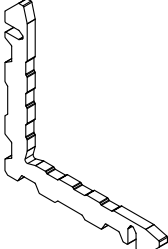
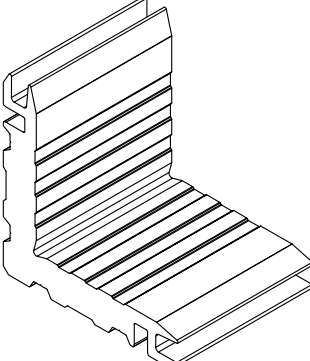
Комплекующие изделия

Вид	Артикул	Описание	Норма упаковки, шт
	REA 527	Фиксатор для крепления стоек RE 6018 и ригелей RE 6036 к металлокаркасу Изготавливается из профиля RE 9222 Длина порезки - 22 мм.	50
	REA 528	Упор для фиксации стоек RE 6018 на металлокаркасе Изготавливается из профиля RE 9223 Длина порезки - 45 мм.	50
	REA 529	Специальный ключ для закручивания фиксатора REA 527	1
	REA 530	Винт М6х20 DIN 7991, нержавеющая сталь (A2)	100
	REA 559	Винт М5х12 А2 DIN 7985	
	REA 564	Соединительный угловой сухарь служит для сборки створки теплого окна открывающегося наружу из профиля RE.68.147149-01 Изготавливается из профиля RE 9218 Длина порезки сухаря - 45 мм.	40
	REA 566	Соединительный угловой сухарь служит для сборки: - рамы теплого окна открывающегося наружу из профиля RE.68.148146-01 - створки теплого окна открывающегося наружу из профиля RE.68.147149-01 Изготавливается из профиля RE 9201 Длина порезки сухаря - 3 мм.	40
	REA 567	Соединительный угловой сухарь служит для сборки рамы теплого окна открывающегося наружу из профиля RE.68.148146-01 Изготавливается из профиля RE 9202 Длина порезки сухаря - 50 мм.	40

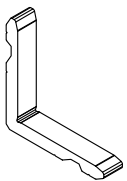

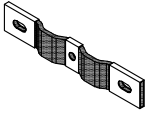
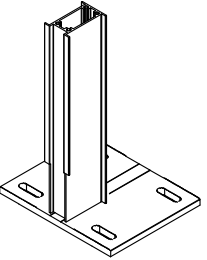
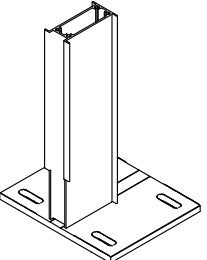
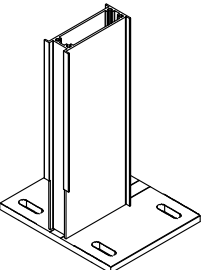
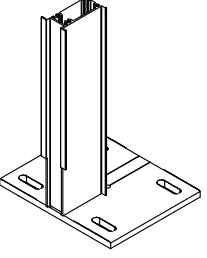
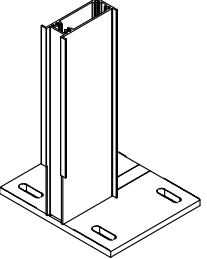
Комплектующие изделия

Вид	Артикул	Описание	Норма упаковки, шт
	REA 568	Соединительный угловой сухарь служит для сборки рамы теплого окна открывающегося наружу из профиля RE.68.148146-01 Изготавливается из профиля RE 7808 Длина порезки сухаря - 11,5 мм.	40
	REA 575	Винт М6х25 DIN 7500С, нержавеющая сталь (А2)	500
	REA 576	Шина соединительная для уравнивания потенциалов	
	REA 577	Нижний фиксирующий кронштейн из профиля RE 6162 и RE 6230 REA 575 - 4 шт.	1
	REA 578	Нижний фиксирующий кронштейн из профиля RE 6162 и RE 6231 REA 575 - 4 шт.	1
	REA 579	Нижний фиксирующий кронштейн из профиля RE 6162 и RE 6232 REA 575 - 4 шт.	1
	REA 580	Нижний фиксирующий кронштейн из профиля RE 6162 и RE 6173 REA 575 - 4 шт.	1
	REA 581	Нижний фиксирующий кронштейн из профиля RE 6162 и RE 6174 REA 575 - 4 шт.	1

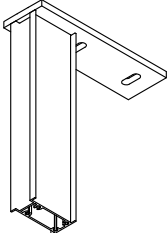
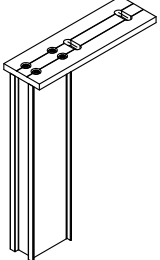
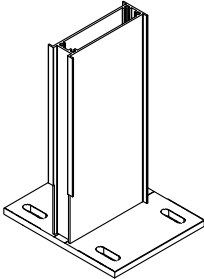
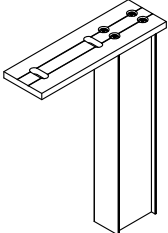
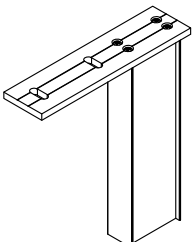
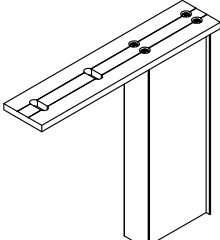
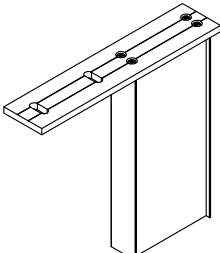
Комплекующие изделия

Вид	Артикул	Описание	Норма упаковки, шт
	REA 584	Верхний фиксирующий кронштейн из профиля RE 6163 и RE 6170 REA 575 - 4 шт.	1
	REA 585	Верхний фиксирующий кронштейн из профиля RE 6163 и RE 6174 REA 575 - 4 шт.	1
	REA 588	Нижний фиксирующий кронштейн из профиля RE 6162 и RE 6233 REA 575 - 4 шт.	1
	REA 589	Верхний фиксирующий кронштейн из профиля RE 6163 и RE 6230 REA 575 - 4 шт.	1
	REA 590	Верхний фиксирующий кронштейн из профиля RE 6163 и RE 6231 REA 575 - 4 шт.	1
	REA 591	Верхний фиксирующий кронштейн из профиля RE 6163 и RE 6232 REA 575 - 4 шт.	1
	REA 592	Верхний фиксирующий кронштейн из профиля RE 6163 и RE 6233 REA 575 - 4 шт.	1

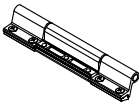
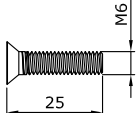
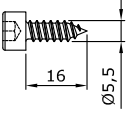
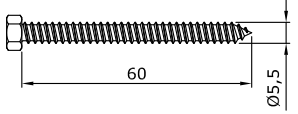
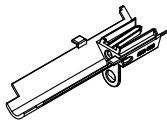
Комплекующие изделия

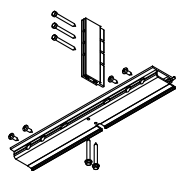
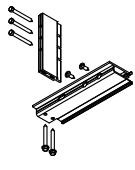
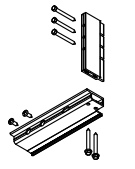
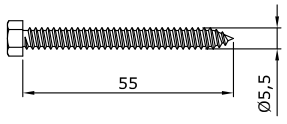
Вид	Артикул	Описание	Норма упаковки, шт
	REA 598	Петля для люков дымоудаления и вентиляции	1
	REA 600	Винт М6х25 DIN 7500МЕ ТХ30, нержавеющая сталь (А2)	
	REA 621	Винт из нержавеющей стали (А2)	
	REA 630	Винт из нержавеющей стали (А2), DIN 7976	
	REA 822	Пластиковый капельник стойки, для заполнения 16-62 мм	500
	REA 849	Направляющая втулка	
	REA 855	Средняя усиленная опора для заполнения 46-50 мм, сделана из профилей RE 6108 и RE 6099. Не применять для облегченных ригелей RE 62...	1
	REA 856	Левая усиленная опора для заполнения 46-50 мм, сделана из профилей RE 6108 и RE 6099. Не применять для облегченных ригелей RE 62...	1
	REA 857	Правая усиленная опора для заполнения 46-50 мм, сделана из профилей RE 6108 и RE 6099. Не применять для облегченных ригелей RE 62...	1
	REA 908	Винт из нержавеющей стали (А2), DIN 7976	

Комплекующие изделия

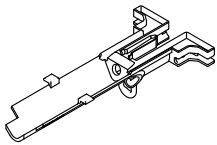
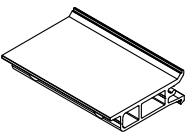
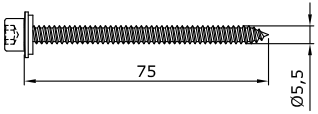
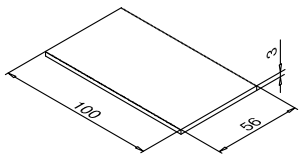
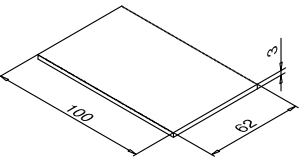
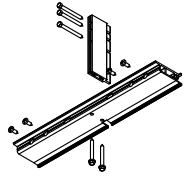
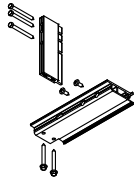
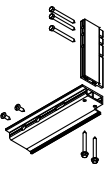
Вид	Артикул	Описание	Норма упаковки, шт
	REA 931	Пластиковая деталь, устанавливается в стоечные лотки в месте соединения стойки с ригелями. Служит для отвода влаги из стоечных лотков наружу. Используется при толщине стеклопакета от 52 до 68 мм.	
	REA 932	Опора усиленная для заполнения толщиной 58-62 мм, сделана из профиля RE 6109. Не применять для облегченных ригелей RE 62...	
	REA 933	Винт из нержавеющей стали (A2) + шайба из EPDM+нерж. сталь	
	REA 934	Подкладка под заполнение 52-56 мм	1000
	REA 935	Подкладка под заполнение 58-62 мм	1000
	REA 973	Средняя усиленная опора для заполнения 52-58 мм, сделана из профилей RE 6108 и RE 6107. Не применять для облегченных ригелей RE 62...	1
	REA 974	Левая усиленная опора для заполнения 52-58 мм, сделана из профилей RE 6108 и RE 6107. Не применять для облегченных ригелей RE 62...	1
	REA 975	Правая усиленная опора для заполнения 52-58 мм, сделана из профилей RE 6108 и RE 6107. Не применять для облегченных ригелей RE 62...	1

Комплекующие изделия

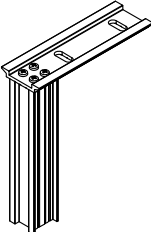
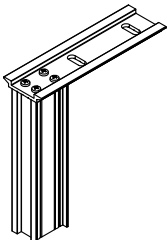
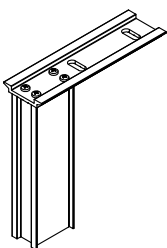
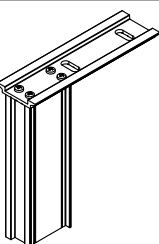
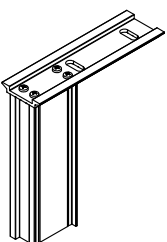
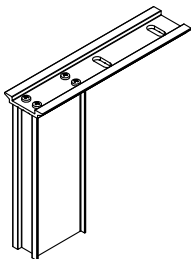
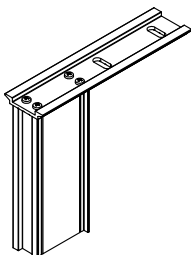
Вид	Артикул	Описание	Норма упаковки, шт
	REA 996	Верхний фиксирующий кронштейн из профиля RE 6150-01 и RE 6115 REA 575 - 4 шт.	1
	REA 997	Верхний фиксирующий кронштейн из профиля RE 6151-01 и RE 6115 REA 575 - 4 шт.	1
	REA 998	Верхний фиксирующий кронштейн из профиля RE 6230 и RE 6115 REA 575 - 4 шт.	1
	REA 999	Верхний фиксирующий кронштейн из профиля RE 6173-01 и RE 6115 REA 575 - 4 шт.	1
	REA 1000	Верхний фиксирующий кронштейн из профиля RE 6152-01 и RE 6115 REA 575 - 4 шт.	1
	REA 1001	Верхний фиксирующий кронштейн из профиля RE 6231 и RE 6115 REA 575 - 4 шт.	1
	REA 1002	Верхний фиксирующий кронштейн из профиля RE 6174-01 и RE 6115 REA 575 - 4 шт.	1

Комплекующие изделия

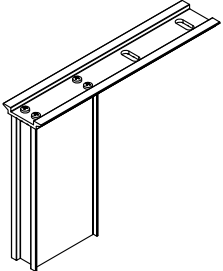
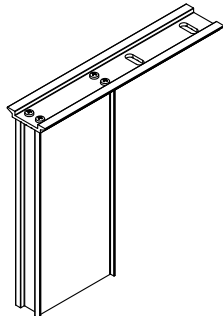
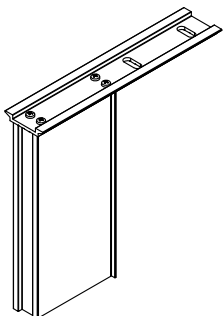
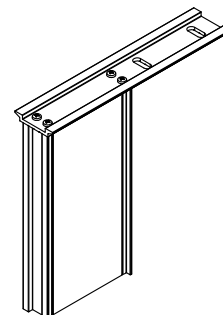
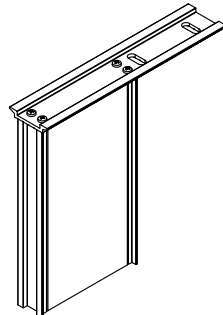
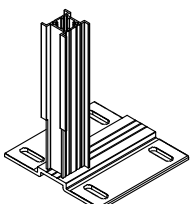
Вид	Артикул	Описание	Норма упаковки, шт
	<p>REA 1003</p>	<p>Верхний фиксирующий кронштейн из профиля RE 6232 и RE 6115 REA 575 - 4 шт.</p>	<p>1</p>
	<p>REA 1004</p>	<p>Верхний фиксирующий кронштейн из профиля RE 6233 и RE 6115 REA 575 - 4 шт.</p>	<p>1</p>
	<p>REA 1005</p>	<p>Верхний фиксирующий кронштейн из профиля RE 6176 и RE 6115 REA 575 - 4 шт.</p>	<p>1</p>
	<p>REA 1006</p>	<p>Верхний фиксирующий кронштейн из профиля RE 6155-01 и RE 6115 REA 575 - 4 шт.</p>	<p>1</p>
	<p>REA 1007</p>	<p>Верхний фиксирующий кронштейн из профиля RE 6156-01 и RE 6115 REA 575 - 4 шт.</p>	<p>1</p>
	<p>REA 1008</p>	<p>Нижний фиксирующий кронштейн из профиля RE 6150-01 и RE 6116 REA 575 - 4 шт.</p>	<p>1</p>

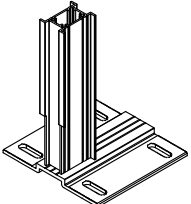
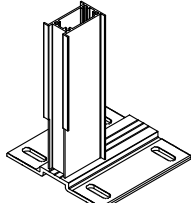
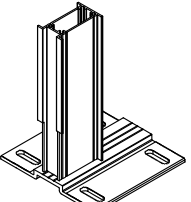
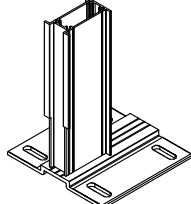
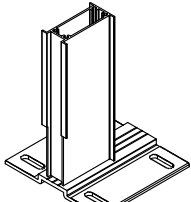
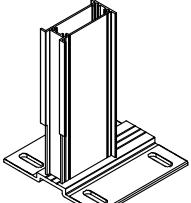
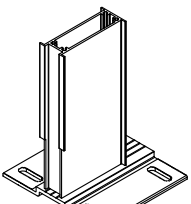

Комплектующие изделия

Вид	Артикул	Описание	Норма упаковки, шт
	REA 1009	Нижний фиксирующий кронштейн из профиля RE 6151-01 и RE 6116 REA 575 - 4 шт.	1
	REA 1010	Нижний фиксирующий кронштейн из профиля RE 6230 и RE 6116 REA 575 - 4 шт.	1
	REA 1011	Нижний фиксирующий кронштейн из профиля RE 6173-01 и RE 6116 REA 575 - 4 шт.	1
	REA 1012	Нижний фиксирующий кронштейн из профиля RE 6152-01 и RE 6116 REA 575 - 4 шт.	1
	REA 1013	Нижний фиксирующий кронштейн из профиля RE 6231 и RE 6116 REA 575 - 4 шт.	1
	REA 1014	Нижний фиксирующий кронштейн из профиля RE 6174-01 и RE 6116 REA 575 - 4 шт.	1
	REA 1015	Нижний фиксирующий кронштейн из профиля RE 6232 и RE 6116 REA 575 - 4 шт.	1

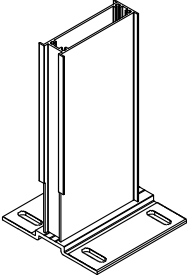
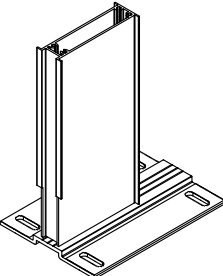
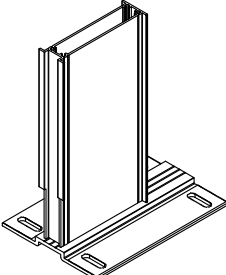
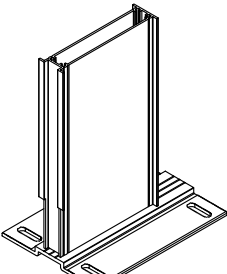
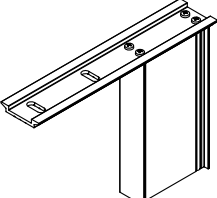
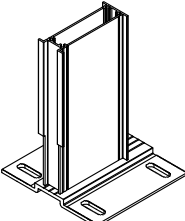
Комплекующие изделия

Вид	Артикул	Описание	Норма упаковки, шт
	REA 1016	Нижний фиксирующий кронштейн из профиля RE 6233 и RE 6116 REA 575 - 4 шт.	1
	REA 1017	Нижний фиксирующий кронштейн из профиля RE 6176 и RE 6116 REA 575 - 4 шт.	1
	REA 1018	Нижний фиксирующий кронштейн из профиля RE 6155-01 и RE 6116 REA 575 - 4 шт.	1
	REA 1019	Нижний фиксирующий кронштейн из профиля RE 6156-01 и RE 6116 REA 575 - 4 шт.	1
	REA 1020	Верхний фиксирующий кронштейн из профиля RE 6175-01 и RE 6115 REA 575 - 4 шт.	1
	REA 1021	Нижний фиксирующий кронштейн из профиля RE 6175-01 и RE 6116 REA 575 - 4 шт.	1

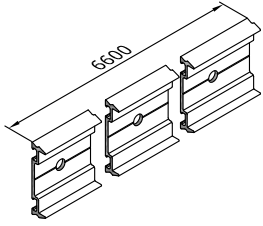
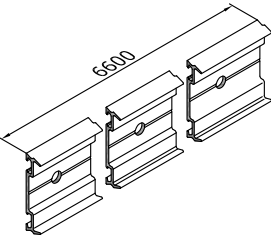
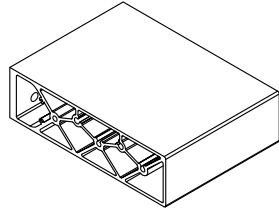
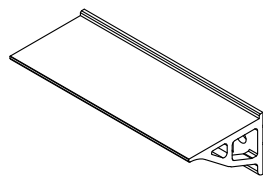
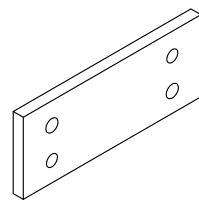
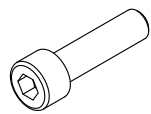
Комплекующие изделия

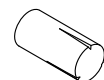
Вид	Артикул	Описание	Норма упаковки, шт
	REA 1022	Прижимная планка из профиля RE 6050 с отверстиями под винты.	
	REA 1023	Прижимная планка из профиля RE 6050-02 с отверстиями под винты.	
	REA 1024	Кронштейн под ригель RE 6076 из профиля RE 6149	
	REA 1025	Опора усиленная для заполнений до 62 мм из профиля RE 6079	
	REA 1026	Пластина под кронштейн REA 1024 из профиля RE 6147	
	REA 1027	Винт M8x30-A2 ISO 4762	
	REA 1028	Шайба А 10,5-A2 DIN 125	
	REA 1029	Штифт 8x24-A2 ISO 8741	
	REA 1030	Штифт 12x28-A2 ISO 8745	

Комплекующие изделия

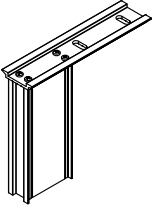
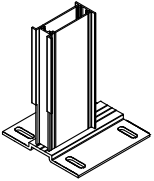
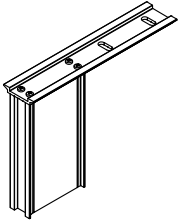
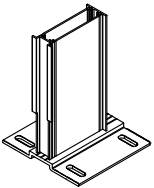
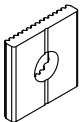
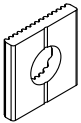
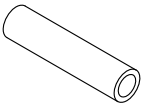
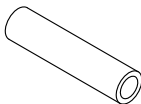
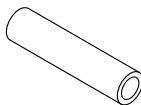
Вид	Артикул	Описание	Норма упаковки, шт
	REA 1031	Верхний фиксирующий кронштейн из профиля RE 6153-01 и RE 6115 REA 575 - 4 шт.	1
	REA 1032	Нижний фиксирующий кронштейн из профиля RE 6153-01 и RE 6116 REA 575 - 4 шт.	1
	REA 1033	Верхний фиксирующий кронштейн из профиля RE 6154-01 и RE 6115 REA 575 - 4 шт.	1
	REA 1034	Нижний фиксирующий кронштейн из профиля RE 6154-01 и RE 6116 REA 575 - 4 шт.	1
	REA 1035	Подкладка (Шайба рифленая) из профиля RE 6177 L=30 мм	
	REA 1036	Подкладка (Шайба рифленая) из профиля RE 6177 L=30 мм	
	REA 1037	Втулка из профиля RE 6165 L=51,5 мм	
	REA 1038	Втулка из профиля RE 6165 L=59 мм	
	REA 1041	Втулка из профиля RE 6165 L=64 мм	

Комплекующие изделия

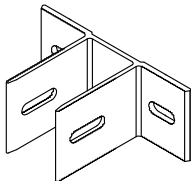
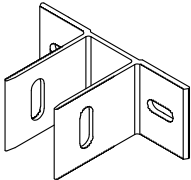
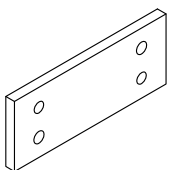
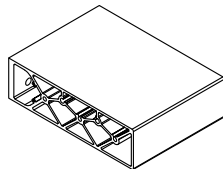
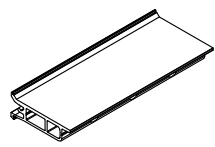
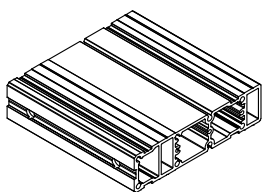
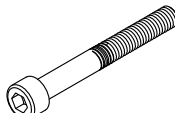
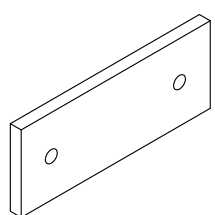
Вид	Артикул	Описание	Норма упаковки, шт
	REA 1042	Кронштейн для крепления стоек к перекрытиям зданий из профиля RE 6172	
	REA 1043	Кронштейн для крепления стоек к перекрытиям зданий из профиля RE 6172	
	REA 1061	Пластина из профиля RE 6047	
	REA 1062	Кронштейн под ригель RE 6076 из профиля RE 6149	
	REA 1063	Опора усиленная для заполнений до 62 мм из профиля RE 6109	
	REA 1064	Кронштейн под ригель RE 6028 из профиля RE 6117	
	REA 1065	Винт M6x50-A2 ISO 4762	
	REA 1066	Пластина из профиля RE 6047	

Комплекующие изделия

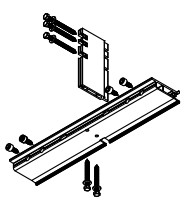
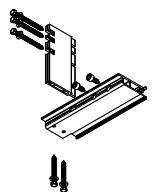
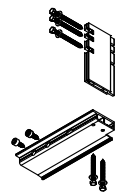
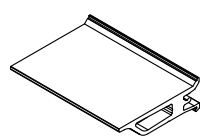
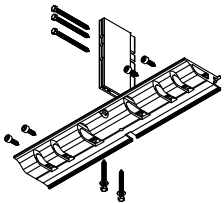
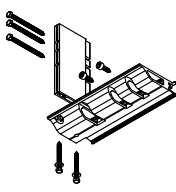
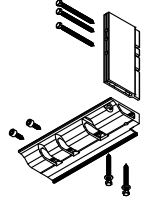
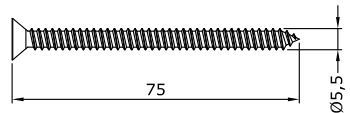
Вид	Артикул	Описание	Норма упаковки, шт
	REA 1085	Средняя усиленная опора для заполнения 58-62 мм, сделана из профилей RE 6119 и RE 6109. Не применять для облегченных ригелей RE 62...	1
	REA 1086	Левая усиленная опора для заполнения 58-62 мм, сделана из профилей RE 6119 и RE 6109. Не применять для облегченных ригелей RE 62...	1
	REA 1087	Правая усиленная опора для заполнения 58-62 мм, сделана из профилей RE 6119 и RE 6109. Не применять для облегченных ригелей RE 62...	1
	REA 1088	Опора усиленная для заполнения толщиной 64-68 мм, сделана из профиля RE 6118. Не применять для облегченных ригелей RE 62...	1
	REA 1089	Средняя усиленная опора для заполнения 64-68 мм, сделана из профилей RE 6119 и RE 6118. Не применять для облегченных ригелей RE 62...	1
	REA 1090	Левая усиленная опора для заполнения 64-68 мм, сделана из профилей RE 6119 и RE 6118. Не применять для облегченных ригелей RE 62...	1
	REA 1091	Правая усиленная опора для заполнения 64-68 мм, сделана из профилей RE 6119 и RE 6118. Не применять для облегченных ригелей RE 62...	1
	REA 1092	Винт из нержавеющей стали (A2), DIN 7982	

Комплектующие изделия

Нижний фиксирующий кронштейн

Обозначение	Сопрягаемая стойка	Усиливающий профиль	Размеры		
			А, (мм)	В, (мм)	Н, (мм)
REA 700	RE 6000, RE 6007, RE 6019, RE 6202, RE 6208	RE 6150-01	120	165	170
REA 701	RE 6001, RE 6008, RE 6209, RE 6210	RE 6151-01	120	165	190
REA 702	RE 6002, RE 6009, RE 6019, RE 6402, RE 6211, RE 6212	RE 6152-01	120	165	210
REA 703	RE 6003, RE 6403	RE 6153-01	120	165	260
REA 704	RE 6004, RE 6404	RE 6154-01	120	165	310
REA 705	RE 6005	RE 6155-01	195	240	310
REA 706	RE 6006	RE 6156-01	195	240	310
REA 707	RE 6010, RE 6017	RE 6170-01	195	240	310
REA 708	RE 6418, RE 6203	RE 6173-01	120	165	210
REA 709	RE 6204, RE 6213	RE 6174-01	120	165	310

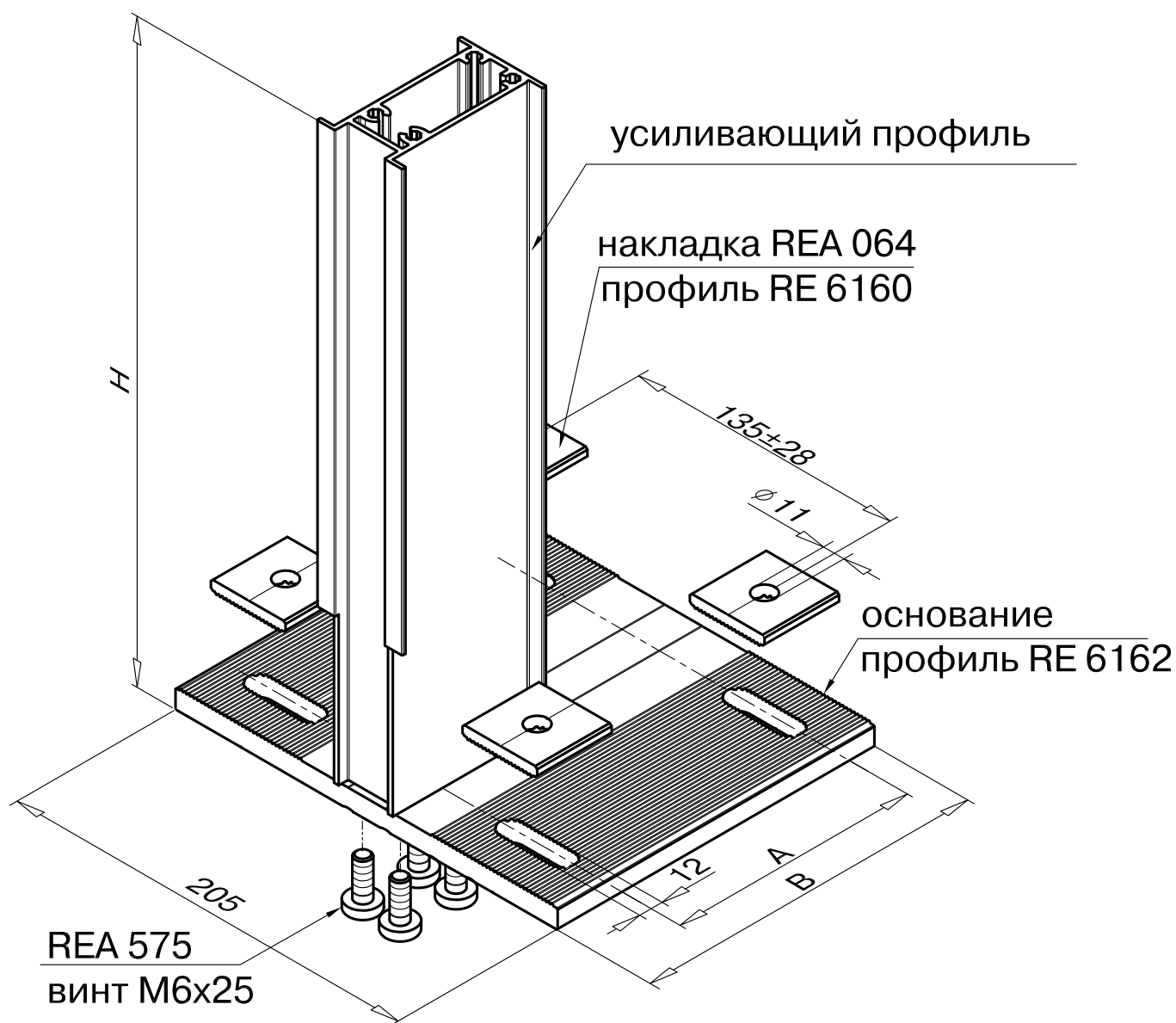

Комплектующие изделия

Верхний фиксирующий кронштейн

Обозначение	Сопрягаемая стойка	Усиливающий профиль	Размер В, (мм)	Размер Н, (мм)
REA 690	RE 6000, RE 6007, RE 6019, RE 6202, RE 6208	RE 6150-01	210	210
REA 691	RE 6001, RE 6008, RE 6209, RE 6210	RE 6151-01	230	210
REA 692	RE 6002, RE 6009, RE 6019, RE 6402, RE 6211, RE 6212	RE 6152-01	250	260
REA 693	RE 6003, RE 6403	RE 6153-01	275	310
REA 694	RE 6004, RE 6404	RE 6154-01	300	310
REA 695	RE 6005	RE 6155-01	330	310
REA 696	RE 6006	RE 6156-01	350	310
REA 697	RE 6010, RE 6017	RE 6170-01	375	310
REA 698	RE 6418, RE 6203	RE 6173-01	250	310
REA 699	RE 6204, RE 6213	RE 6174-01	275	310

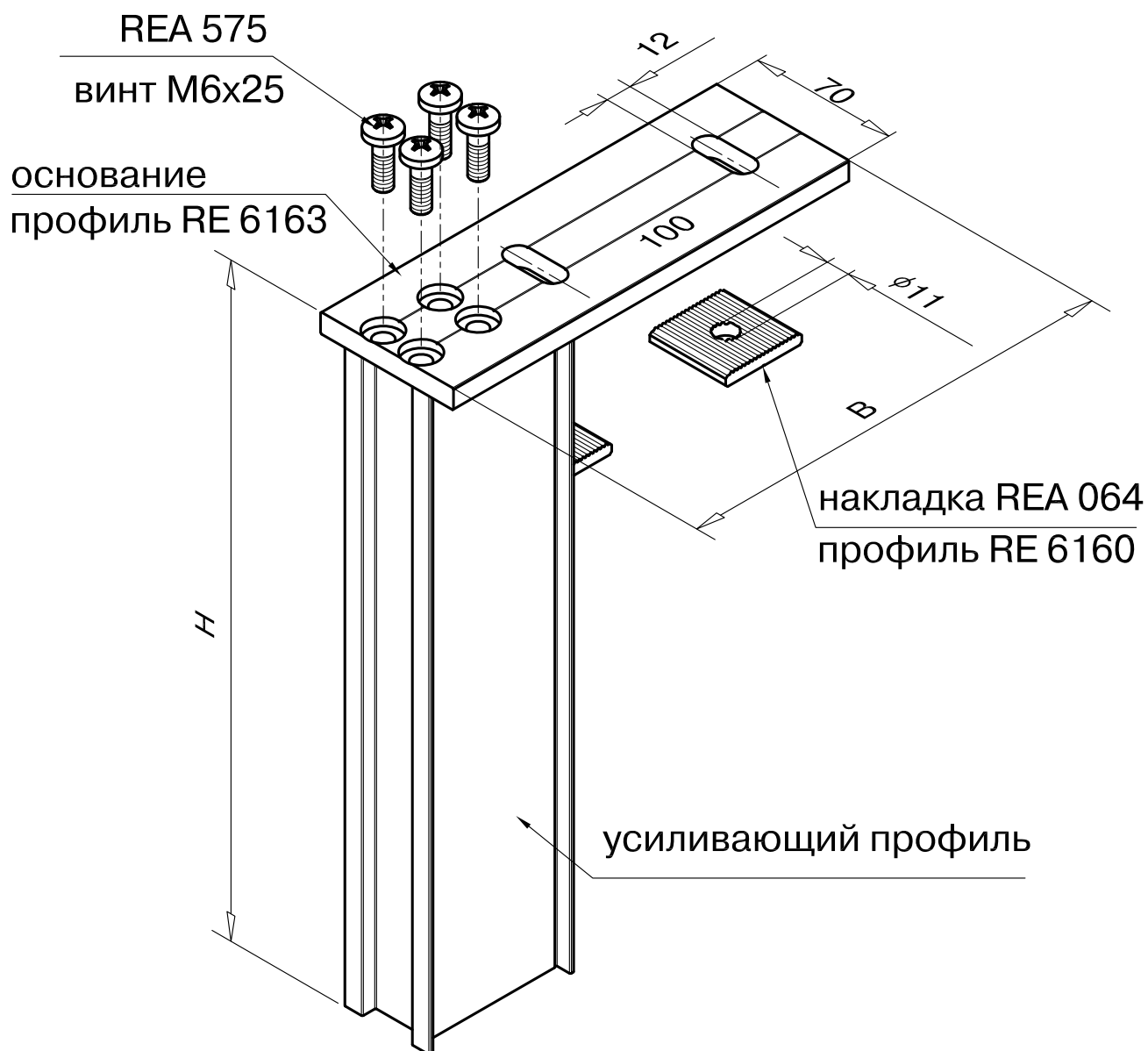

Комплектующие изделия

Кронштейны из профиля RE 6180-01
(соединение ригелей со стойками)

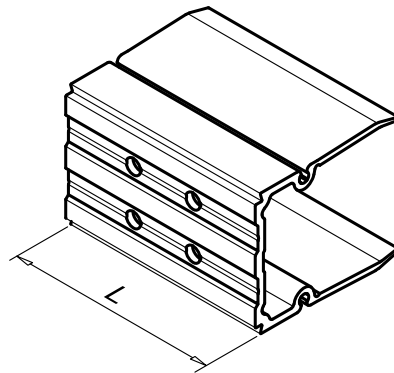

Обозначение	L, мм.	Под ригель
REA 357	36	RE 6022, RE 6200
REA 358	60	RE 6023, RE 6201
REA 359	76	RE 6024, RE 6205
REA 360	96	RE 6025, RE 6206
REA 361	45	RE 6202, RE 6208
REA 362	76	RE 6203
REA 363	96	RE 6204, RE 6213
REA 364	59	RE 6209, RE 6210
REA 365	48	RE 6207
REA 791	56	RE 6214
REA 792	66	RE 6215
REA 793	79	RE 6211, RE 6212
REA 794	86	RE 6216
REA 795	106	RE 6217



Кронштейны из профиля RE 6180-01 применять только в конструкциях с облегченными усиливающими профилями: RE 6150-01...RE 6156-01, RE 6170-01, RE 6173-01 и RE 6174-01, установленными в стойки. А также при наличии только таких профилей в составе верхних/нижних кронштейнов стоек.

Сечения конструкций

Сечения фасадных конструкций

Сечение стойки

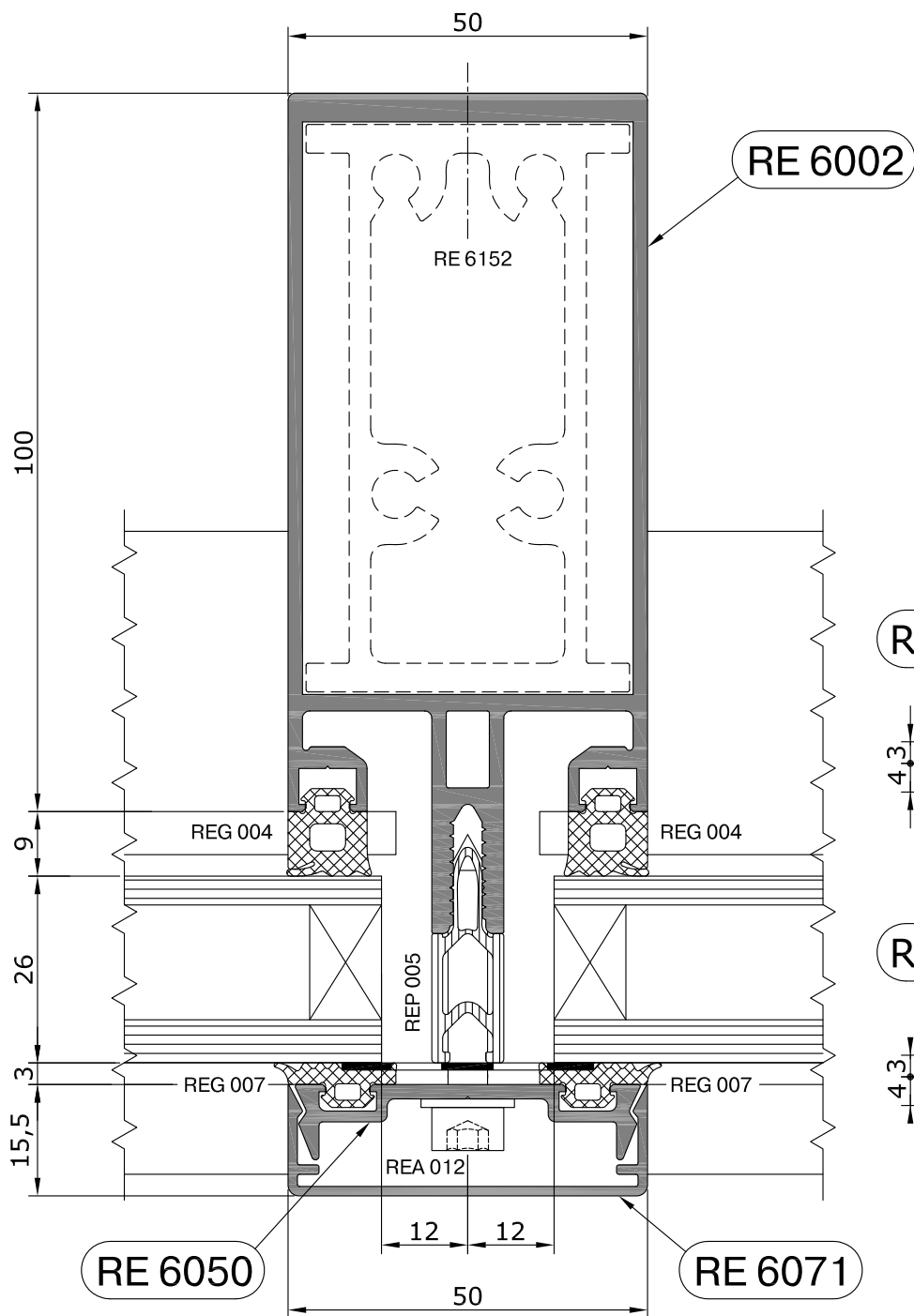

Варианты

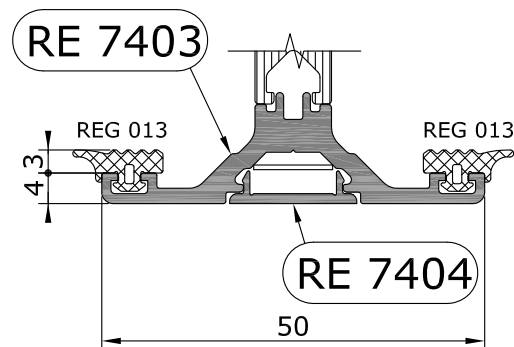
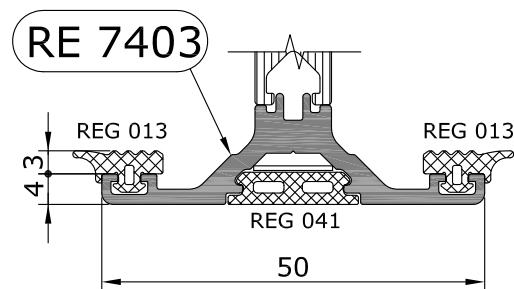

Варианты

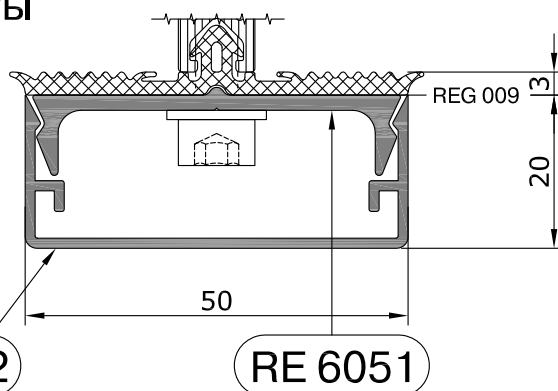
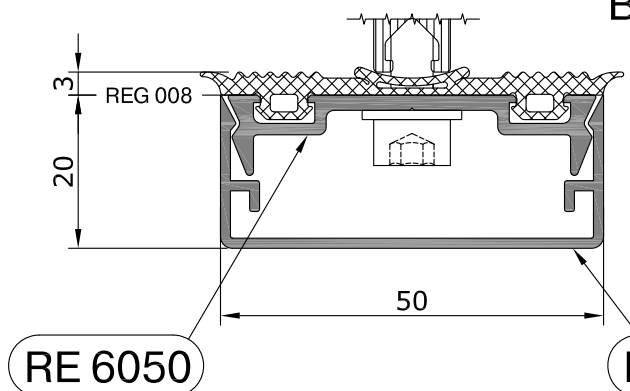

Сечение монтажной стойки

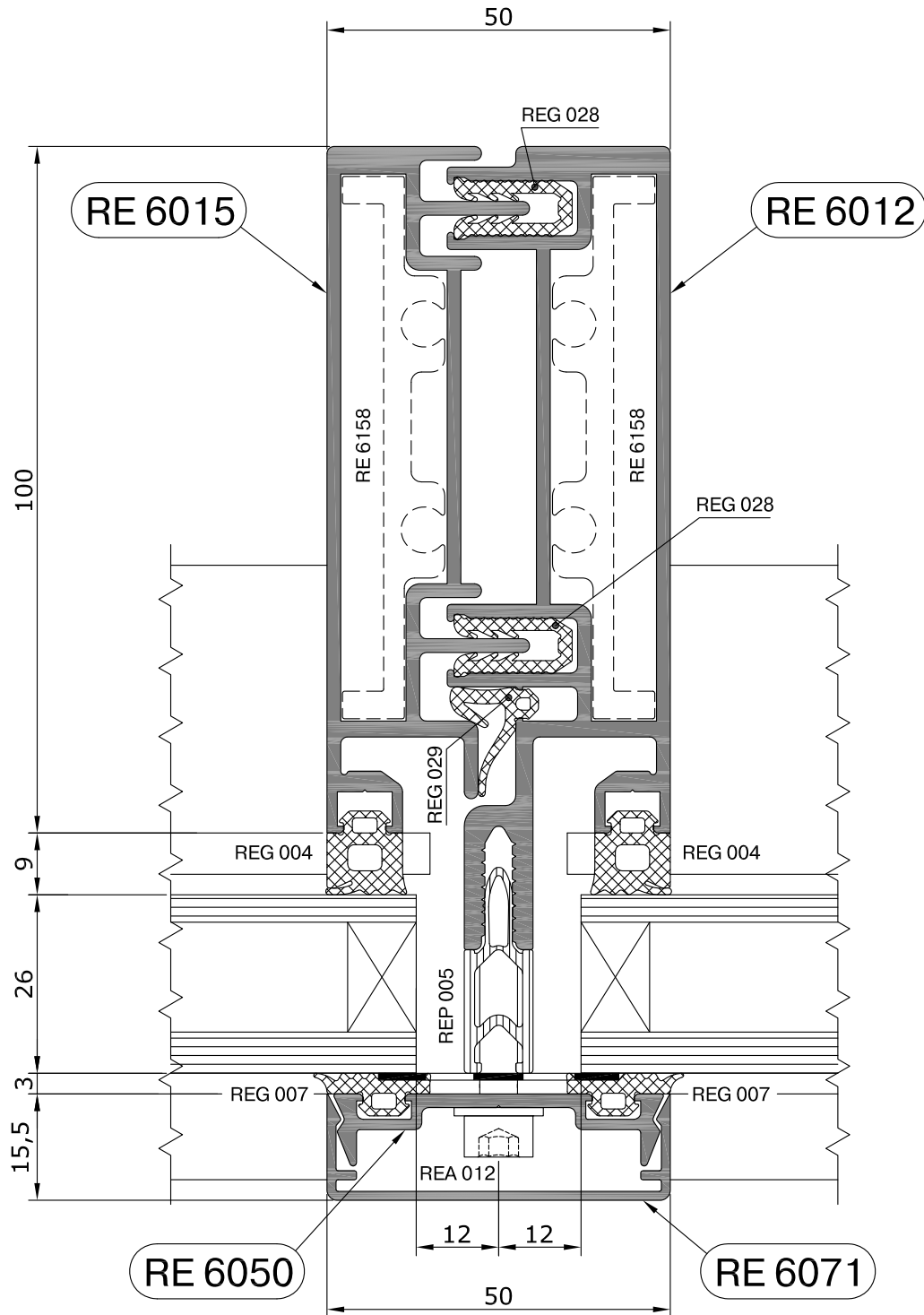
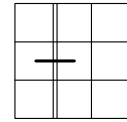

Сечение угловой (90°) стойки

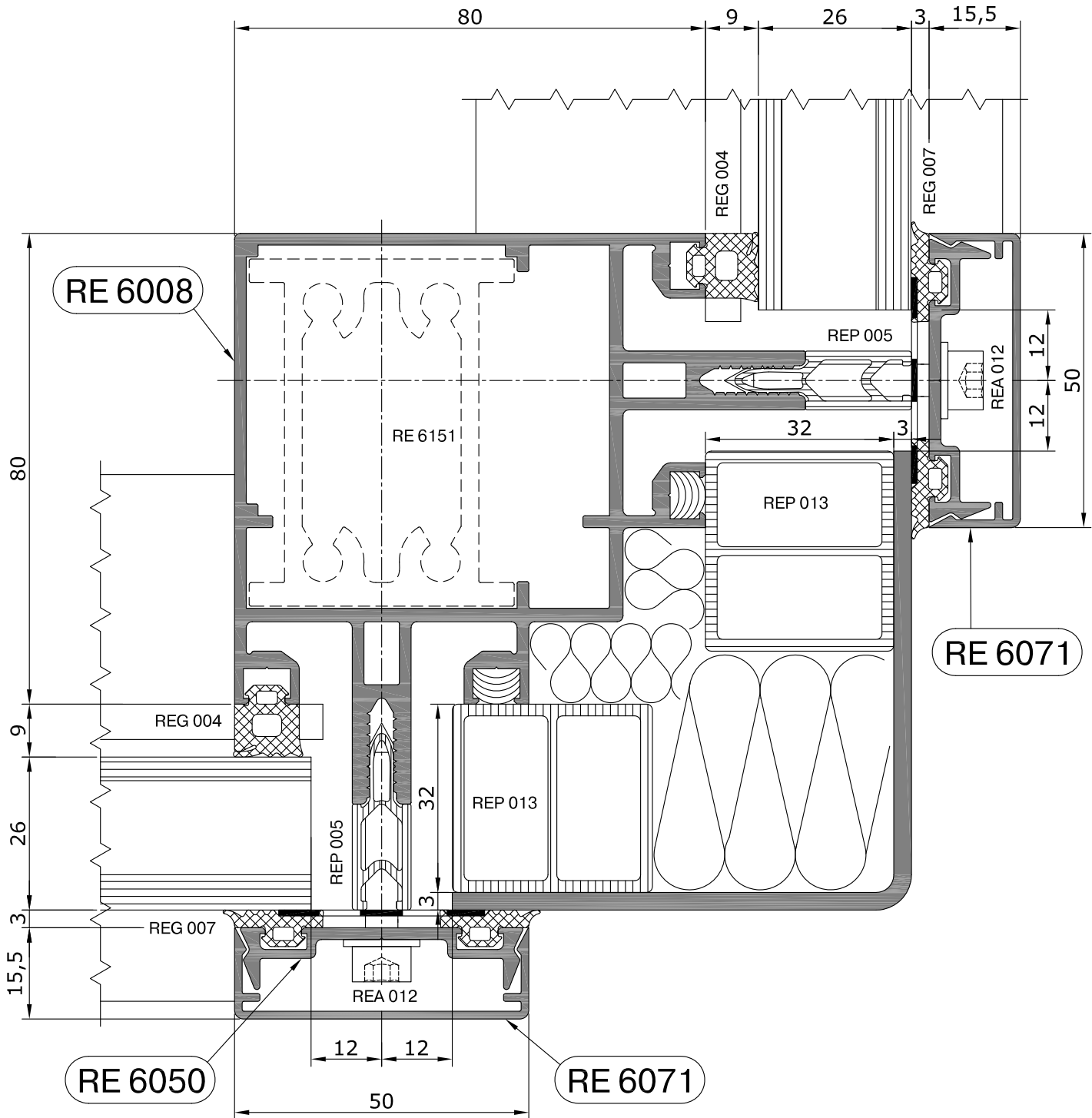
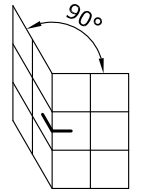
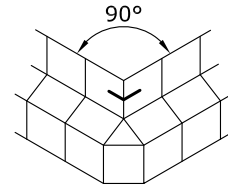

Сечение угловой (90°) стойки

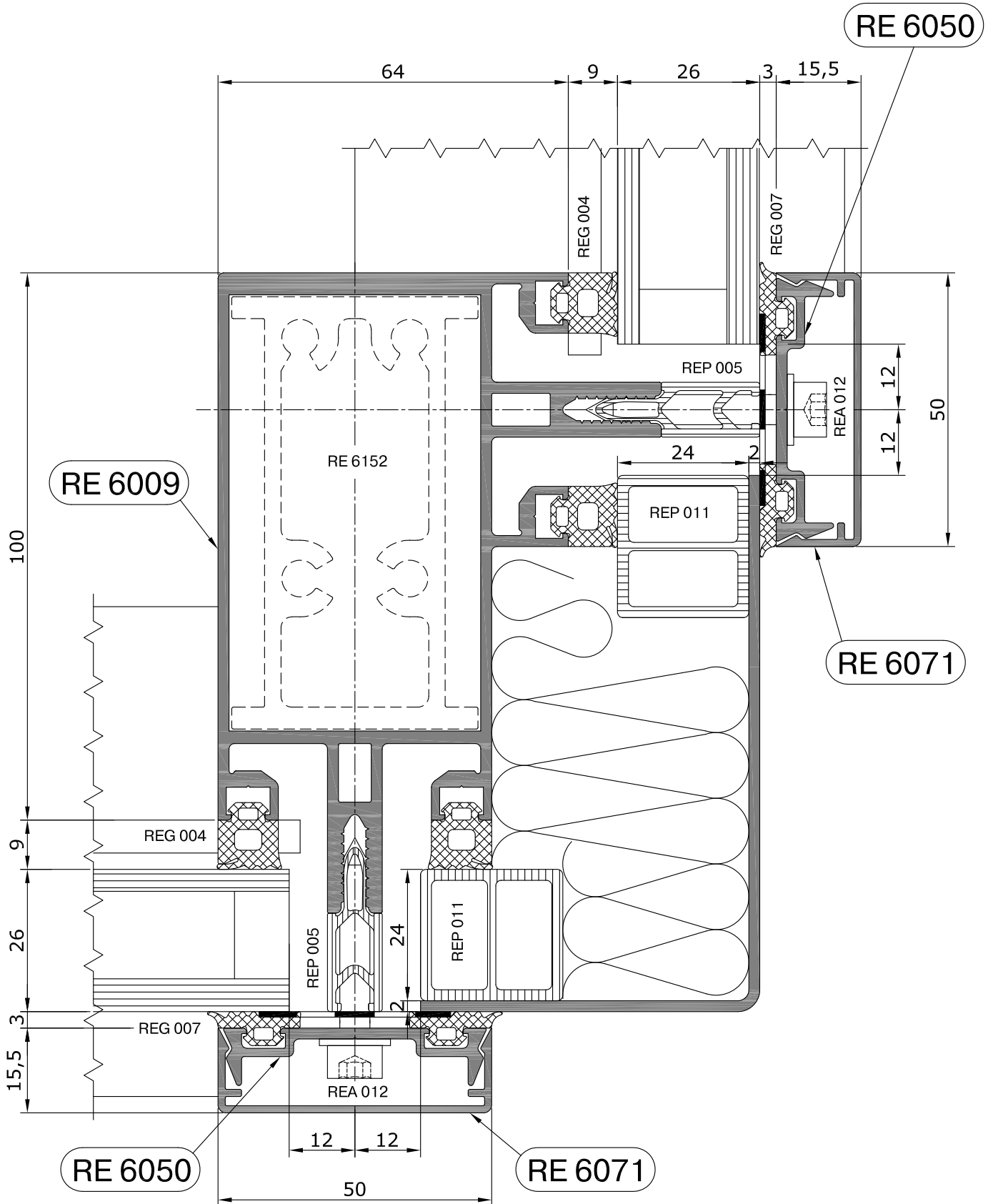
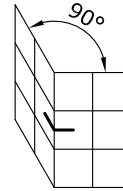

Сечение стойки на переменный угол

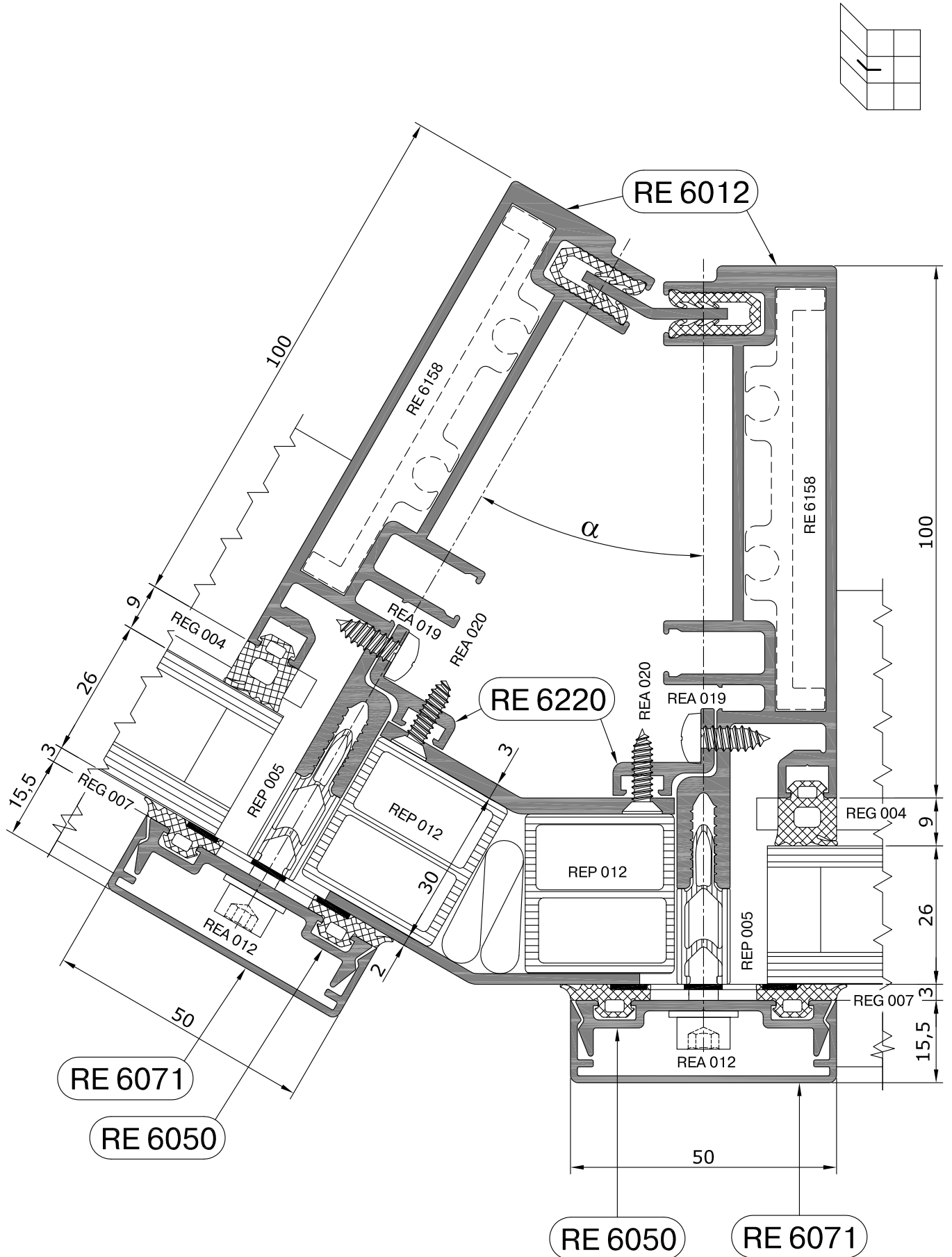

Сечение стойки на угол не более $\pm 7,5^\circ$

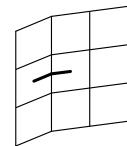
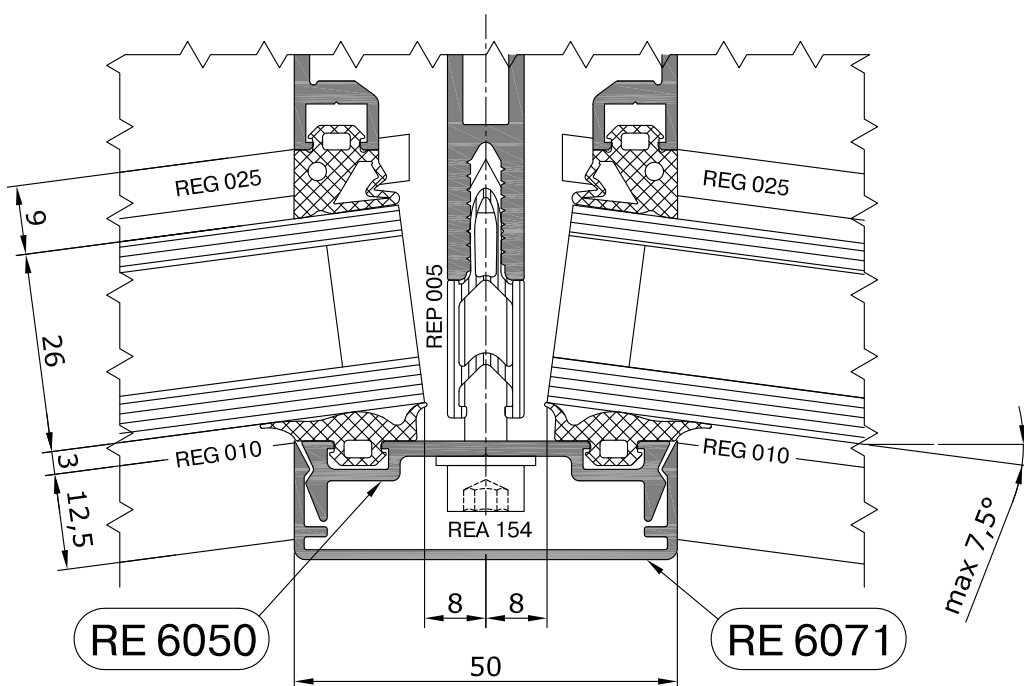
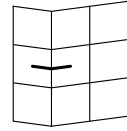
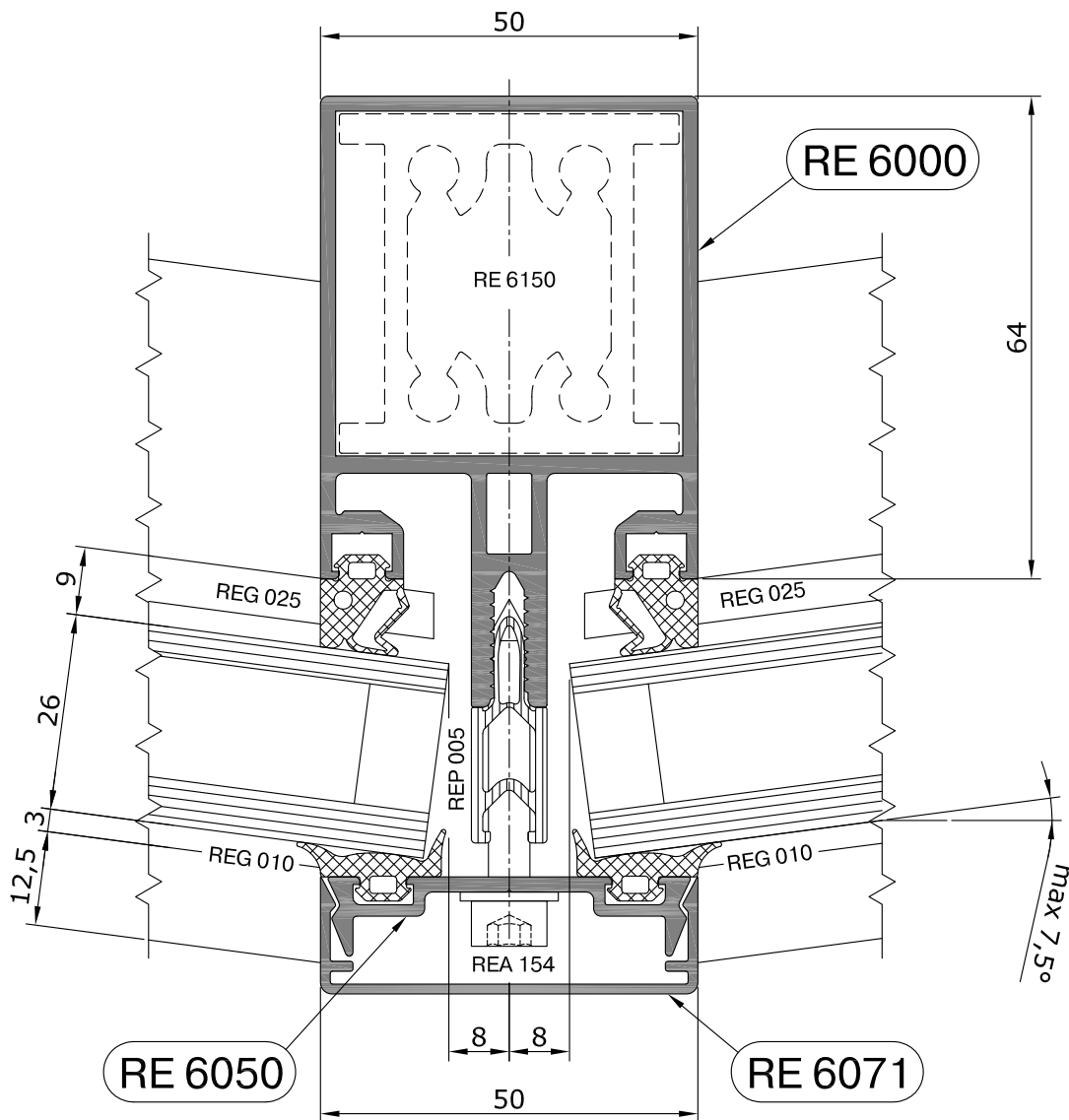

Наружный двусторонний угол - 15°

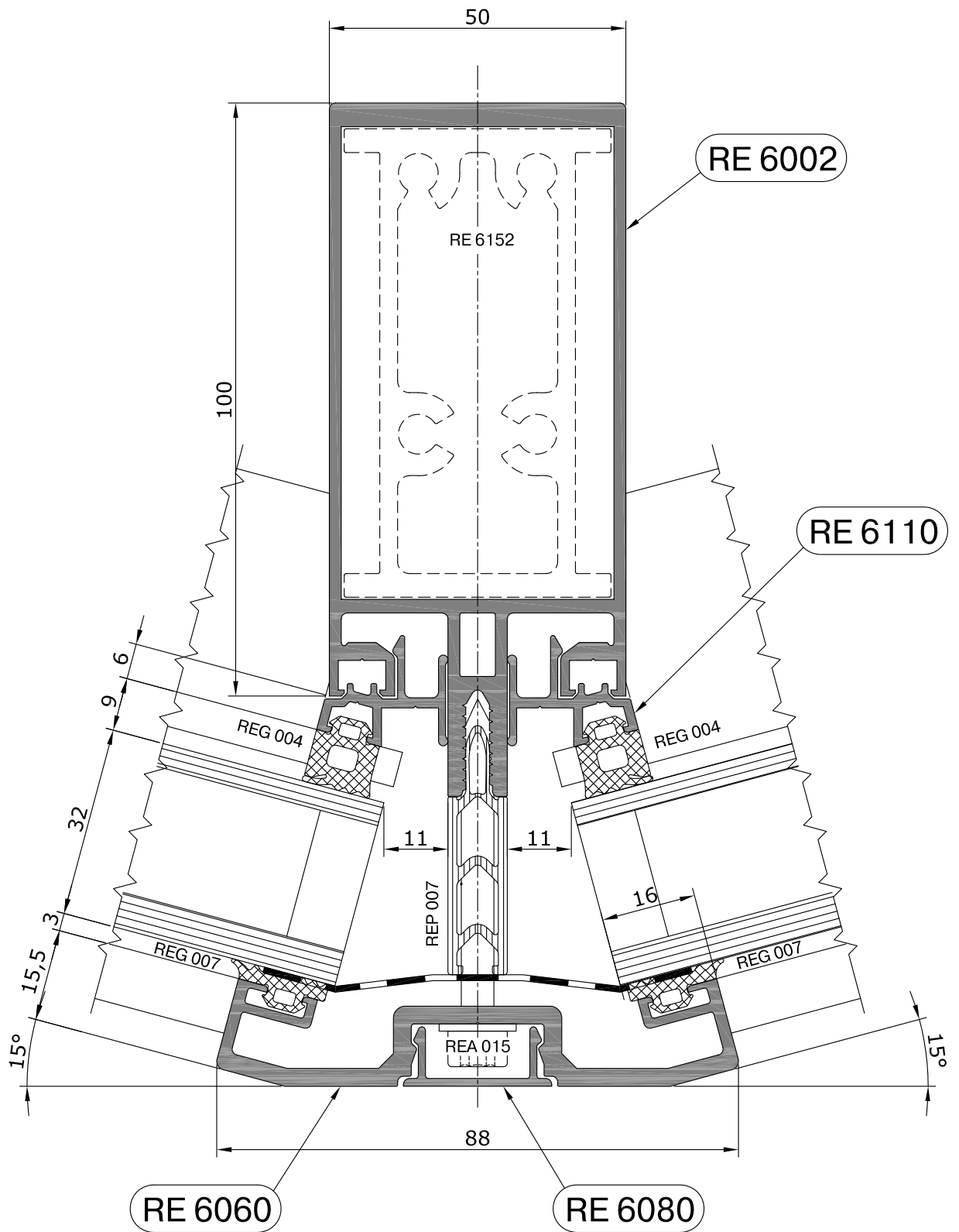
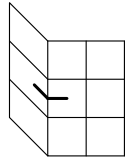

Наружный двусторонний угол - 30°

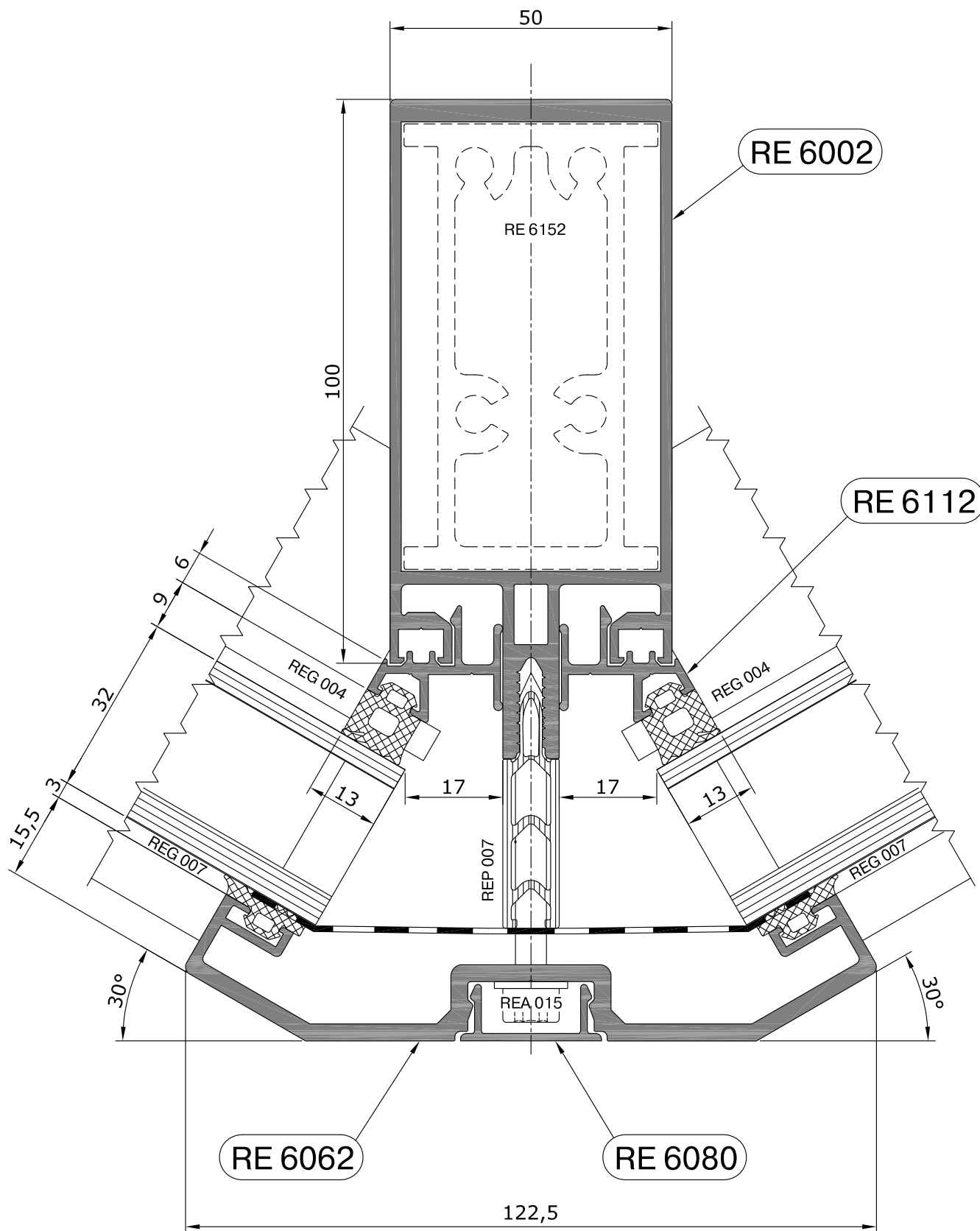
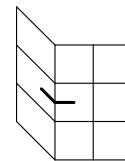

Наружный двусторонний угол - 45°

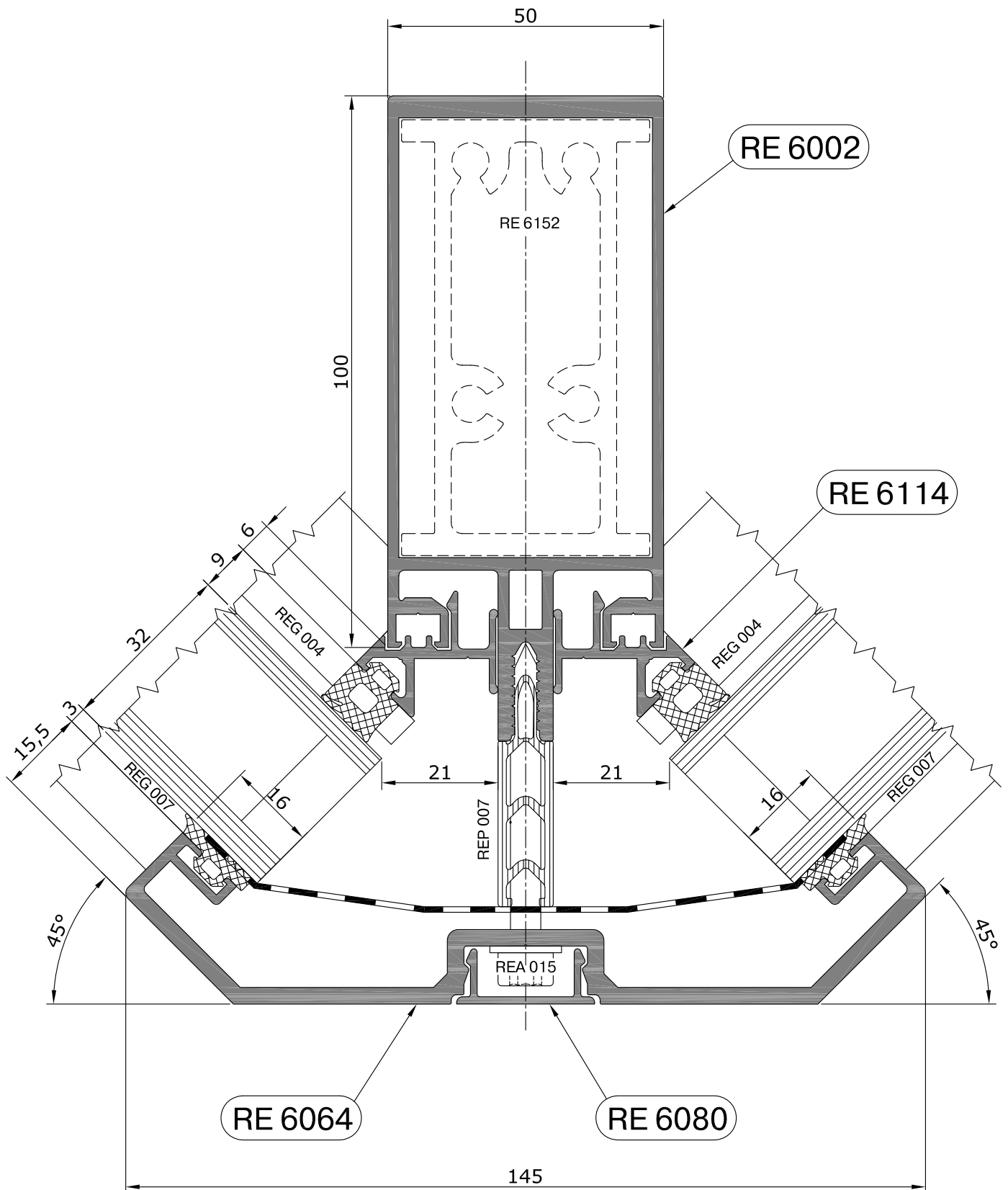
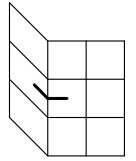

Наружный односторонний угол - 15°

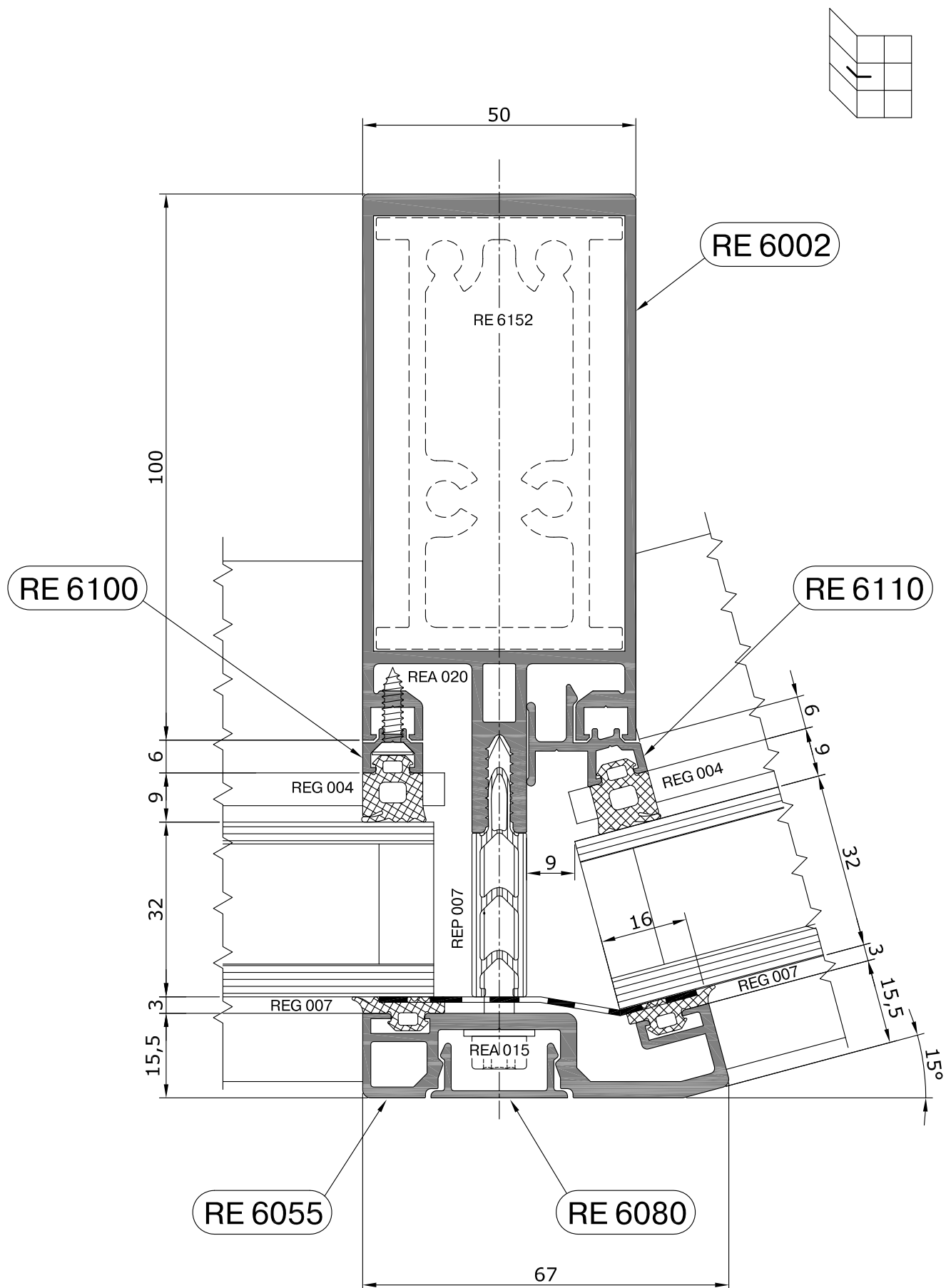

Наружный односторонний угол - 30°

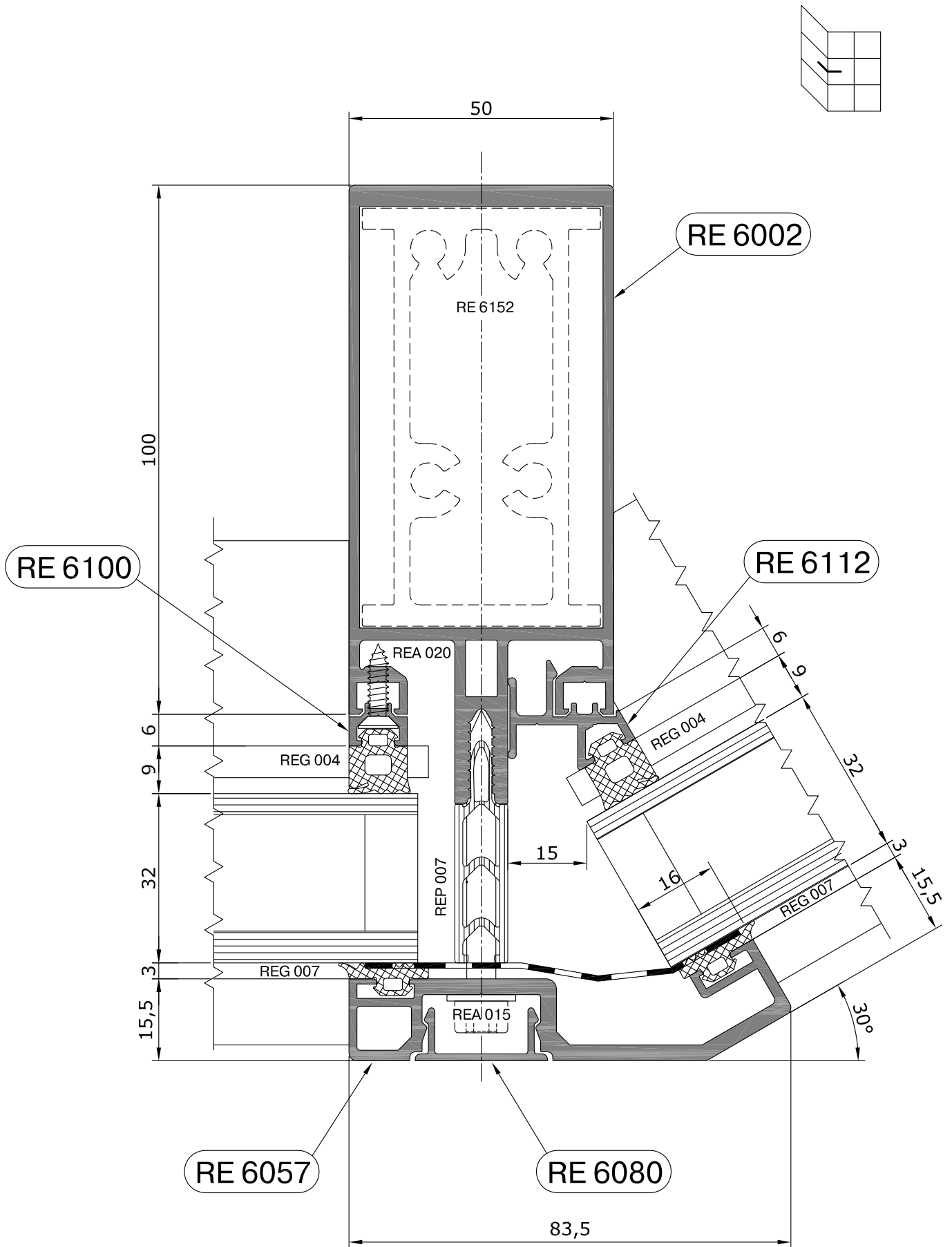

Наружный односторонний угол - 45°

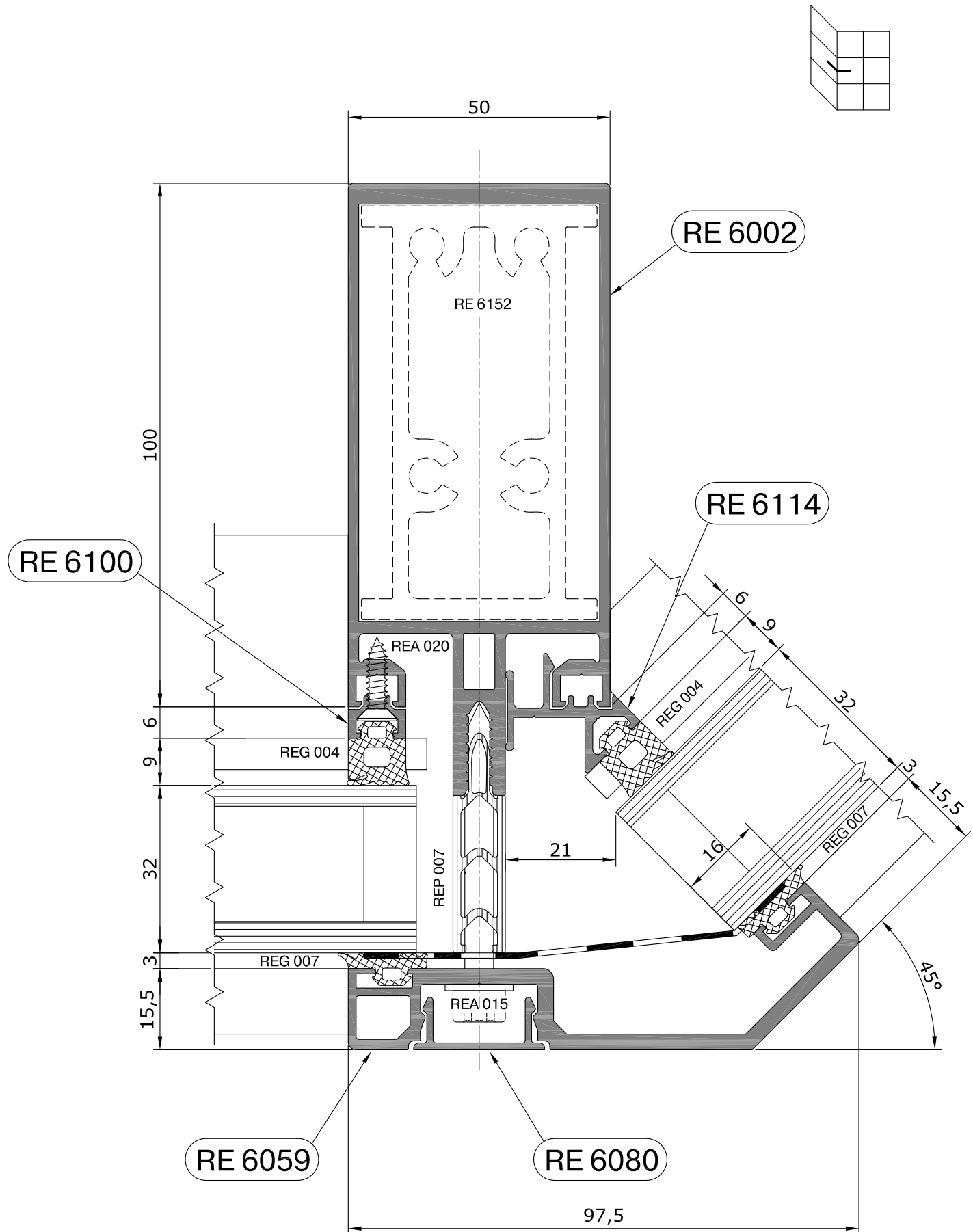

Внутренний двусторонний угол - 15°

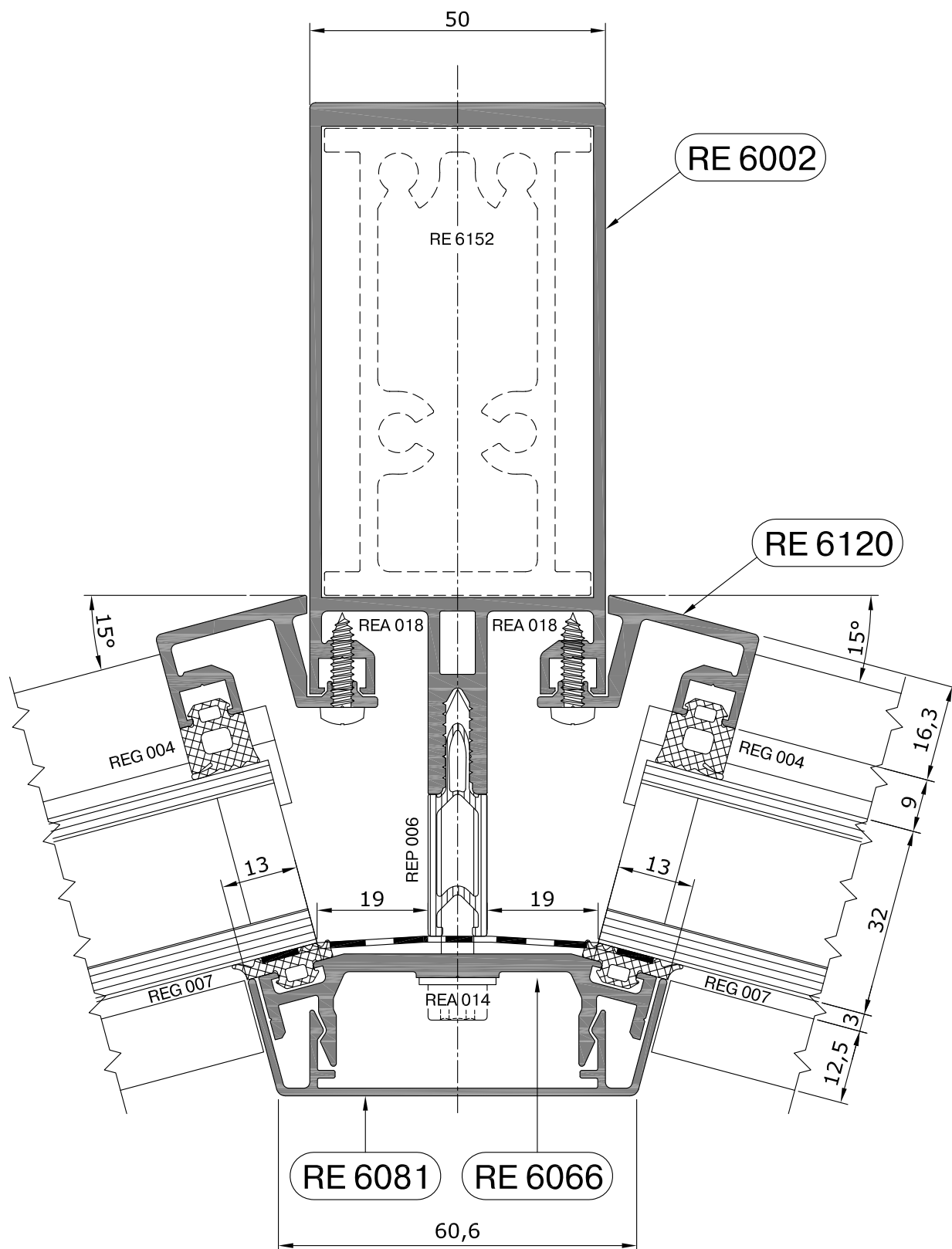
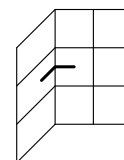

Внутренний двусторонний угол - 30°

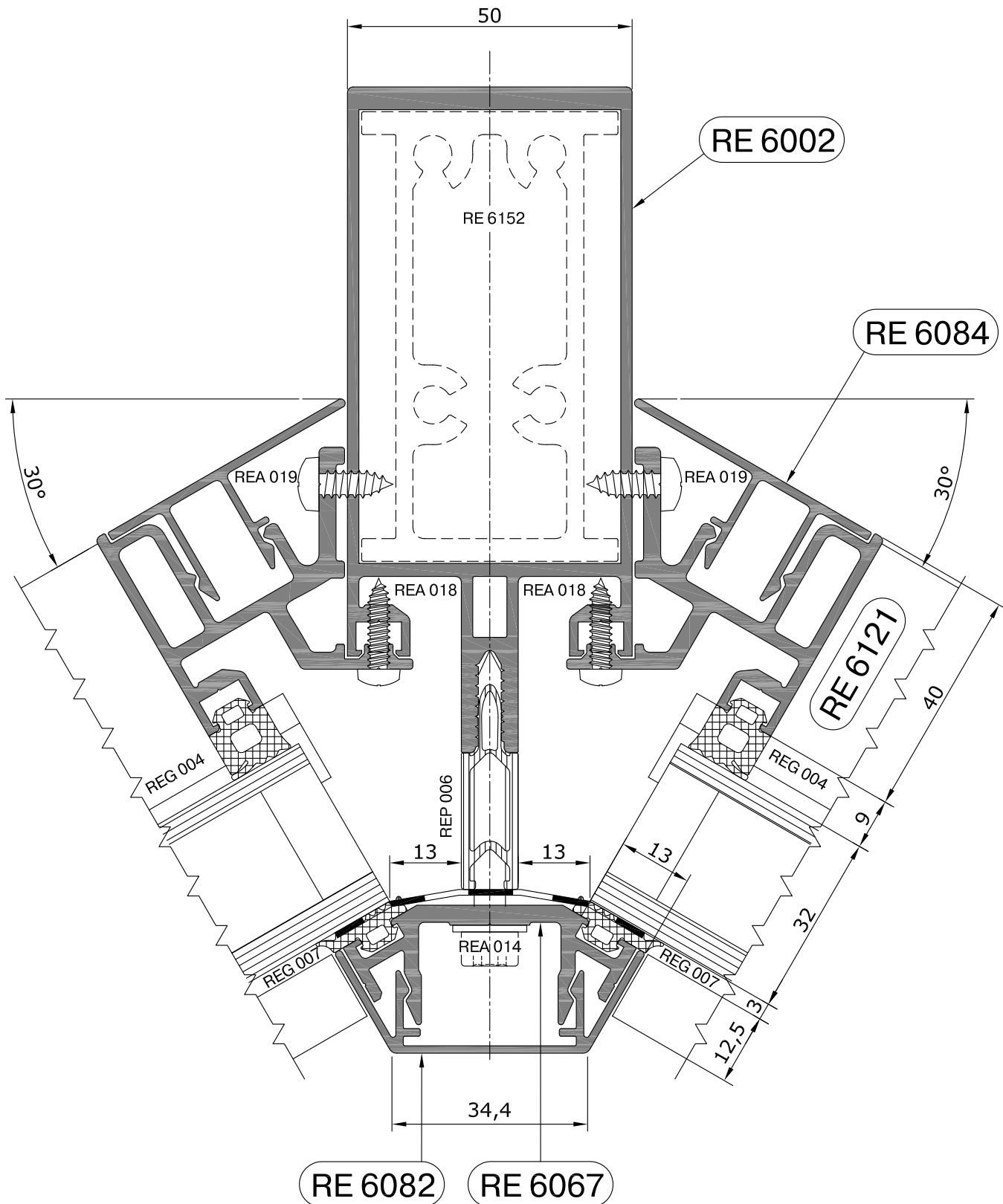
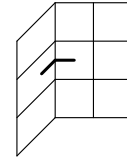

Внутренний двусторонний угол - 45°

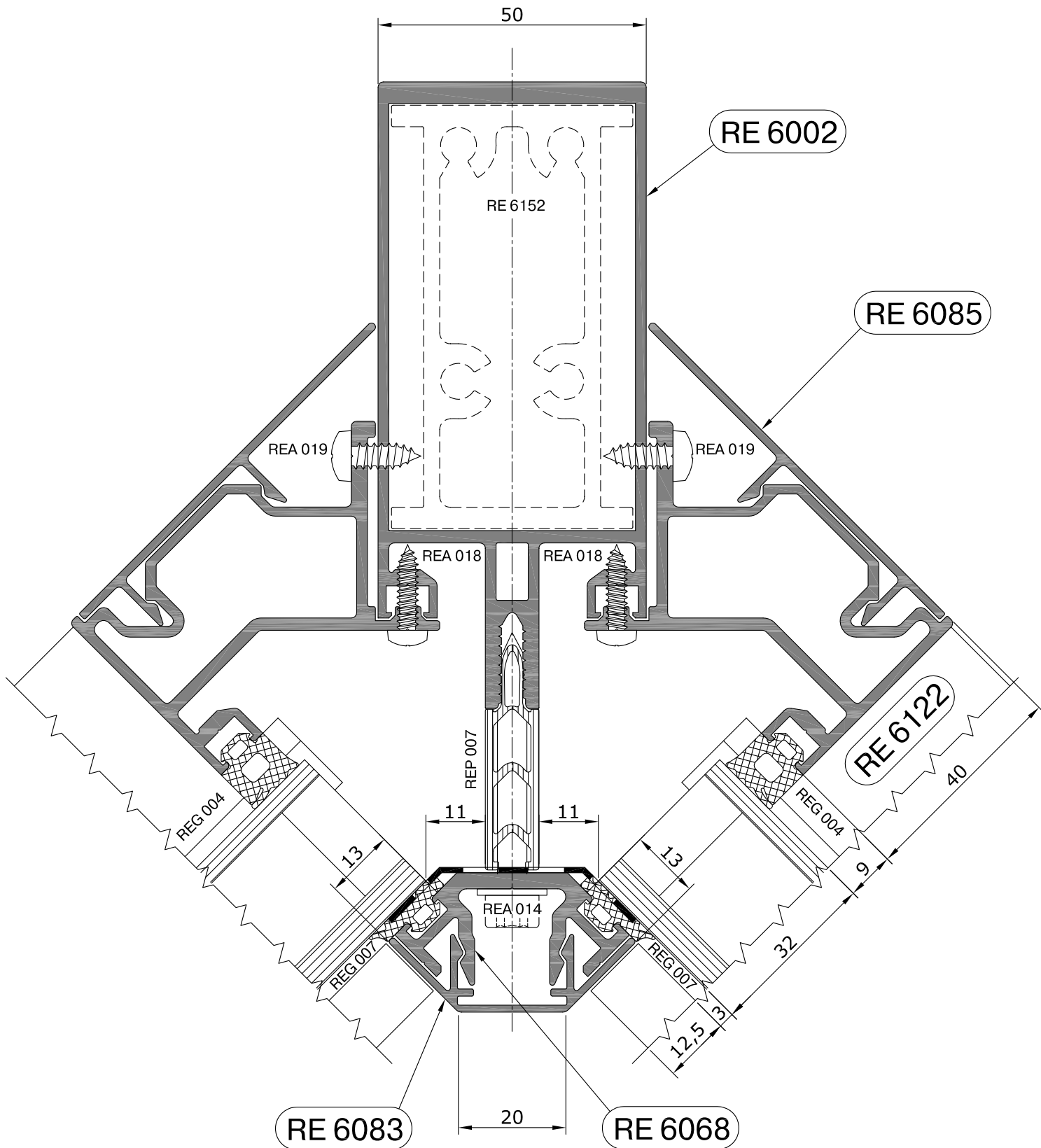
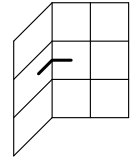

Сечение стойки в месте примыкания к стене здания

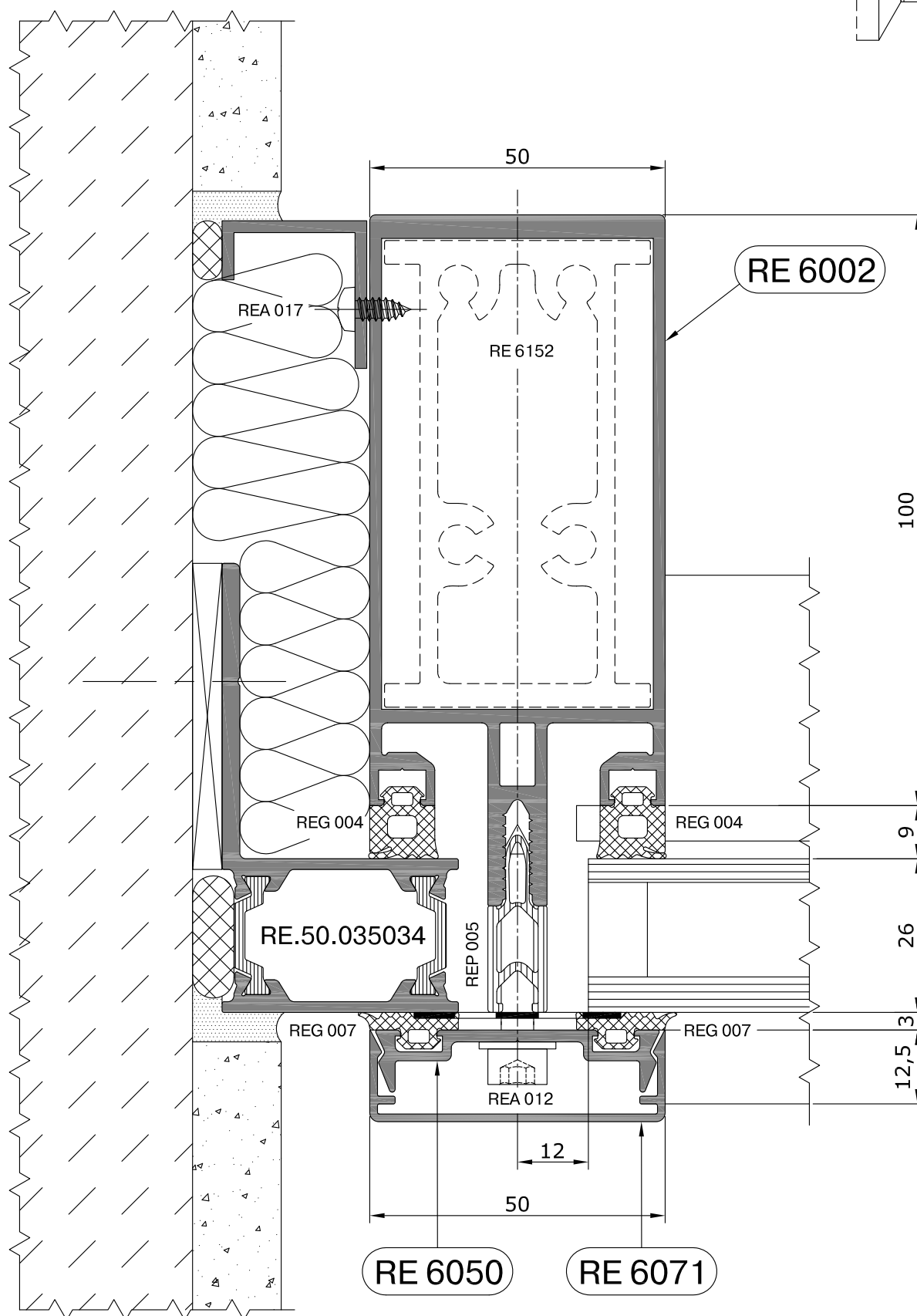
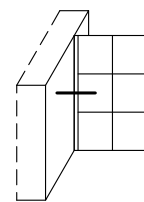

Сечение стойки в месте примыкания к стене здания

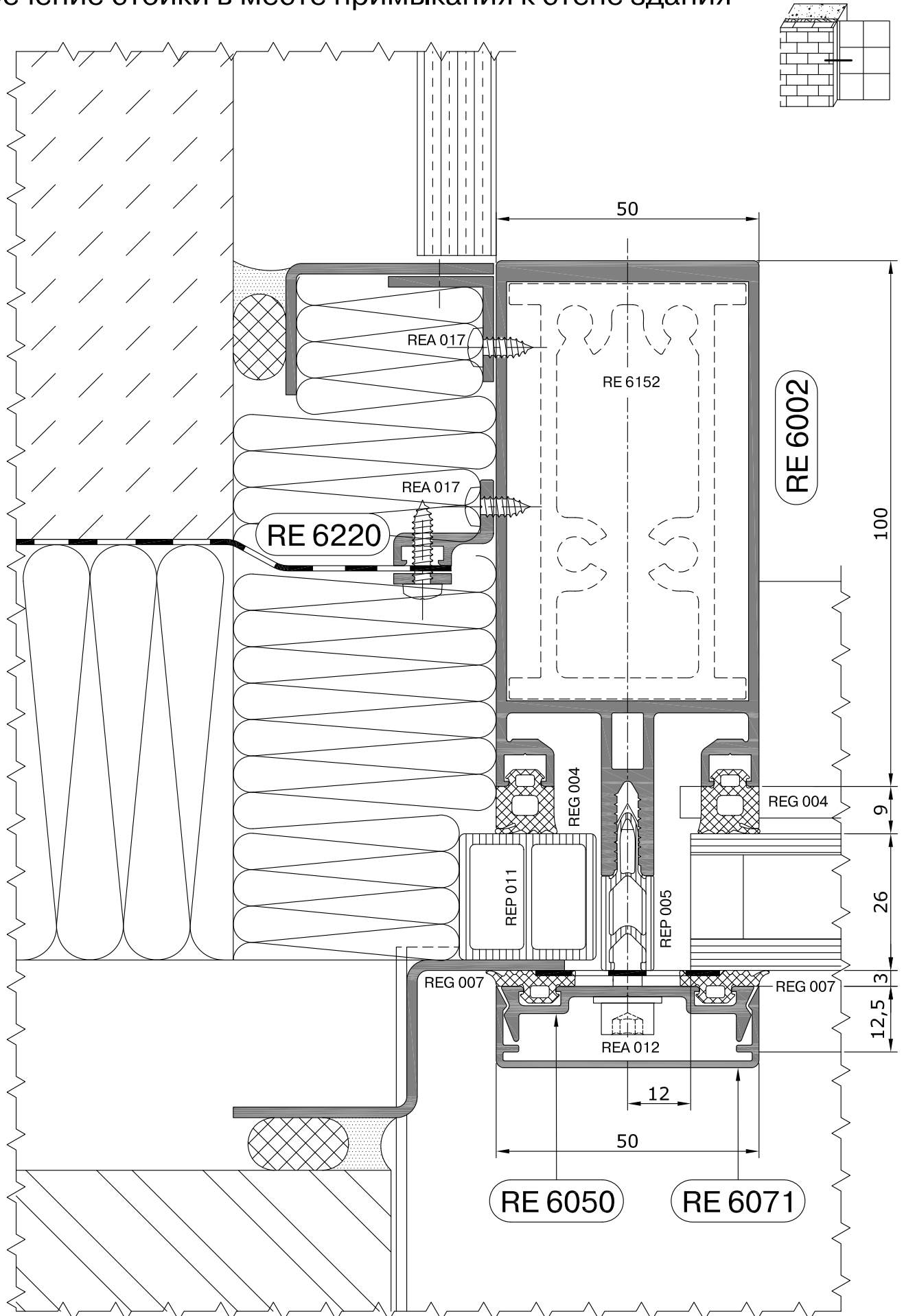

Сечение стойки в месте перехода светопрозрачной области в непрозрачную

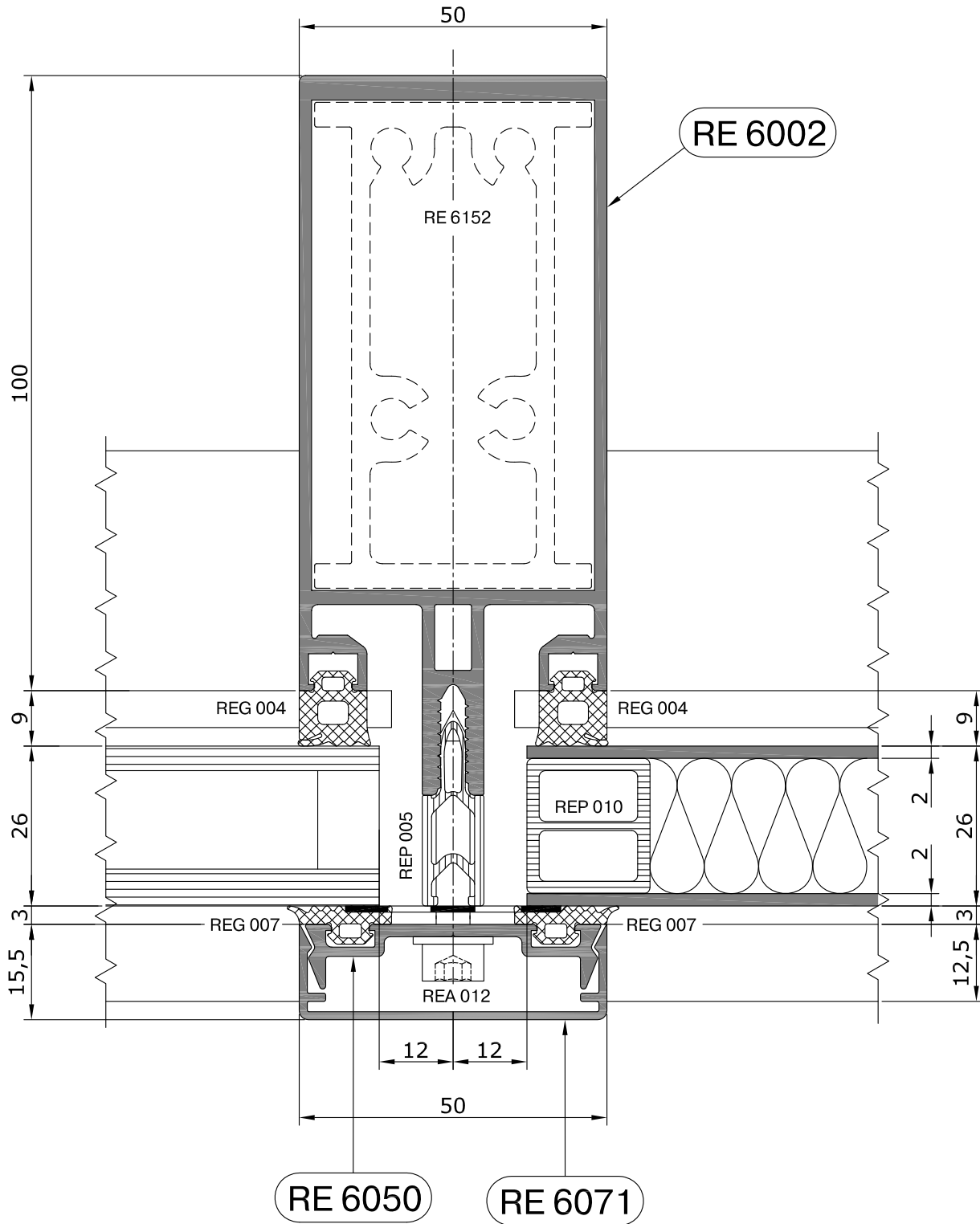
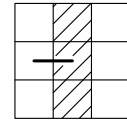

Сечение стойки в области межэтажного перекрытия

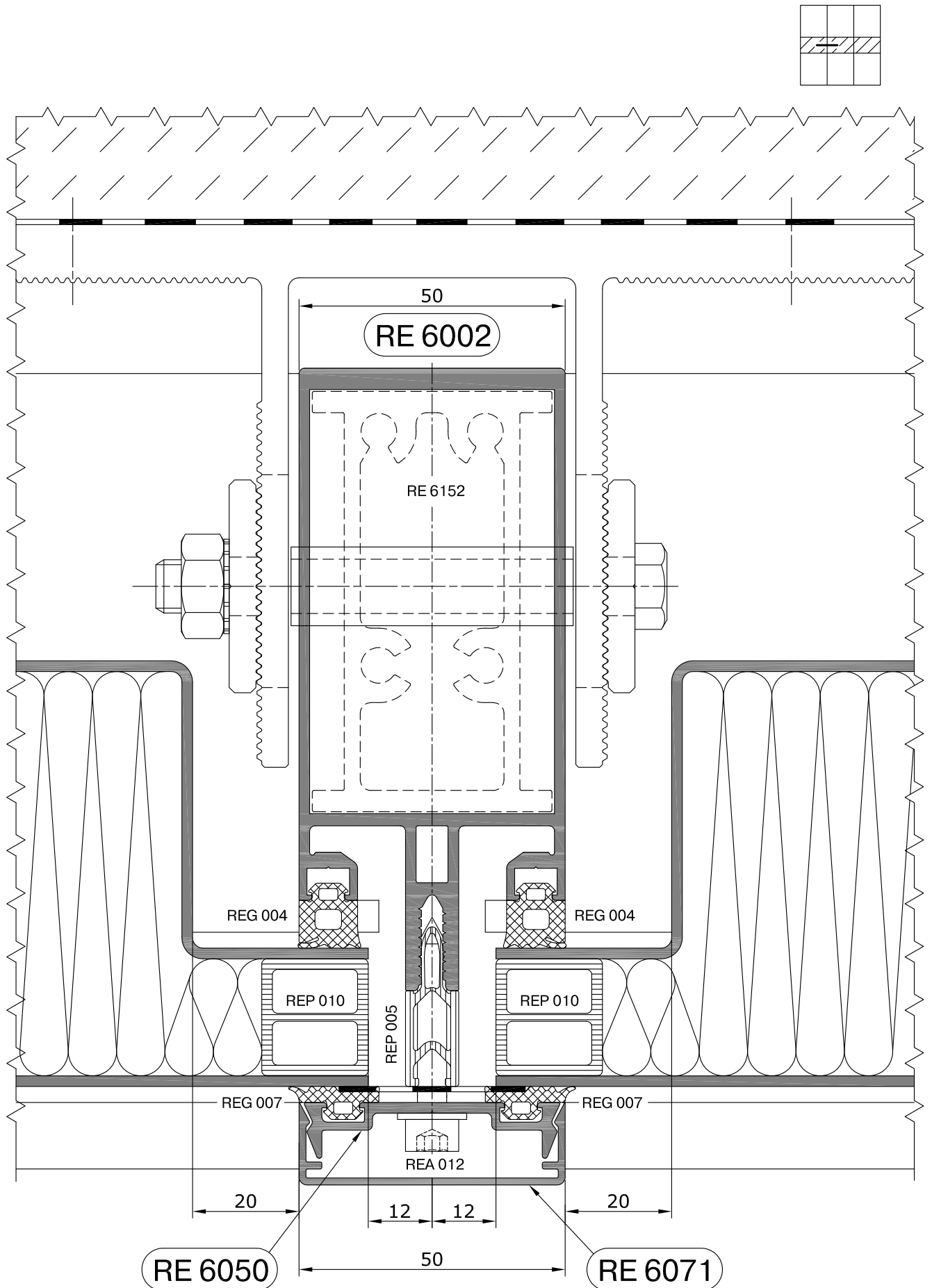

Сечение ригеля

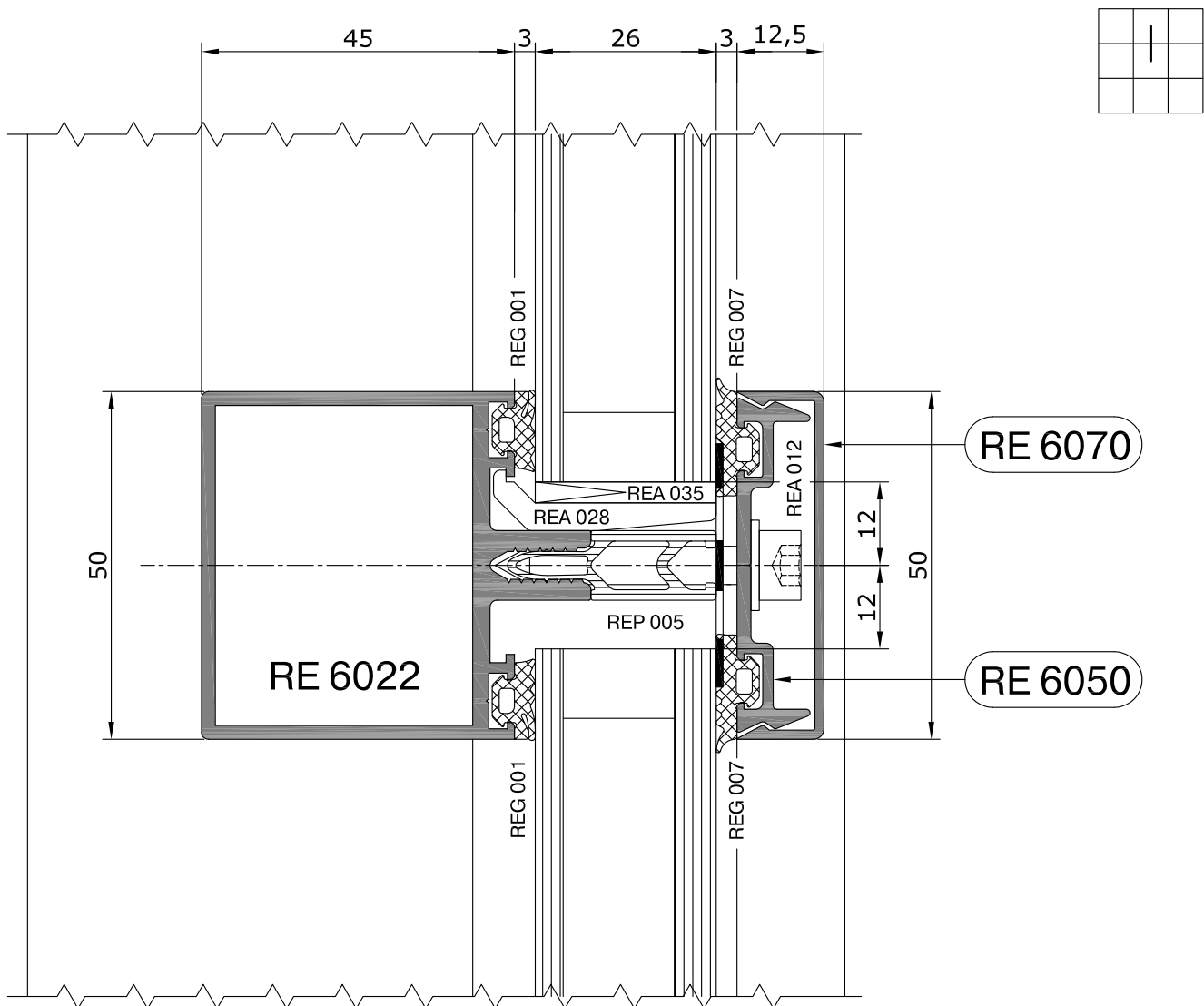

Варианты

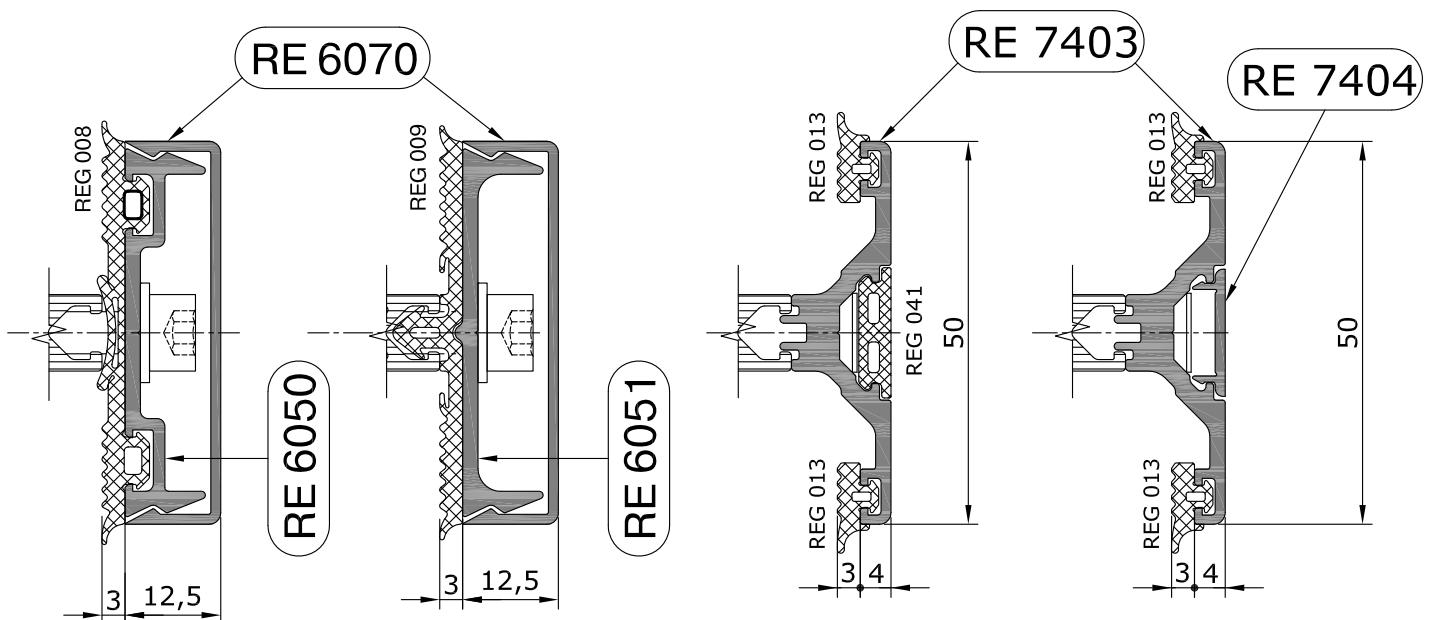

Сечение ригеля

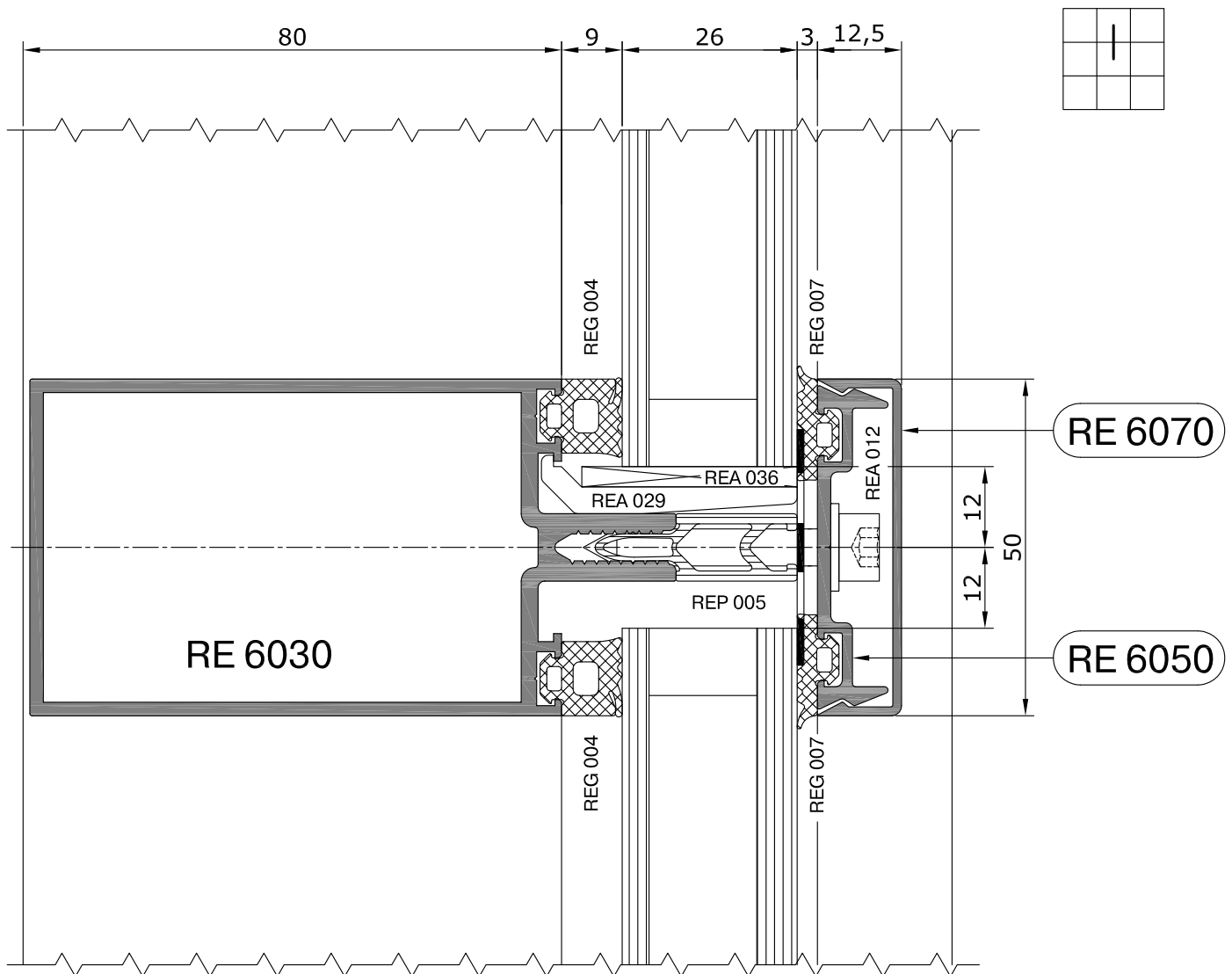

Варианты

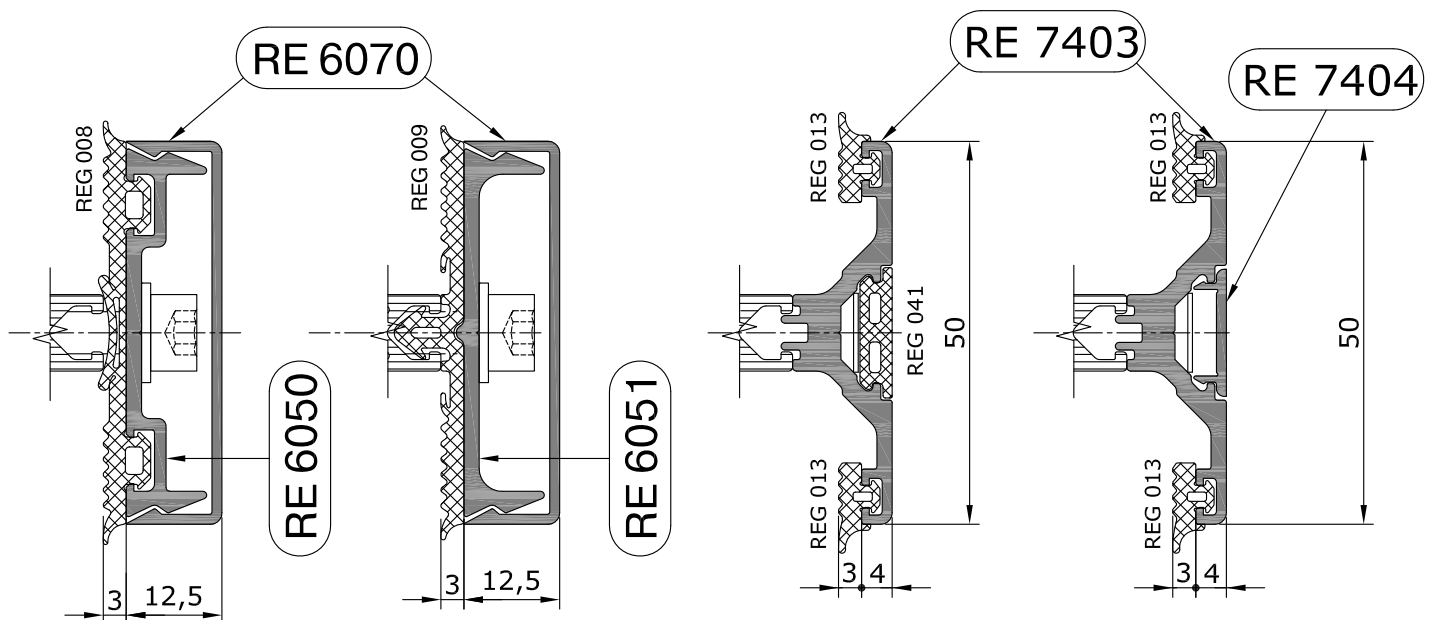

Сечение ригеля в нижней части конструкции

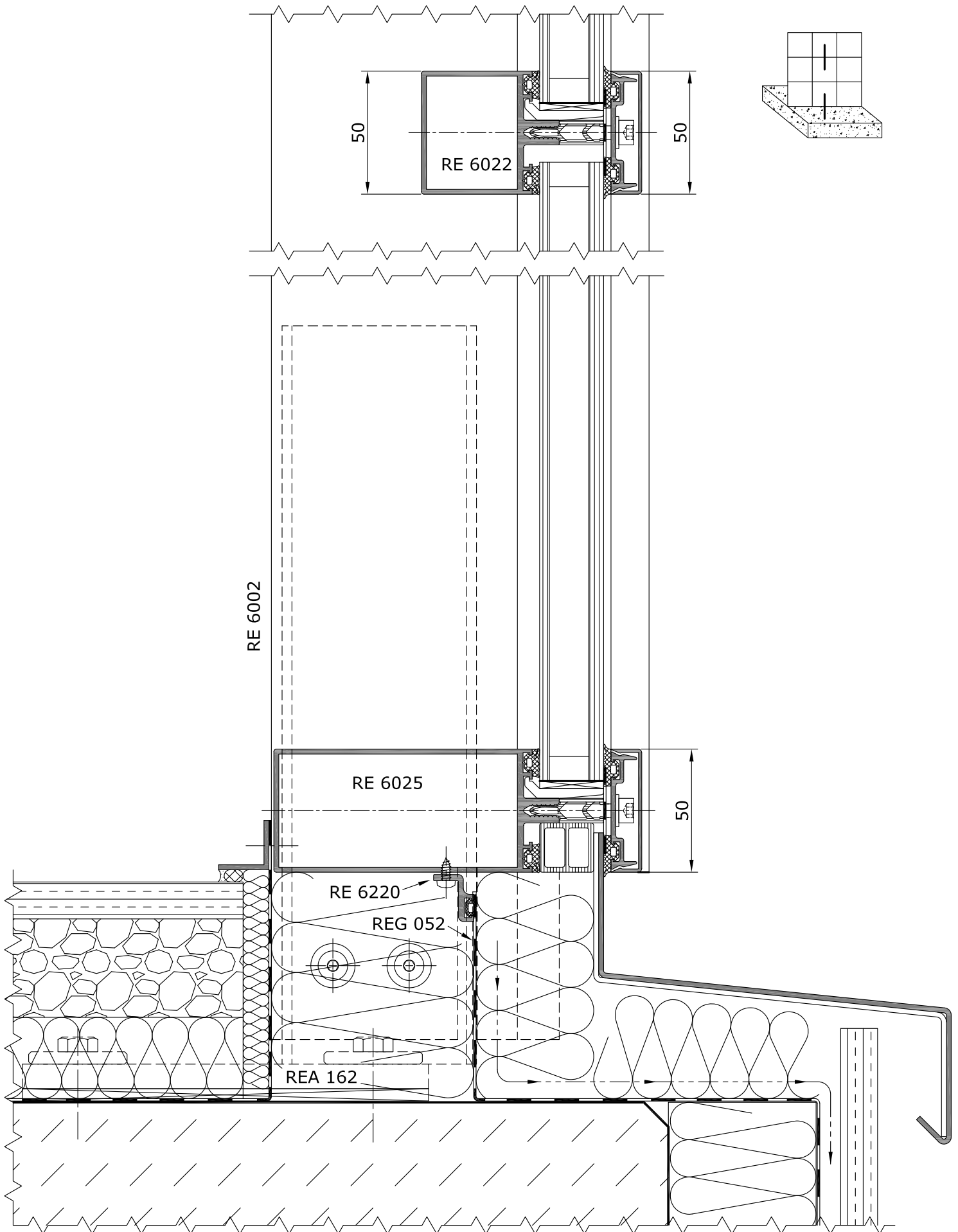

Сечение ригелей в области межэтажного перекрытия

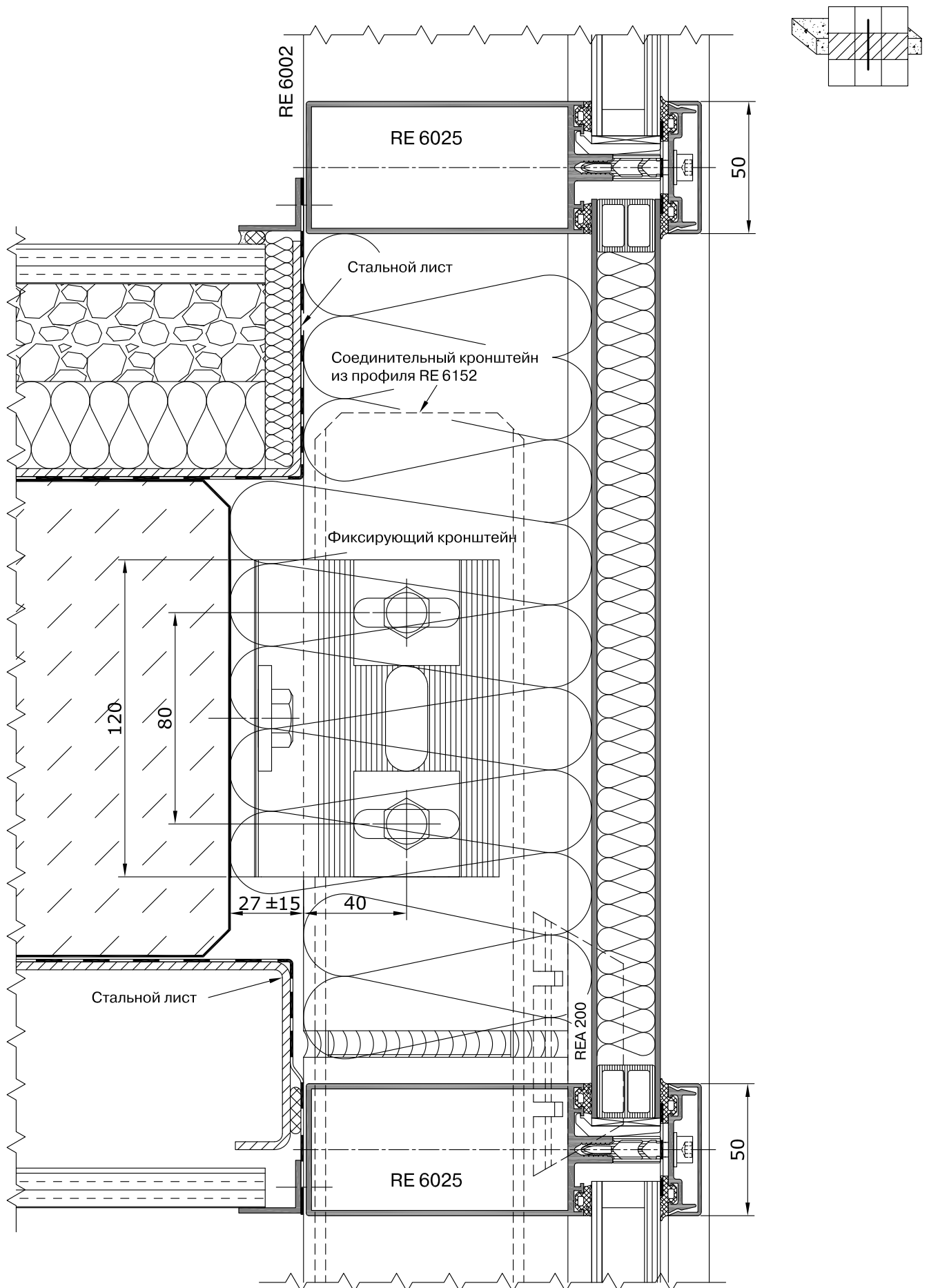

Сечение ригеля в верхней части конструкции

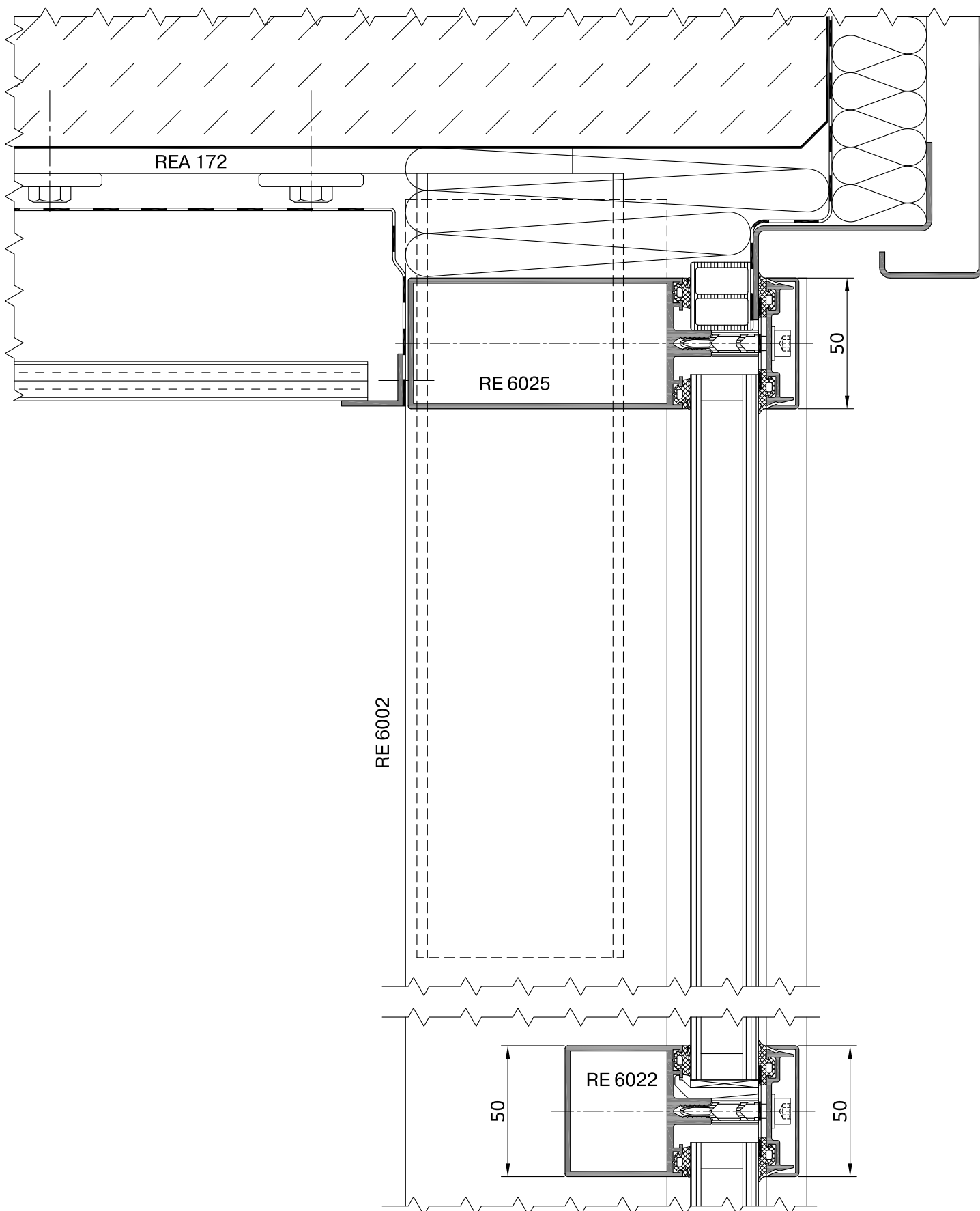
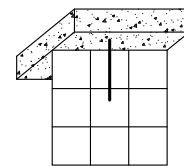

Сечение ригелей в области межэтажного перекрытия

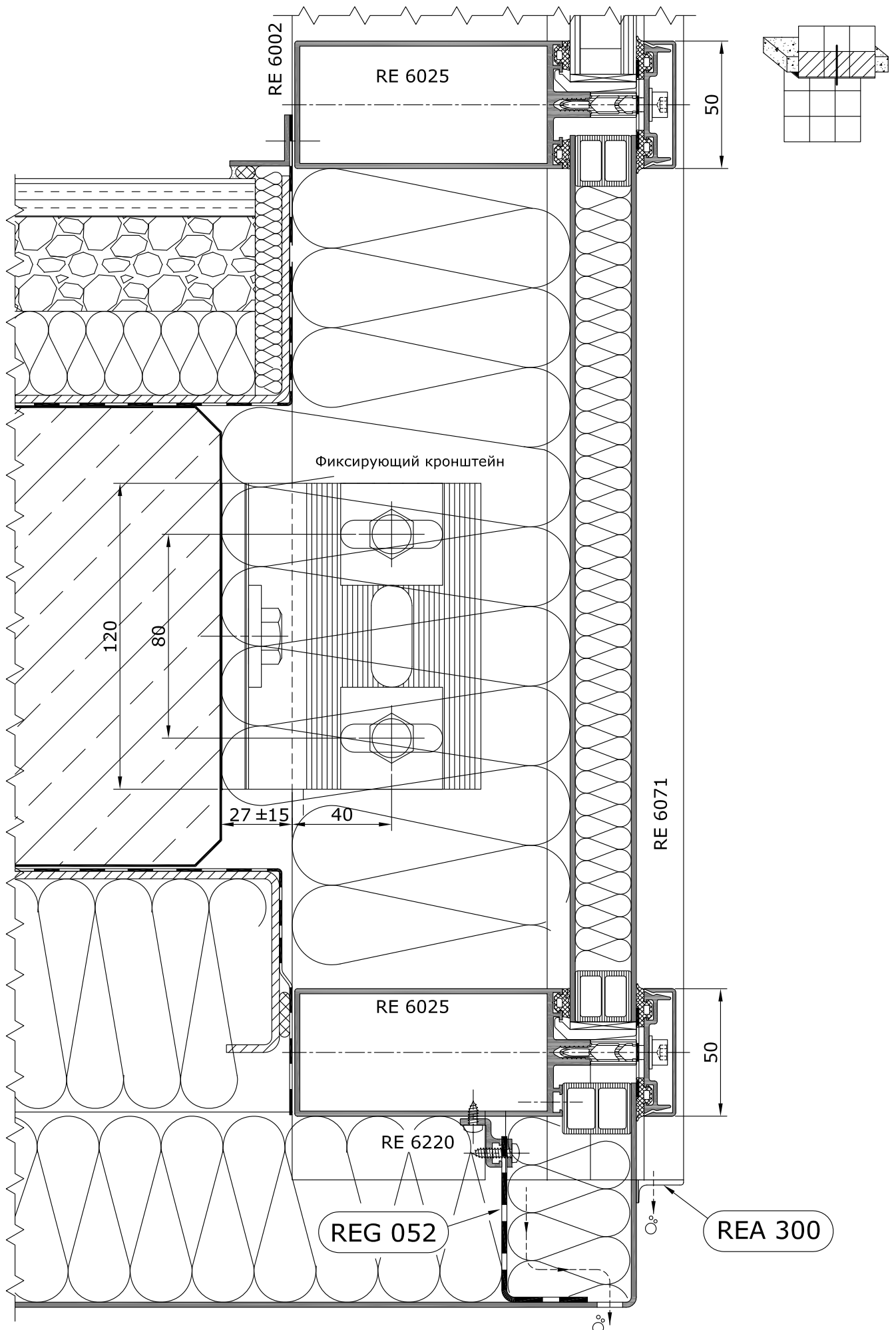

Остекление наклонных поверхностей

Сечение ригелей в месте перехода вертикального покрытия в наклонное

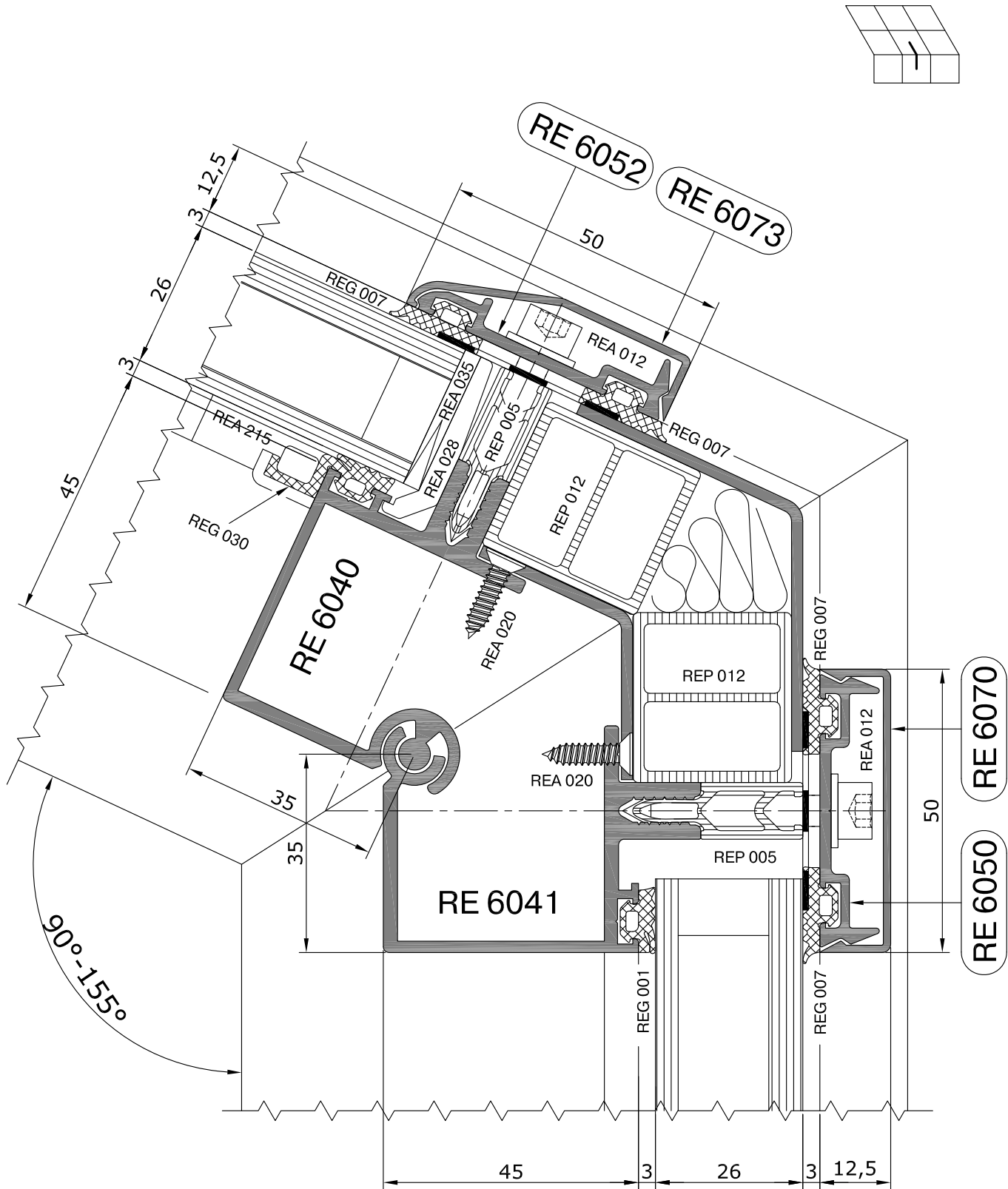

Остекление наклонных поверхностей.

Сечение ригеля на наклонном покрытии

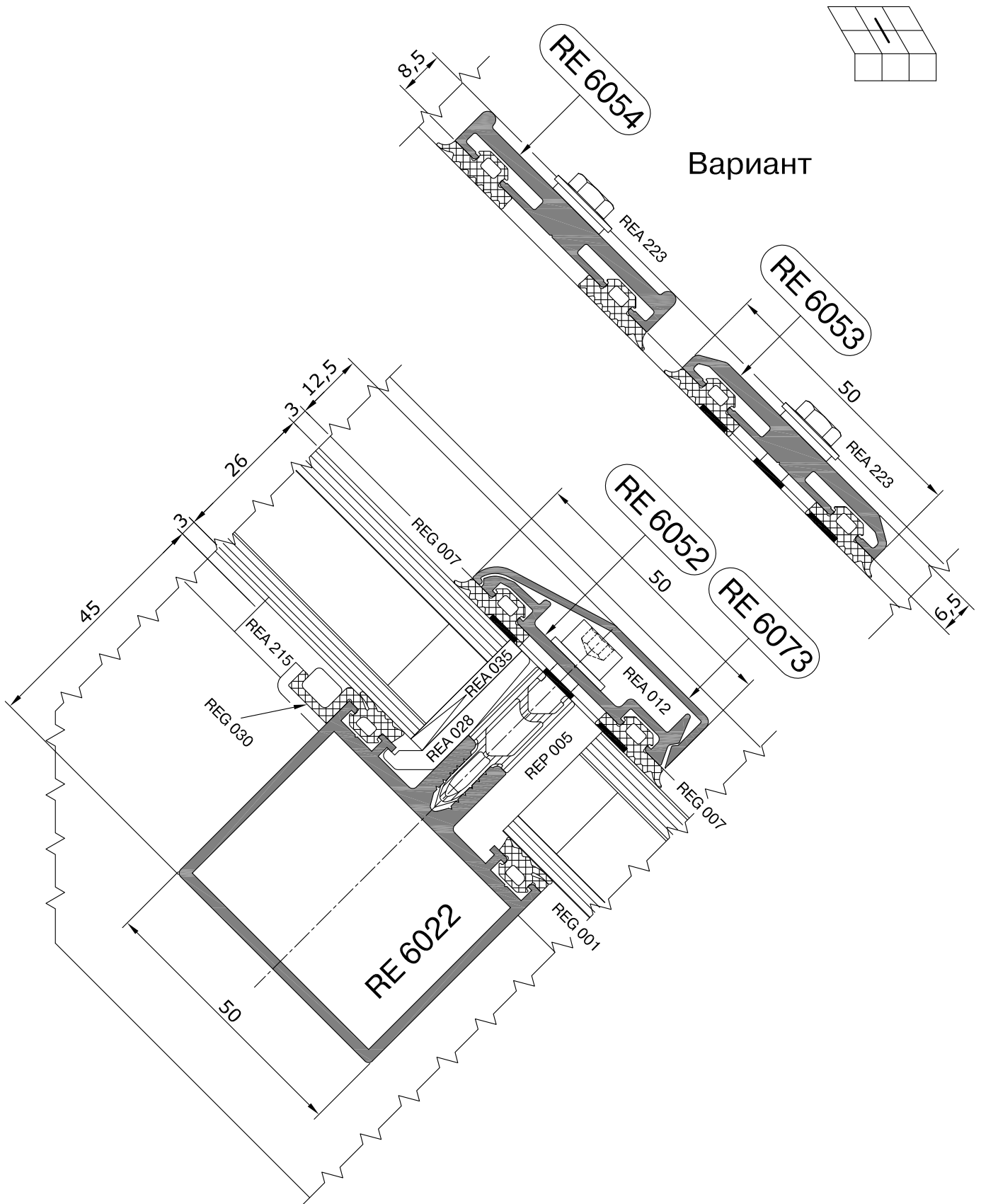

Остекление наклонных поверхностей.

Сечение ригелей в месте перехода наклонного покрытия в вертикальное

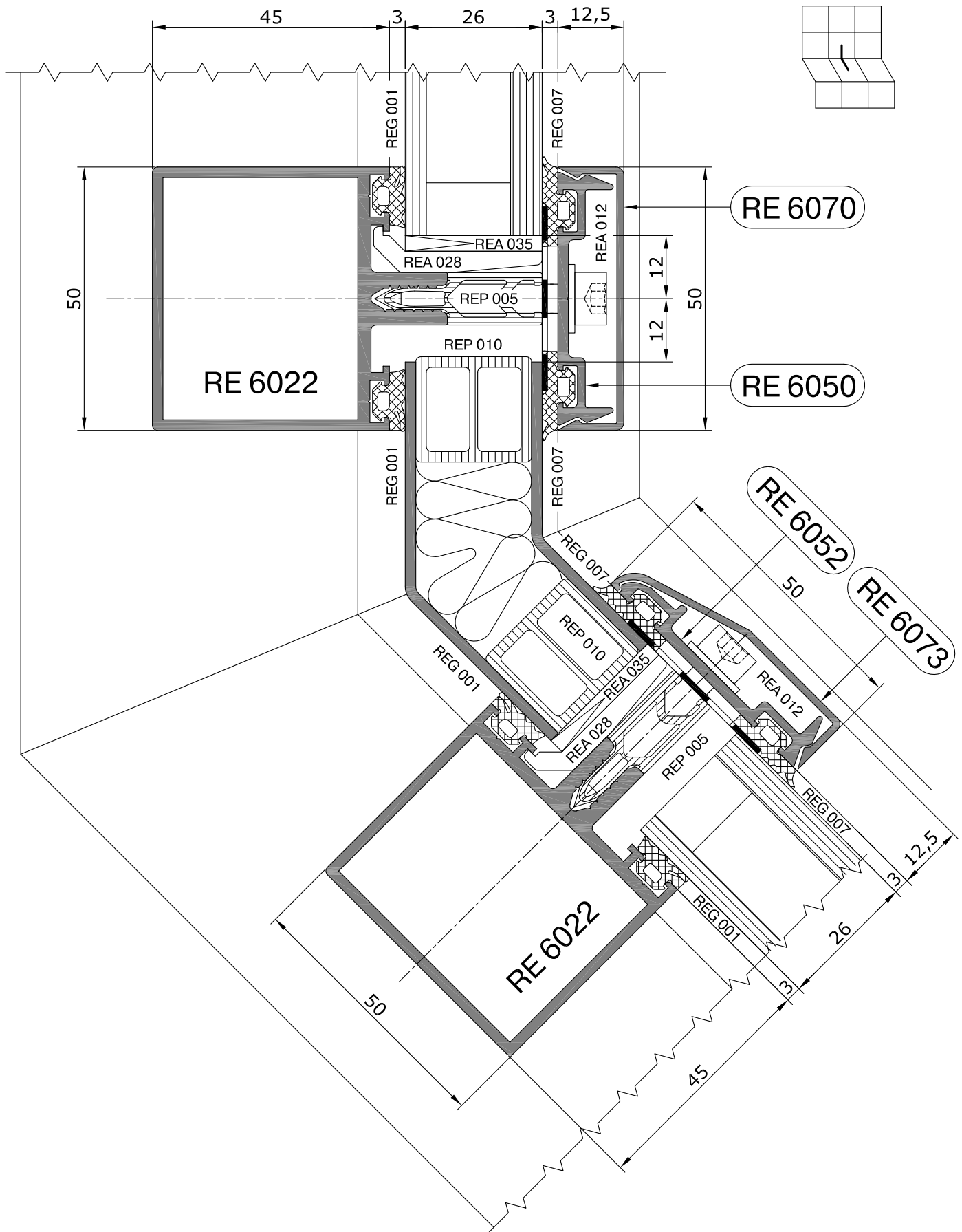

Остекление наклонных поверхностей.

Сечение конька крыши

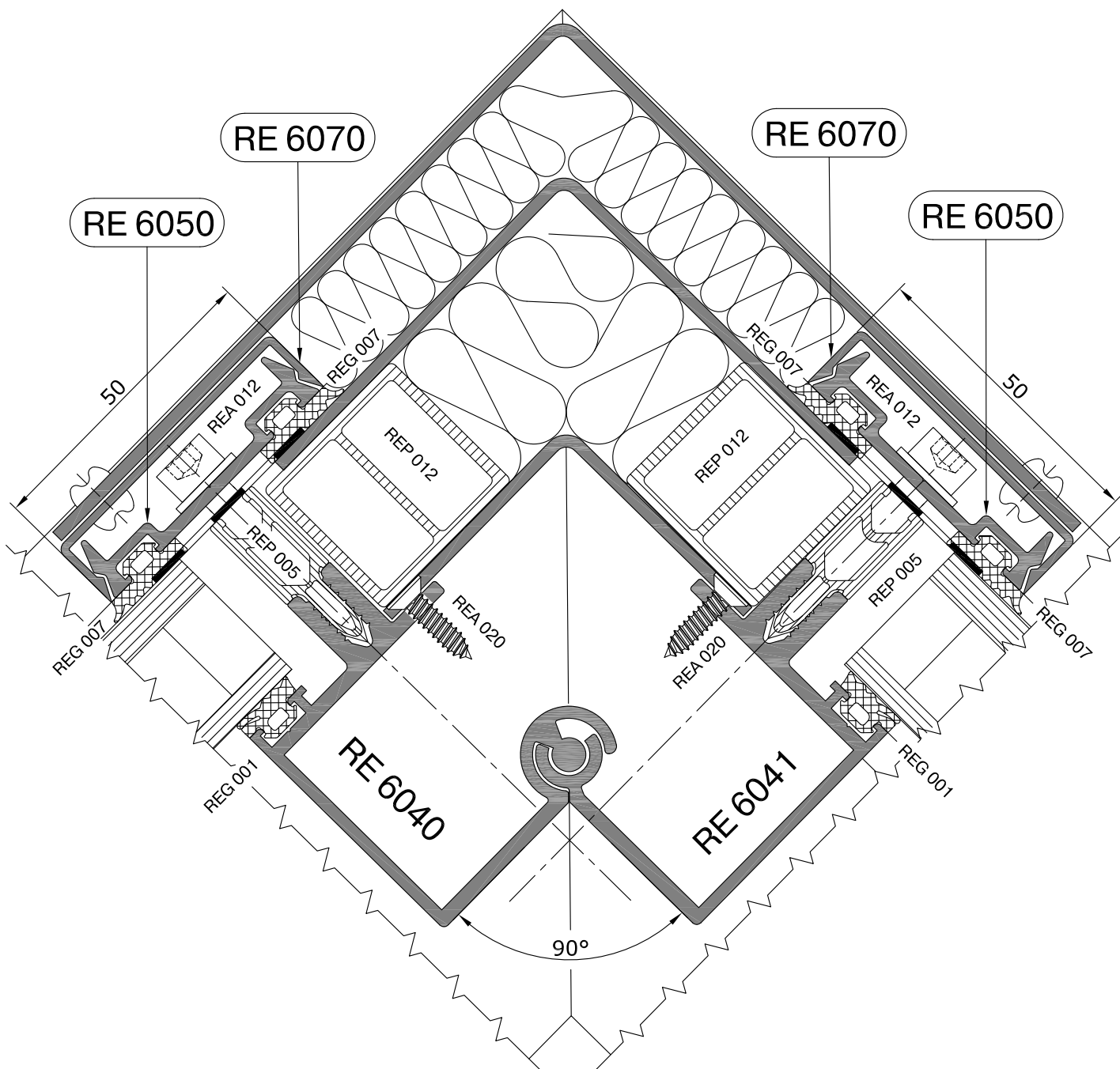
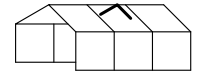

Остекление наклонных поверхностей

Сечение вентиляционного люка RF 50 LV 150 по ригелю

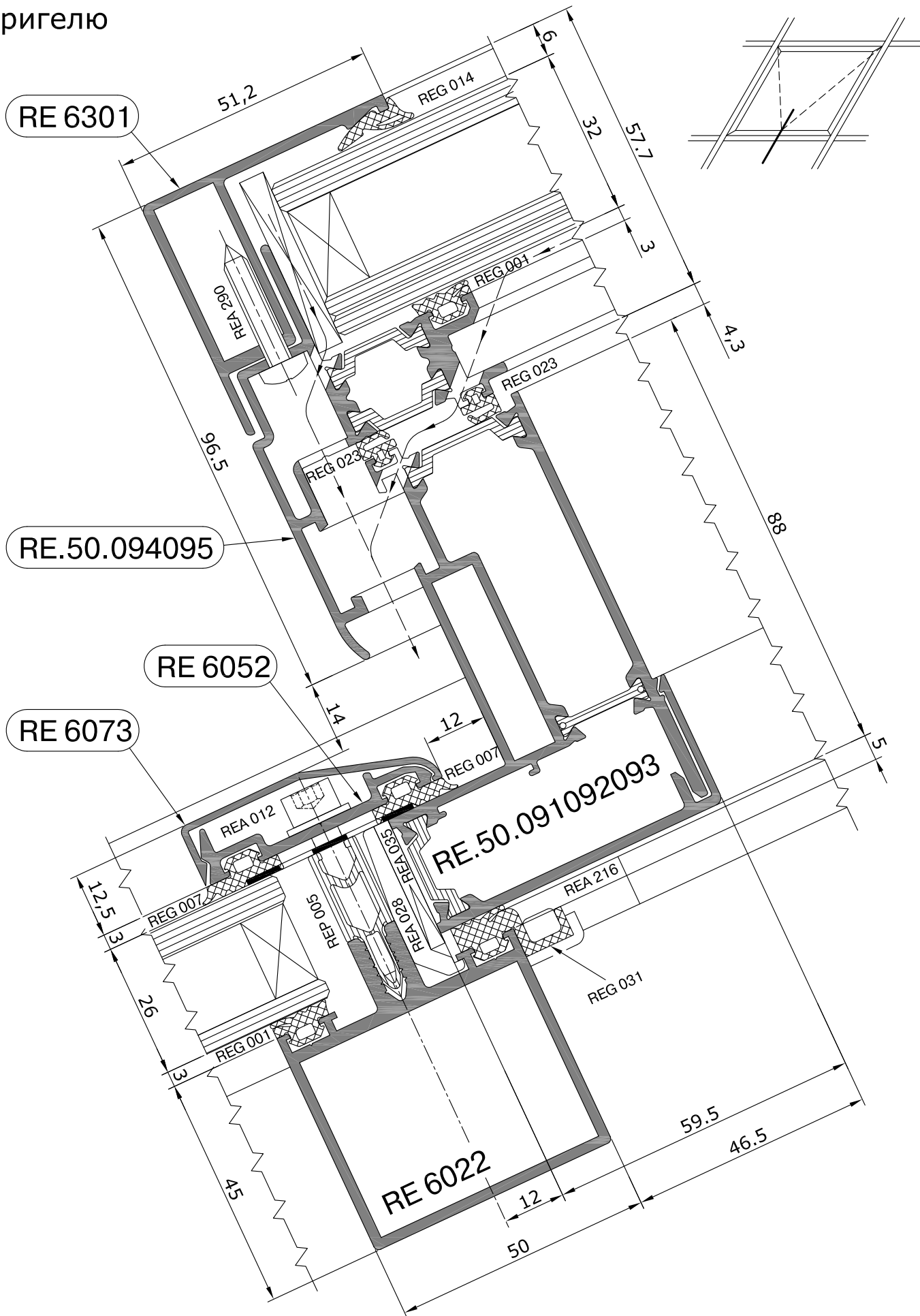

Остекление наклонных поверхностей

Сечение вентиляционного люка RF 50 LV 150 по ригелю

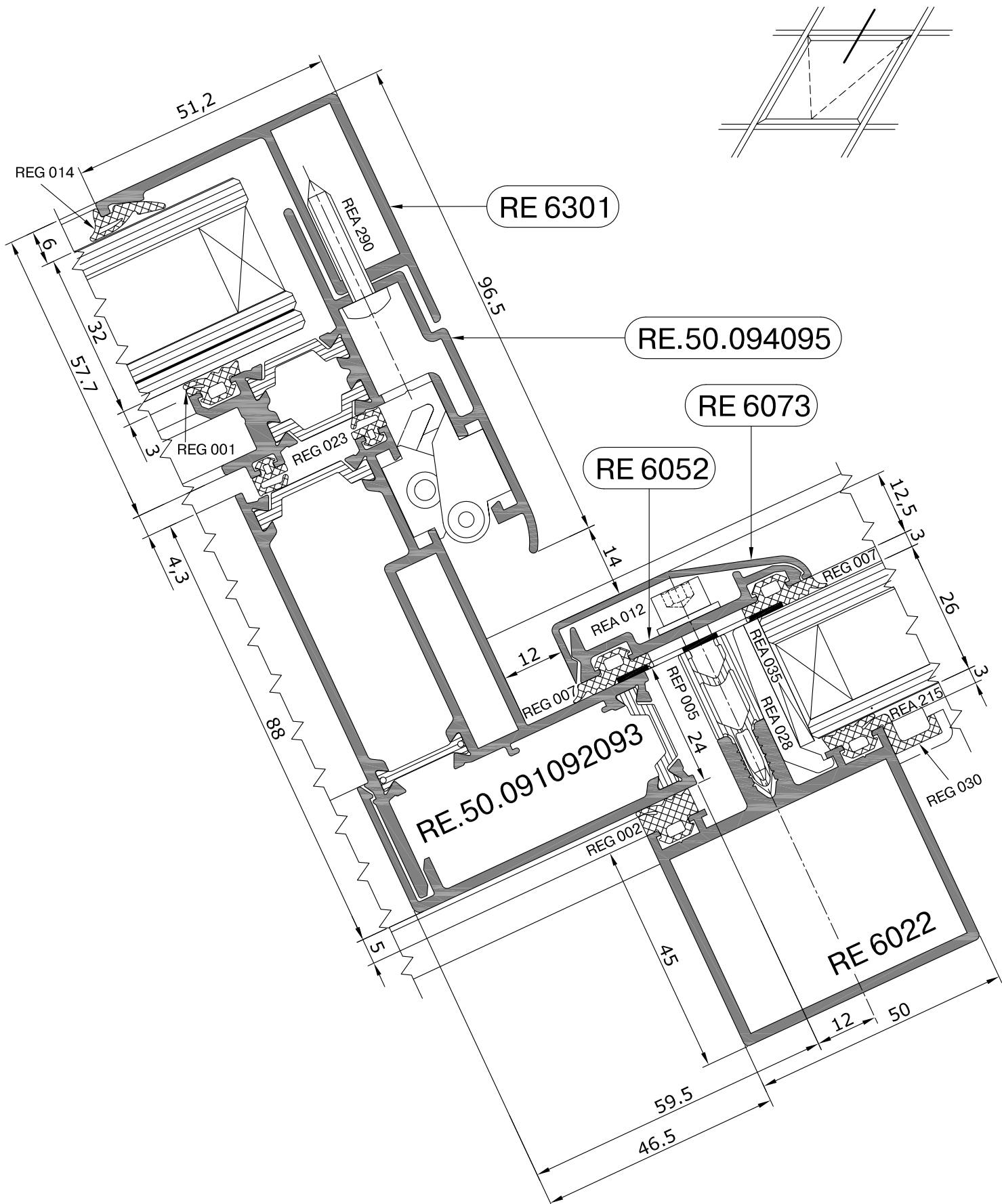

Остекление наклонных поверхностей

Сечение вентиляционного люка RF 50 LV 60 по ригелю

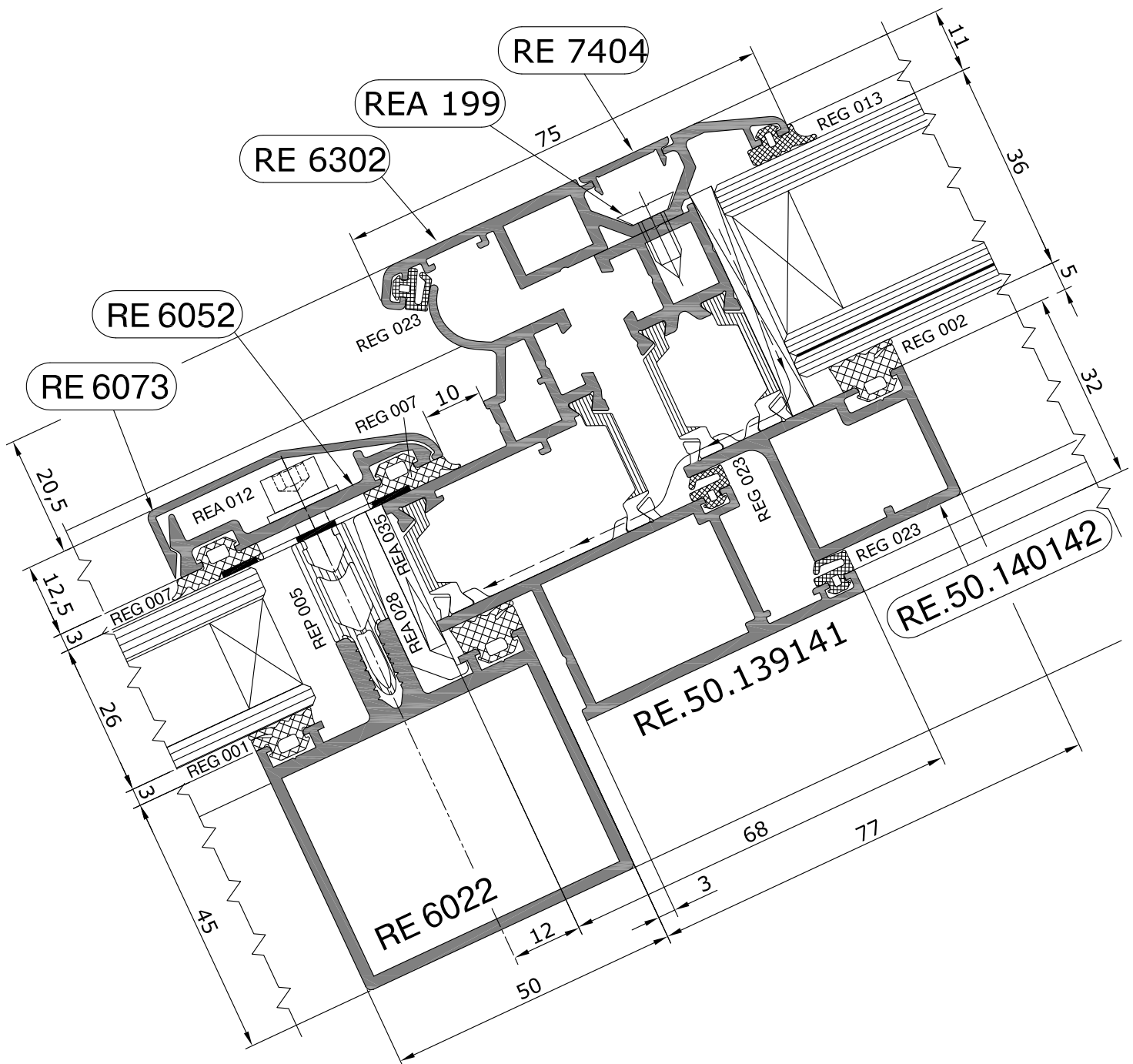
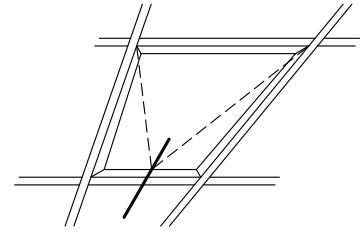

Остекление наклонных поверхностей

Сечение вентиляционного люка RF 50 LV 60 по ригелю

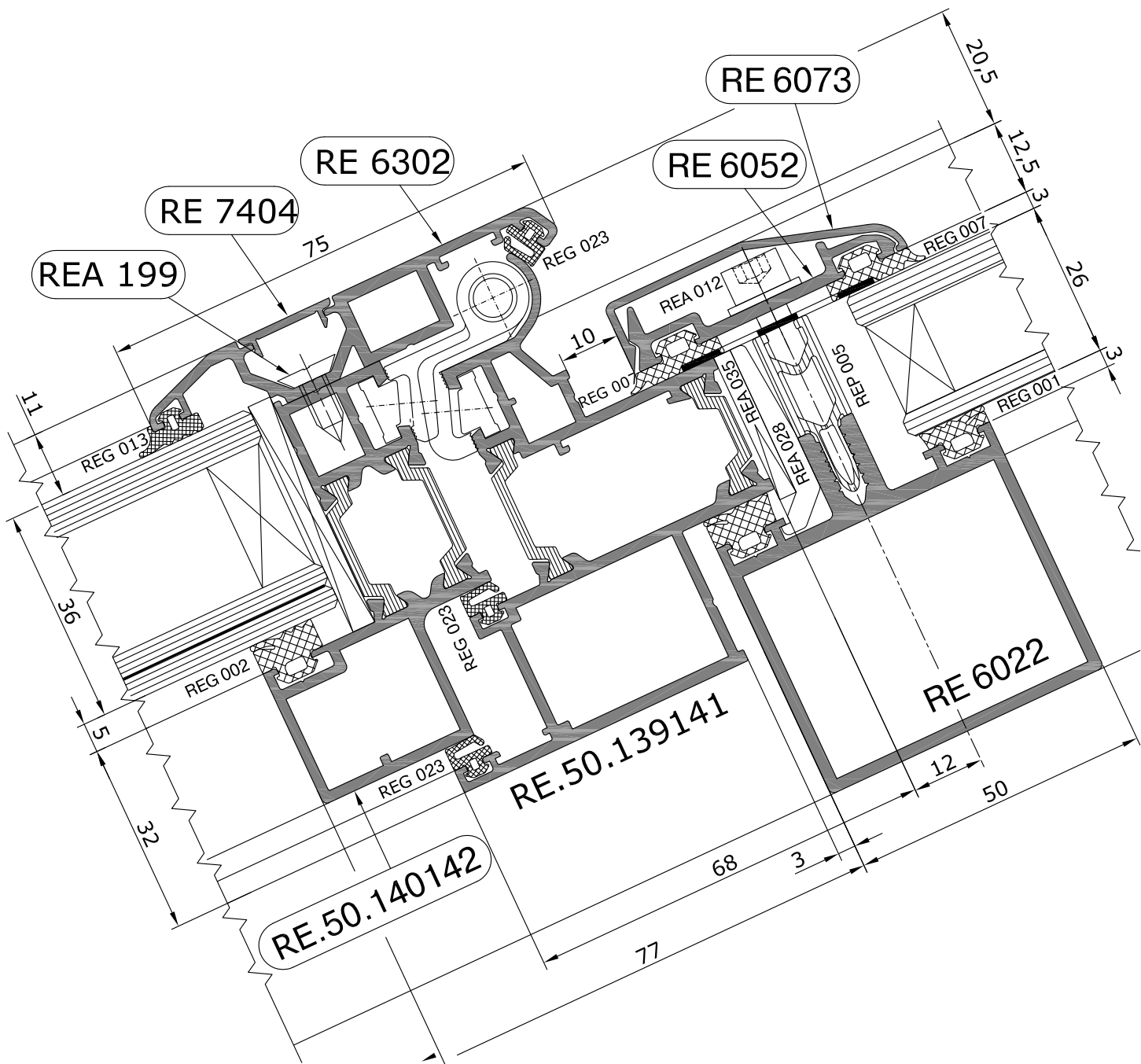
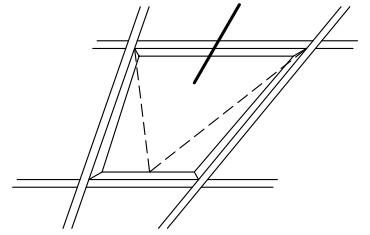

Остекление наклонных поверхностей

Сечение в месте примыкания наклонного покрытия к стене здания

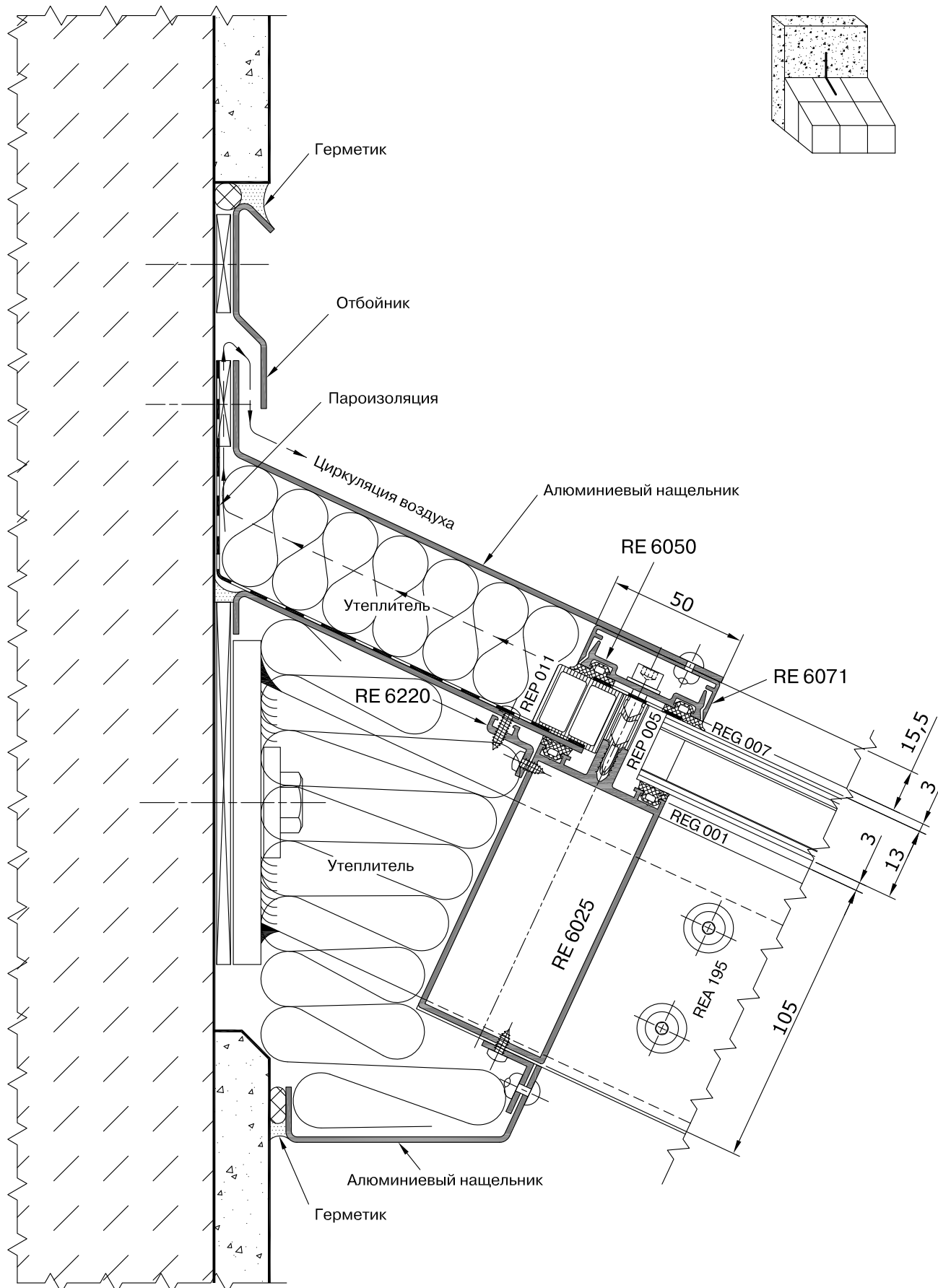

Остекление наклонных поверхностей

Сечение в месте примыкания наклонного покрытия к основанию

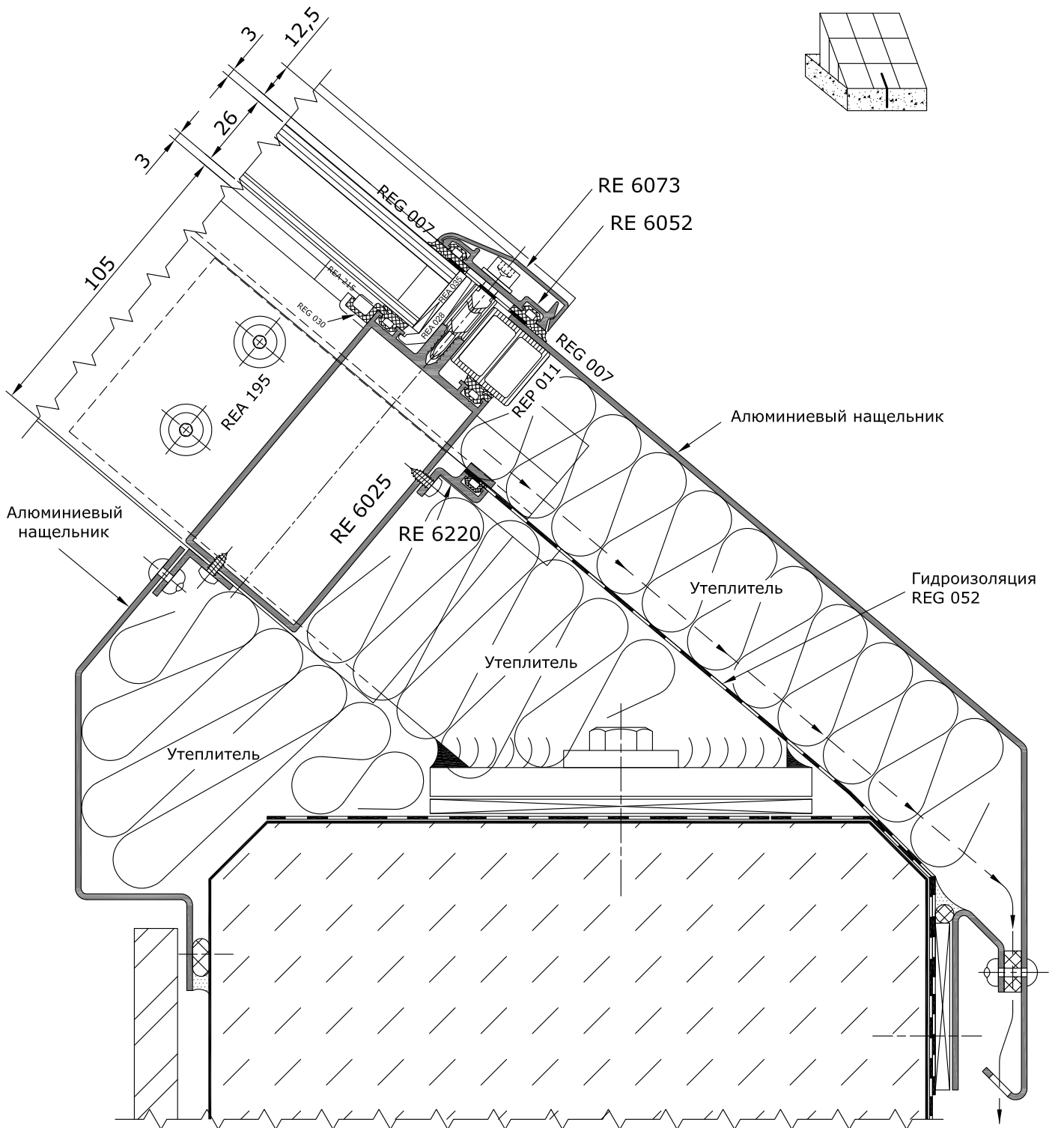

Сечение стойки со встраиваемым окном серии RW 64

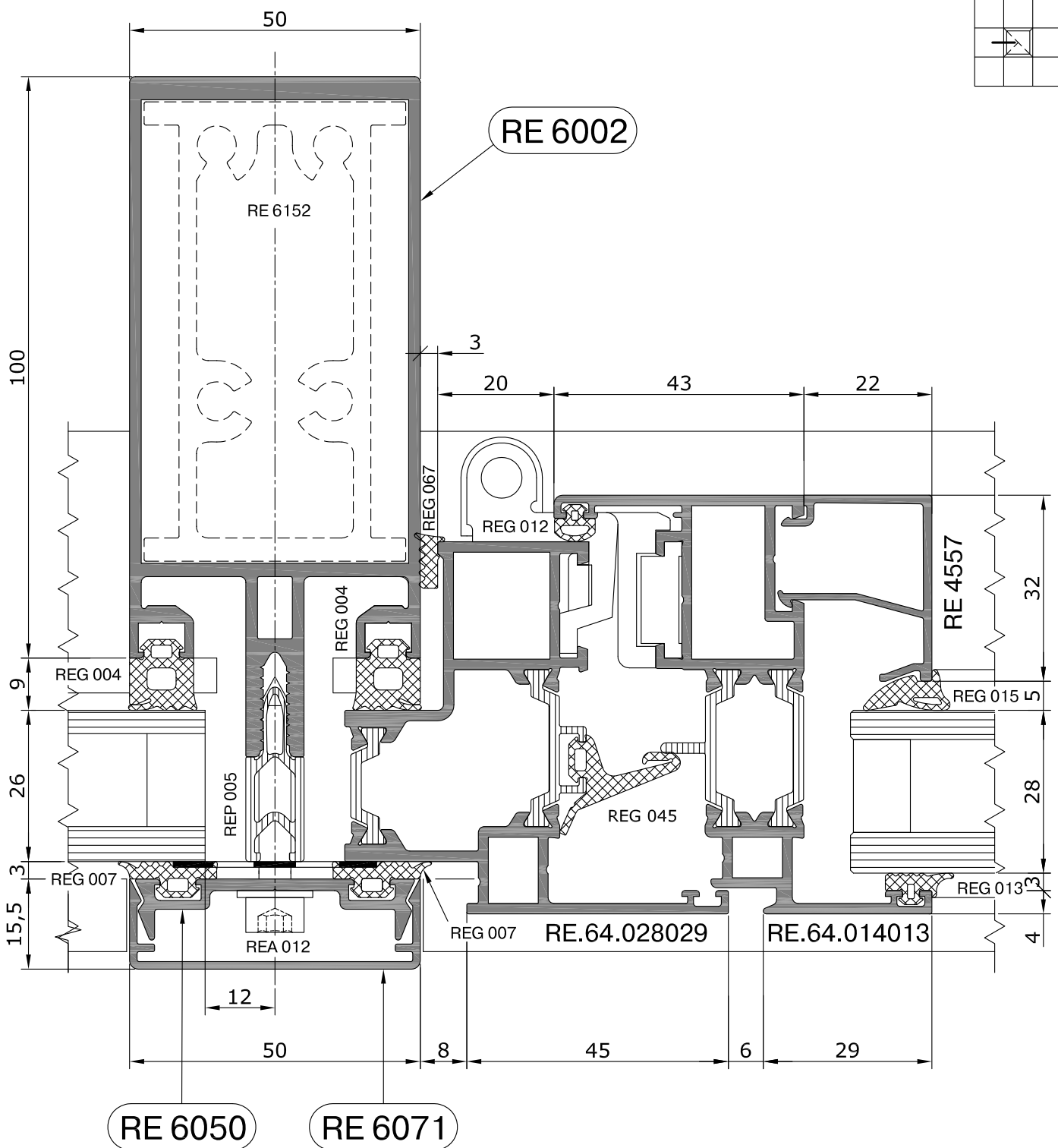

Сечение ригеля со встраиваемым окном серии RW 64

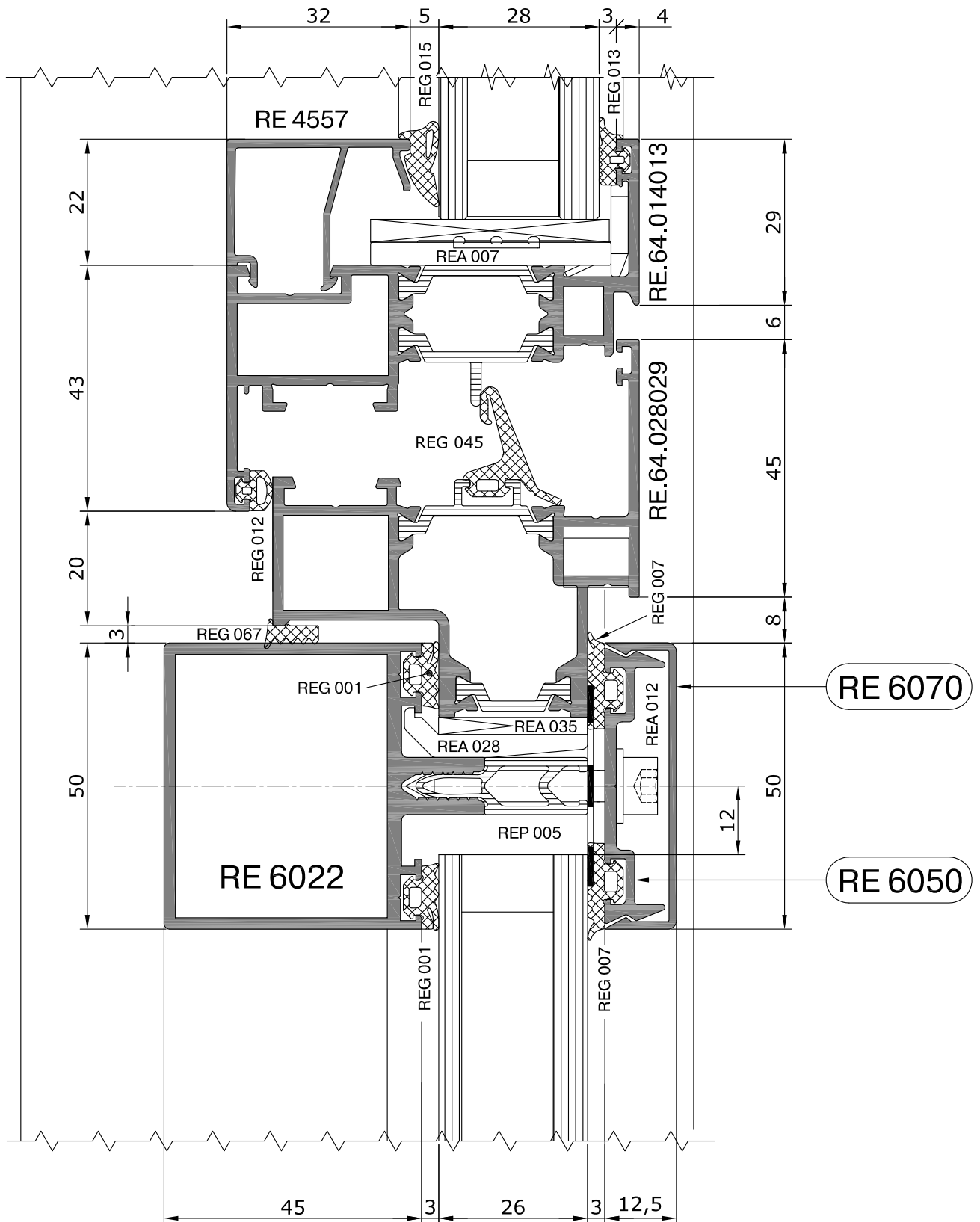
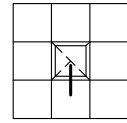

Сечение стойки со встраиваемым окном серии RW 71

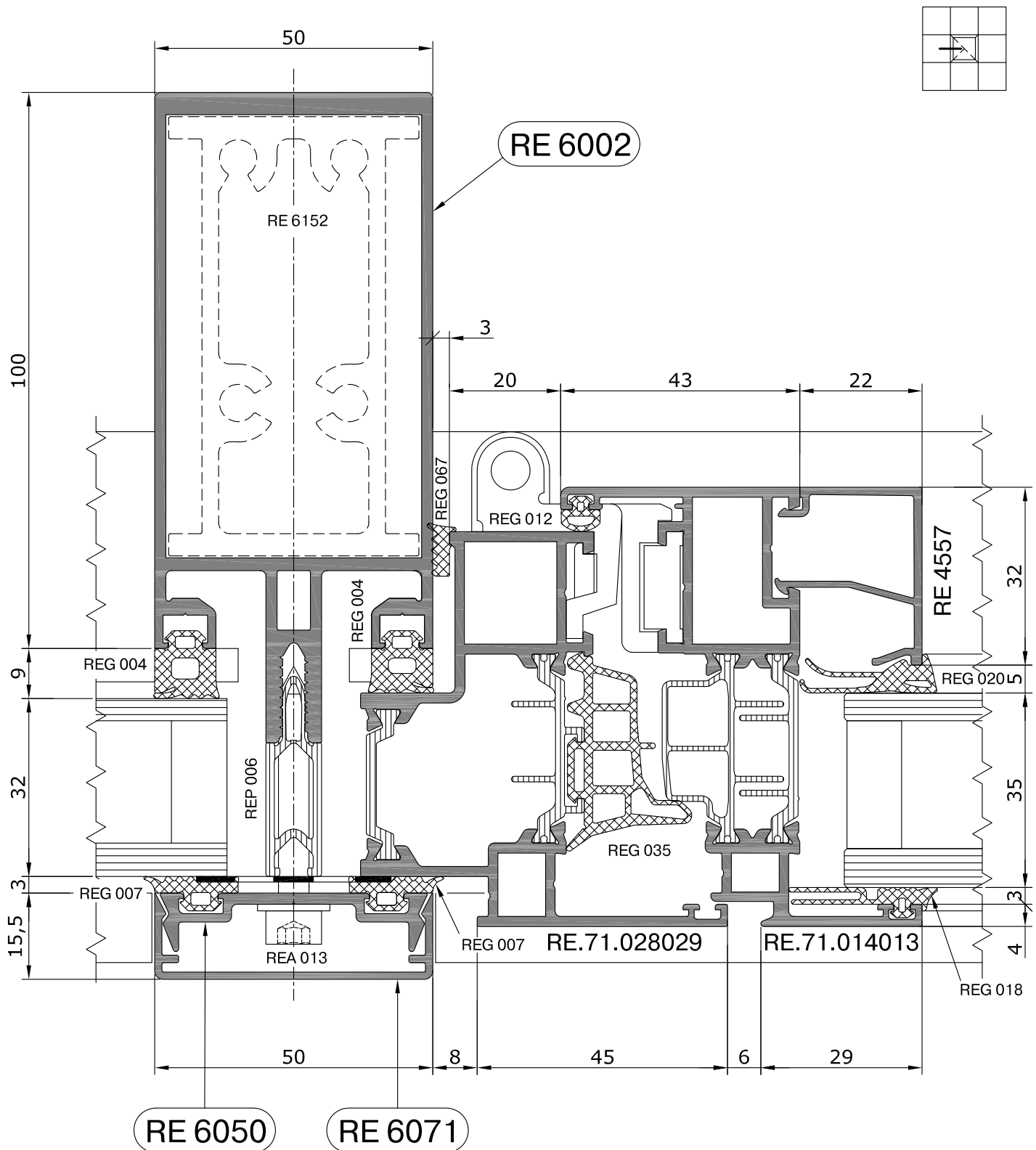

Сечение ригеля со встраиваемым окном серии RW 71

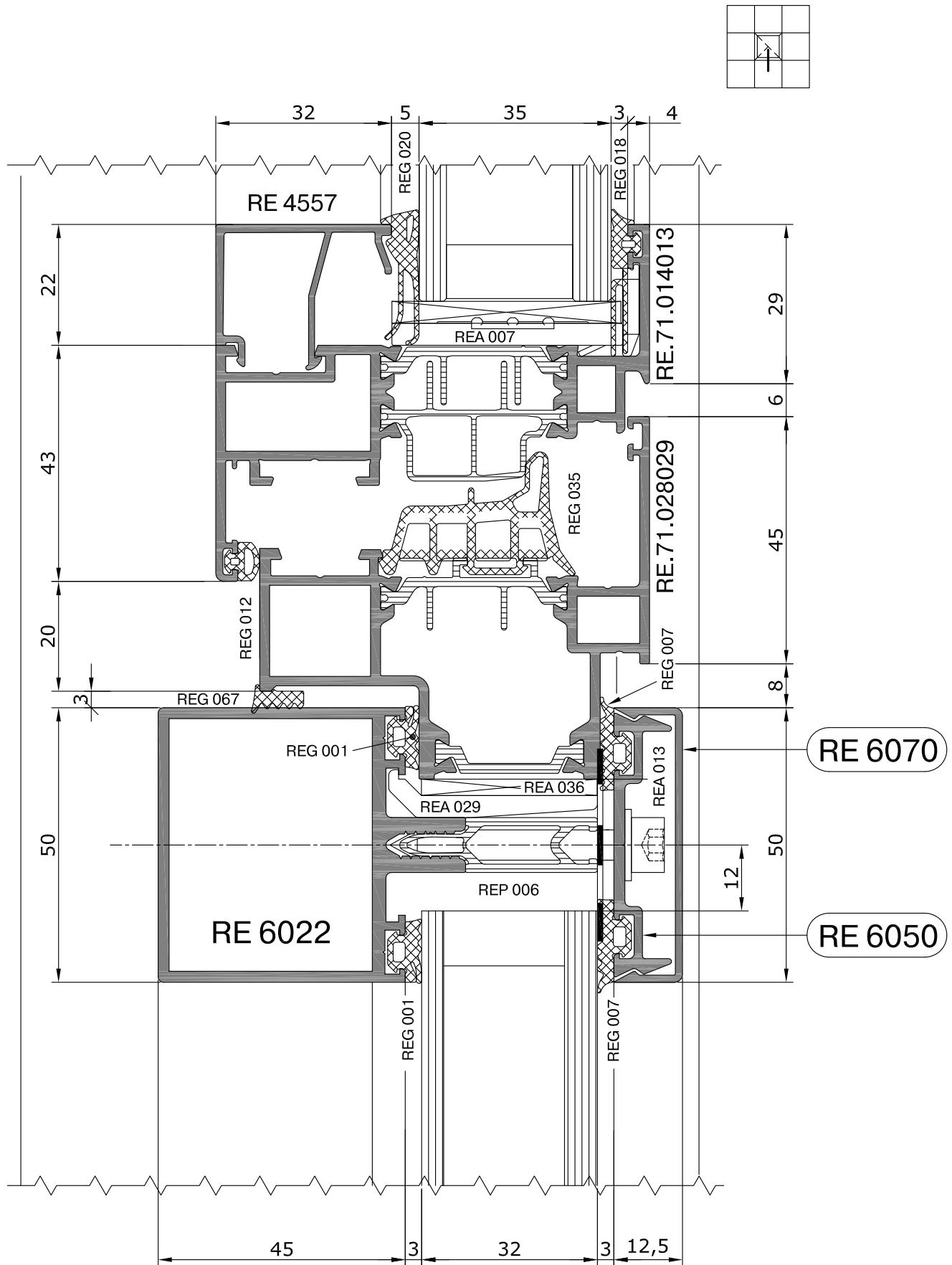

Встраиваемое в фасад окно (серии RW 64)
со скрытой створкой

Сечение по стойке

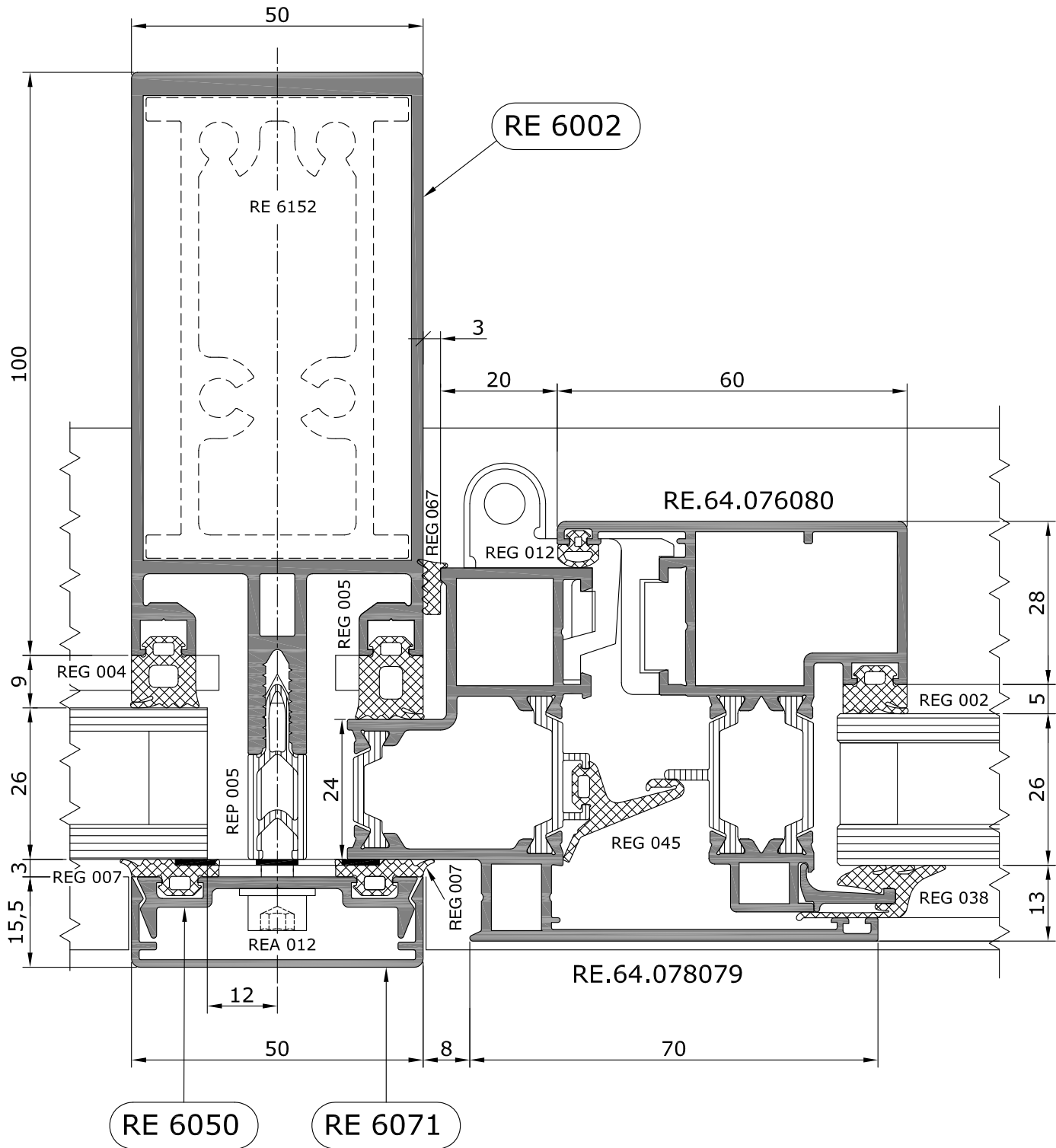
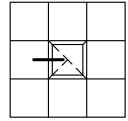

Встраиваемое в фасад окно серии RW 64 со скрытой створкой

Сечение по ригелю

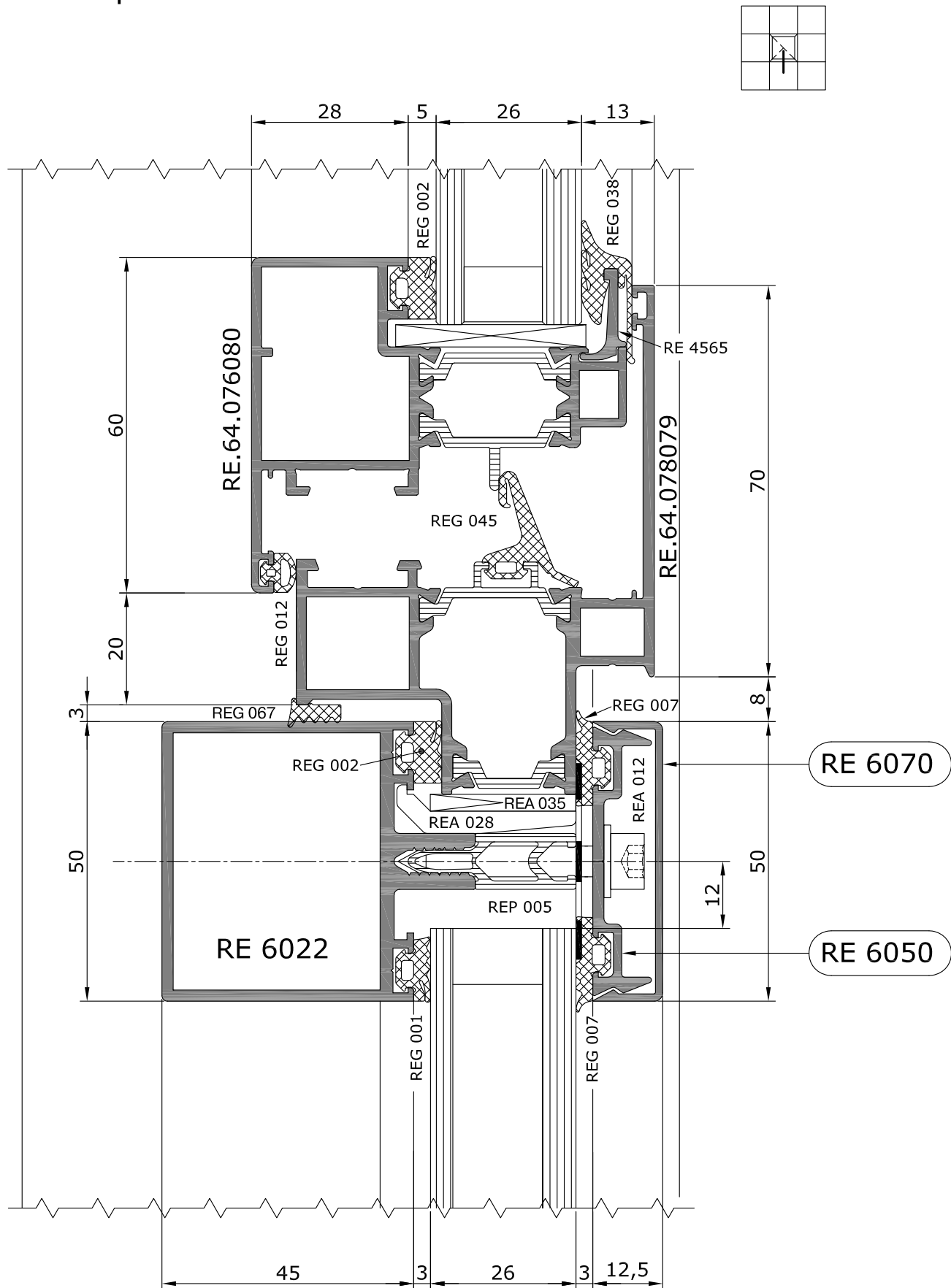

Встраиваемое в фасад окно серии RW 71 со скрытой створкой

Сечение по стойке

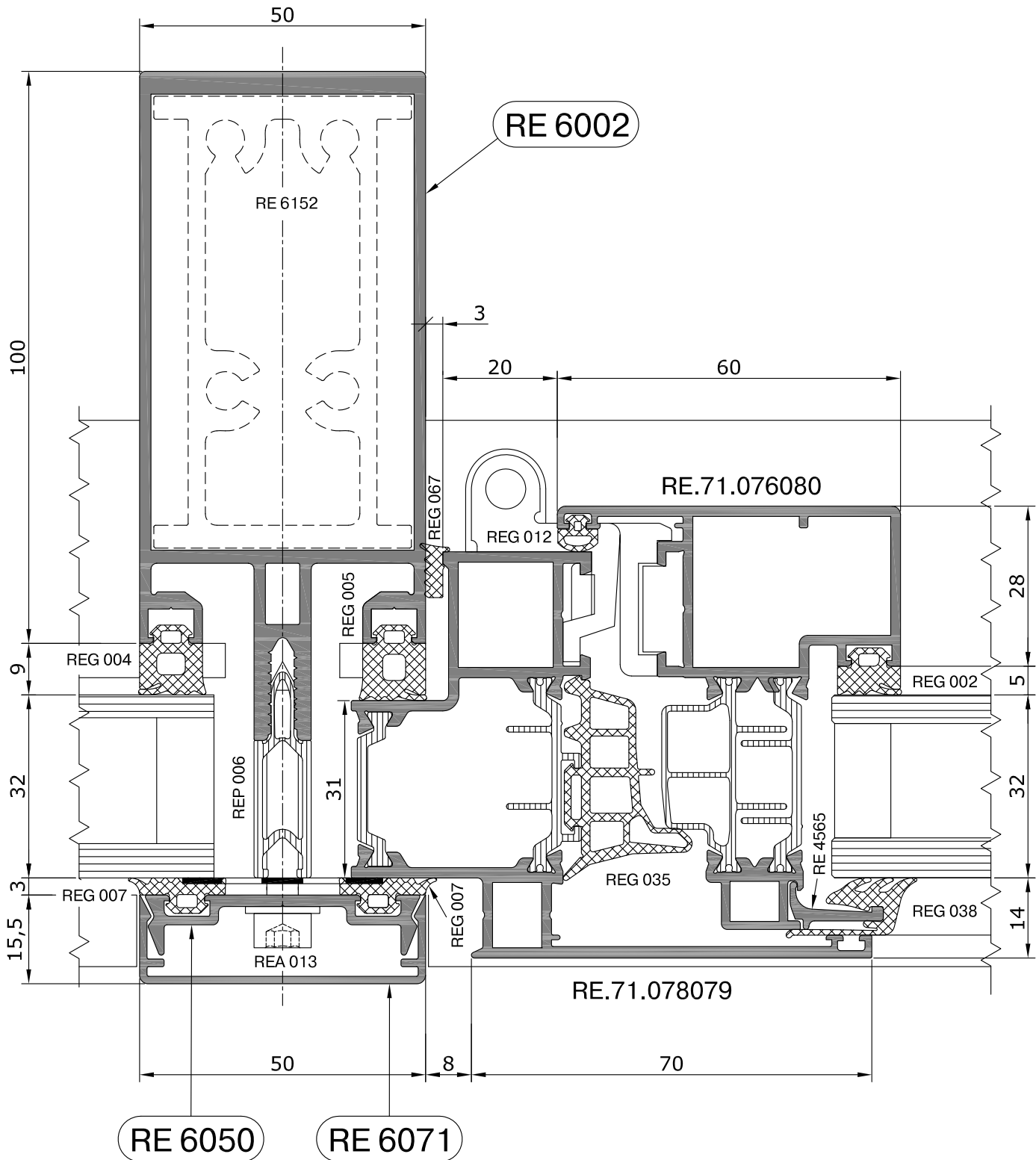
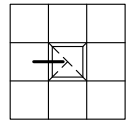

Встраиваемое в фасад окно серии RW 71 со скрытой створкой

Сечение по ригелю

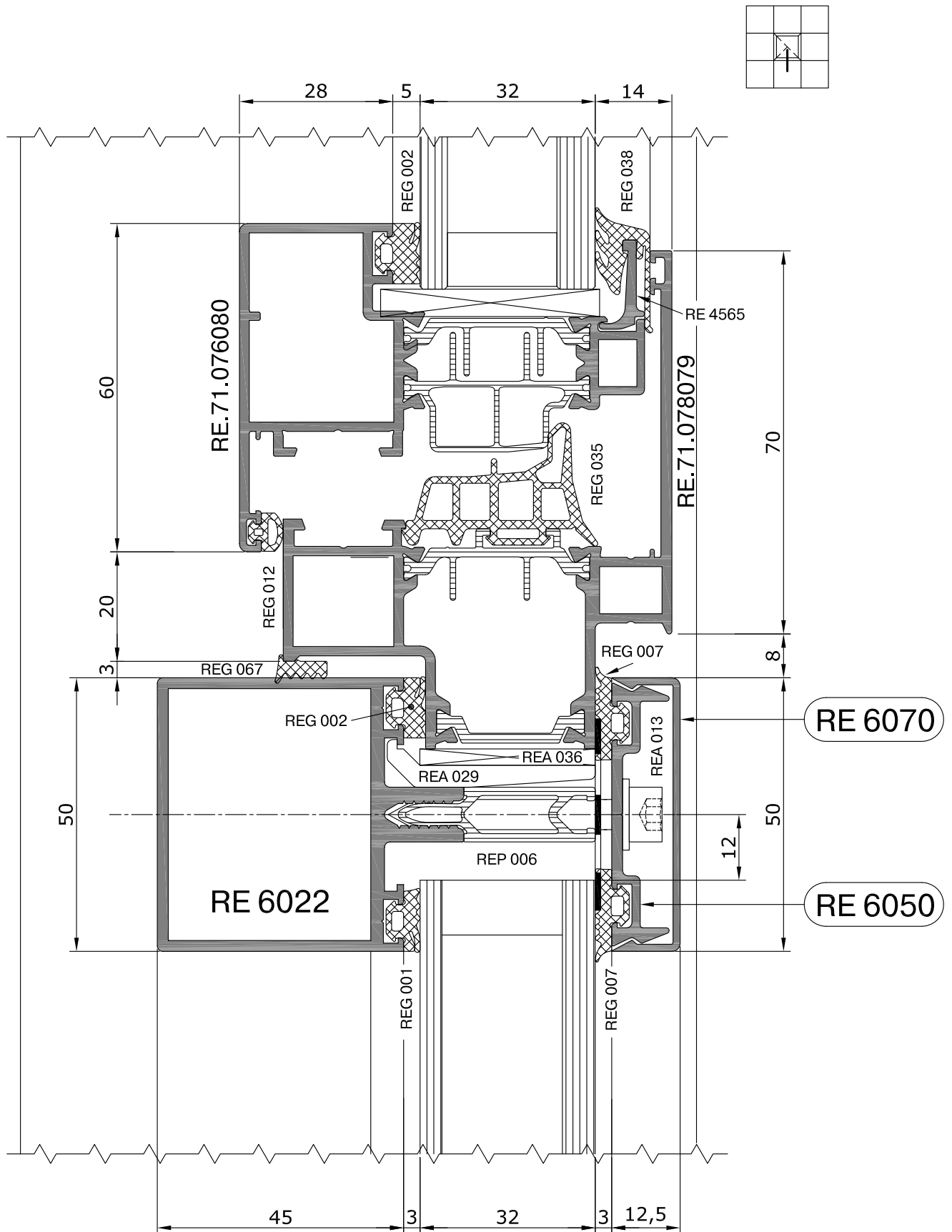

Встраиваемое в фасад подвесное, открывающееся наружу окно

Сечение по ригелю

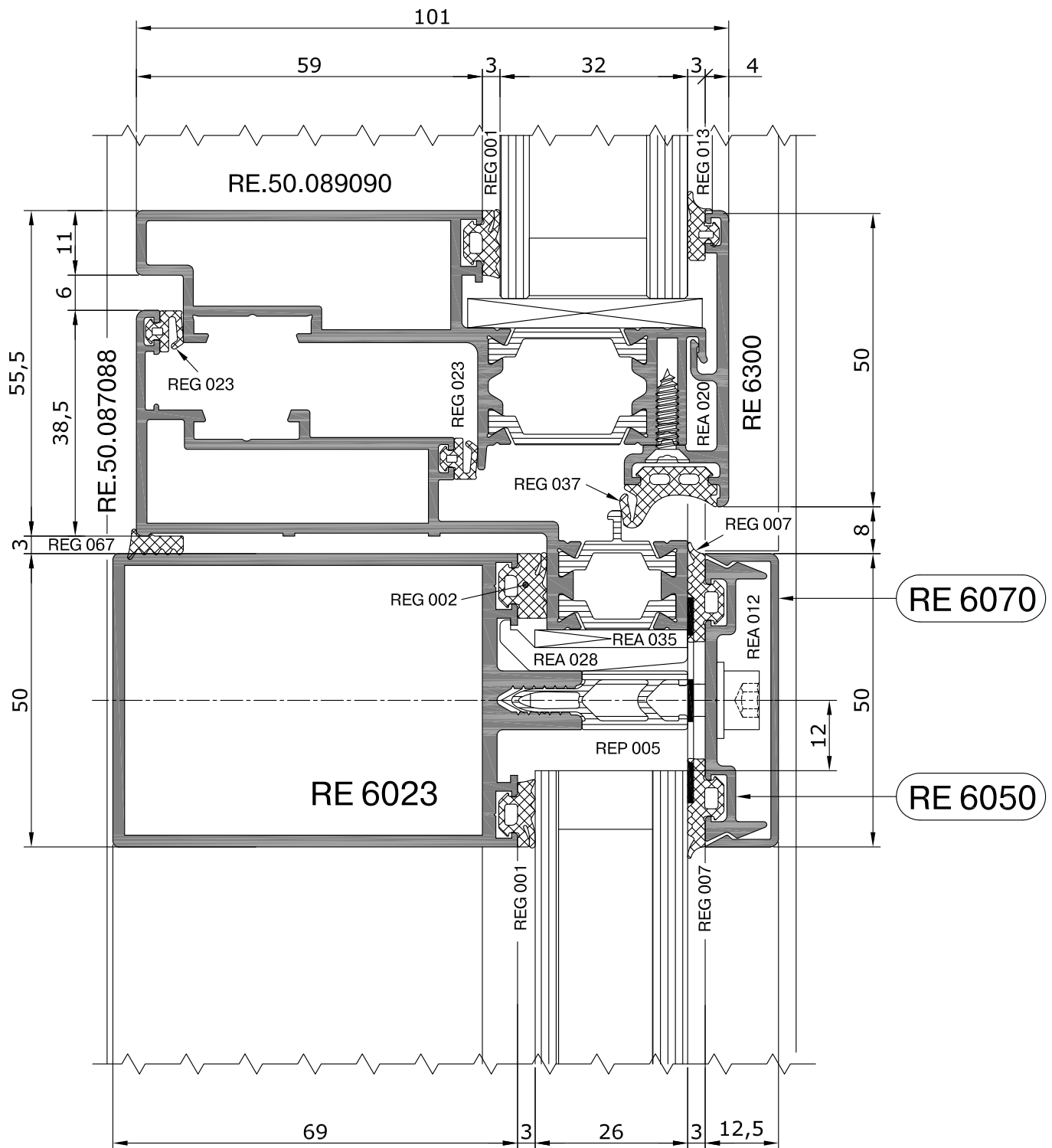
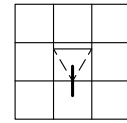

Встраиваемая в фасад, открывающаяся внутрь помещения дверь серии RW 64

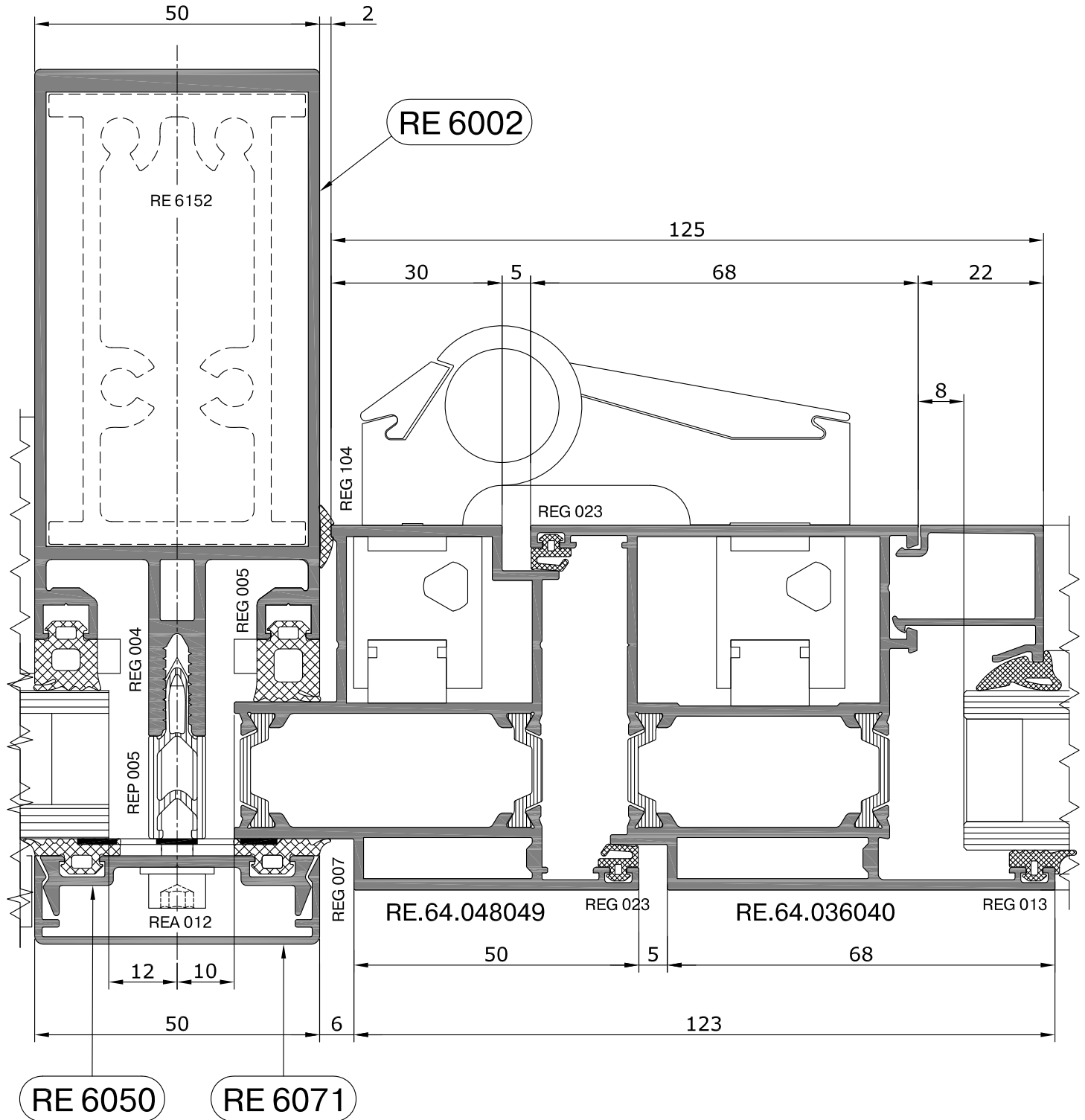
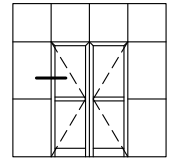

Встраиваемая в фасад, открывающаяся внутрь помещения дверь серии RW 64

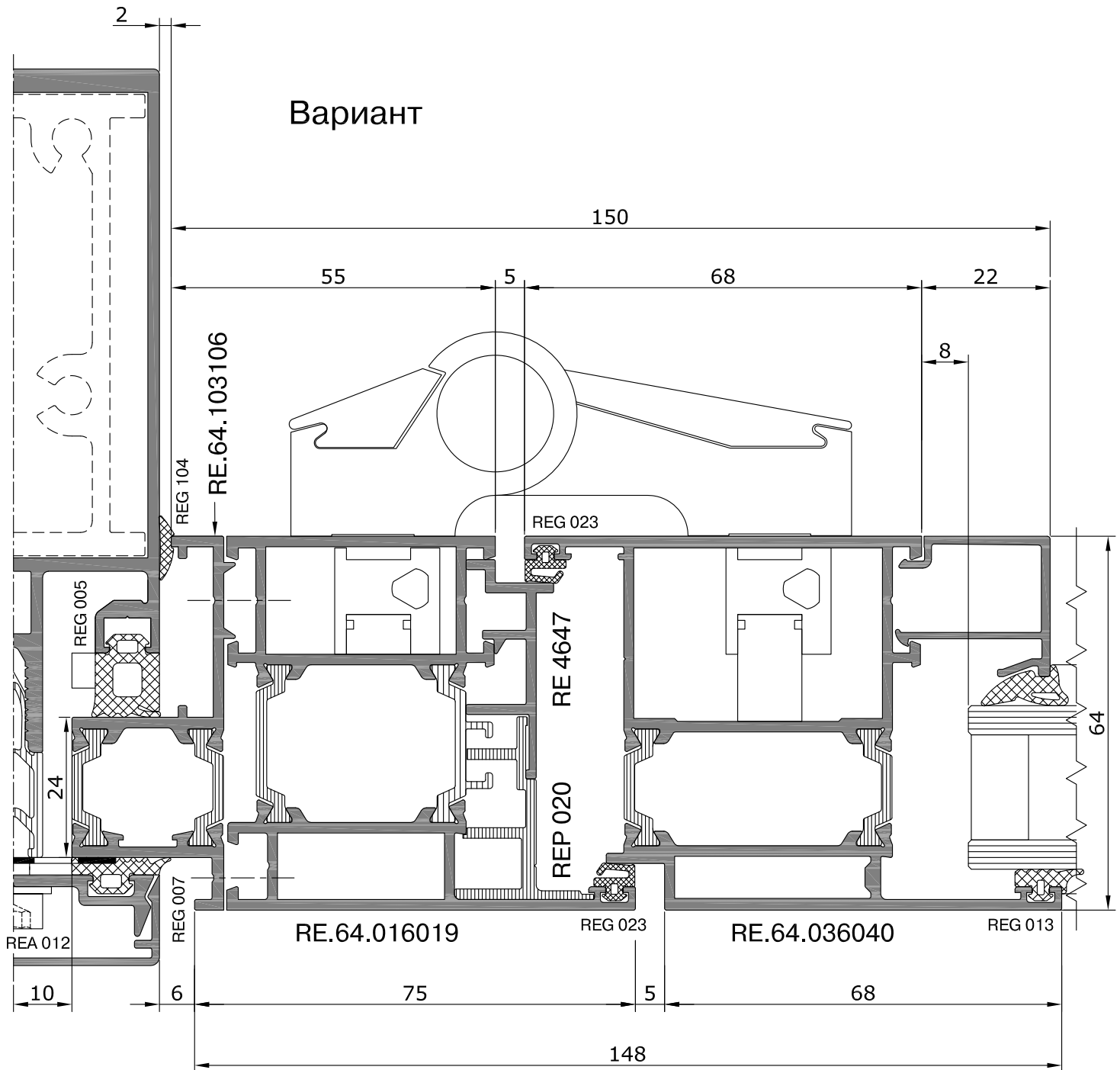
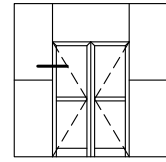

Встраиваемая в фасад, открывающаяся наружу дверь серии RW 64

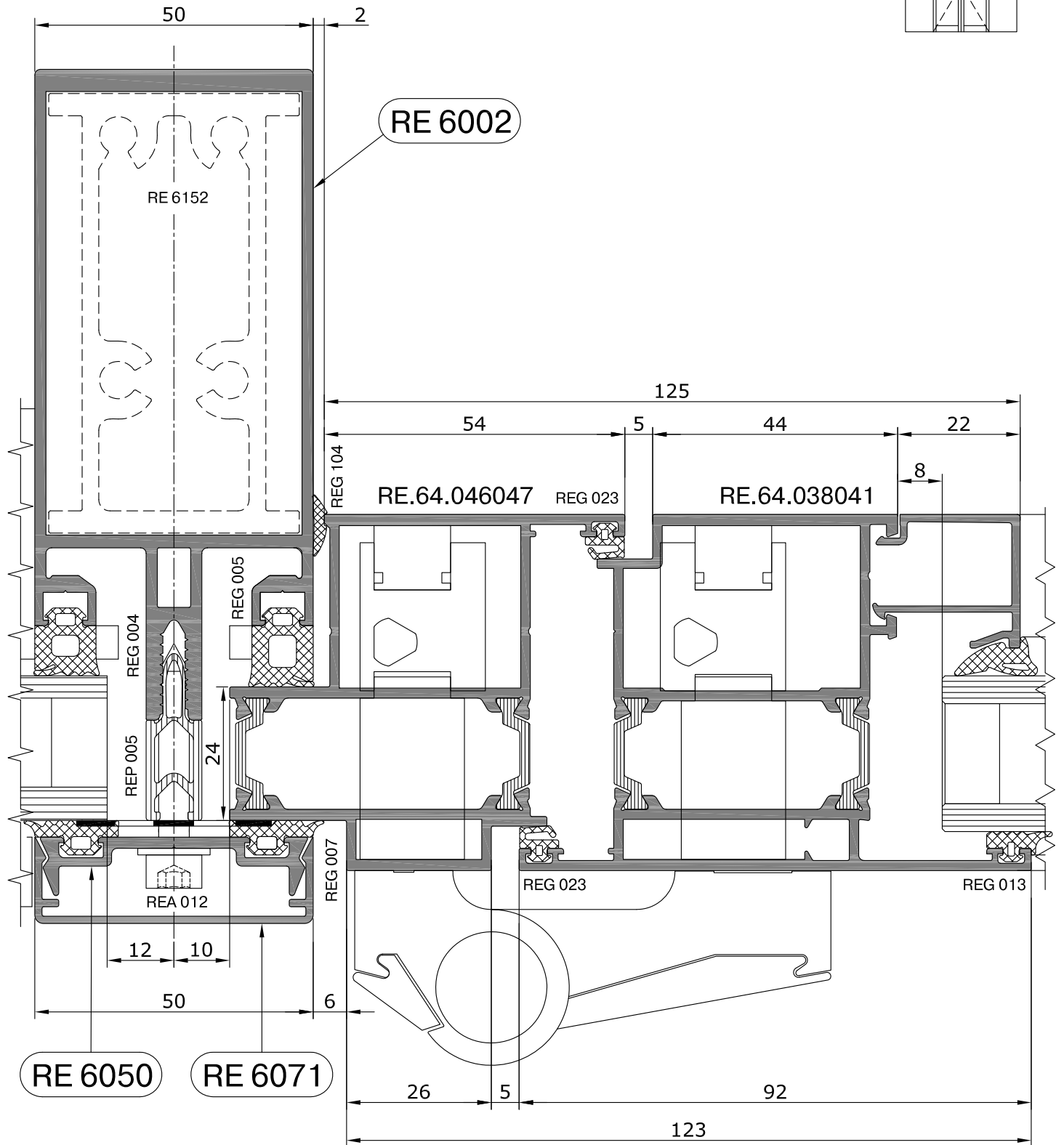
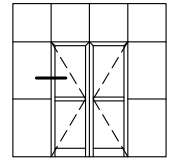

Встраиваемая в фасад, открывающаяся наружу дверь серии RW 64

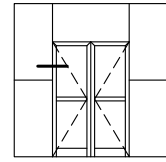
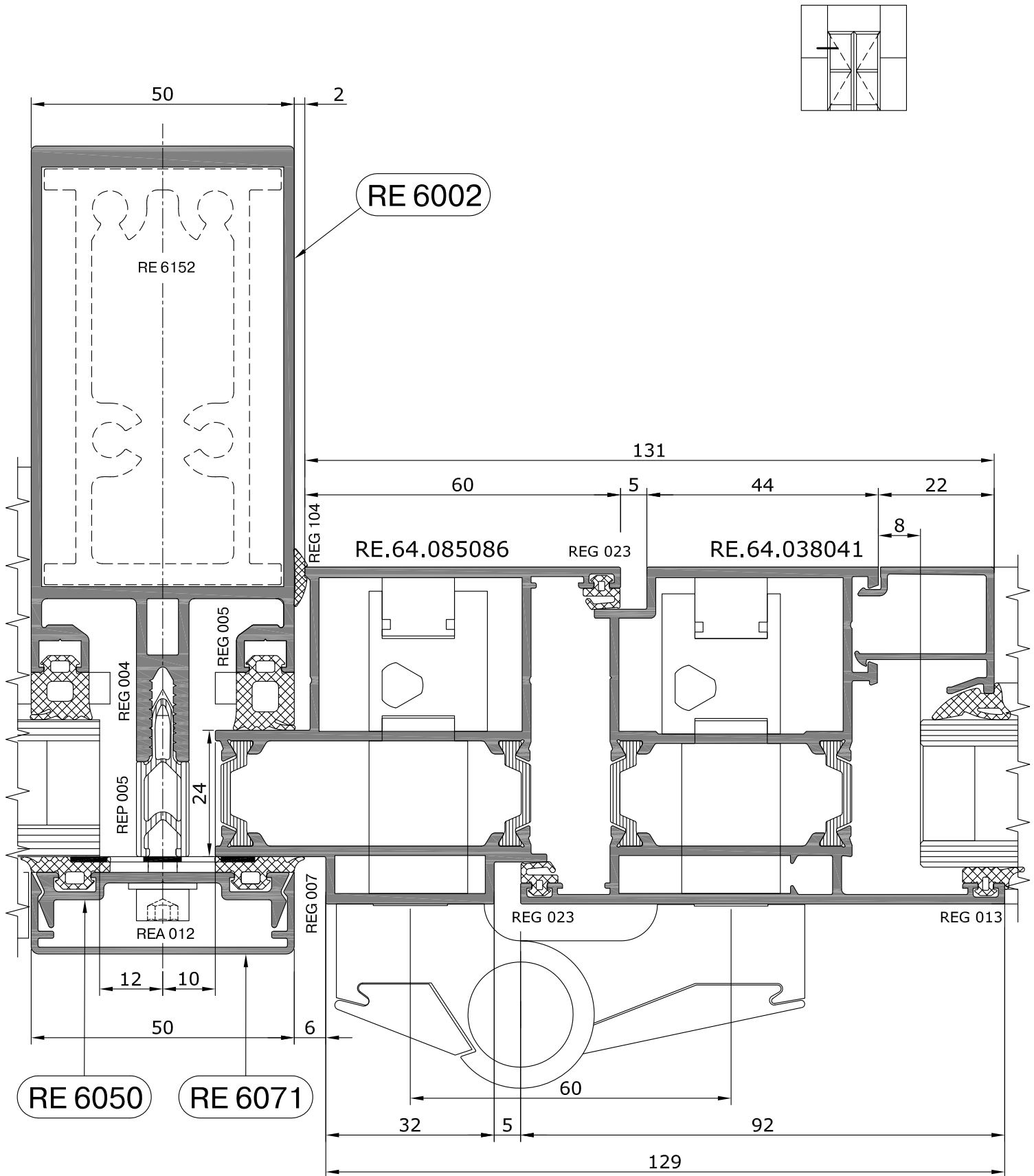

Встраиваемая в фасад, открывающаяся наружу дверь
серии RW 64

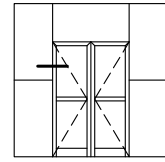

Вариант

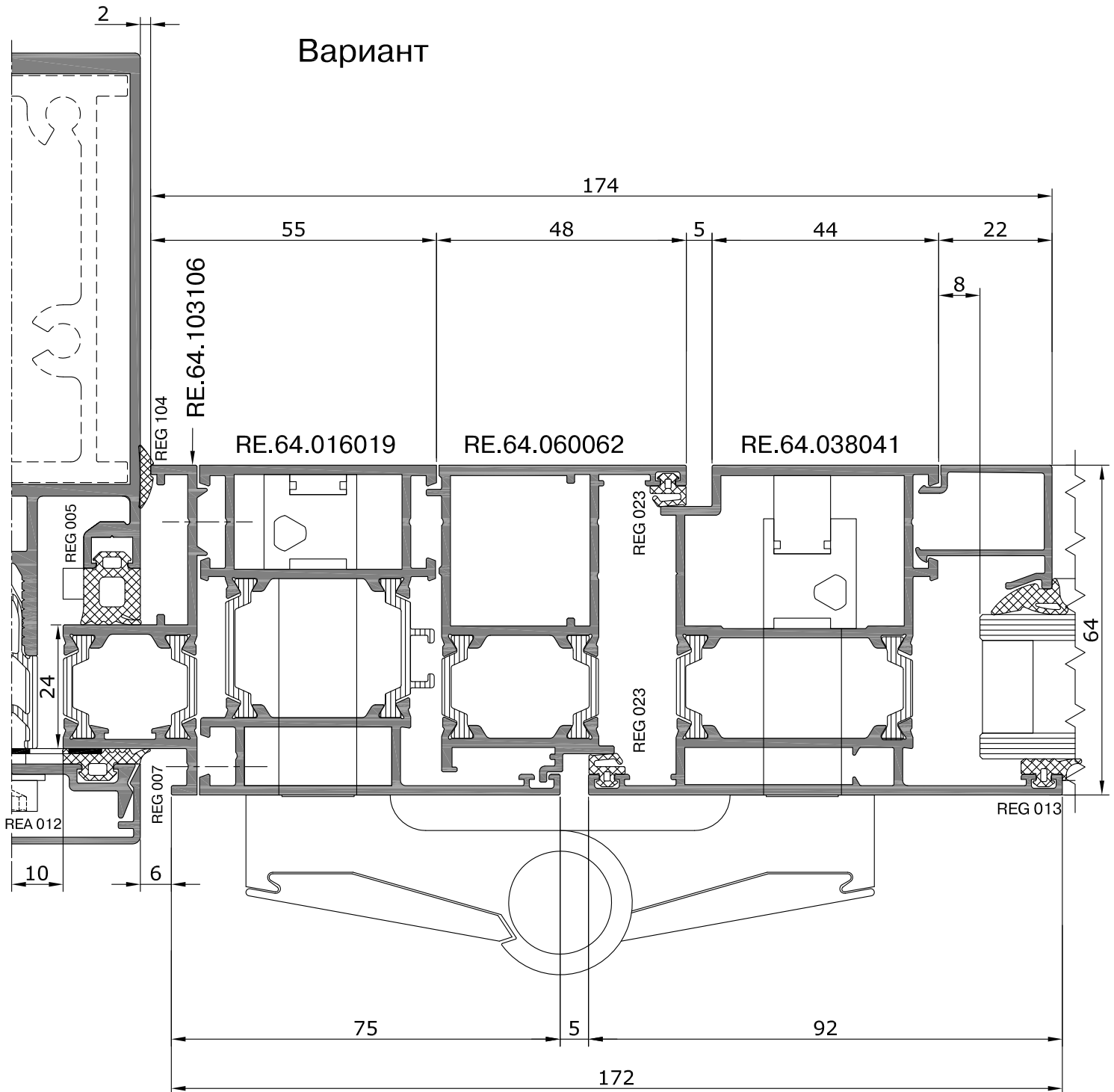

Встраиваемая в фасад, открывающаяся внутрь помещения дверь серии RW 71

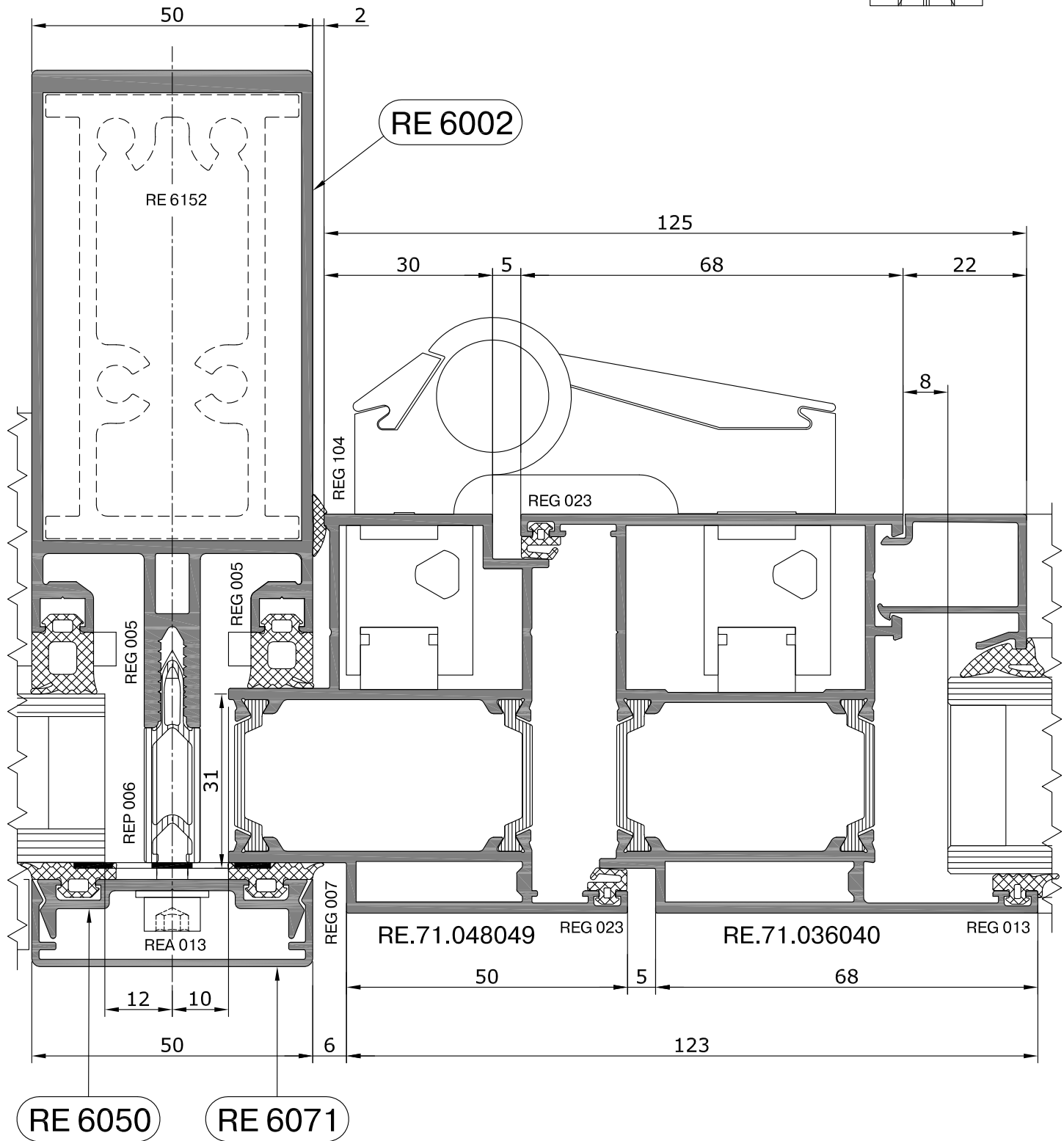
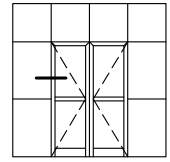

Встраиваемая в фасад, открывающаяся внутрь помещения дверь серии RW 71

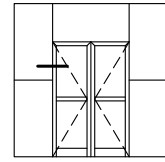

Вариант

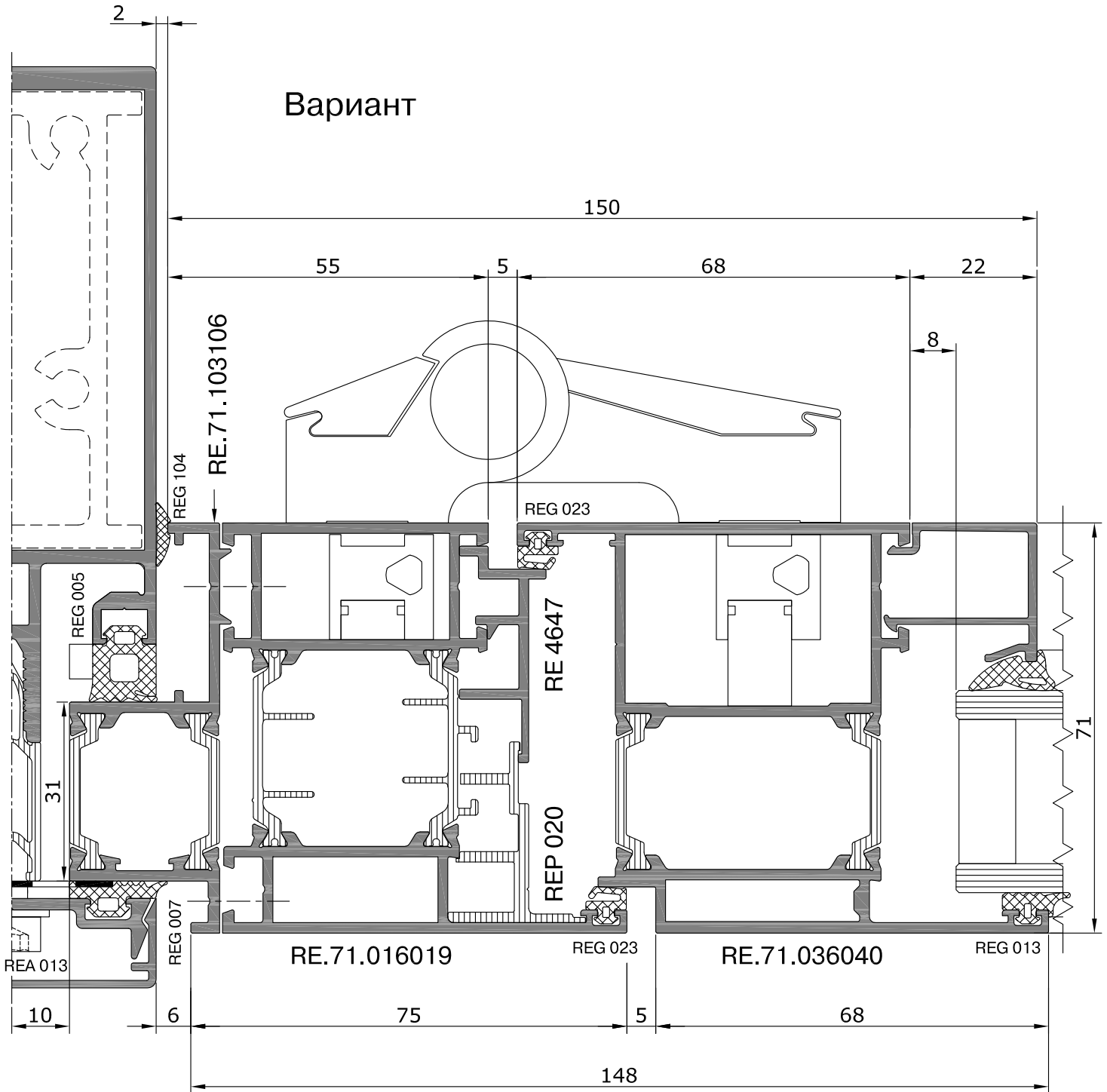

Фасадная серия - RF 50



Встраиваемая в фасад, открывающаяся наружу дверь серии RW 71

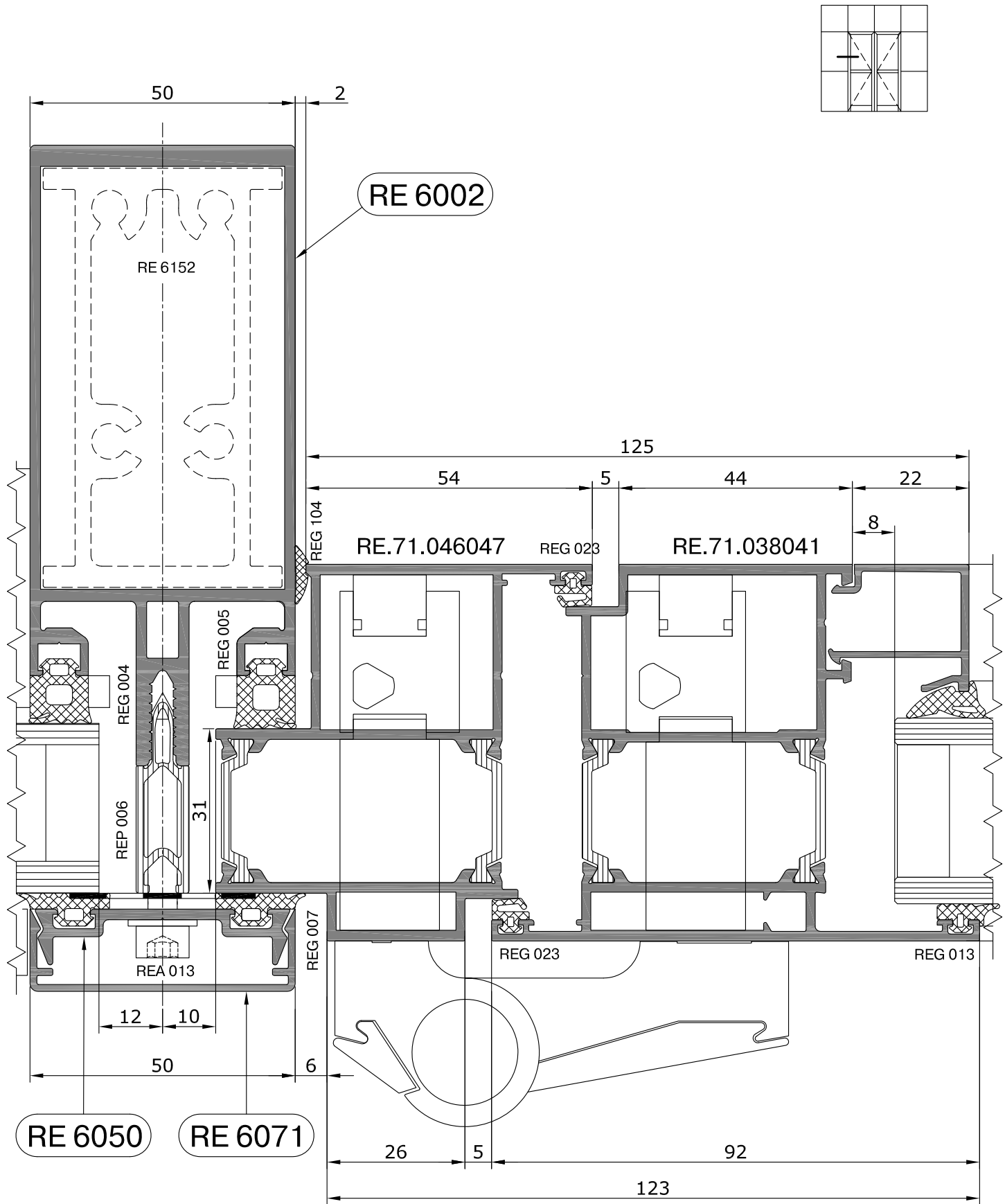

Встраиваемая в фасад, открывающаяся накружу дверь серии RW 71

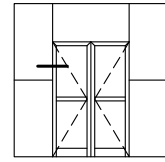
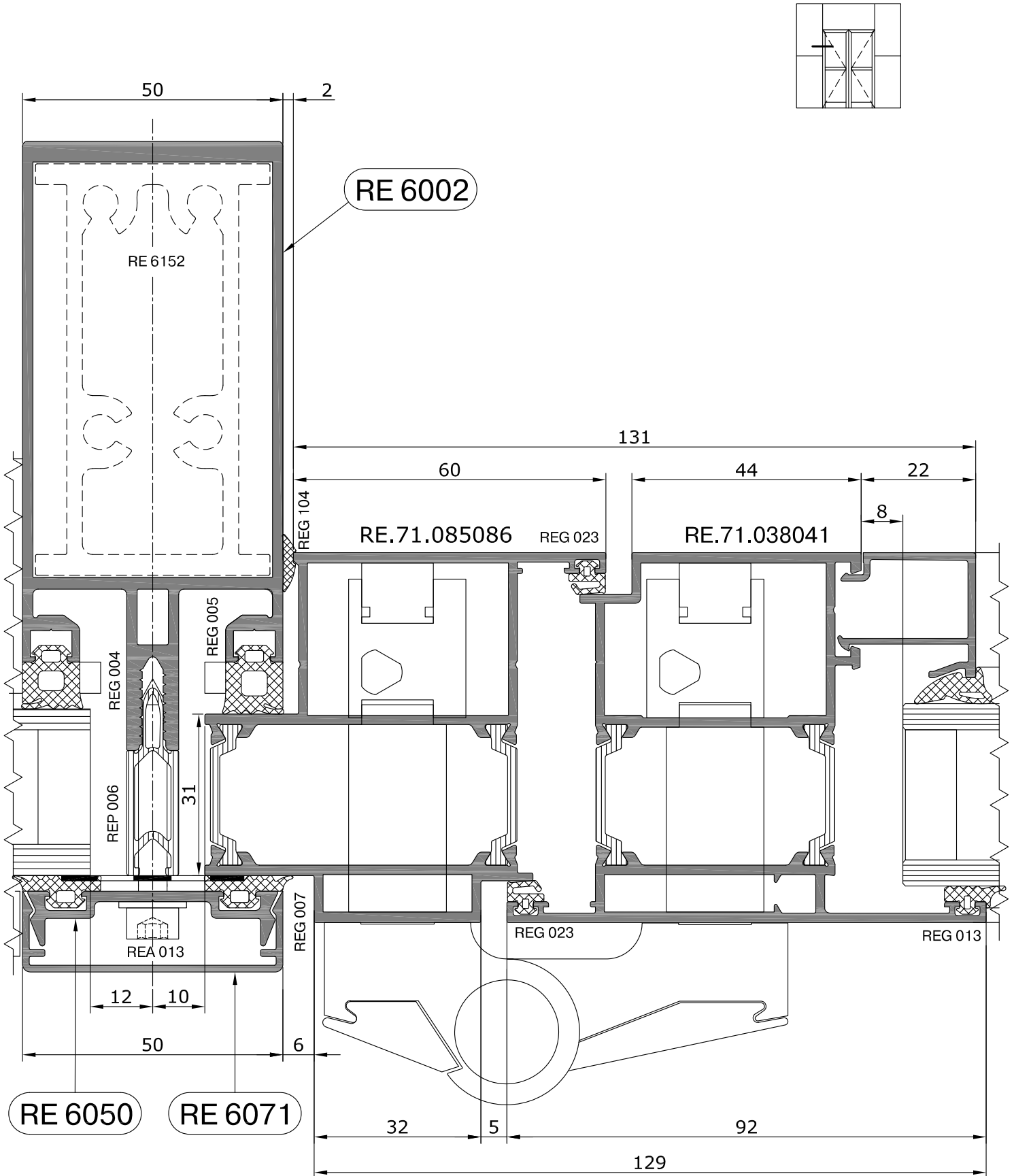

Фасадная серия - RF 50



Встраиваемая в фасад, открывающаяся накружу дверь
серии RW 71

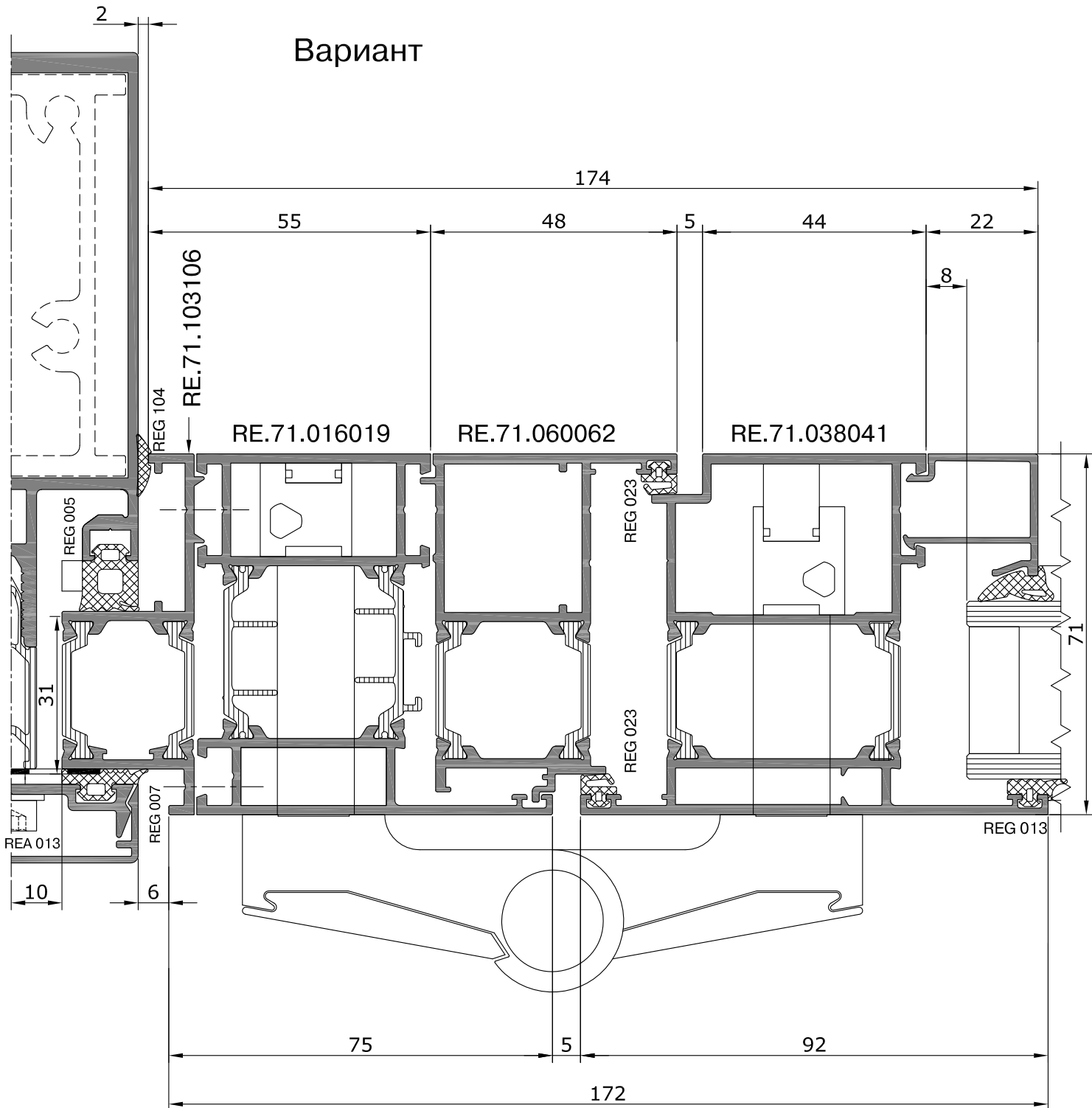
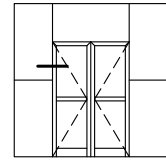

Сечение стойки со встраиваемым окном серии RI 50

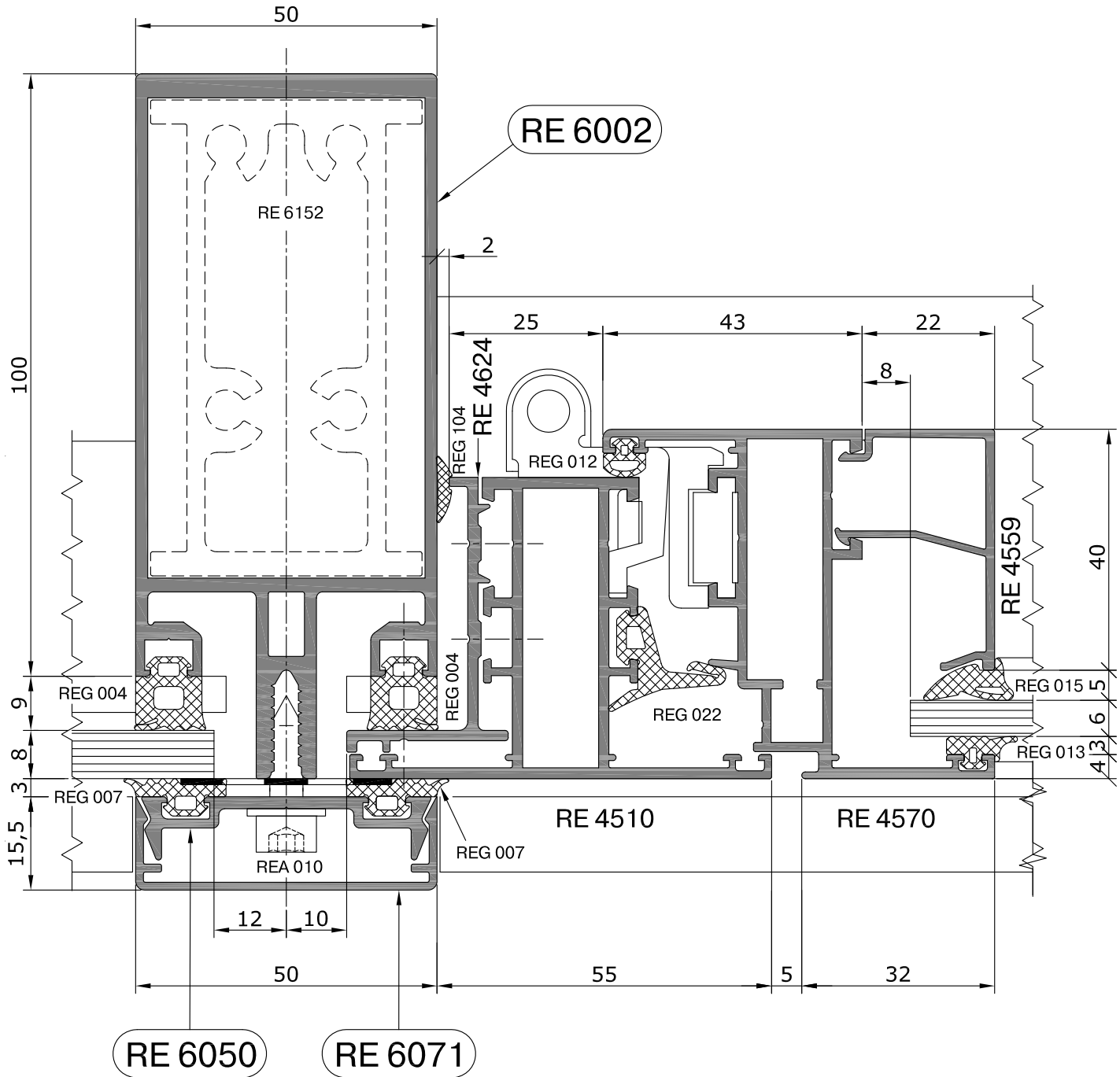
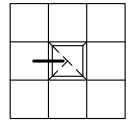

Сечение ригеля со встраиваемым окном серии RI 50

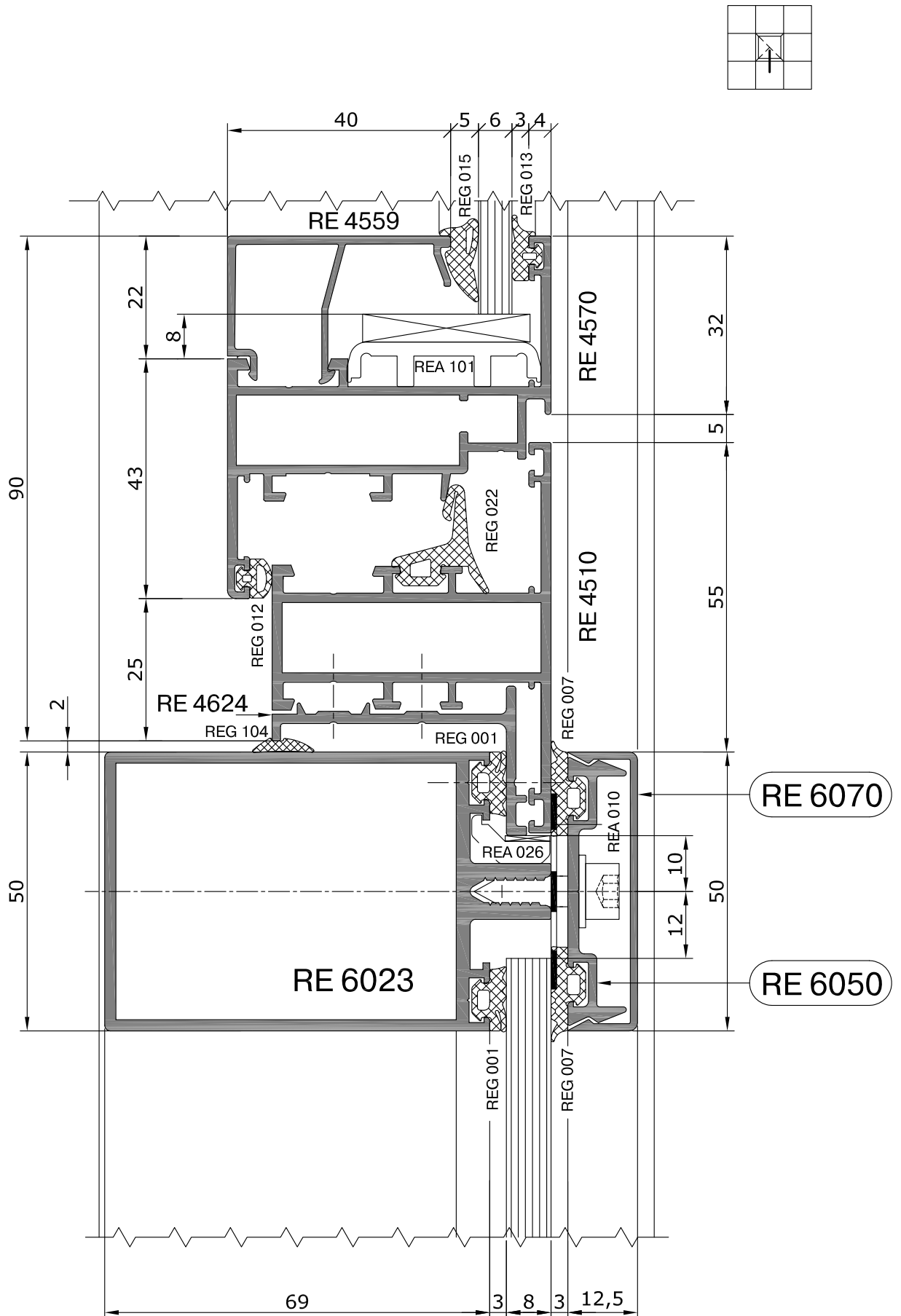

Встраиваемая в фасад, открывающаяся внутрь помещения дверь серии RI 50

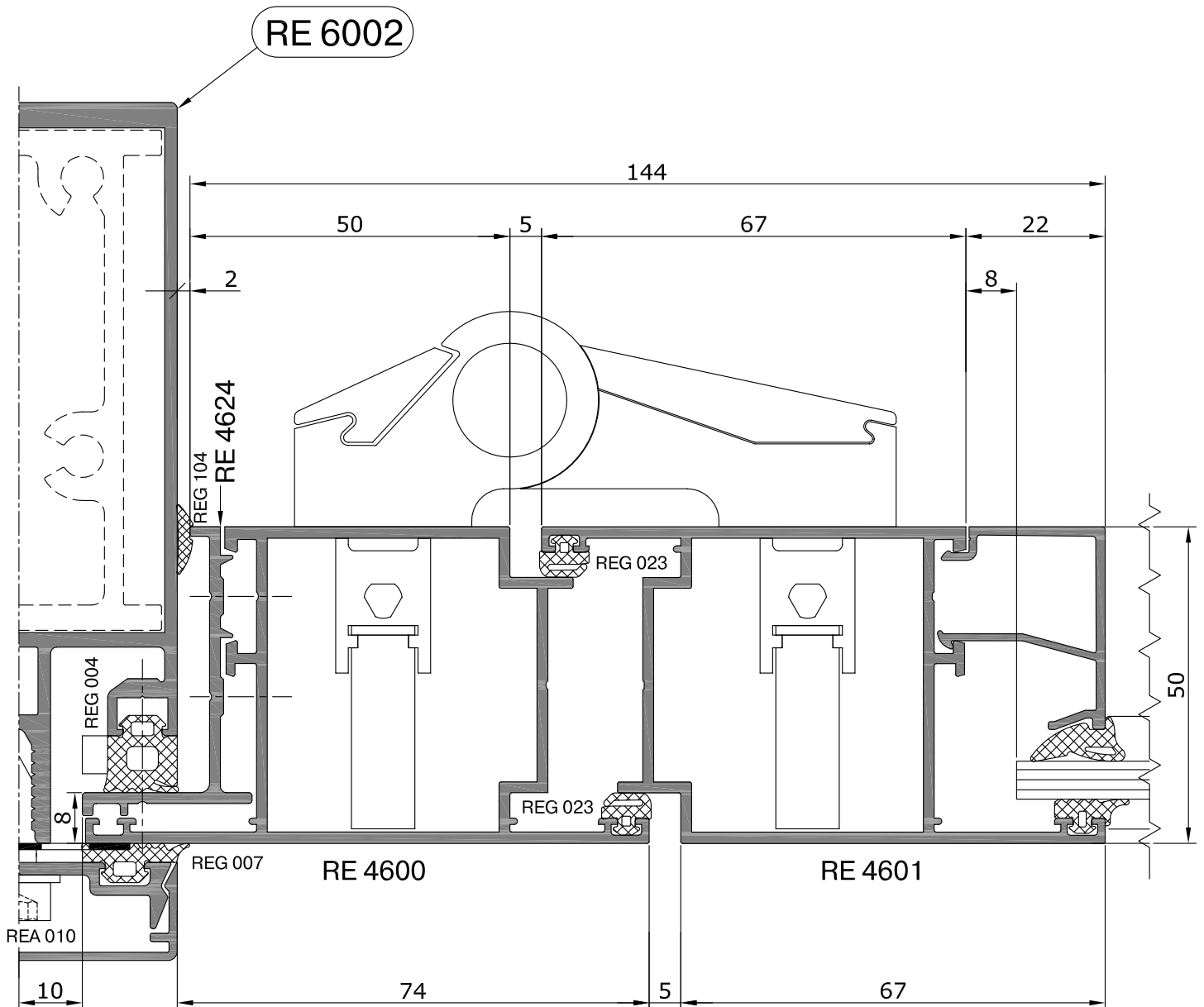
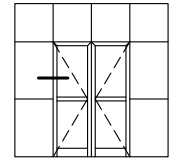

Встраиваемая в фасад, открывающаяся наружу дверь
серии RI 50

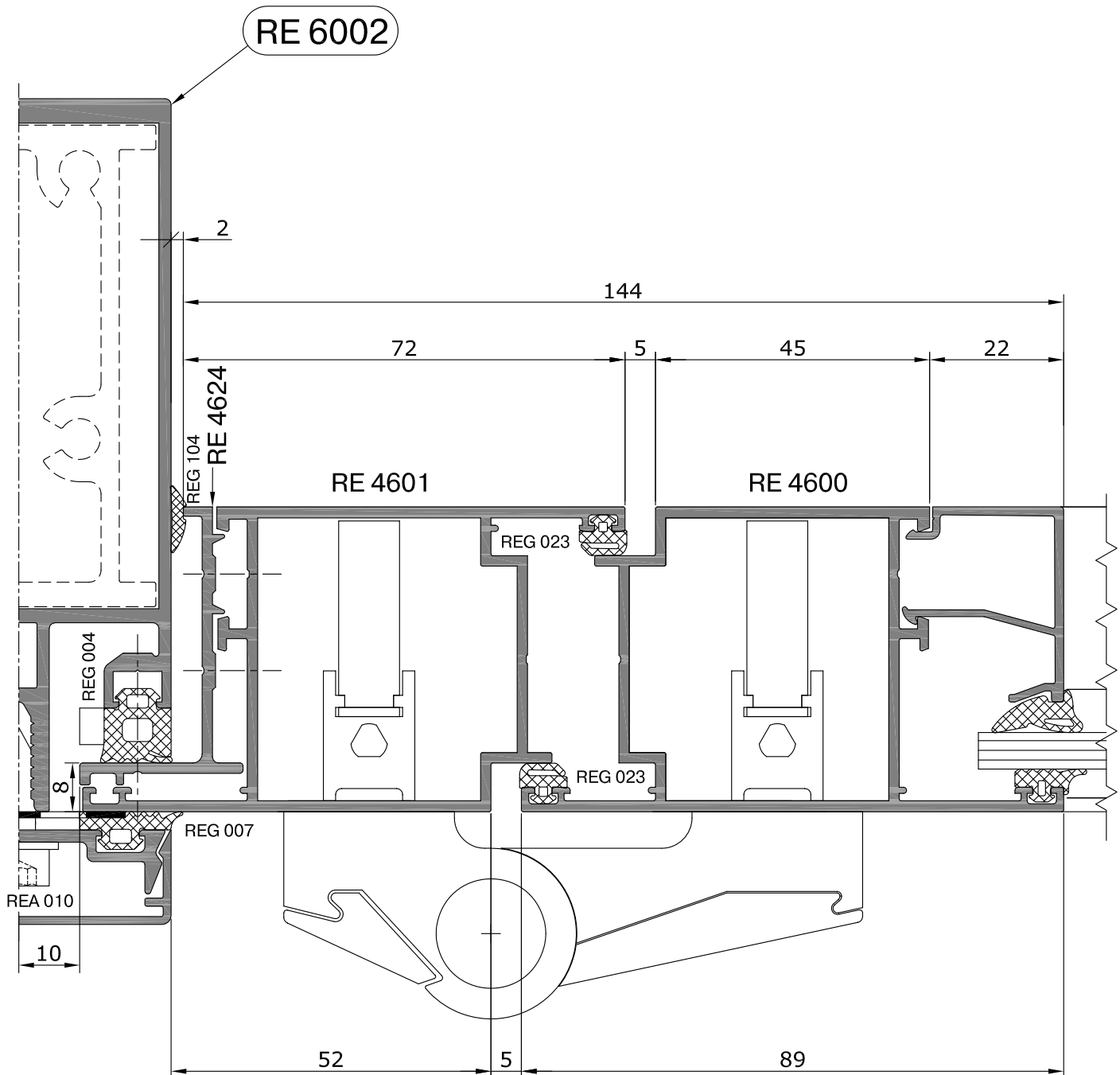
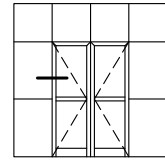

Фасад с четко выделенными вертикальными линиями

Сечение стойки

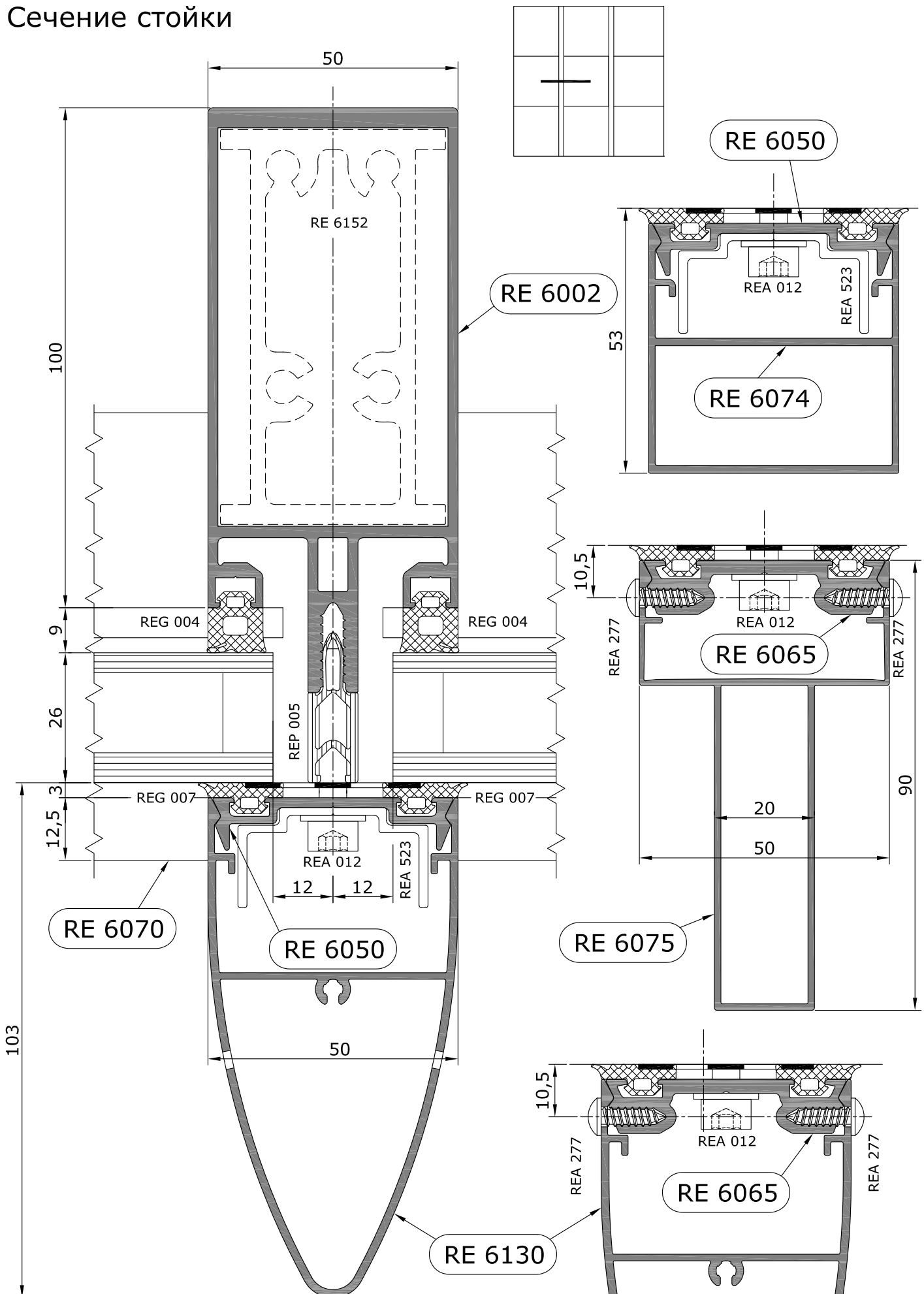

Фасад с четко выделенными горизонтальными линиями

Сечение ригеля

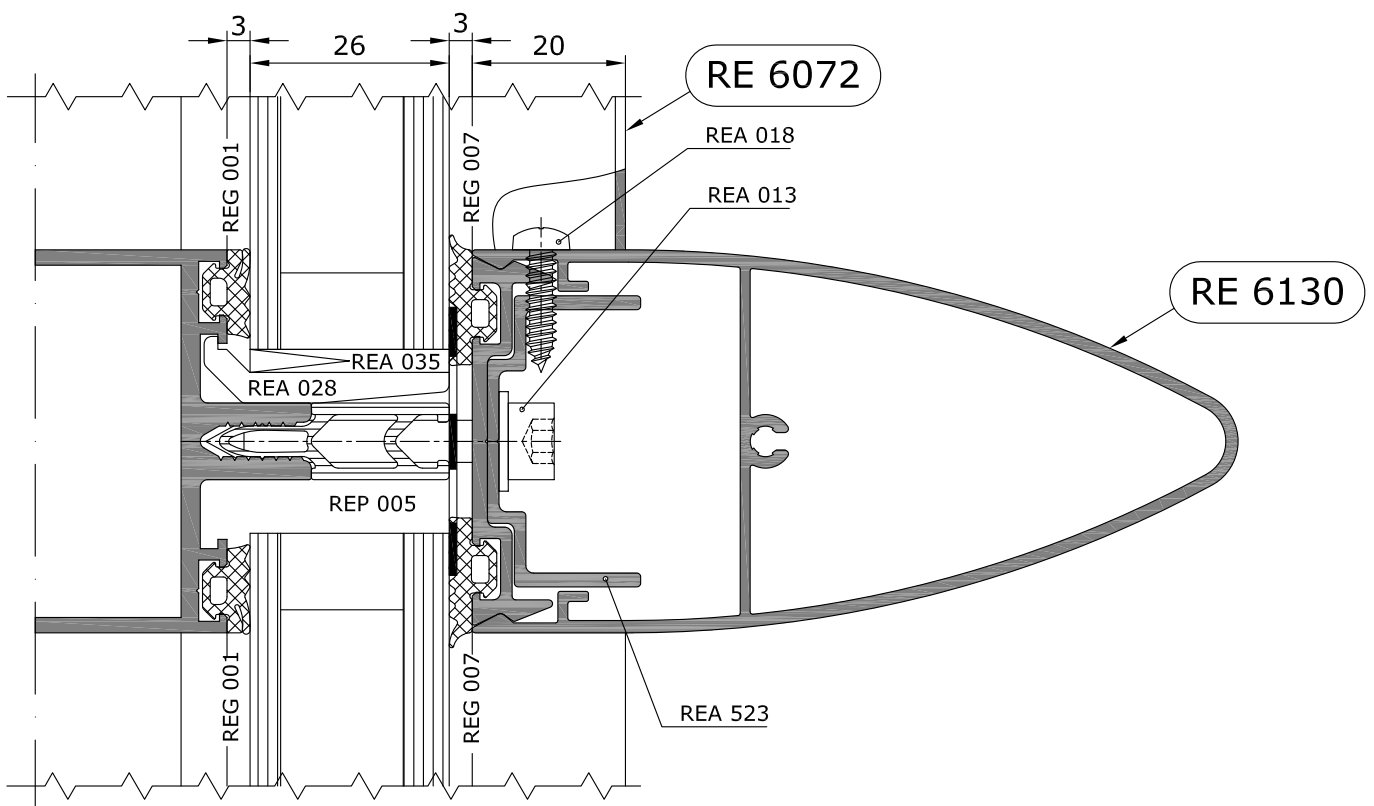
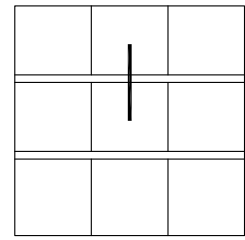

Встраиваемое в фасад подвесное, открывающееся наружу окно
Сечение по стойке

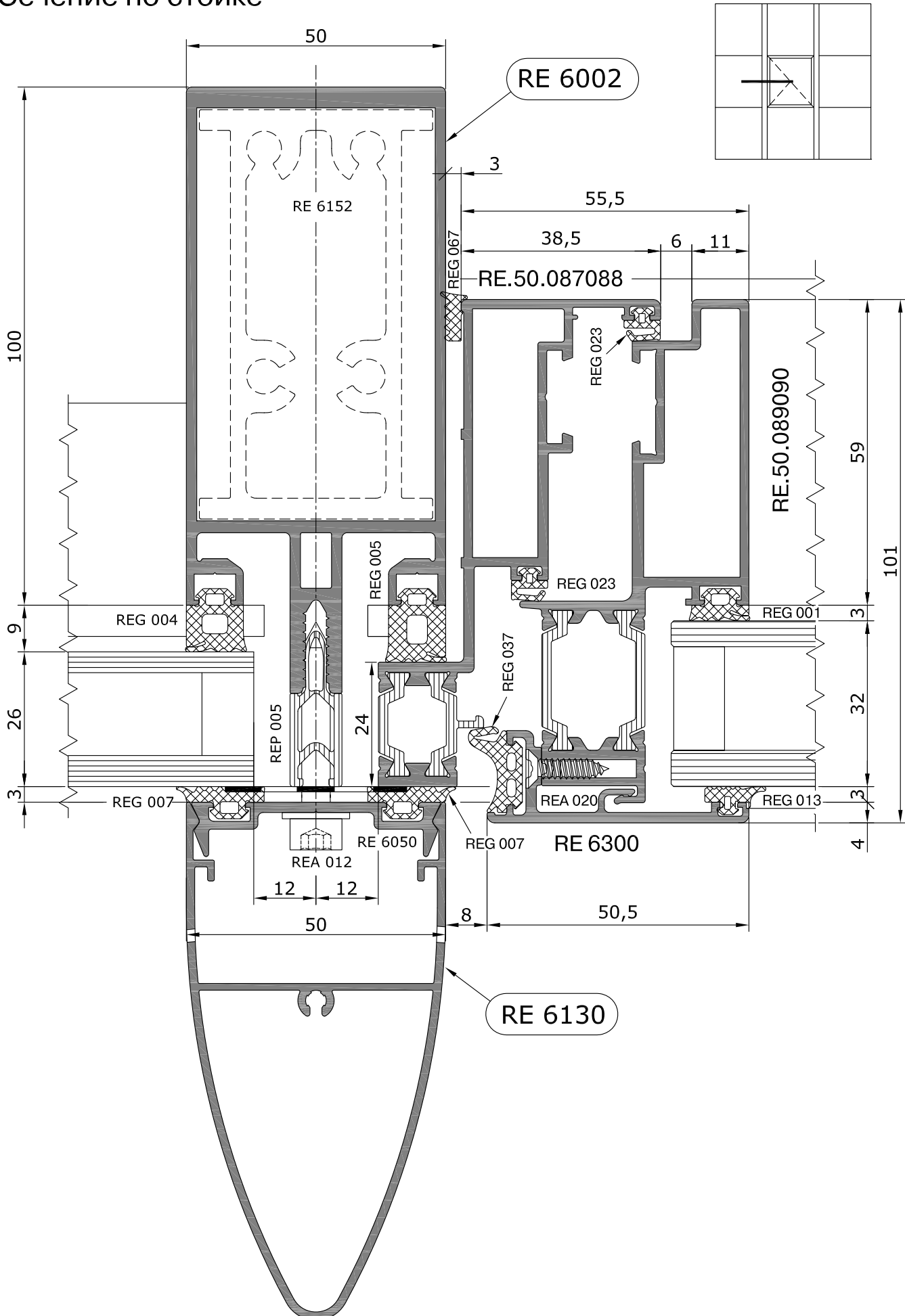

Встраиваемое в фасад подвесное, открывающееся наружу окно

Сечение по ригелю

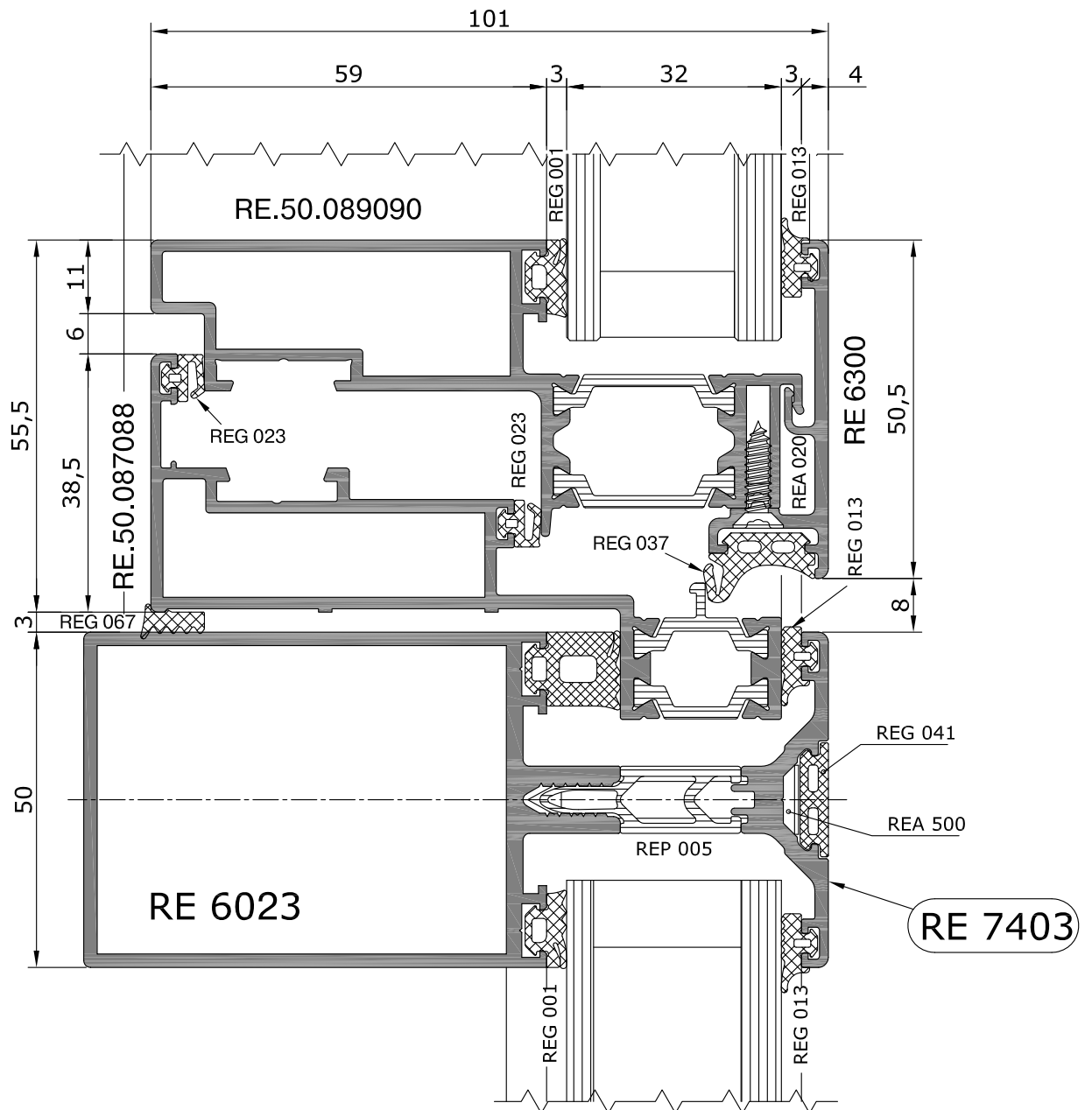
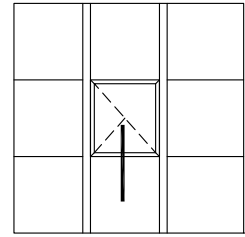

Встраиваемое в фасад подвесное, открывающееся наружу
окно серии RF68EF

Сечение по ригелю

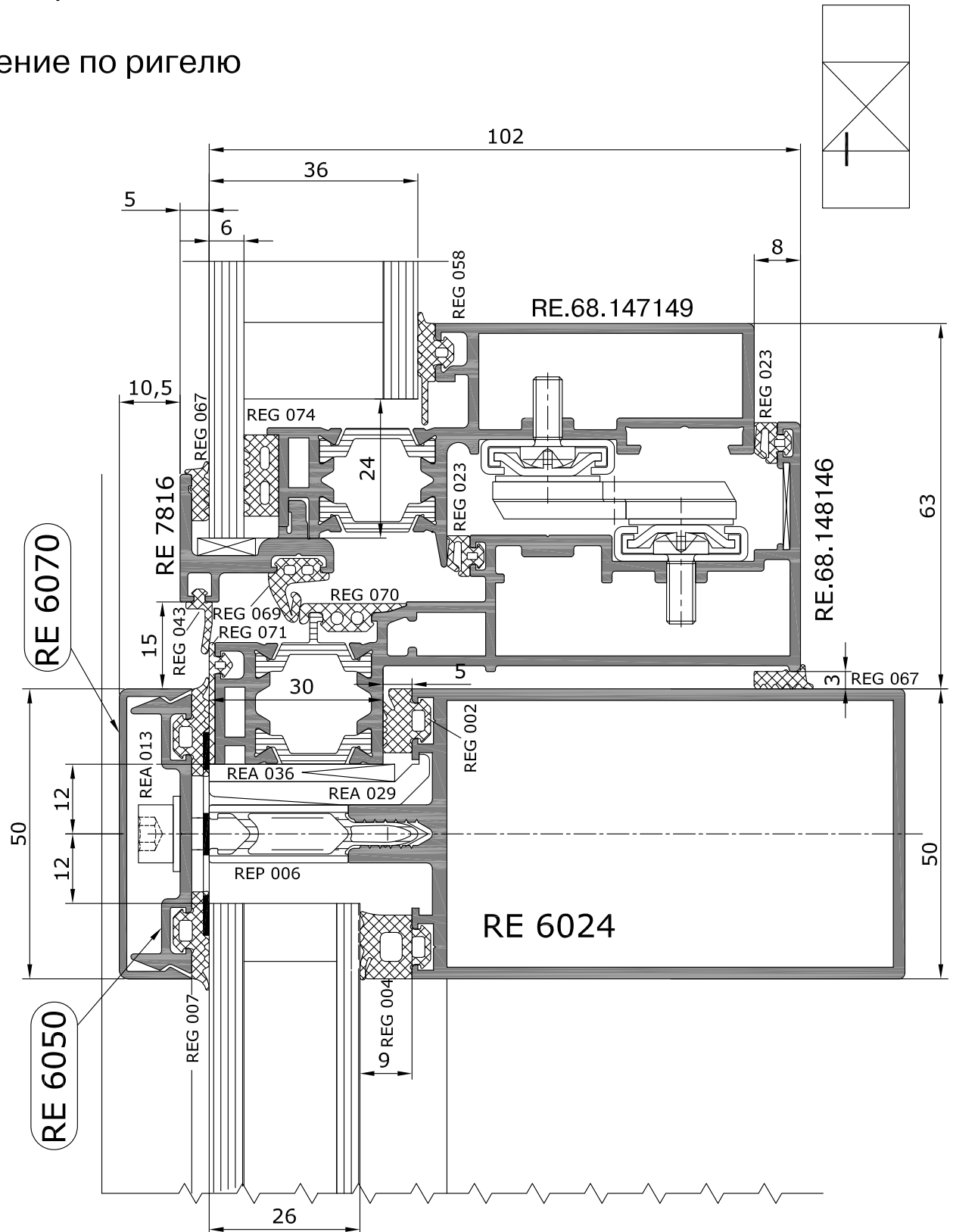

Встраиваемое в фасад подвесное, открывающееся наружу
окно серии RW 64

Сечение по ригелю

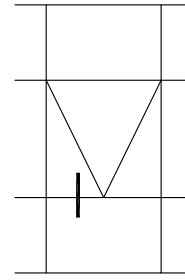
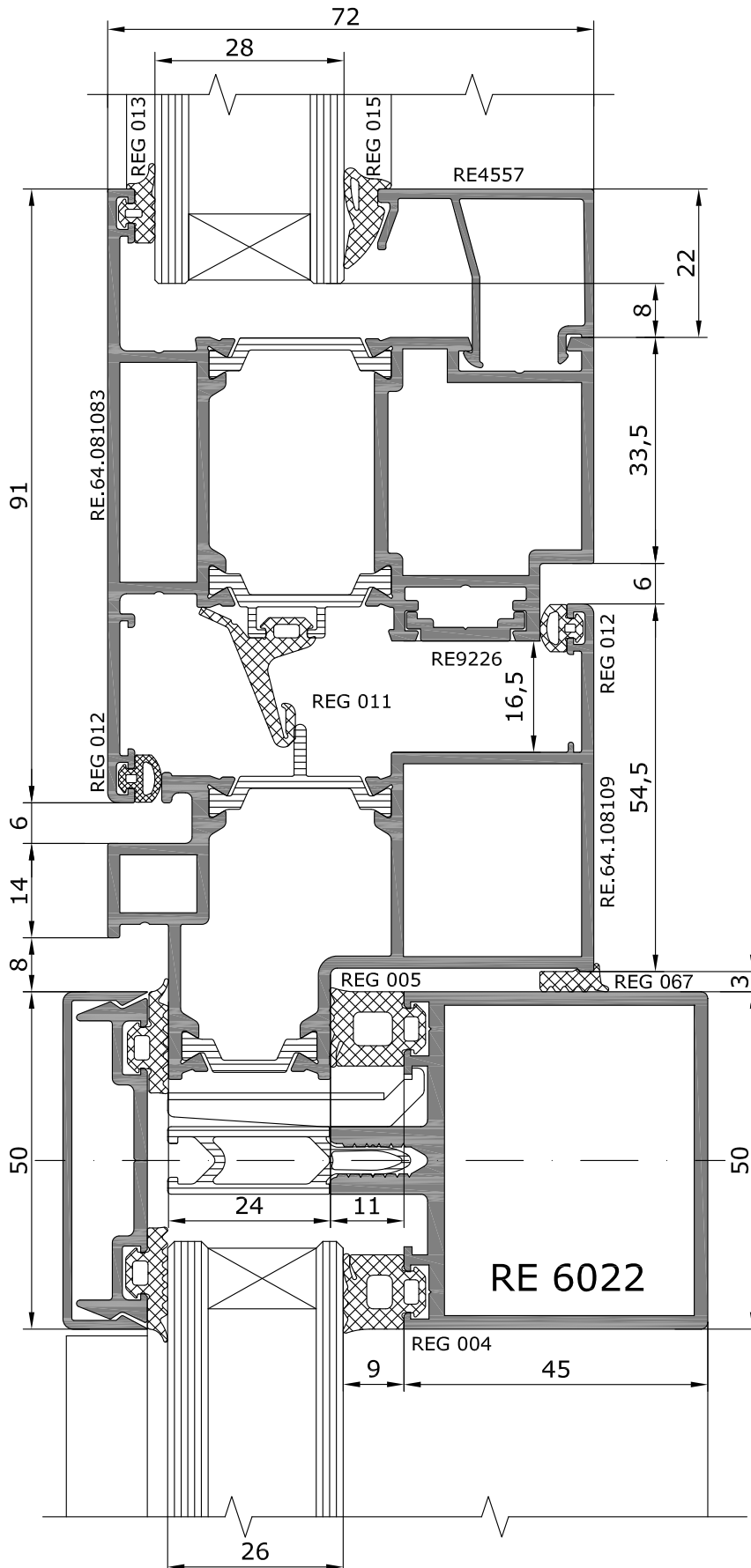

Встраиваемое в фасад подвесное, открывающееся наружу окно серии RW 64. Сечение по стойке

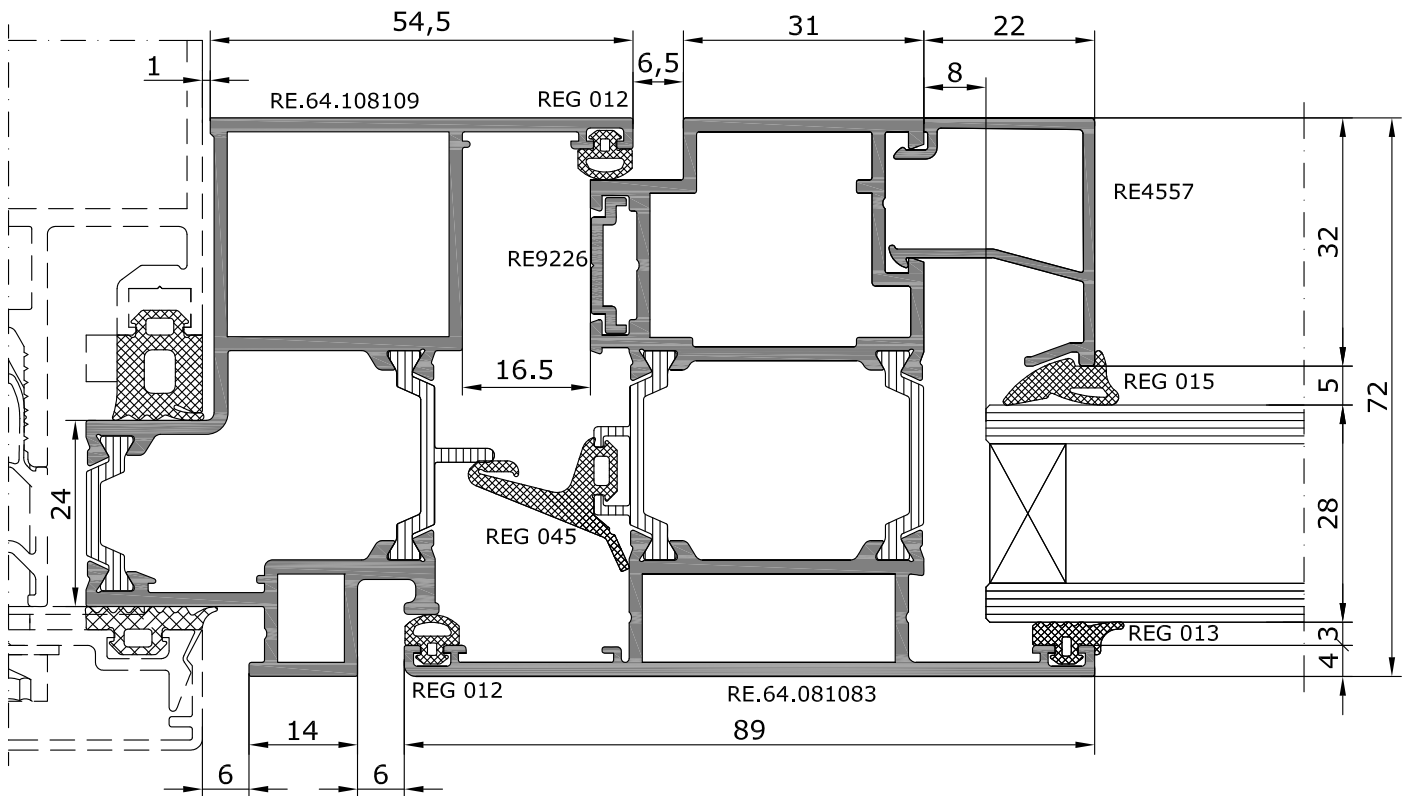
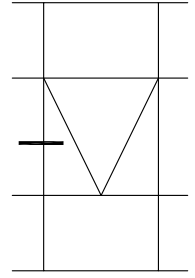

Сечения по стойке и ригелям системы с повышенными теплотехническими характеристиками

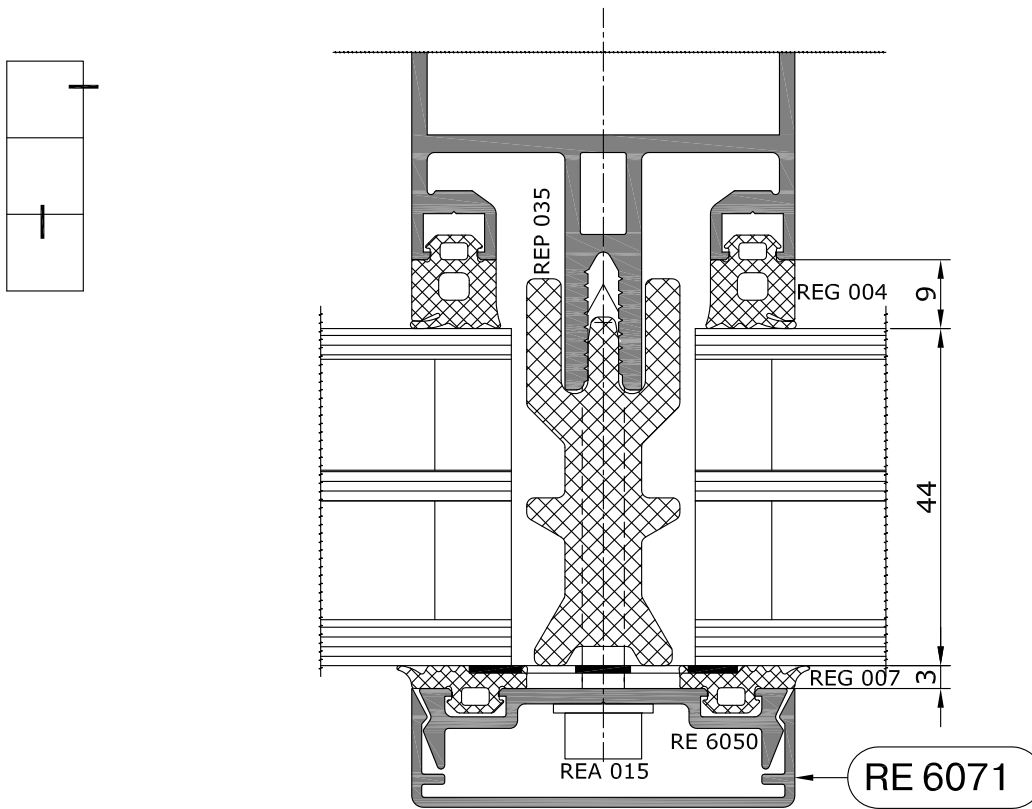

Ригель 1-ого уровня

Ригель 2-ого уровня

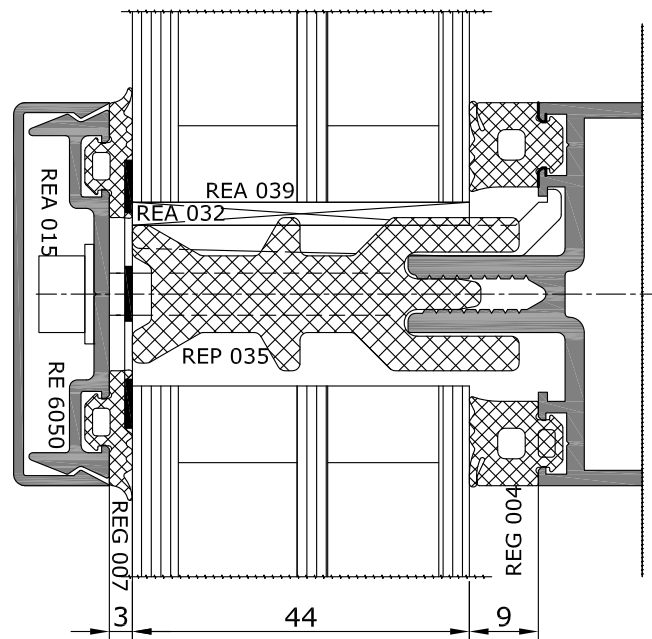
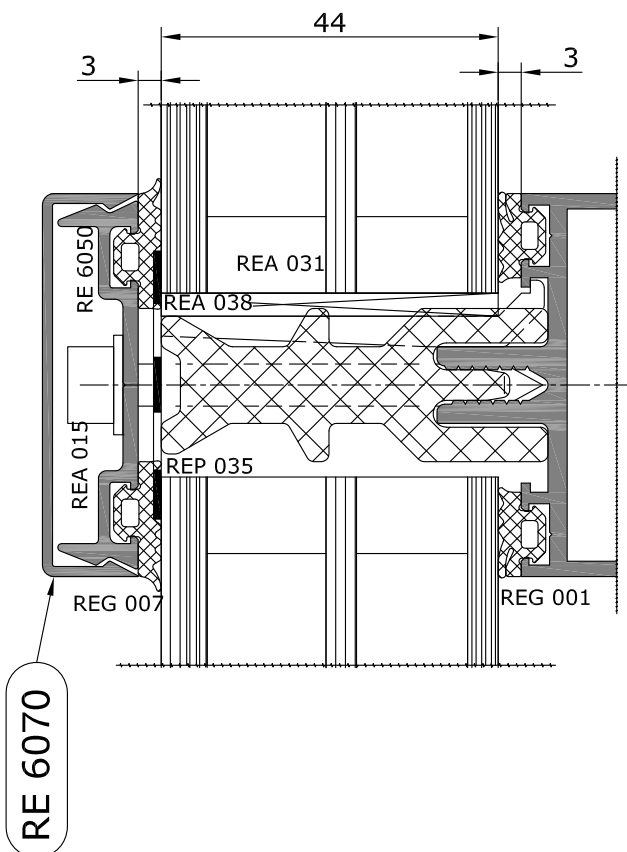

Сечение верхней части конструкции фасада

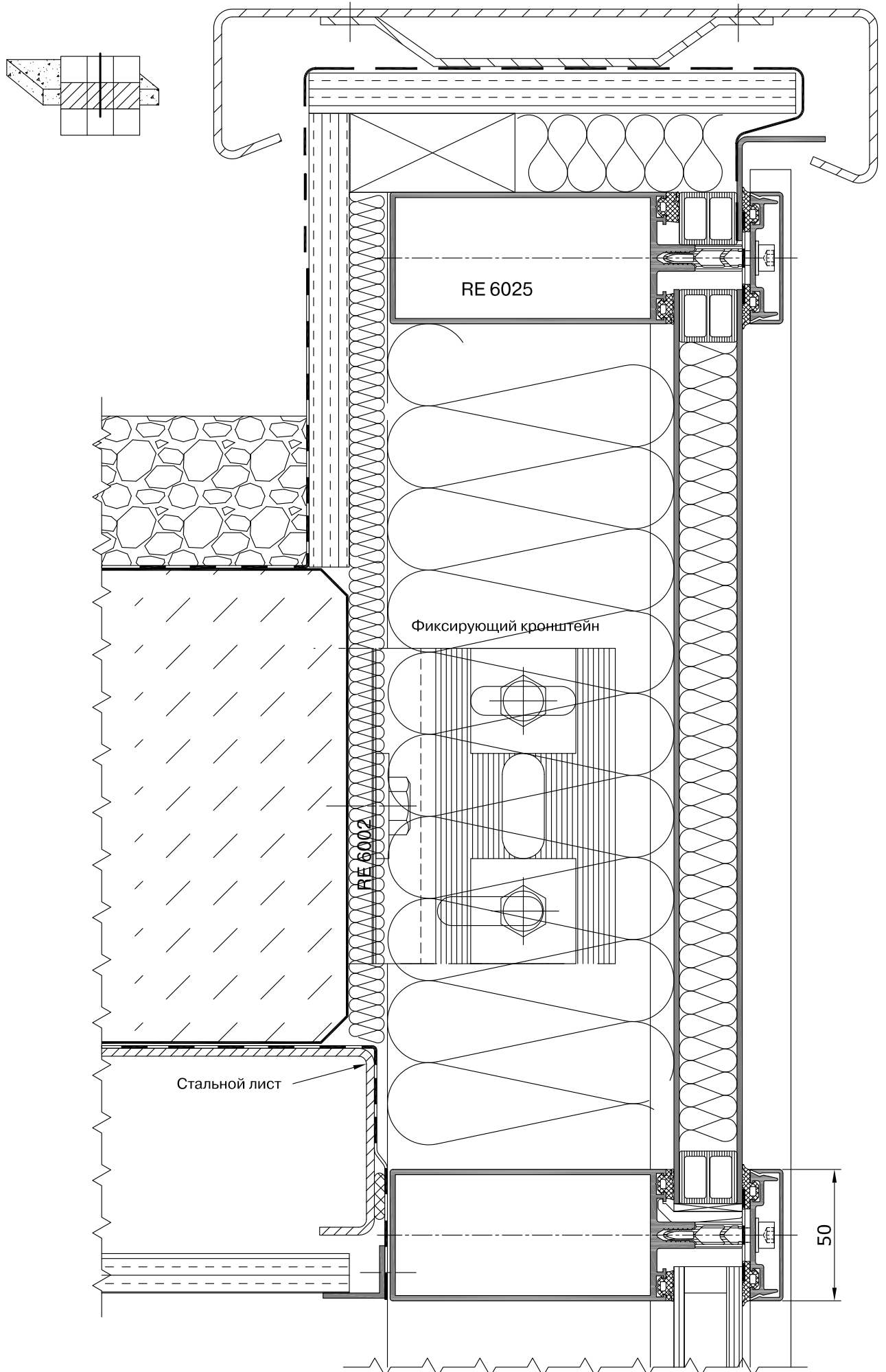

Сечение верхней части конструкции фасада

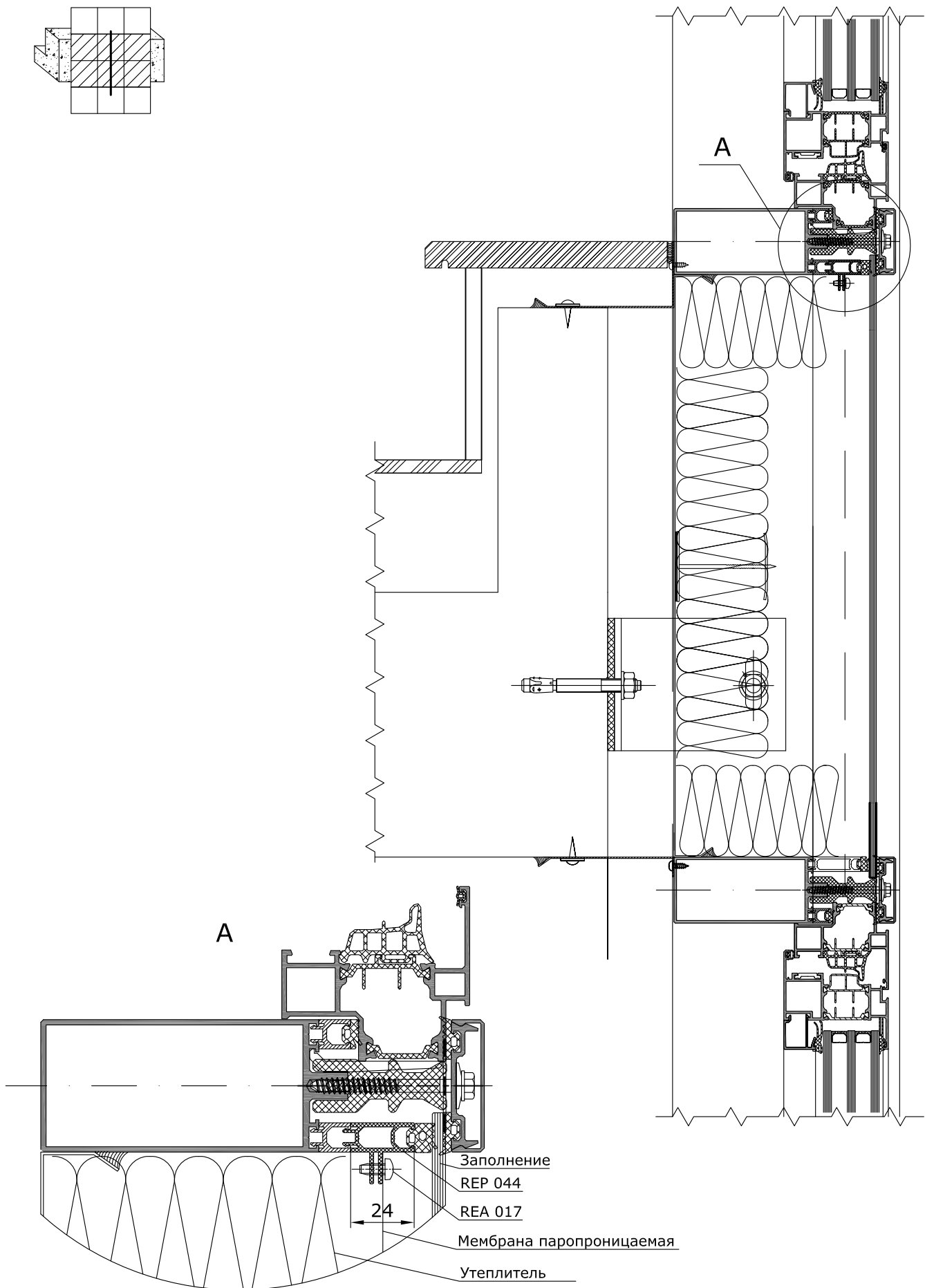

Встраиваемое в фасад подвесное, открывающееся наружу
теплое окно серии RF68 EF

Сечение по стойке

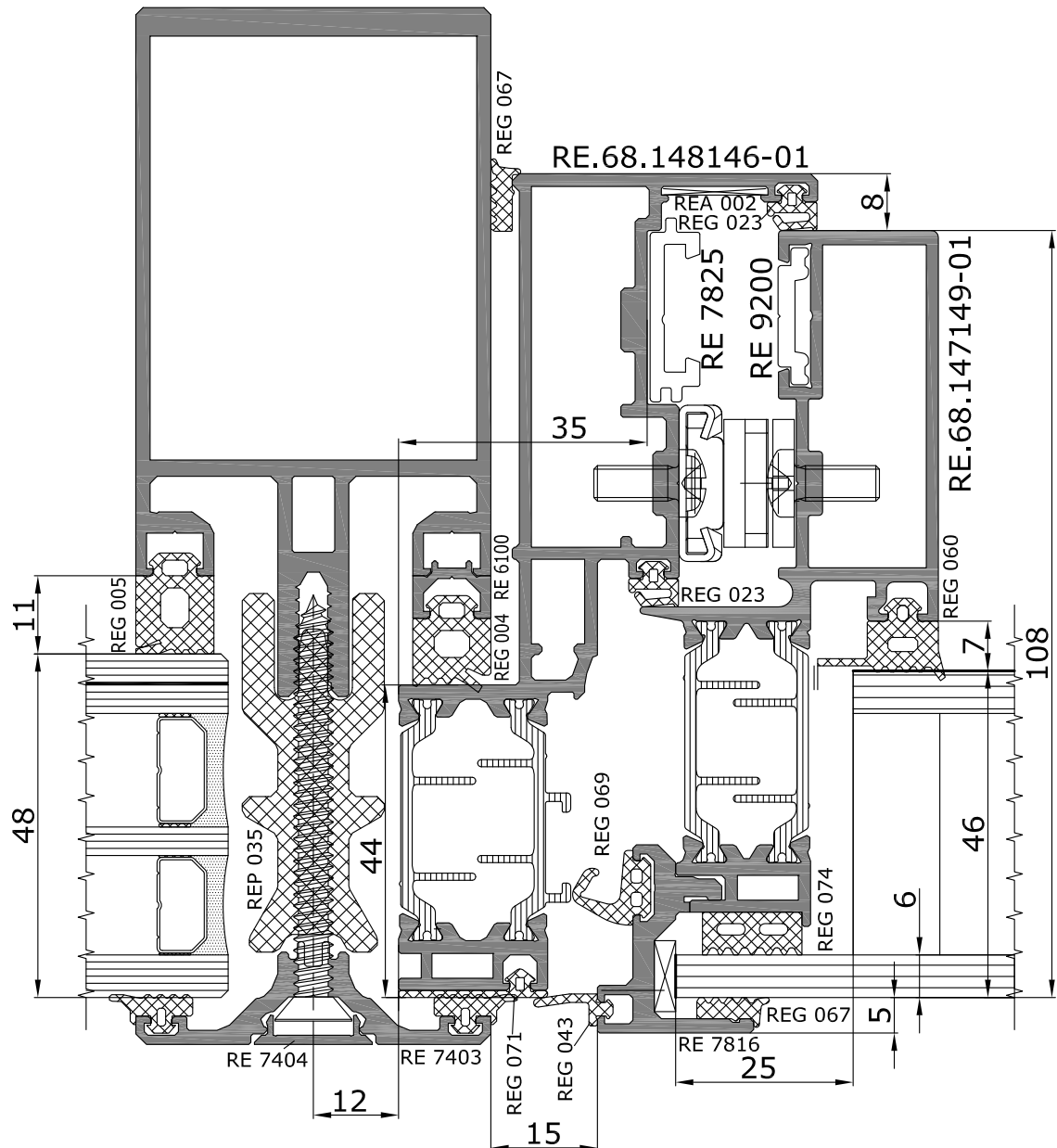
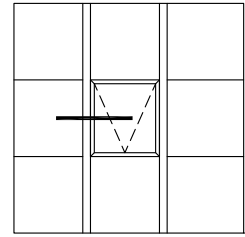

Встраиваемое в фасад подвесное, открывающееся наружу холодное окно

Сечение по стойке

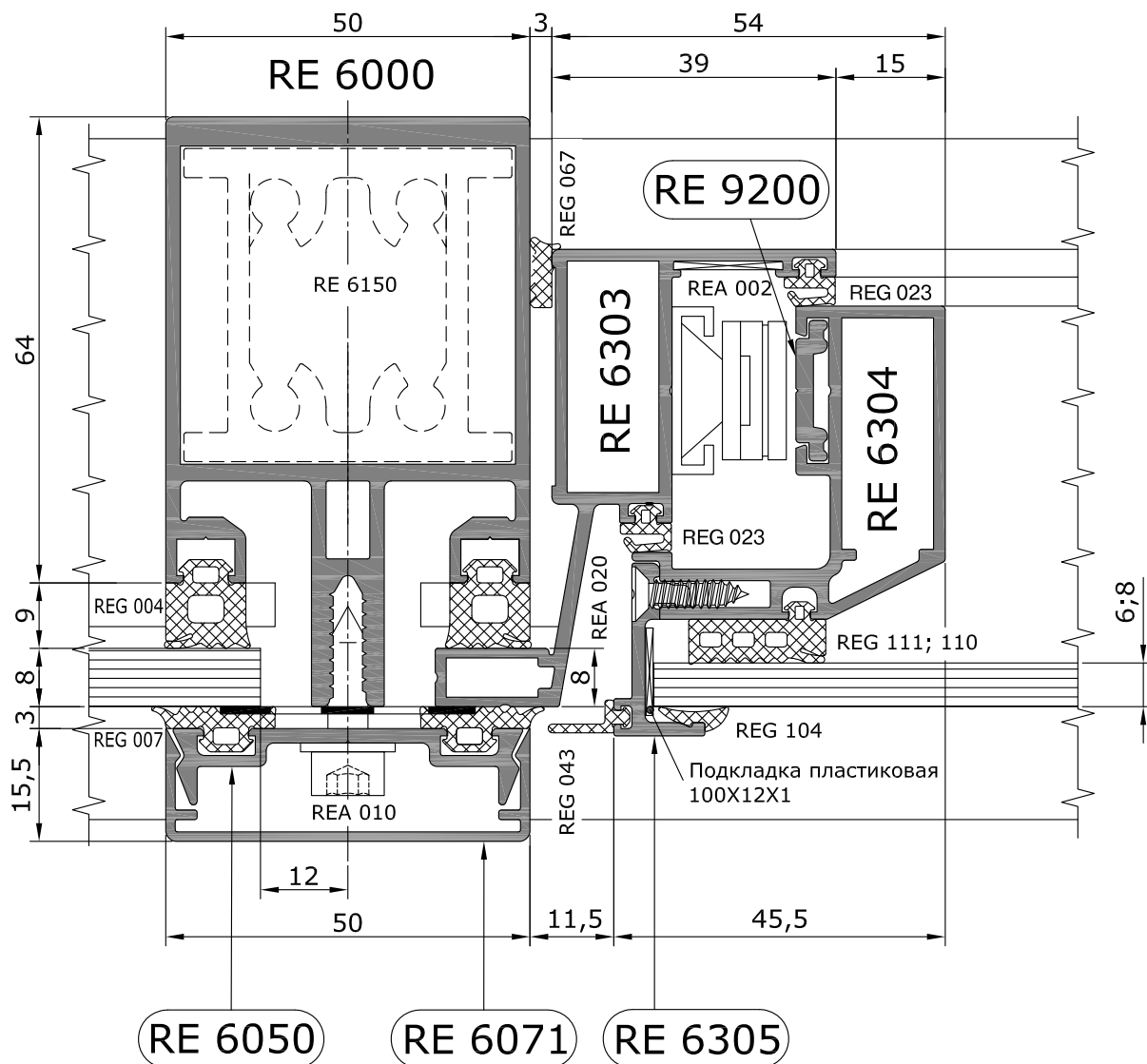
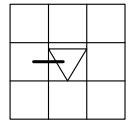

Встраиваемое в фасад подвесное, открывающееся наружу холодное окно

Сечение по ригелю

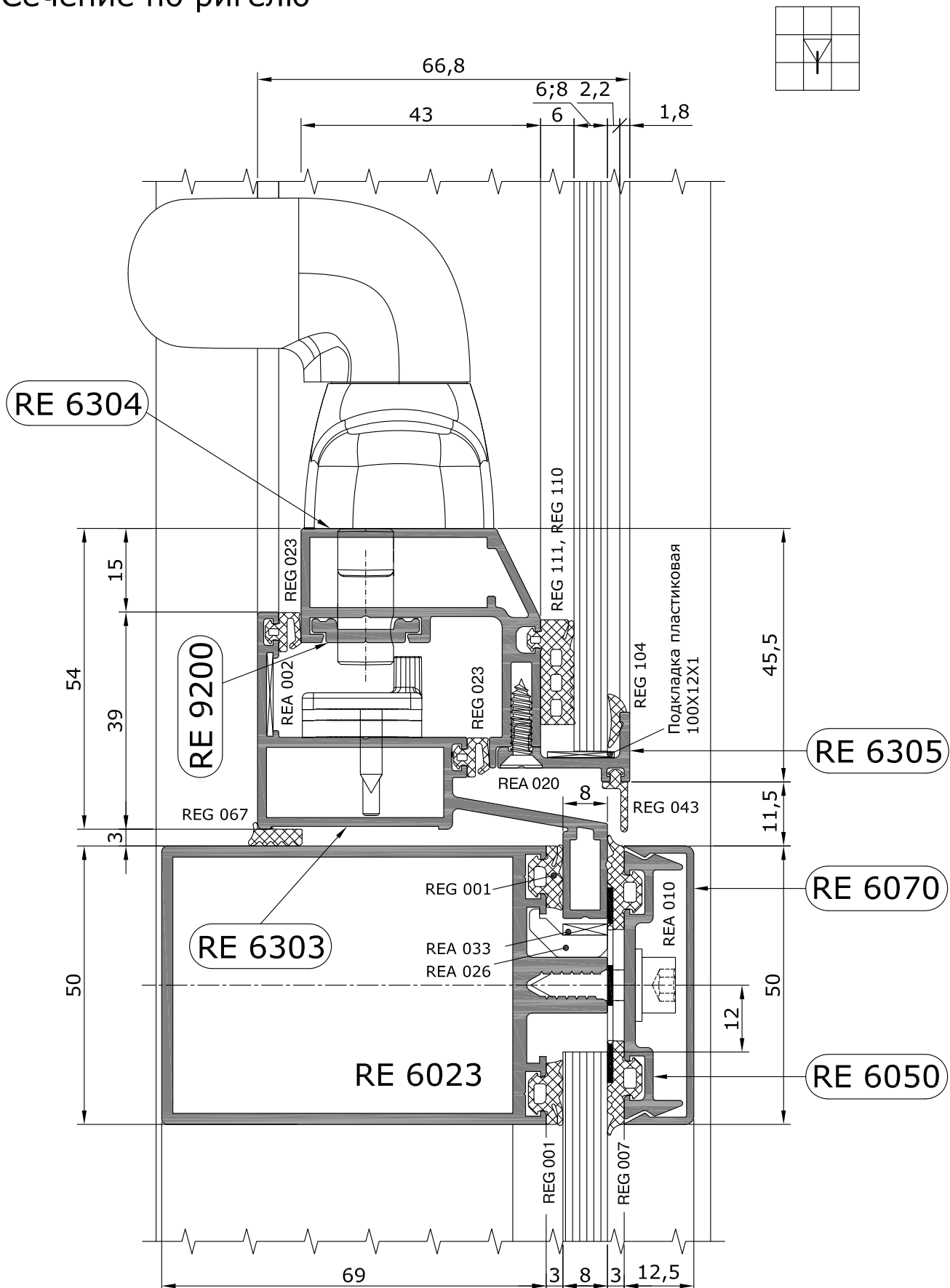

Встраиваемое в фасад подвесное, открывающееся наружу окно серии RW 64. Сечение по стойке

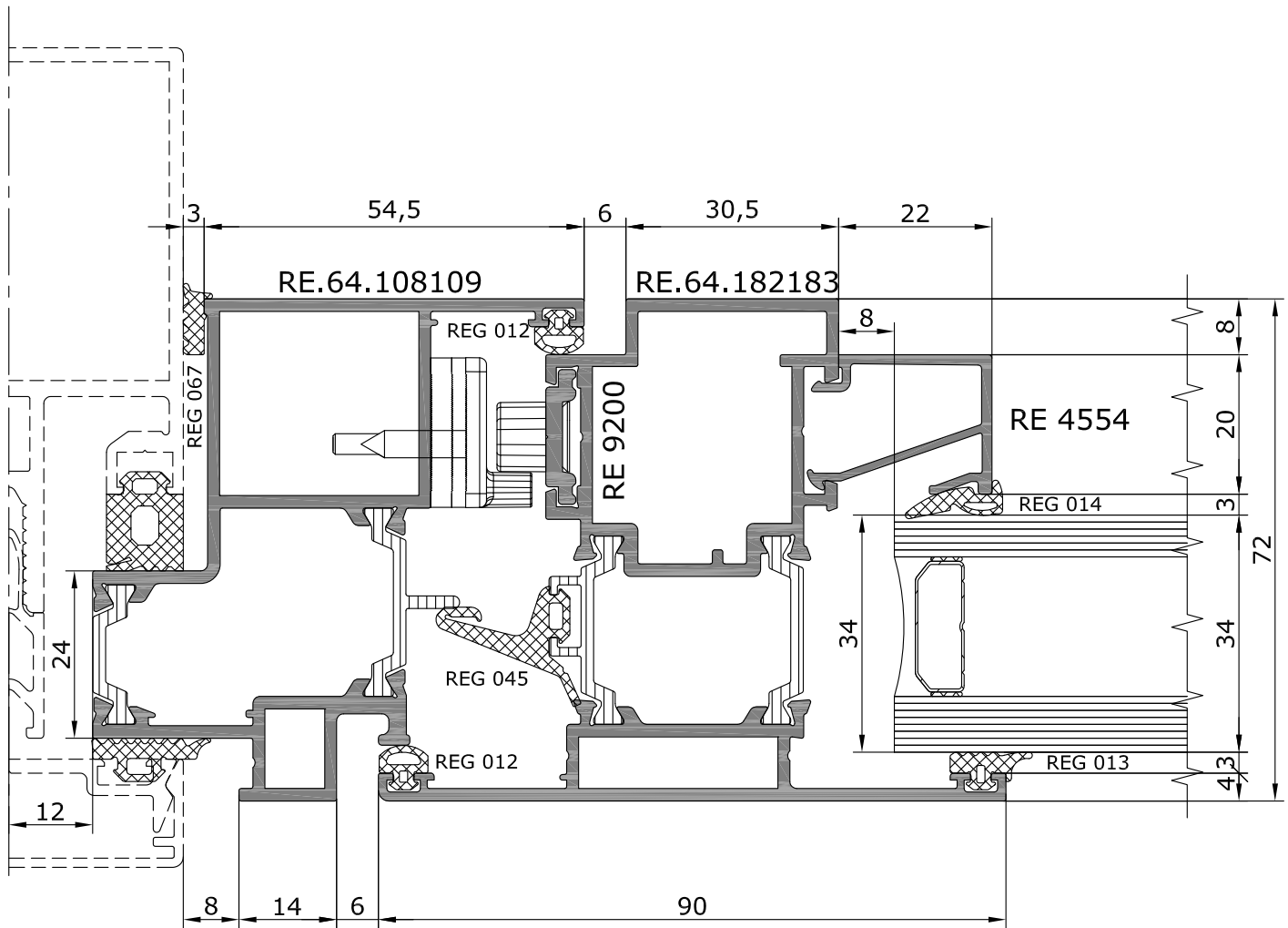
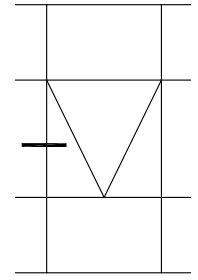

Встраиваемое в фасад подвесное, открывающееся наружу окно серии RW 64. Сечение по ригелю

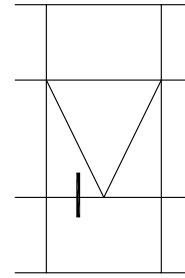
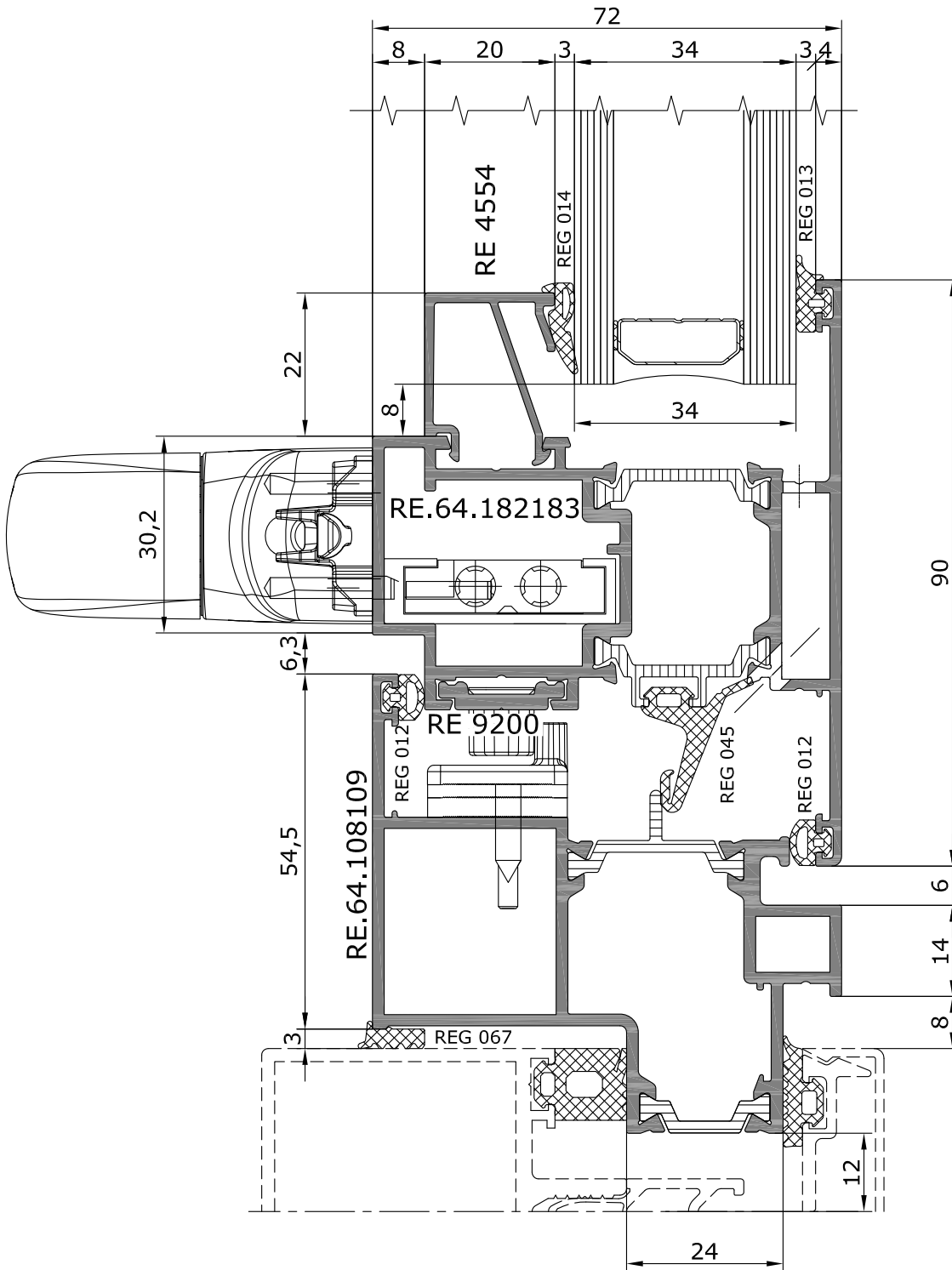

Встраиваемое в фасад подвесное, открывающееся наружу окно серии RF 50SG.

Сечение по стойке.

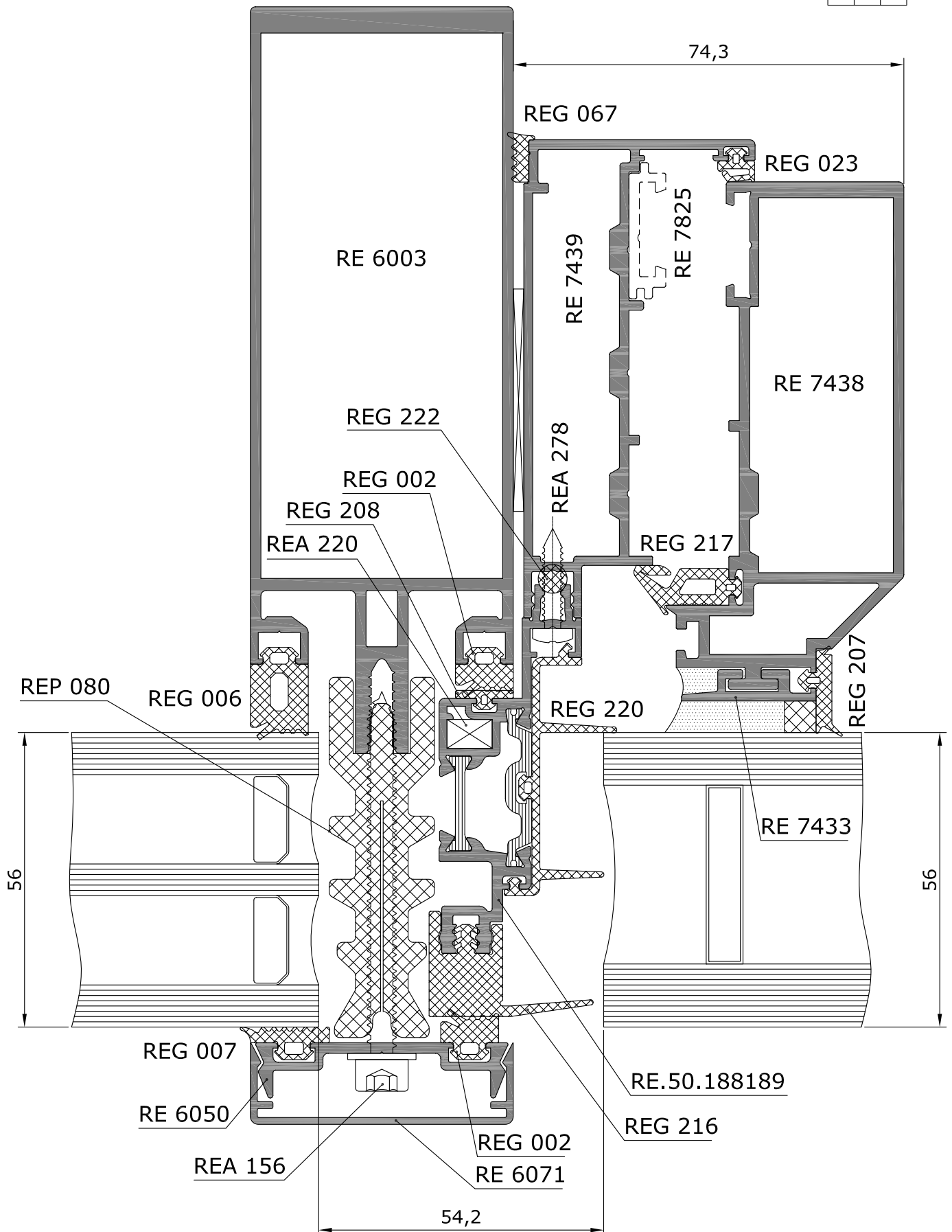
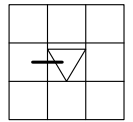

Встраиваемое в фасад подвесное, открывающееся наружу окно серии RF 50SG.

Сечение по ригелю.

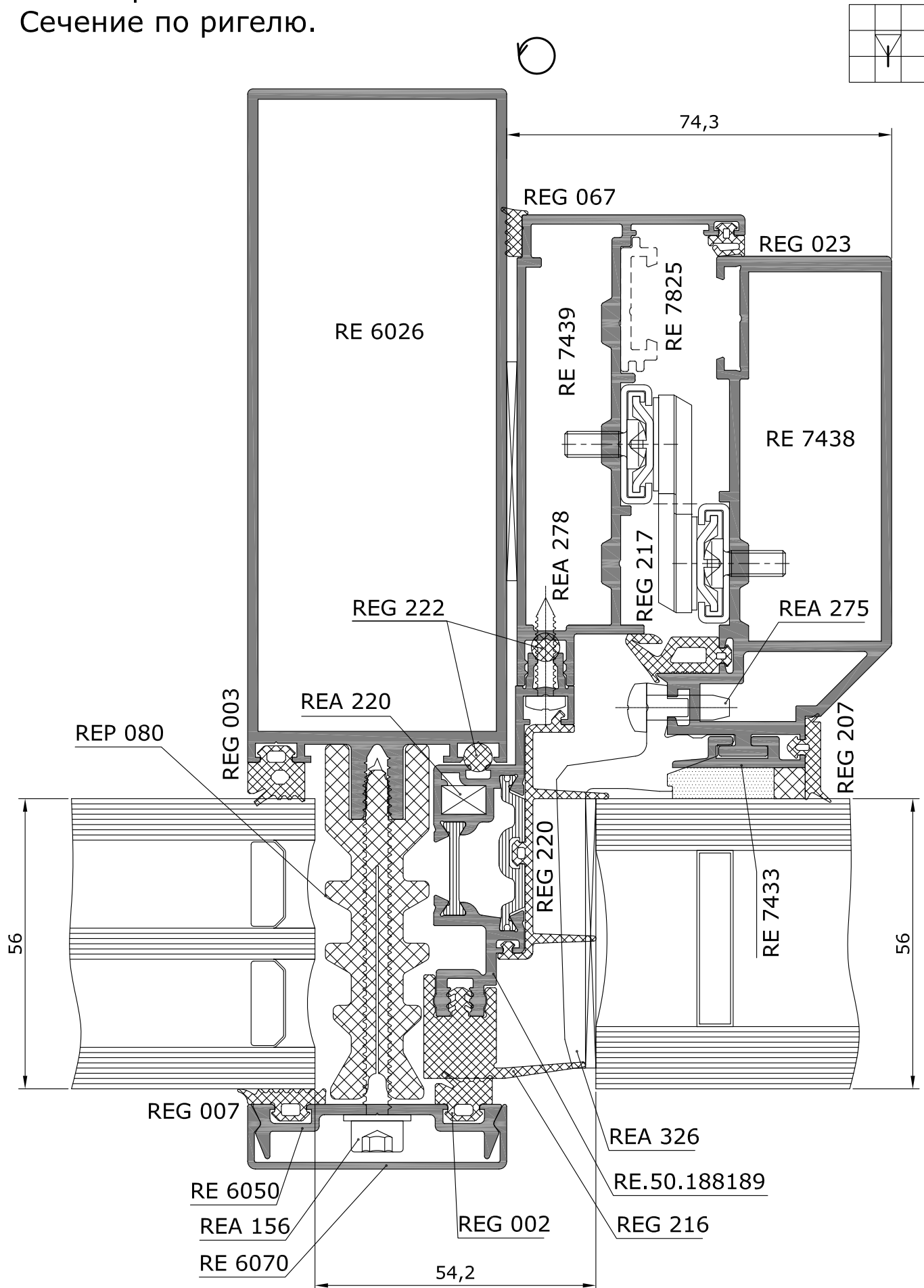

Остекление наклонных поверхностей

Сечение вентиляционного люка RF 50 LV 70 по ригелю

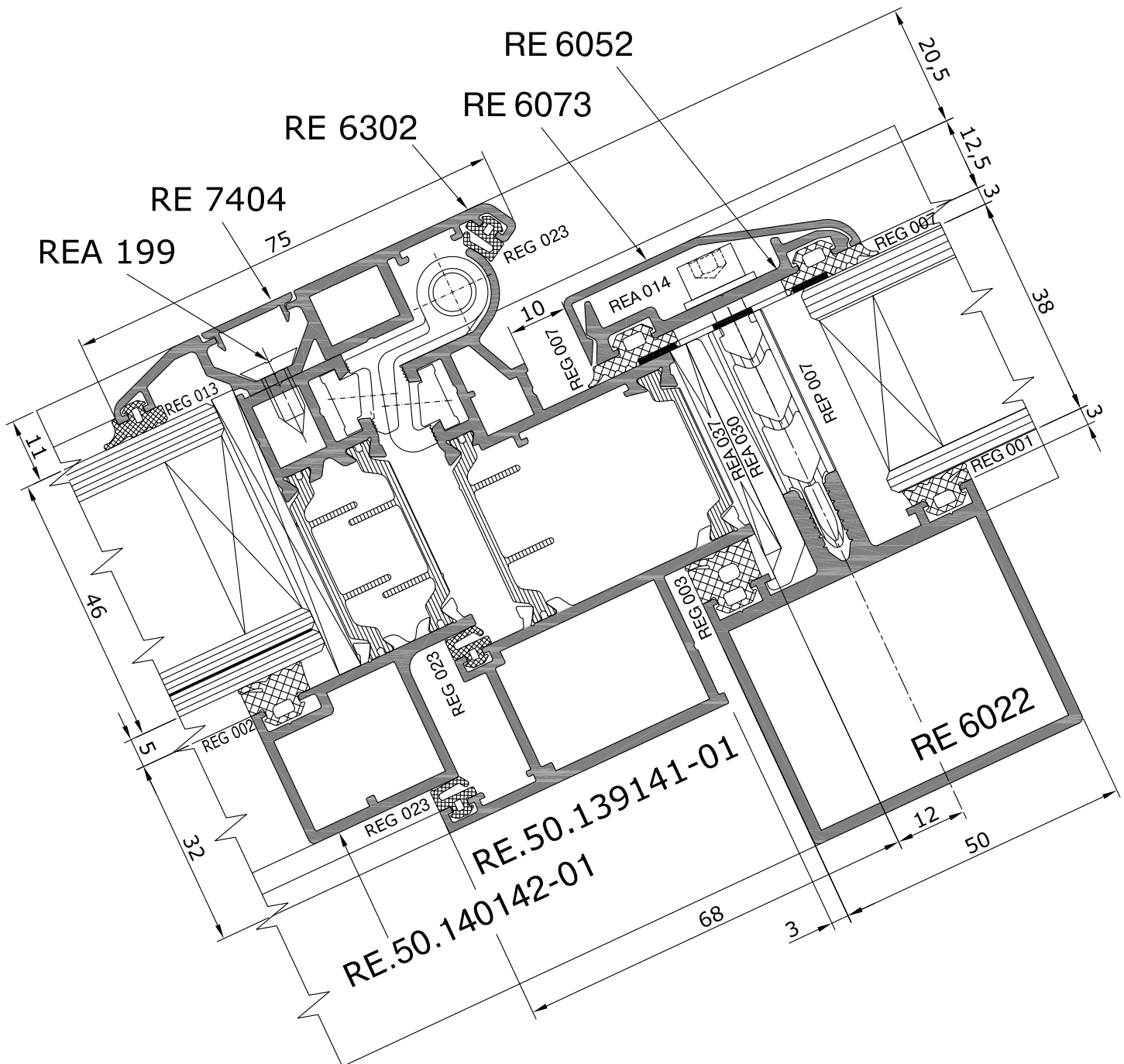
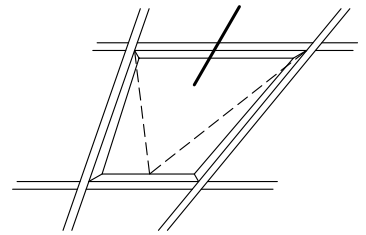

Остекление наклонных поверхностей

Сечение вентиляционного люка RF 50 LV 70 по ригелю

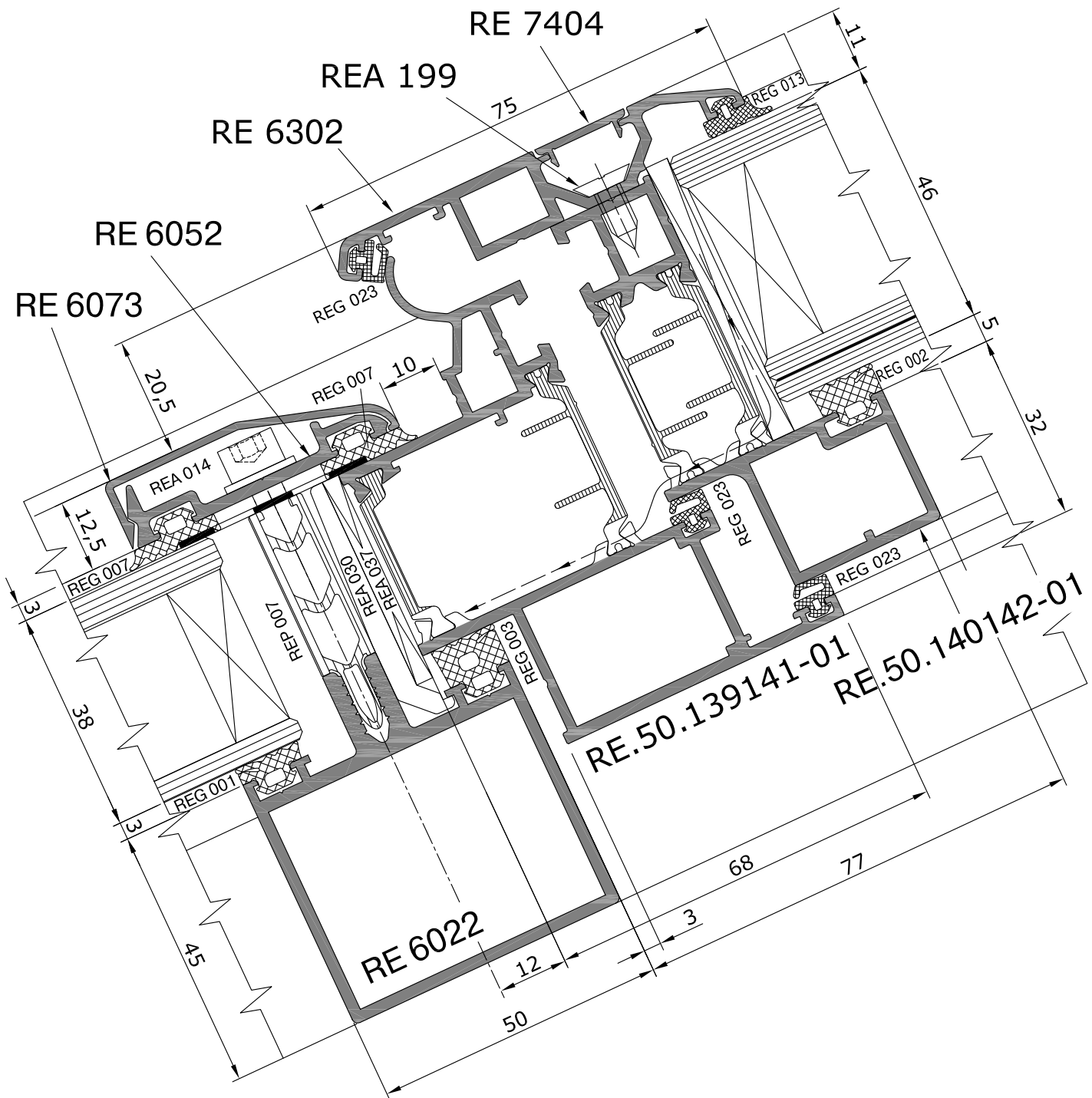
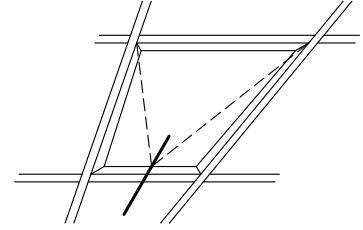

Фасадные конструкции, монтируемые на несущем каркасе

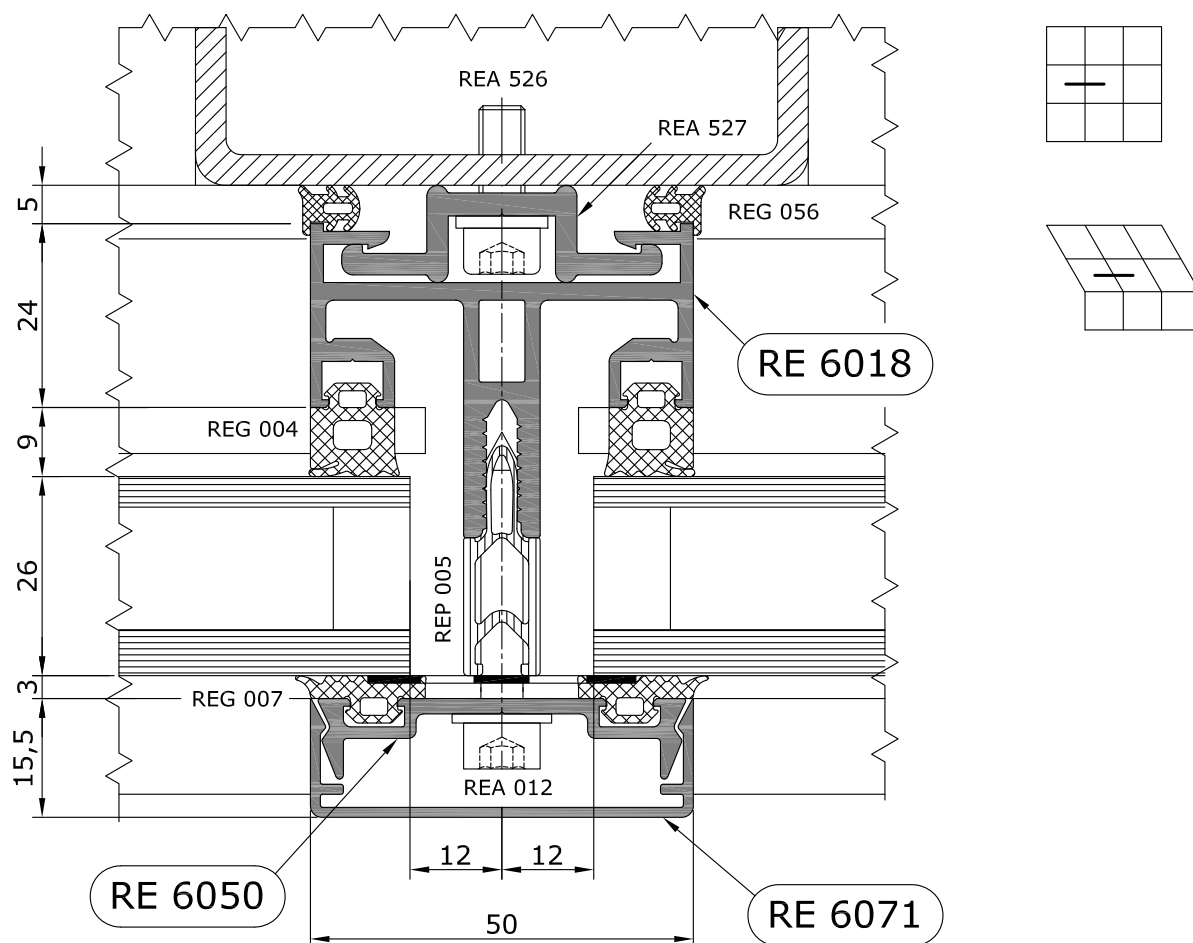

Варианты

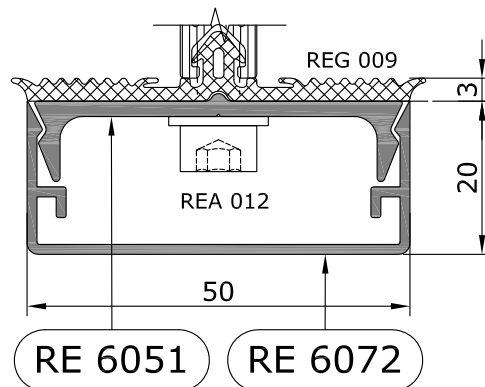
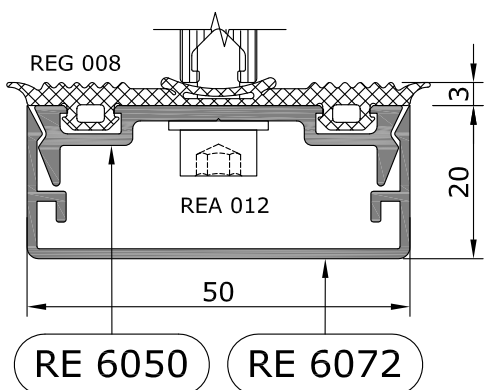

Конструкции на несущем каркасе изготавливаются:

- вертикальными
- наклонными
- купольными

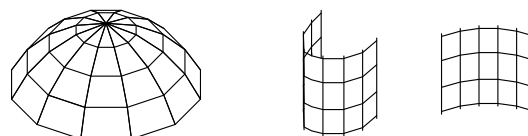
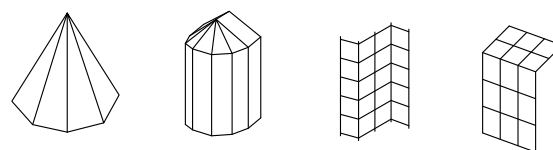
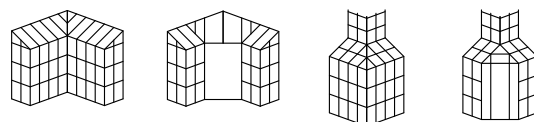

Сечение стойки на угол не более $\pm 7,5^\circ$

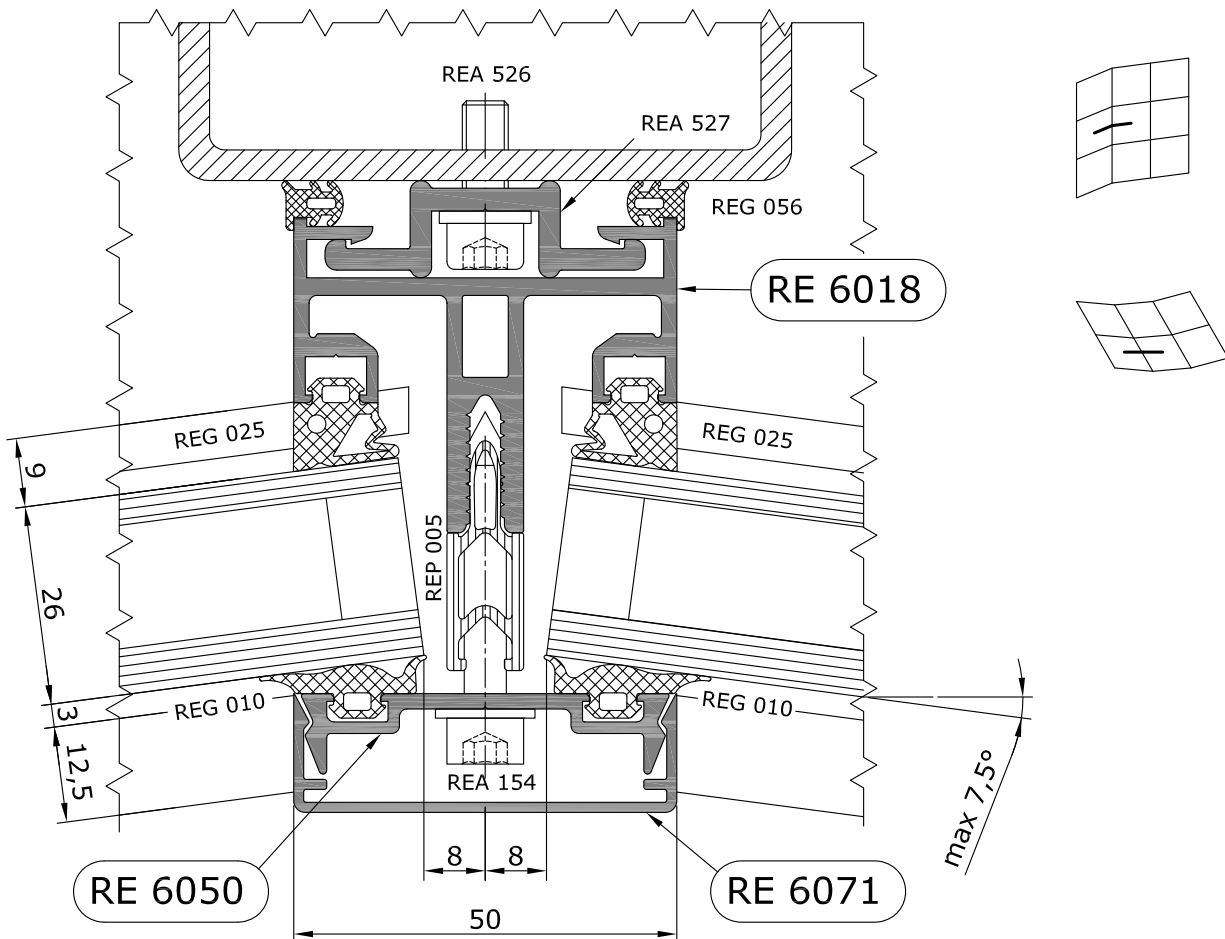
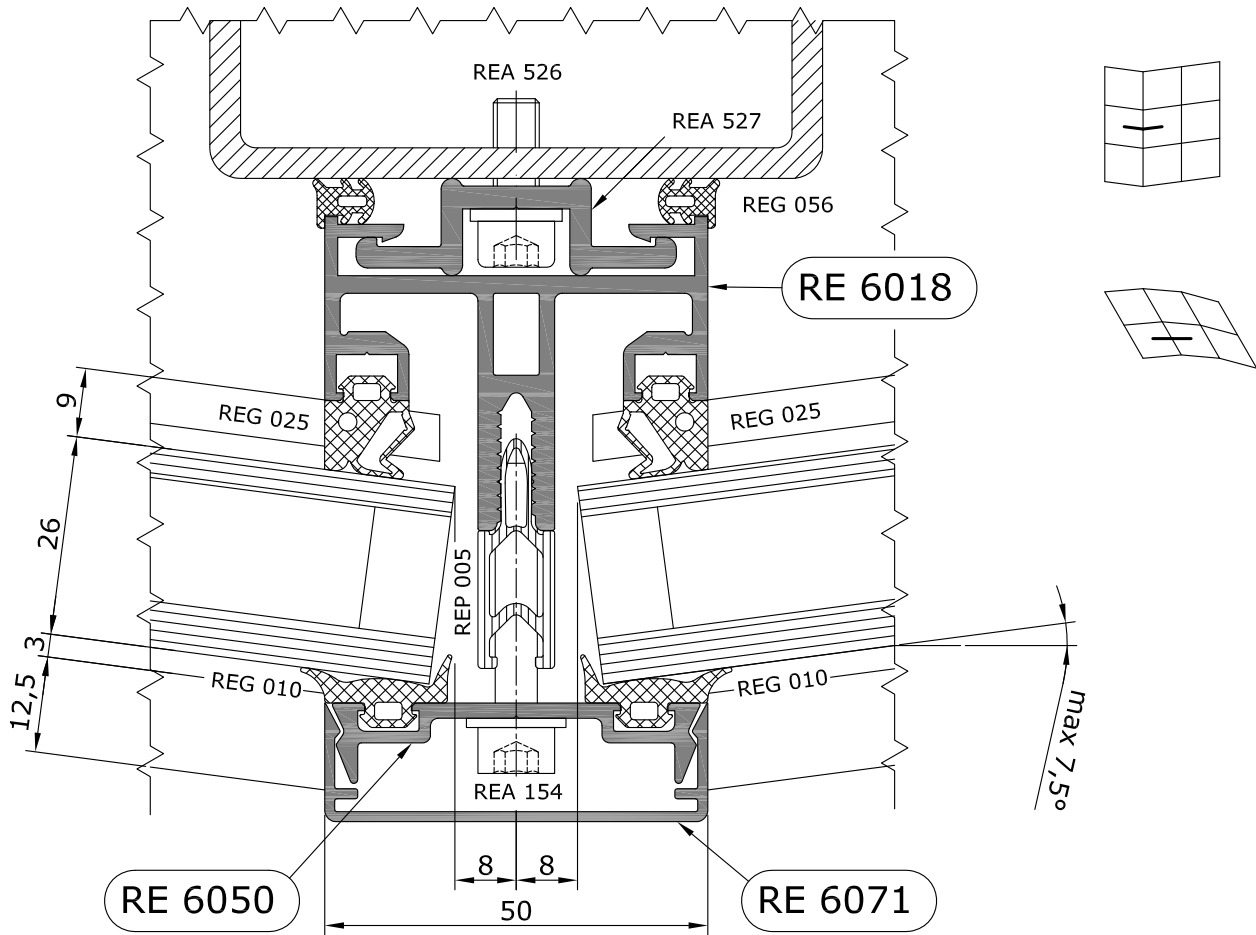

Сечение стойки на фиксируемый угол - 15°

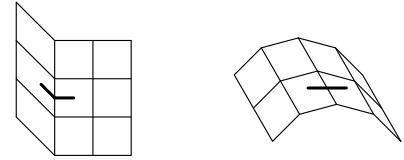

Вариант конструкции на несущем каркасе из дерева

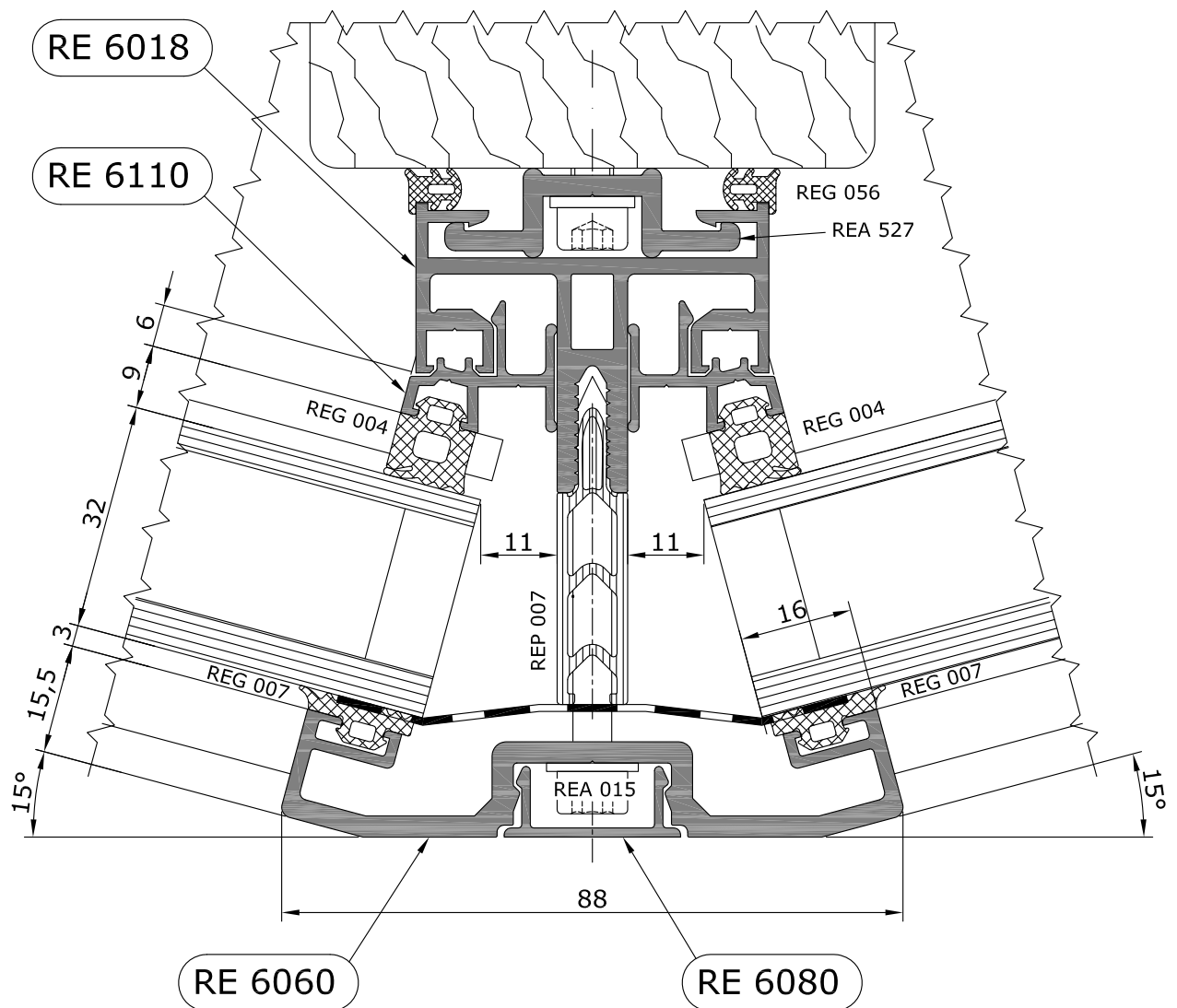

Возможна реализация различных углов фасадной конструкции, при использовании соответствующих прижимных планок

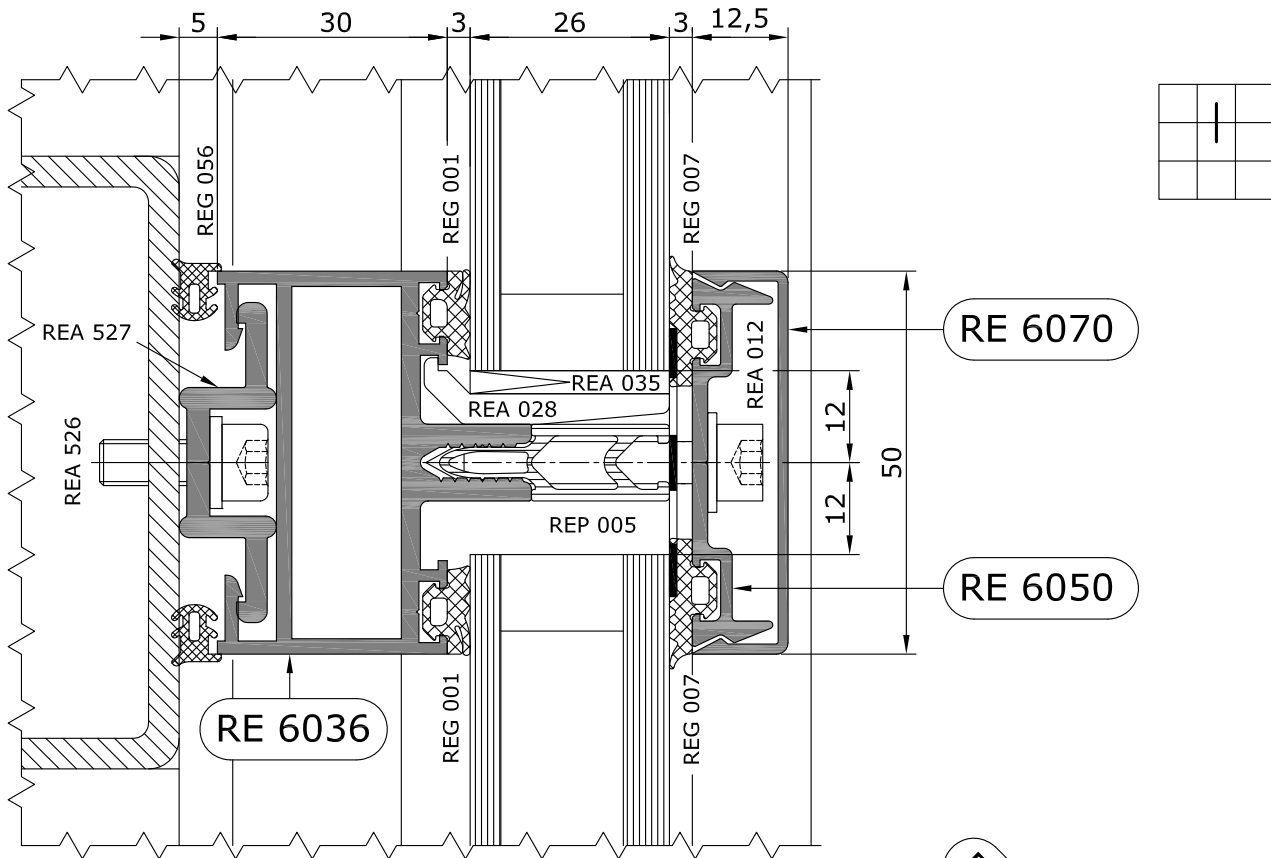

Варианты

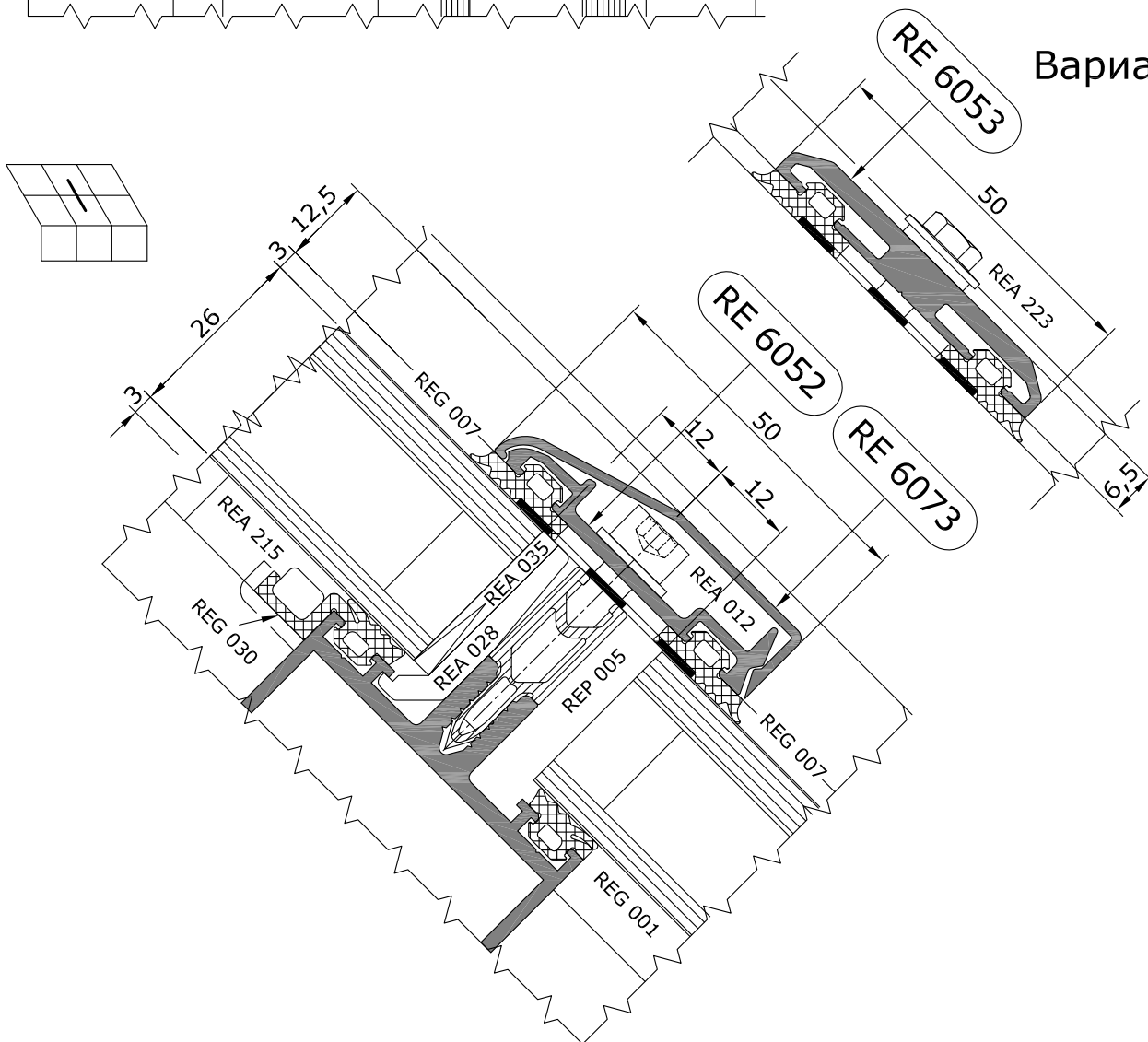

Сечение стойки на фиксируемый угол - 15°

Вариант конструкции
на несущем каркасе купола

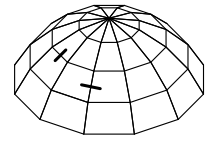

Сечение по стойке

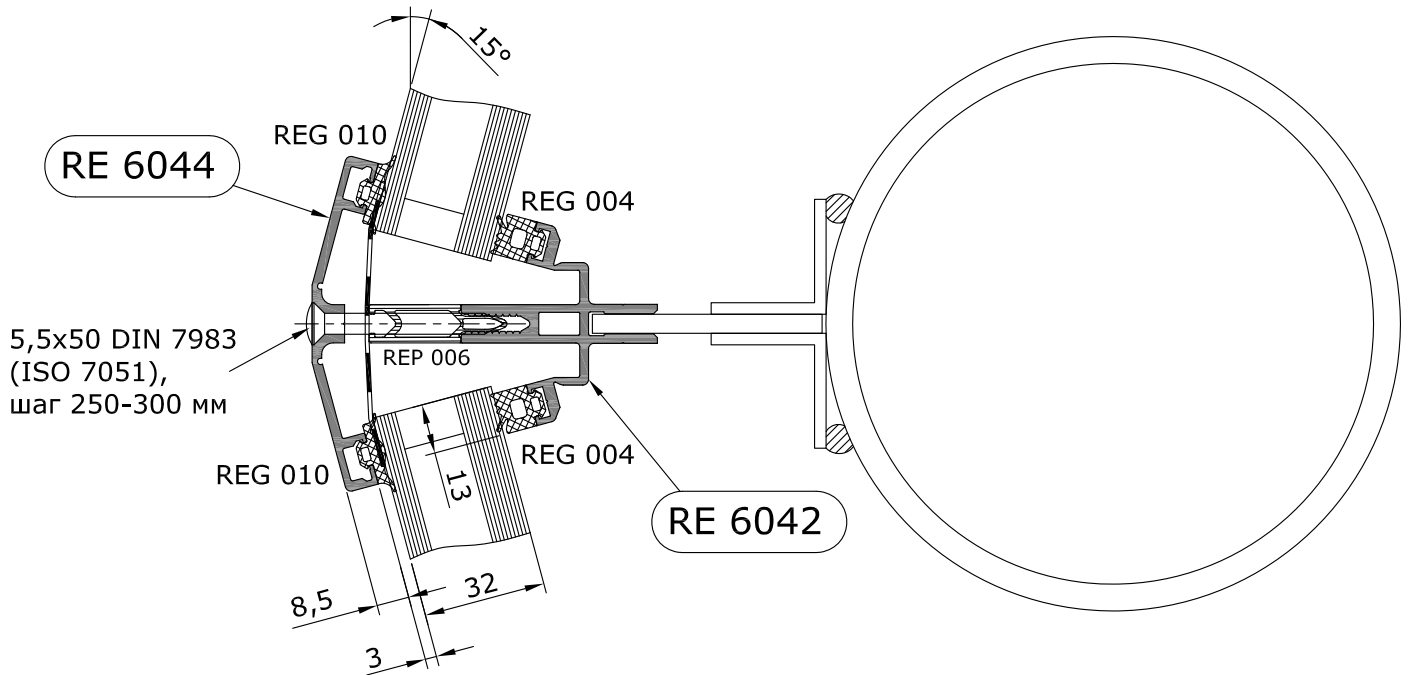

Сечение по ригелю

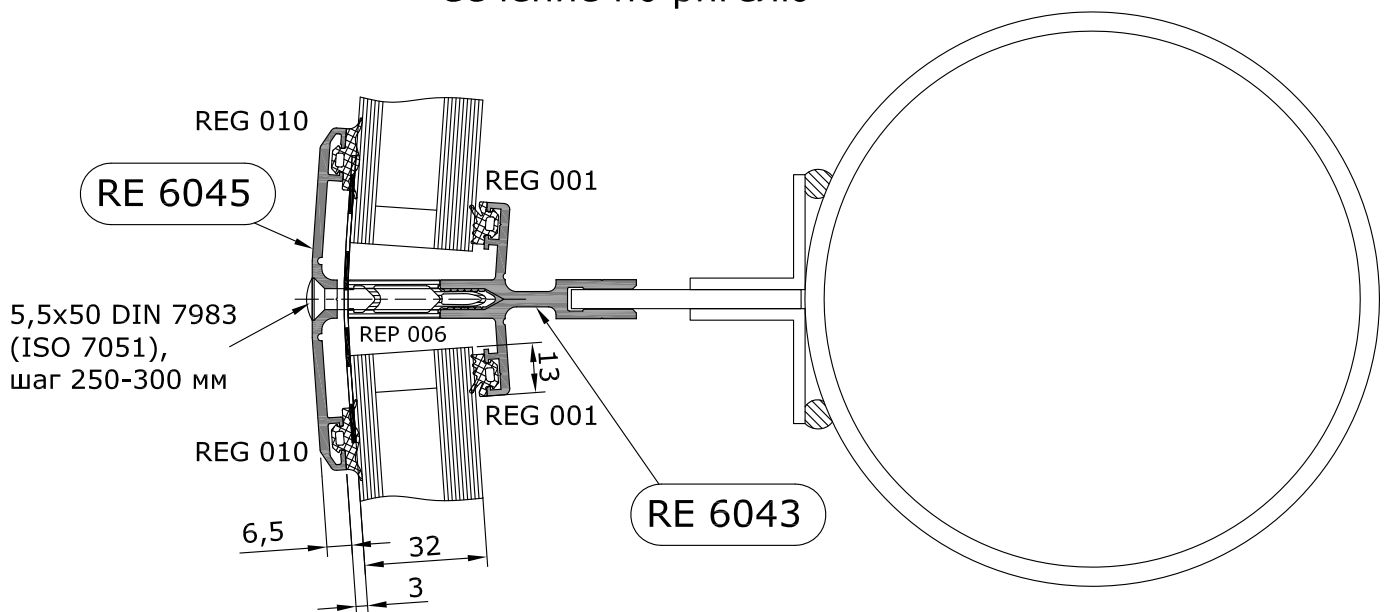

Возможна реализация различных углов фасадной конструкции при использовании соответствующих прижимных планок

Встраиваемое в фасад подвесное, открывающееся наружу окно серии RF 50SG.

Сечение по стойке.

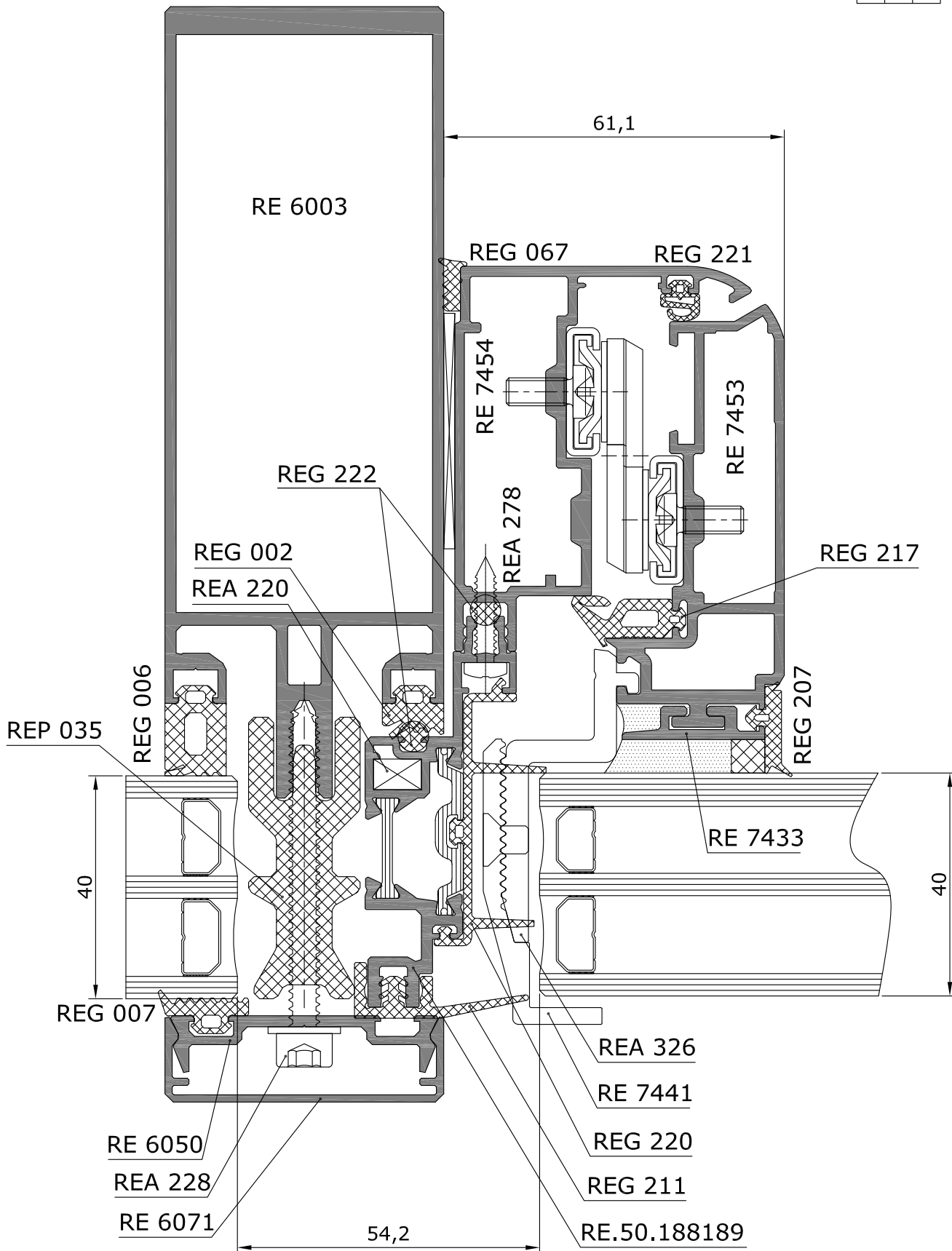
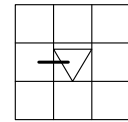

Встраиваемое в фасад подвесное, открывающееся наружу окно серии RF 50SG.

Сечение по ригелю.

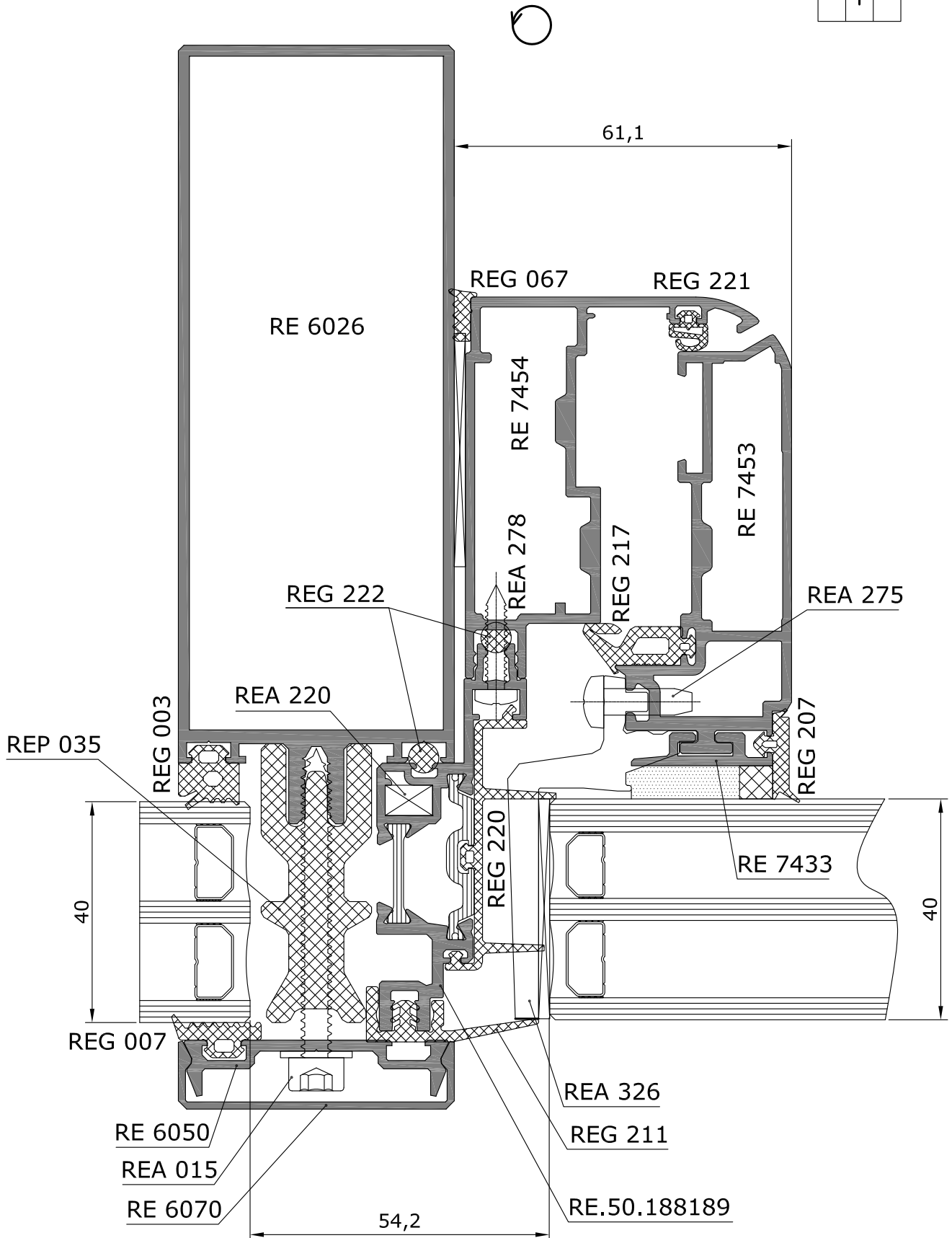
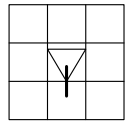

Сечение по ригелю RE 6076

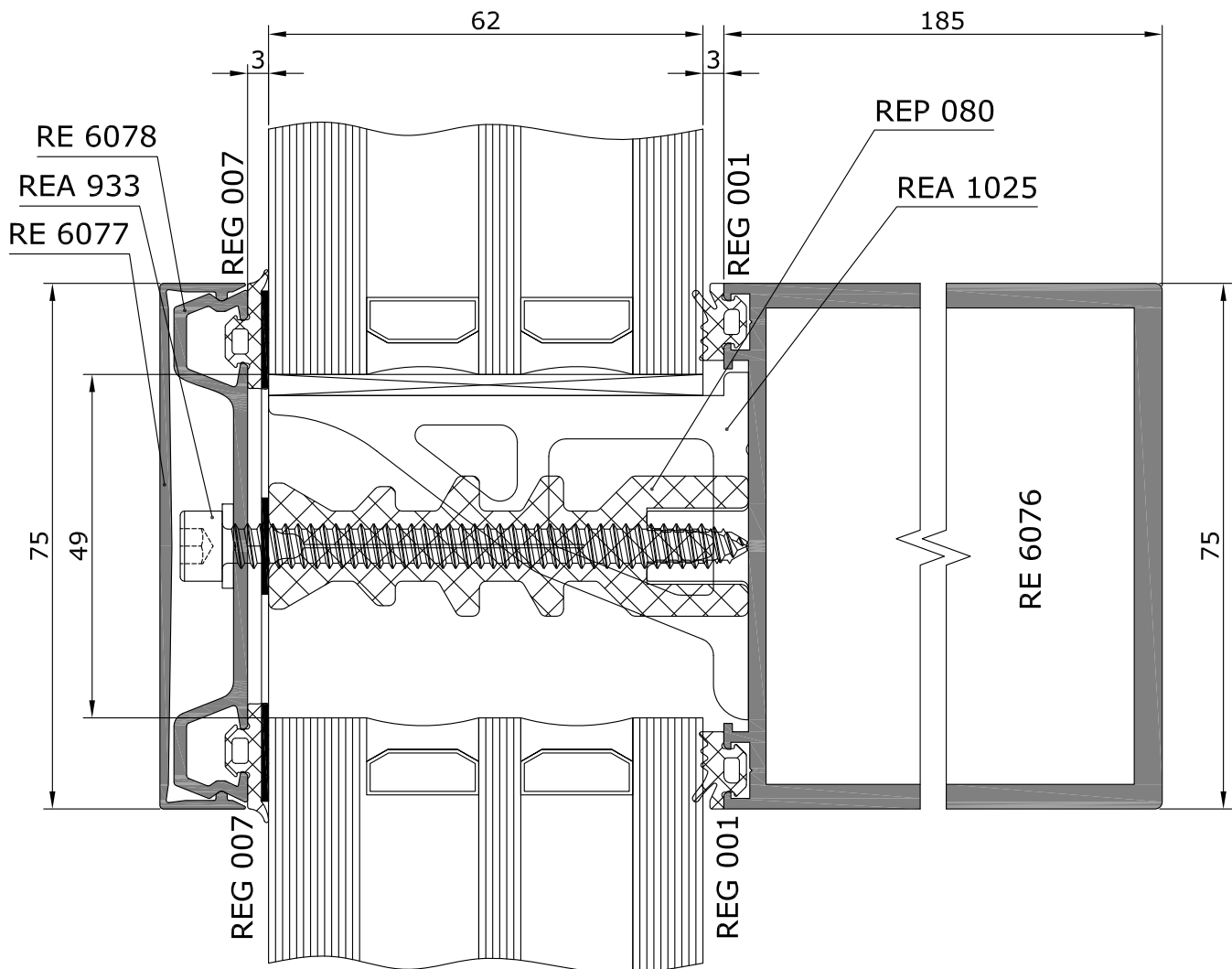
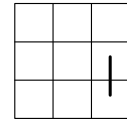

Схемы остекления и выбор дистанционных подкладок в части винтов, уплотнителей и термомостов см. лист 8.01 и 8.03
 Обработка усиленной опоры REA 1025 см. лист 10.83

Схемы остекления

Схемы остекления

Остекление прямого фасада без установки дистанционных вставок



Таблица 1

Толщина заполнения	Уплотнитель на стойке и ригеле 2-го уровня	Уплотнитель на ригеле 1-го уровня	Термовставка	Капельник	Прижимной винт	Подкладки под стеклопакет					
						Алюминиевая		Пластиковая			
A, мм	C	E	H	P	J	K	M	L	N		
4	REG 006	REG 003	нет	нет	REA 010	REA 026		REA 033			
6	REG 005	REG 002						REA 027		REA 034	
8	REG 004	REG 001						REA 027		REA 034	
16	REG 006	REG 003	REP 004	нет	REA 011	REA 027		REA 034			
18	REG 005	REG 002						REA 028		REA 035	
20	REG 004	REG 001	REP 005 или REP 042	REA 203	REA 012	REA 028		REA 035			
22	REG 006	REG 003						REA 029		REA 036	
24	REG 005	REG 002	REP 006 или REP 033	REA 204	REA 013	REA 029 или REA 497*		REA 036			
26	REG 004	REG 001						REA 030		REA 037	
28	REG 006	REG 003	REP 007 или REP 034	REA 205	REA 014	REA 030 или REA 536*		REA 037			
30	REG 005	REG 002						REA 031		REA 038	
32	REG 004	REG 001	REP 008 или REP 035-01	REA 207	REA 015	REA 031 или REA 498*		REA 038			
34	REG 006	REG 003						REA 032		REA 039	
36	REG 005	REG 002	REP 009 или REP 043	REA 208	REA 016	REA 032 или REA 499*		REA 039			
38	REG 004	REG 001						-		-	
40	REG 006	REG 003	REP 079	REA 931	REA 156.1+ REA 000.051	REA 031 или REA 498*		REA 039			
42	REG 005	REG 002						REA 332*		REA 934	
44	REG 004	REG 001	REP 080	REA 931	REA 933	-		-			
46	REG 006	REG 003						REA 932*		REA 935	
48	REG 005	REG 002	REP 104	REA 931	REA 157	REA 032 или REA 499*		REA 039			
50	REG 004	REG 001						-		-	
52	REG 006	REG 003	REP 079	REA 931	REA 156.1+ REA 000.051	REA 332*		REA 934			
54	REG 005	REG 002						-		-	
56	REG 004	REG 001	REP 080	REA 931	REA 933	REA 932*		REA 935			
58	REG 006	REG 003						-		-	
60	REG 005	REG 002	REP 104	REA 931	REA 157	REA 1088*		REA 036 2 шт			
62	REG 004	REG 001						-		-	
64	REG 006	REG 003	REP 104	REA 931	REA 157	-		-			
66	REG 005	REG 002						-		-	
68	REG 004	REG 001				-		-			

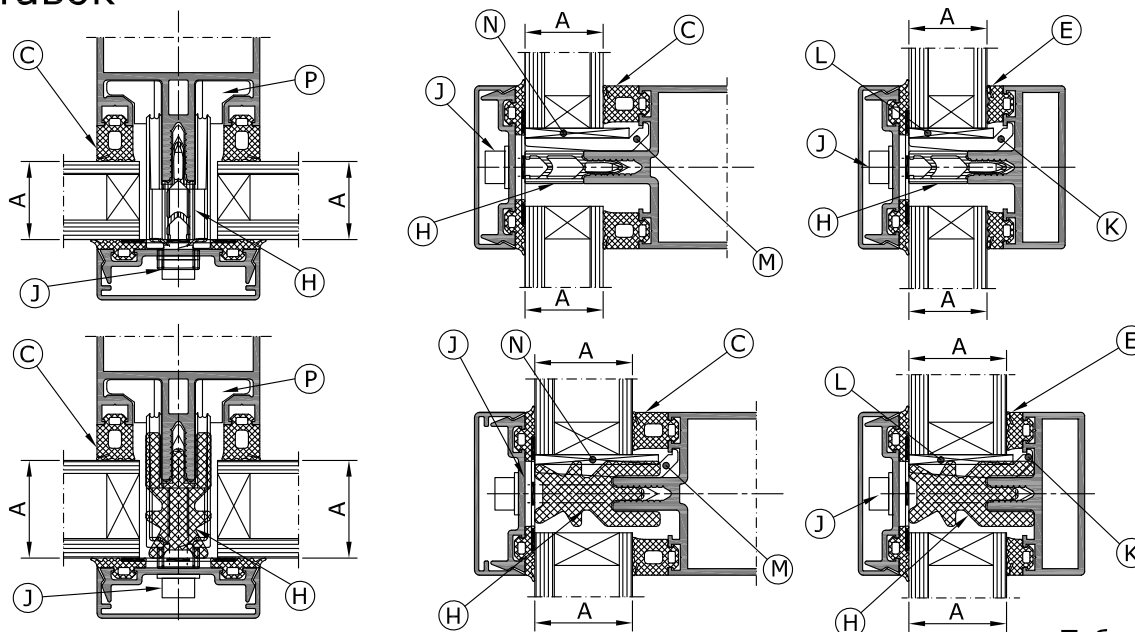

* - Не применять с облегченными ригелями RE 62...

Возможна установка 2-х заполнений различной толщины на одну стойку (ригель), при условии если эти заполнения находятся в одной группе (в пределах установки одного конкретного прижимного винта).

Остекление прямого фасада с прижимом из профиля RE 7403



Таблица 2

Толщина заполнения	Уплотнитель на стойке и ригеле 2-го уровня	Уплотнитель на ригеле 1-го уровня	Термовставка	Прижимной винт	Подкладки под стеклопакет			
					Алюминиевая		Пластиковая	
A, мм	C	E	H	R	S	K	L	M
22	REG 006	REG 003	REP 004	REA 490	REA 028	REA 029	REA 035	REA 036
24	REG 005	REG 002						
26	REG 004	REG 001						
28	REG 006	REG 003	REP 005	REA 500	REA 029	REA 030	REA 036	REA 037
30	REG 005	REG 002	или		или			
32	REG 004	REG 001	REP 042		REA 497*			
34	REG 006	REG 003	REP 006	REA 492	REA 030	REA 031	REA 037	REA 038
36	REG 005	REG 002	или		или			
38	REG 004	REG 001	REP 033		REA 536*			
40	REG 006	REG 003	REP 007	REA 493	REA 031	REA 032	REA 038	REA 039
42	REG 005	REG 002	или		или			
44	REG 004	REG 001	REP 034		REA 498*			
46	REG 006	REG 003	REP 008	REA 494	REA 032	-	REA 039	-
48	REG 005	REG 002	или		или			
50	REG 004	REG 001	REP 035-01		REA 499*			
52	REG 006	REG 003	REP 043	REA 494 - в ригель 1-го ур. REA 928 - в ригель 2-го ур. и в стойку	REA 332**	-	REA 934	-
54	REG 005	REG 002						
56	REG 004	REG 001						
58	REG 006	REG 003	REP 079	REA 928	REA 932*	-	REA 935	-
60	REG 005	REG 002						
62	REG 004	REG 001						

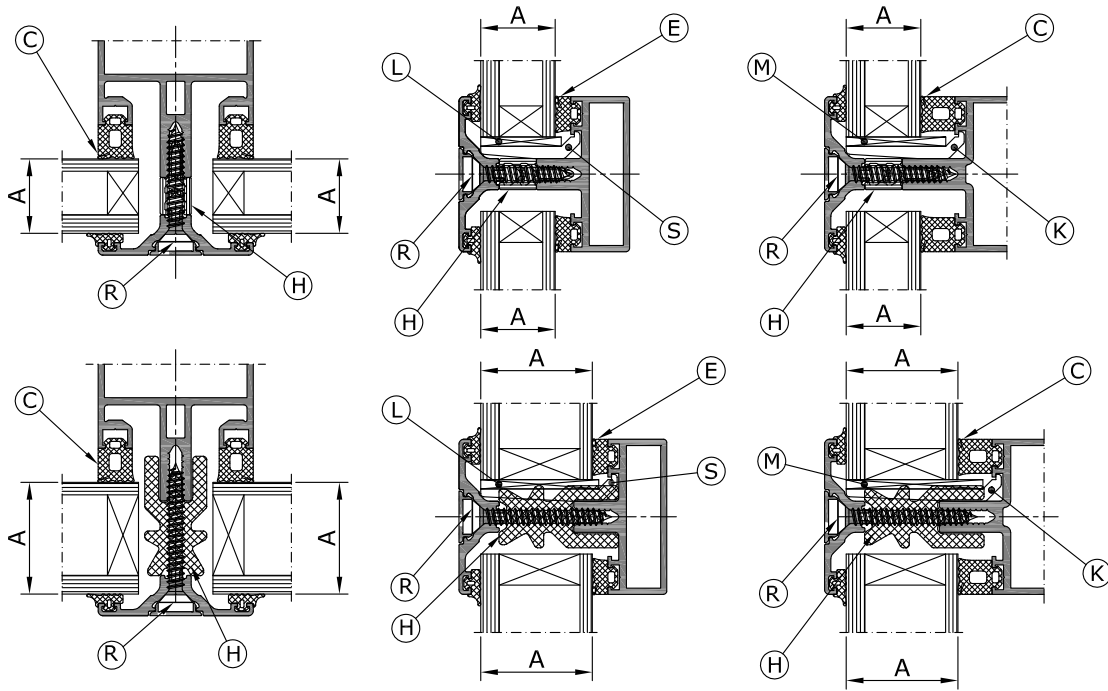

* - Не применять с облегченными ригелями RE 62... ** - Требуется обработка по ширине

Возможна установка 2-х заполнений различной толщины на одну стойку (ригель), при условии если эти заполнения находятся в одной группе (в пределах установки одного конкретного прижимного винта).

Остекление прямого фасада с установкой дистанционных вставок



Таблица 3.1													Таблица 3.2			Таблица 3.3			Таблица 3.4			
A, мм	16 - 20		22 - 26		28 - 32		34 - 38		40 - 44		46 - 50		B, мм	52 - 56		B, мм	58 - 62		B, мм	64 - 68		B, мм
Уплотн.	D	F	D	F	D	F	D	F	D	F	D	F		D	F		D	F		D	F	
G	RE 6101		RE 6102		RE 6103		RE 6104		RE 6105		RE 6106			RE 6106			RE 6106			RE 6106		
	REG 006	REG 003	REG 006	REG 003	REG 006	REG 003	REG 006	REG 003	REG 006	REG 003	REG 006	REG 003	4	REG 006	REG 003	10	REG 006	REG 003	16	REG 006	REG 003	22
	REG 005	REG 002	REG 005	REG 002	REG 005	REG 002	REG 005	REG 002	REG 005	REG 002	REG 005	REG 002	6	REG 005	REG 002	12	REG 005	REG 002	18	REG 005	REG 002	24
	REG 004	REG 001	REG 004	REG 001	REG 004	REG 001	REG 004	REG 001	REG 004	REG 001	REG 004	REG 001	8	REG 004	REG 001	14	REG 004	REG 001	20	REG 004	REG 001	26
G	RE 6100		RE 6101		RE 6102		RE 6103		RE 6104		RE 6105			RE 6105			RE 6105			RE 6105		
	REG 006	REG 003	REG 006	REG 003	REG 006	REG 003	REG 006	REG 003	REG 006	REG 003	REG 006	REG 003	10	REG 006	REG 003	16	REG 006	REG 003	22	REG 006	REG 003	28
	REG 005	REG 002	REG 005	REG 002	REG 005	REG 002	REG 005	REG 002	REG 005	REG 002	REG 005	REG 002	12	REG 005	REG 002	18	REG 005	REG 002	24	REG 005	REG 002	30
	REG 004	REG 001	REG 004	REG 001	REG 004	REG 001	REG 004	REG 001	REG 004	REG 001	REG 004	REG 001	14	REG 004	REG 001	20	REG 004	REG 001	26	REG 004	REG 001	32
	G	RE 6100		RE 6101		RE 6102		RE 6103		RE 6104			RE 6104			RE 6104			RE 6104			
		REG 006	REG 003	REG 006	REG 003	REG 006	REG 003	REG 006	REG 003	REG 006	REG 003	16	REG 006	REG 003	22	REG 006	REG 003	28	REG 006	REG 003	34	
		REG 005	REG 002	REG 005	REG 002	REG 005	REG 002	REG 005	REG 002	REG 005	REG 002	18	REG 005	REG 002	24	REG 005	REG 002	30	REG 005	REG 002	36	
		REG 004	REG 001	REG 004	REG 001	REG 004	REG 001	REG 004	REG 001	REG 004	REG 001	20	REG 004	REG 001	26	REG 004	REG 001	32	REG 004	REG 001	38	
		G	RE 6100		RE 6101		RE 6102		RE 6103			RE 6103			RE 6103			RE 6103				
			REG 006	REG 003	REG 006	REG 003	REG 006	REG 003	REG 006	REG 003	22	REG 006	REG 003	28	REG 006	REG 003	34	REG 006	REG 003	40		
			REG 005	REG 002	REG 005	REG 002	REG 005	REG 002	REG 005	REG 002	24	REG 005	REG 002	30	REG 005	REG 002	36	REG 005	REG 002	42		
			REG 004	REG 001	REG 004	REG 001	REG 004	REG 001	REG 004	REG 001	26	REG 004	REG 001	32	REG 004	REG 001	38	REG 004	REG 001	44		
			G	RE 6100		RE 6101		RE 6102			RE 6102			RE 6102			RE 6102					
				REG 006	REG 003	REG 006	REG 003	REG 006	REG 003	28	REG 006	REG 003	34	REG 006	REG 003	40	REG 006	REG 003	46			
				REG 005	REG 002	REG 005	REG 002	REG 005	REG 002	30	REG 005	REG 002	36	REG 005	REG 002	42	REG 005	REG 002	48			
				REG 004	REG 001	REG 004	REG 001	REG 004	REG 001	32	REG 004	REG 001	38	REG 004	REG 001	44	REG 004	REG 001	50			
				G	RE 6100		RE 6101			RE 6101			RE 6101			RE 6101						
					REG 006	REG 003	REG 006	REG 003	34	REG 006	REG 003	40	REG 006	REG 003	46	REG 006	REG 003	52				
					REG 005	REG 002	REG 005	REG 002	36	REG 005	REG 002	42	REG 005	REG 002	48	REG 005	REG 002	54				
					REG 004	REG 001	REG 004	REG 001	38	REG 004	REG 001	44	REG 004	REG 001	50	REG 004	REG 001	56				
					G	RE 6100			RE 6100			RE 6100			RE 6100							
						REG 006	REG 003	40	REG 006	REG 003	46	REG 006	REG 003	52	REG 006	REG 003	58					
						REG 005	REG 002	42	REG 005	REG 002	48	REG 005	REG 002	54	REG 005	REG 002	60					
						REG 004	REG 001	44	REG 004	REG 001	50	REG 004	REG 001	56	REG 004	REG 001	62					

ПВХ аналоги дистанционных вставок

Алюм. профиль	ПВХ-профиль
RE 6100	-
RE 6101	REP 082
RE 6102	REP 087
RE 6103	REP 044
RE 6104	REP 088
RE 6105	REP 089
RE 6106	REP 090

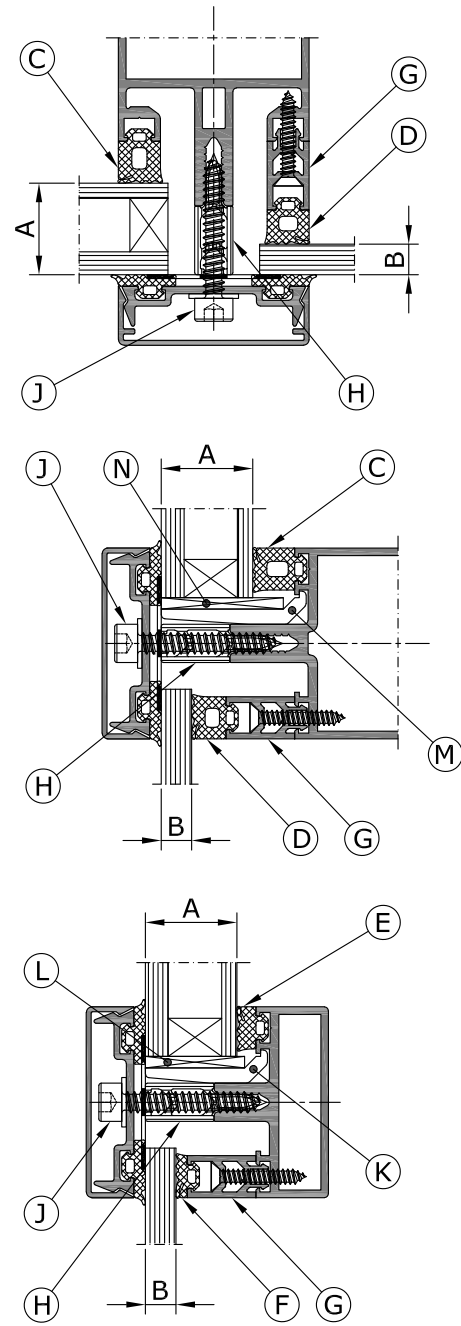
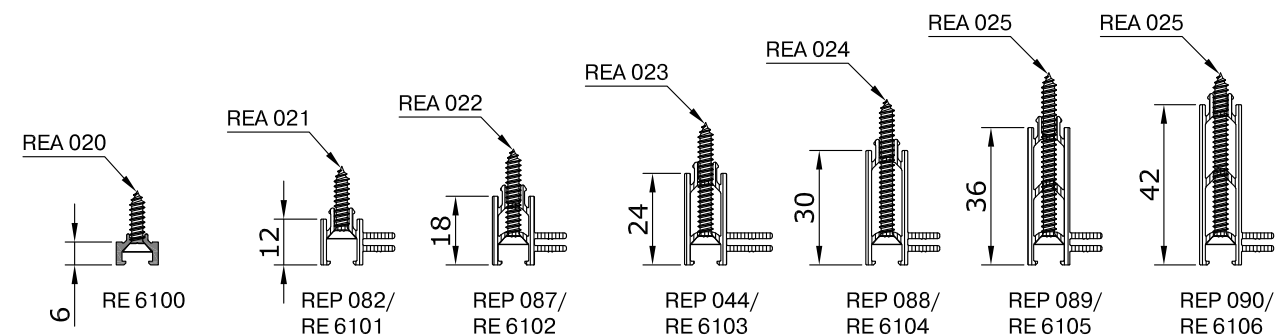

Уплотнители - С и Е; термовставка - Н; прижимной винт - J, а также подкладки под стеклопакет - К (М) и L (N) выбираются по таблице 1 исходя из толщины заполнения - А.

Остекление прямого фасада с высокой крышкой без установки дистанционных вставок



Таблица 5

Толщина заполнения	Уплотнитель на стойке и ригеле 2-го уровня	Уплотнитель на ригеле 1-го уровня	Термовставка		Прижимной винт		Подкладки под стеклопакет	
			Н	Р	Ж	С	Алюминиевая	Пластиковая
А, мм	С	Е	Н	Р	Ж	С	К	Л
22	REG 006	REG 003	REP 005					
24	REG 005	REG 002	или	REP 004	REA 012	REA 490	REA 028	REA 035
26	REG 004	REG 001	REP 042					
28	REG 006	REG 003	REP 006	REP 005			REA 029	
30	REG 005	REG 002	или	или	REA 013	REA 500	или	REA 036
32	REG 004	REG 001	REP 033	REP 042			REA 497*	
34	REG 006	REG 003	REP 007	REP 006			REA 030	
36	REG 005	REG 002	или	или	REA 014	REA 492	или	REA 037
38	REG 004	REG 001	REP 034	REP 033			REA 536*	
40	REG 006	REG 003	REP 008	REP 007			REA 031	
42	REG 005	REG 002	или	или	REA 015	REA 493	или	REA 038
44	REG 004	REG 001	REP 035-01	REP 034			REA 498*	
46	REG 006	REG 003	REP 009	REP 008			REA 032	
48	REG 005	REG 002	или	или	REA 016	REA 494	или	REA 039
50	REG 004	REG 001	REP 043	REP 035			REA 499*	
52	REG 006	REG 003						
54	REG 005	REG 002	REP 079	REP 043	REA 156.1+ REA 000.051	REA 494	REA 332* **	REA 934
56	REG 004	REG 001						
58	REG 006	REG 003						
60	REG 005	REG 002	REP 080	REP 079	REA 933	REA 928	REA 932*	REA 935
62	REG 004	REG 001						
64	REG 006	REG 003						
66	REG 005	REG 002	REP 104	REP 080	REA 157	REA 1092	REA 1088*	REA 036 2 шт
68	REG 004	REG 001						

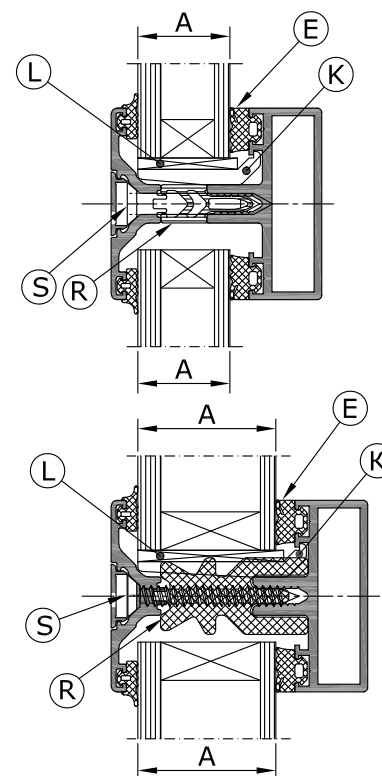
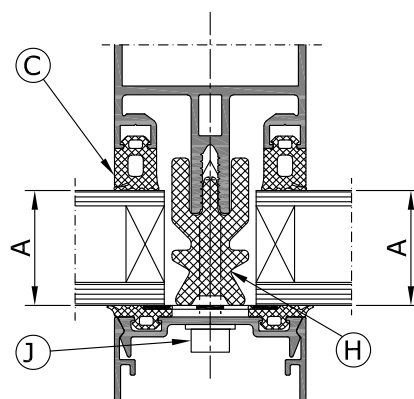
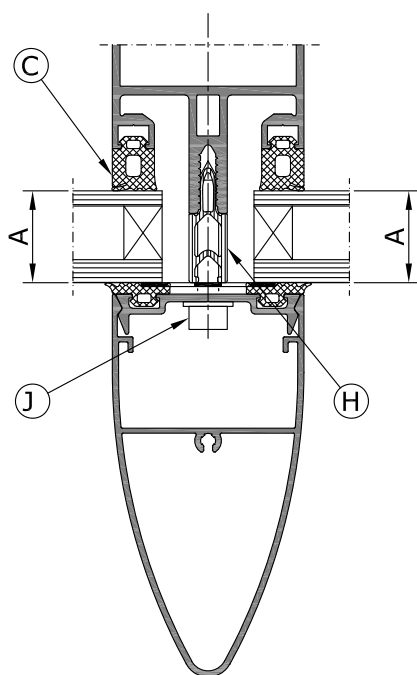

* - Не применять с облегченными ригелями RE 62... ** - Требуется обработка по ширине

Возможна установка 2-х заполнений различной толщины на одну стойку (ригель), при условии если эти заполнения находятся в одной группе (в пределах установки одного конкретного прижимного винта).

Остекление фасада с наружным односторонним углом перелома.



Таблица 6

Угол перелома	Толщина заполнения	Уплотнитель на стойке	Расстояние	Угловая вставка	Стойчатая прижимная планка	Стойчатая термовставка	Стойчатый прижимной винт
α°	A, мм	C	b, мм	G	P	H	J
15°	22	REG 006	14	RE 6110	RE 6055	REP 006 или REP 033	REA 013
	24	REG 005				REP 007 или REP 034	REA 155
	26	REG 004				REP 008 или REP 035-01	REA 015
	28	REG 006					
	30	REG 005					
	32	REG 004					
	34	REG 006					
	36	REG 005					
22,5°	28	REG 006	17	RE 6111	RE 6056	REP 007 или REP 034	REA 155
	30	REG 005				REP 008 или REP 035-01	REA 015
	32	REG 004					
	34	REG 006					
	36	REG 005					
	38	REG 004					
30°	28	REG 006	20	RE 6112	RE 6057	REP 007 или REP 034	REA 155
	30	REG 005					
	32	REG 004					
37,5°	28	REG 006	23	RE 6113	RE 6058	REP 007 или REP 034	REA 155
	30	REG 005					
	32	REG 004					
45°	28	REG 006	26	RE 6114	RE 6059	REP 007 или REP 034	REA 155
	30	REG 005					
	32	REG 004					

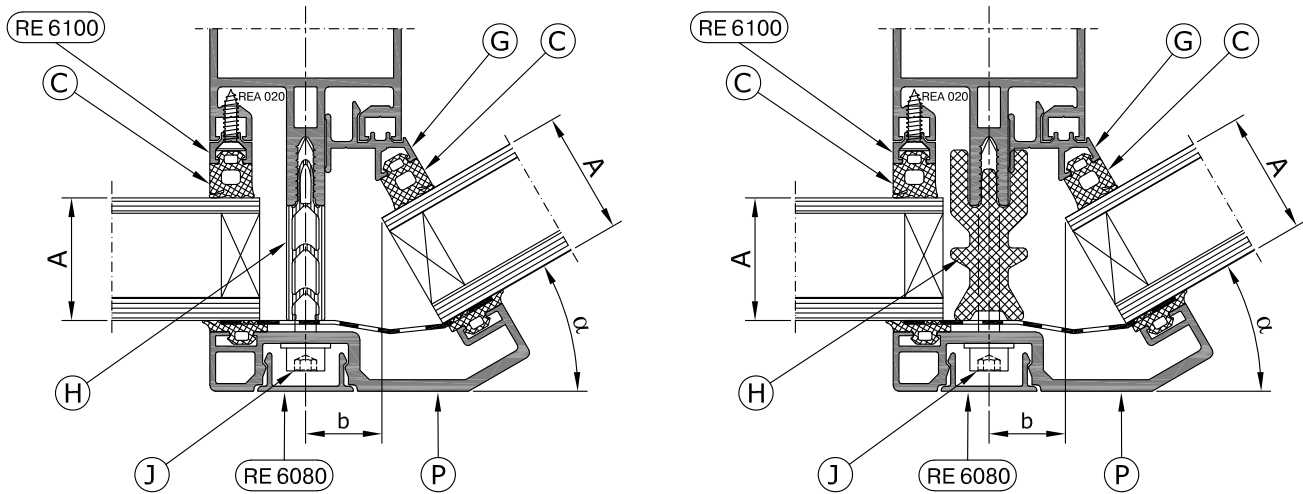

- Устанавливаемые на ригель уплотнители, термовставки, прижимные винты и подкладки под стеклопакеты зависят от толщины заполнения и выбираются в соответствии со схемой остекления прямого фасада (табл. 1)
- Возможна установка 2-х заполнений различной толщины на одну стойку (ригель), при условии если эти заполнения находятся в одной группе (в пределах установки одного конкретного прижимного винта).

Остекление фасада с наружным двусторонним углом перелома.



Таблица 7

Толщина заполнения	Уплотнитель на стойке	Стойчая термовставка	Стойчный прижимной винт	Расстояние
A, мм	C	H	J	b, мм
4	REG 006	-	REA 152	17
6	REG 005			
8	REG 004			
16	REG 006	REP 005 или REP 042	REA 013	
18	REG 005			
20	REG 004	REP 006 или REP 033	REA 014	
22	REG 006			
24	REG 005			
26	REG 004	REP 007 или REP 034	REA 015	16
28	REG 006			
30	REG 005	REP 008 или REP 035-01	REA 016	
32	REG 004			
34	REG 006	REP 009 или REP 043	REA 156	13
36	REG 005			
38	REG 004			
40	REG 006			
42	REG 005			
44	REG 004			

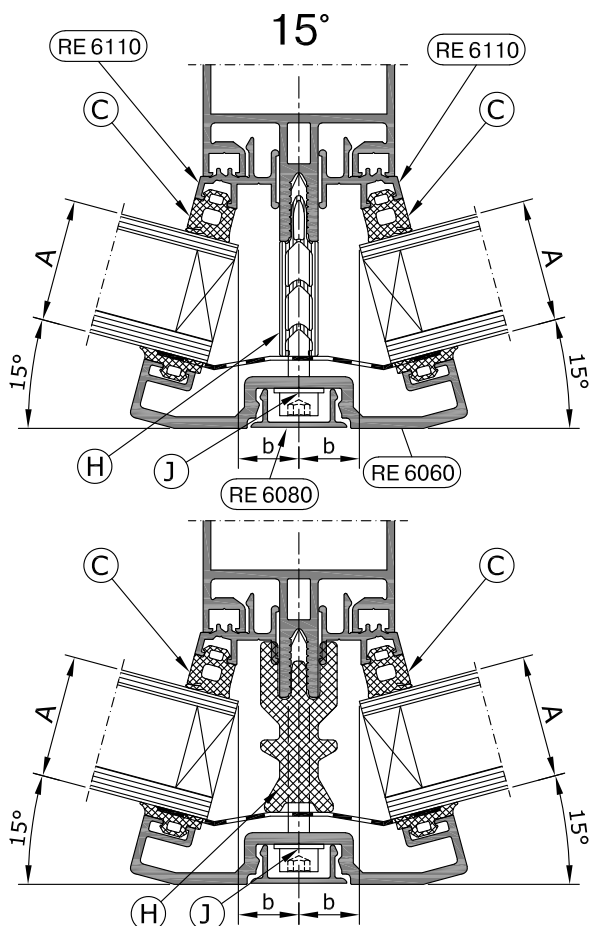

Таблица 8

Толщина заполнения	Уплотнитель на стойке	Стойчая термовставка	Стойчный прижимной винт	Расстояние
A, мм	C	H	J	b, мм
4	REG 006	-	REA 152	20
6	REG 005			
8	REG 004			
16	REG 006	REP 005 или REP 042	REA 013	
18	REG 005			
20	REG 004	REP 006 или REP 033	REA 014	
22	REG 006			
24	REG 005			
26	REG 004	REP 007 или REP 034	REA 015	19
28	REG 006			
30	REG 005	REP 008 или REP 035-01	REA 016	
32	REG 004			
34	REG 006	REP 009 или REP 043	REA 156	14
36	REG 005			
38	REG 004			
40	REG 006			
42	REG 005			
44	REG 004			

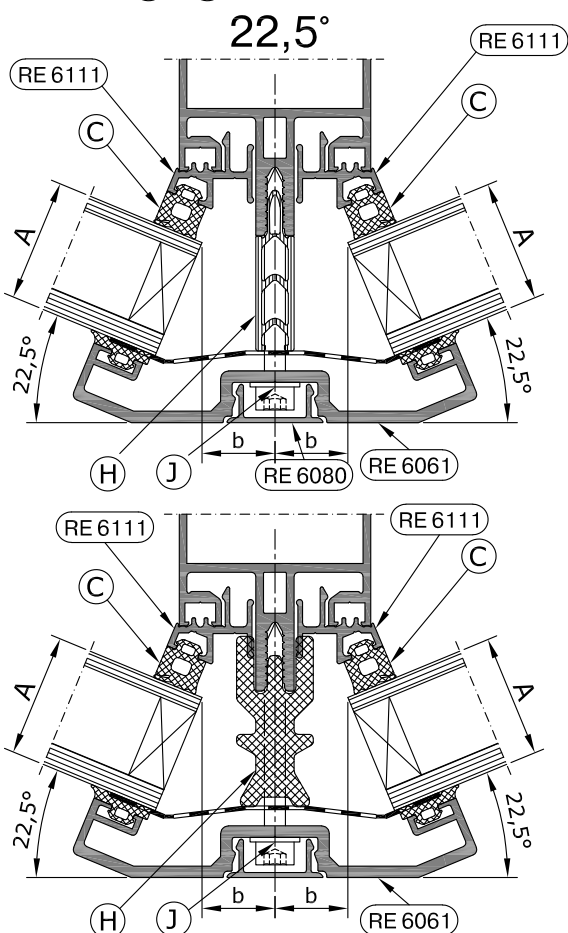

- Устанавливаемые на ригель уплотнители, термовставки, прижимные винты и подкладки под стеклопакеты зависят от толщины заполнения и выбираются в соответствии со схемой остекления прямого фасада (табл. 1)
- Возможна установка 2-х заполнений различной толщины на одну стойку (ригель), при условии если эти заполнения находятся в одной группе (в пределах установки одного конкретного прижимного винта).

Остекление фасада с наружным двусторонним углом перелома.

Таблица 9

Толщина заполнения	Уплотнитель на стойке	Стойечная термовставка	Стойечный прижимной винт	Расстояние
A, мм	C	H	J	b, мм
4	REG 006	-	REA 152	22
6	REG 005			
8	REG 004			
16	REG 006	REP 005 или REP 042	REA 013	
18	REG 005			
20	REG 004	REP 006 или REP 033	REA 014	
22	REG 006			
24	REG 005	REP 007 или REP 034	REA 015	
26	REG 004			
28	REG 006	REP 008 или REP 035-01	REA 016	
30	REG 005			
32	REG 004			
34	REG 006	REP 009 или REP 043	REA 156	17
42	REG 005			
44	REG 004	REP 009 или REP 043	REA 157	14
46	REG 006			
48	REG 005			
50	REG 004			



Таблица 10

Толщина заполнения	Уплотнитель на стойке	Стойечная термовставка	Стойечный прижимной винт	Расстояние	
A, мм	C	H	J	b, мм	
4	REG 006	-	REA 151	17	
6	REG 005				
8	REG 004				
16	REG 006	REP 005 или REP 042	REA 154		
18	REG 005				
20	REG 004	REP 006 или REP 033	REA 014		
22	REG 006				
24	REG 005	REP 007 или REP 034	REA 015		22
26	REG 004				
28	REG 006	REP 008 или REP 035-01	REA 016		19
30	REG 005				
32	REG 004				
34	REG 006	REP 009 или REP 043	REA 156	15	
42	REG 005				
44	REG 004	REP 009 или REP 043	REA 157	11	
46	REG 006				
48	REG 005				
50	REG 004				

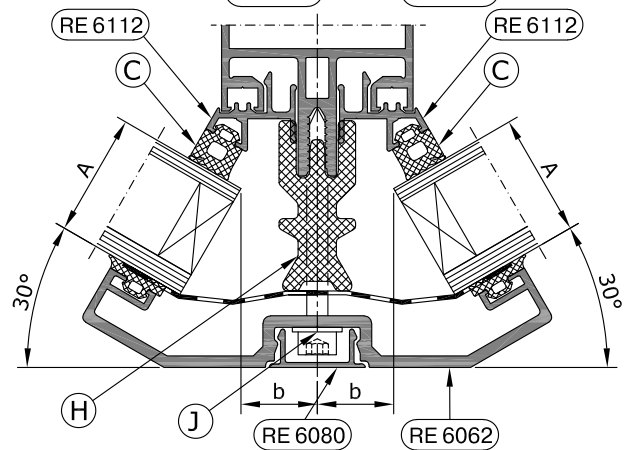
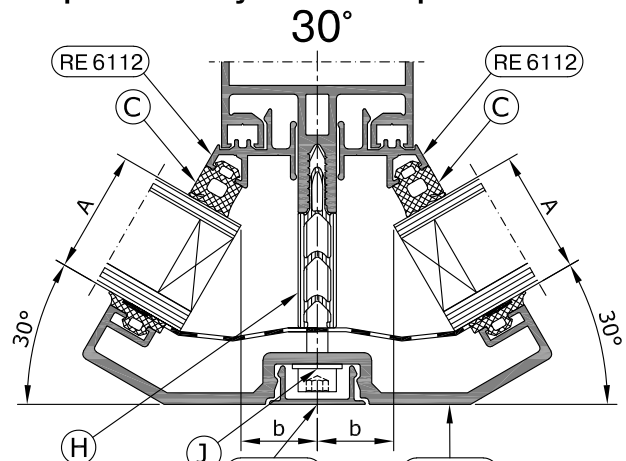
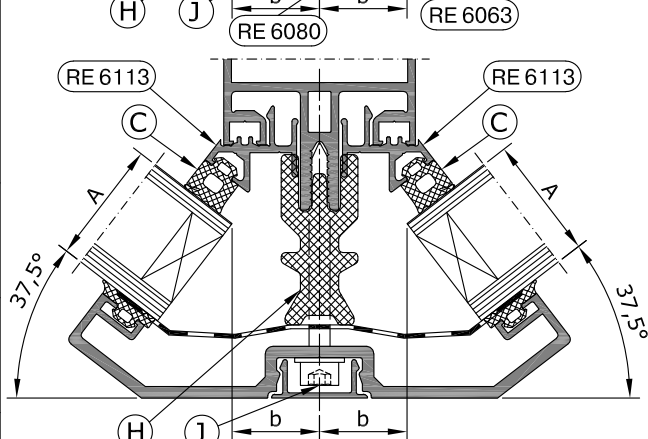
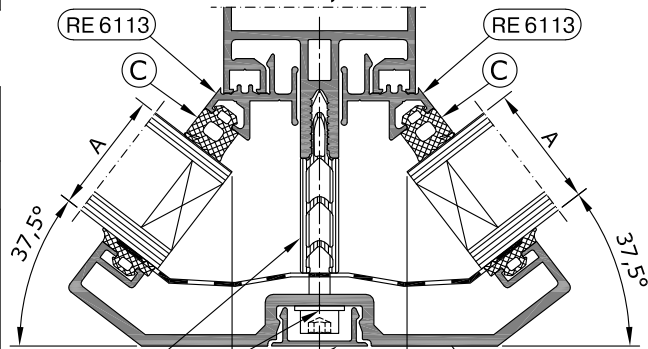

- Устанавливаемые на ригель уплотнители, термовставки, прижимные винты и подкладки под стеклопакеты зависят от толщины заполнения и выбираются в соответствии со схемой остекления прямого фасада (табл. 1).
 - Возможна установка 2-х заполнений различной толщины на одну стойку (ригель), при условии если эти заполнения находятся в одной группе (в пределах установки одного конкретного прижимного винта).

Остекление фасада с наружным двусторонним углом перелома.



Таблица 11

Толщина заполнения	Уплотнитель на стойке	Стойечная термовставка	Стойечный прижимной винт	Расстояние
A, мм	C	H	J	b, мм
4	REG 006	-	REA 010	28
6	REG 005			
8	REG 004			
16	REG 006	REP 004	REA 012	
18	REG 005			
20	REG 004			
22	REG 006	REP 006 или REP 033	REA 013	
24	REG 005			
26	REG 004			
28	REG 006	REP 007 или REP 034	REA 015	
30	REG 005			
32	REG 004			
34	REG 006	REP 008 или REP 035-01	REA 016	22
36	REG 005			
38	REG 004			
40	REG 006	REP 009 или REP 043	REA 156	17
42	REG 005			
44	REG 004			
46	REG 006	REP 009 или REP 043	REA 156	13
48	REG 005			
50	REG 004			

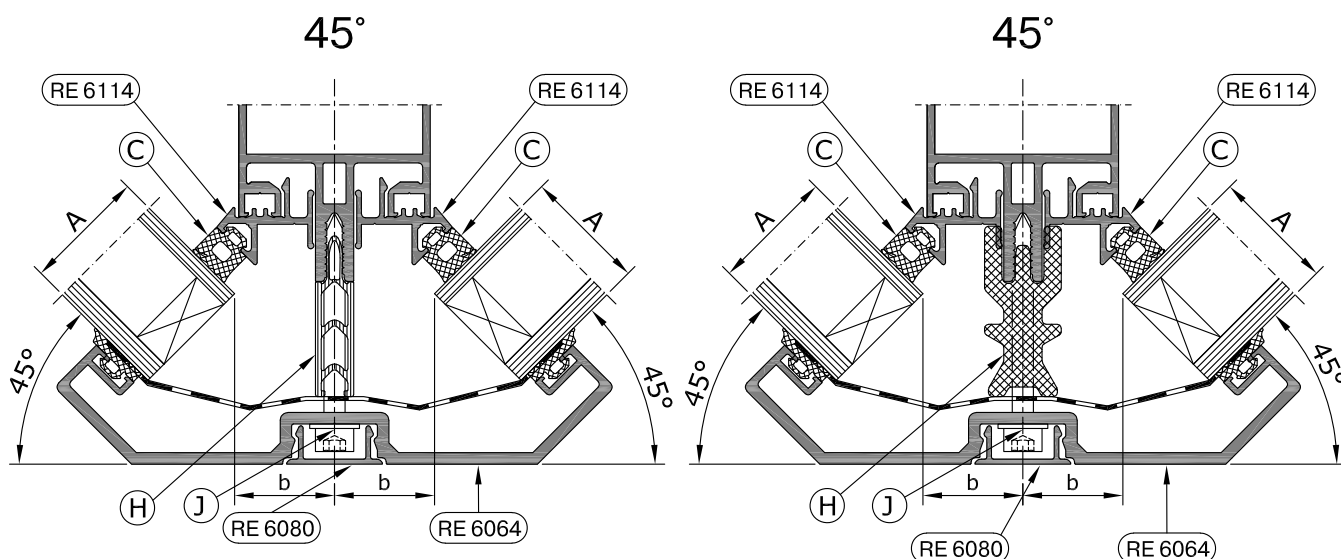

- Устанавливаемые на ригель уплотнители, термовставки, прижимные винты и подкладки под стеклопакеты зависят от толщины заполнения и выбираются в соответствии со схемой остекления прямого фасада (табл. 1)
- Возможна установка 2-х заполнений различной толщины на одну стойку (ригель), при условии если эти заполнения находятся в одной группе (в пределах установки одного конкретного прижимного винта).

Остекление фасада с внутренним двусторонним углом перелома.

Таблица 12

Толщина заполнения	Уплотнитель на стойке	Стойечная термовставка	Стойечный прижимной винт	Расстояние
A, мм	C	H	J	b, мм
4	REG 006	-	REA 151	24
6	REG 005			
8	REG 004			
16	REG 006	REP 004	REA 153	
18	REG 005			
20	REG 004			
22	REG 006	REP 005 или REP 042	REA 013	
24	REG 005			
26	REG 004			
28	REG 006	REP 006 или REP 033	REA 014	
30	REG 005			
32	REG 004			
34	REG 006	REP 007 или REP 034	REA 015	22
36	REG 005			
38	REG 004			
40	REG 006	REP 008 или REP 035-01	REA 016	20
42	REG 005			
44	REG 004			
46	REG 006	REP 009 или REP 043	REA 156	19
48	REG 005			
50	REG 004			

Таблица 13

Толщина заполнения	Уплотнитель на стойке	Стойечная термовставка	Стойечный прижимной винт	Расстояние
A, мм	C	H	J	b, мм
16	REG 006	REP 004	REA 153	17
18	REG 005			
20	REG 004			
22	REG 006	REP 005 или REP 042	REA 154	
24	REG 005			
26	REG 004			
28	REG 006	REP 006 или REP 033	REA 014	
30	REG 005			
32	REG 004			
34	REG 006	REP 007 или REP 034	REA 015	
36	REG 005			
38	REG 004			
40	REG 006	REP 008 или REP 035-01	REA 016	11
42	REG 005			
44	REG 004			
46	REG 006	REP 009 или REP 043	REA 156	8
48	REG 005			
50	REG 004			

15°

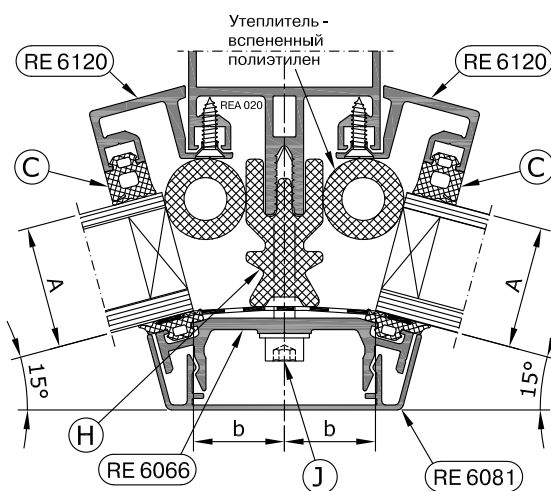
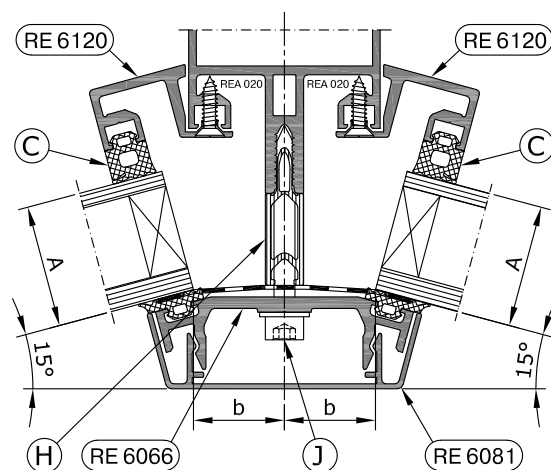

30°

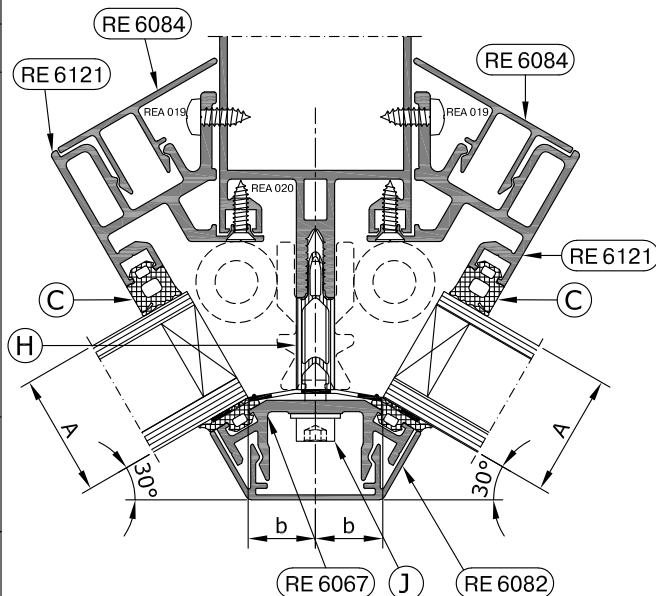

- Устанавливаемые на ригель уплотнители, термовставки, прижимные винты и подкладки под стеклопакеты зависят от толщины заполнения и выбираются в соответствии со схемой остекления прямого фасада (табл. 1).
 - Возможна установка 2-х заполнений различной толщины на одну стойку (ригель), при условии если эти заполнения находятся в одной группе (в пределах установки одного конкретного прижимного винта).

Остекление фасада с внутренним двусторонним углом перелома.



Таблица 14

Толщина заполнения	Уплотнитель на стойке	Стойчная термовставка	Стойчный прижимной винт	Расстояние
A, мм	C	H	J	b, мм
16	REG 006	REP 004	REA 153	16
18	REG 005			
20	REG 004			
22	REG 006	REP 005 или REP 042	REA 013	
24	REG 005			
26	REG 004			
28	REG 006	REP 007 или REP 034	REA 014	
30	REG 005			
32	REG 004			
34	REG 006	REP 008 или REP 035-01	REA 228	12
36	REG 005			
38	REG 004			
40	REG 006	REP 009 или REP 043	REA 156	8
42	REG 005			
44	REG 004			
46	REG 006	REP 079	REA 156 + шайба REA 000.051	9
48	REG 005			
50	REG 004			
52	REG 006	REP 080	REA 933	5
54	REG 005			
56	REG 004			

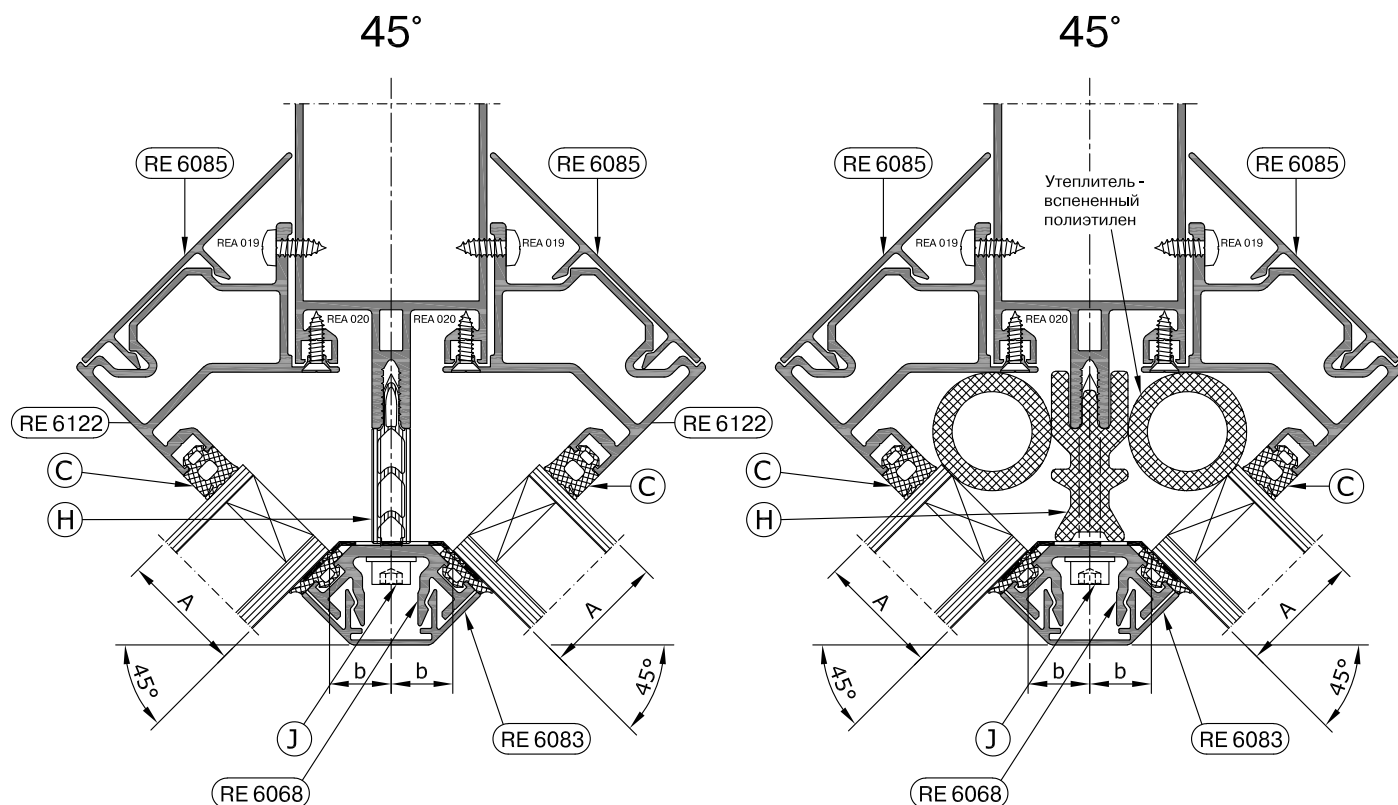

- Устанавливаемые на ригель уплотнители, термовставки, прижимные винты и подкладки под стеклопакеты зависят от толщины заполнения и выбираются в соответствии со схемой остекления прямого фасада (табл. 1)
- Возможна установка 2-х заполнений различной толщины на одну стойку (ригель), при условии если эти заполнения находятся в одной группе (в пределах установки одного конкретного прижимного винта).

Остекление наклонной поверхности фасада.



Таблица 15

Толщина заполнения	Уплотнитель на стойке	Уплотнитель на ригеле	Уплотнитель с лотком на ригеле	Термовставка	Прижимной винт	Подкладки под стеклопакет	
						Алюминиевая	Пластиковая
A, мм	C	D	E	H	J	K	L
4	REG 006	REG 003	REG 032	нет	REA 221	REA 026	REA 033
6	REG 005	REG 002	REG 031				
8	REG 004	REG 001	REG 030				
16	REG 006	REG 003	REG 032	REP 004	REA 222	REA 027	REA 034
18	REG 005	REG 002	REG 031				
20	REG 004	REG 001	REG 030				
22	REG 006	REG 003	REG 032	REP 005 или REP 042	REA 223	REA 028	REA 035
24	REG 005	REG 002	REG 031				
26	REG 004	REG 001	REG 030				
28	REG 006	REG 003	REG 032	REP 006 или REP 033	REA 224	REA 029 или REA 497*	REA 036
30	REG 005	REG 002	REG 031				
32	REG 004	REG 001	REG 030				
34	REG 006	REG 003	REG 032	REP 007 или REP 034	REA 225	REA 030 или REA 536*	REA 037
36	REG 005	REG 002	REG 031				
38	REG 004	REG 001	REG 030				
40	REG 006	REG 003	REG 032	REP 008 или REP 035-01	REA 226	REA 031 или REA 498*	REA 038
42	REG 005	REG 002	REG 031				
44	REG 004	REG 001	REG 030				
46	REG 006	REG 003	REG 032	REP 009 или REP 043	REA 227	REA 032 или REA 499*	REA 039
48	REG 005	REG 002	REG 031				
50	REG 004	REG 001	REG 030				

* - Не применять с облегченными ригелями RE 62...

- Возможна установка 2-х заполнений различной толщины на одну стойку (ригель), при условии если эти заполнения находятся в одной группе (в пределах установки одного конкретного прижимного винта).

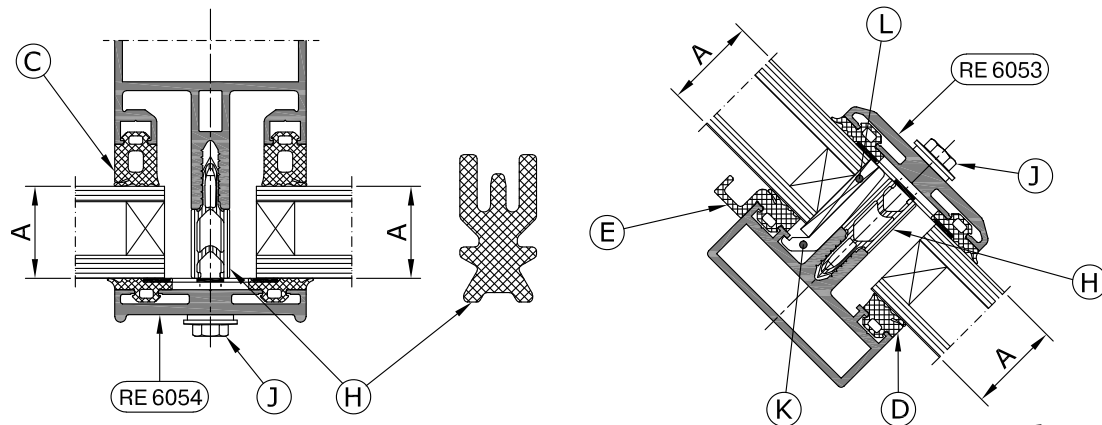
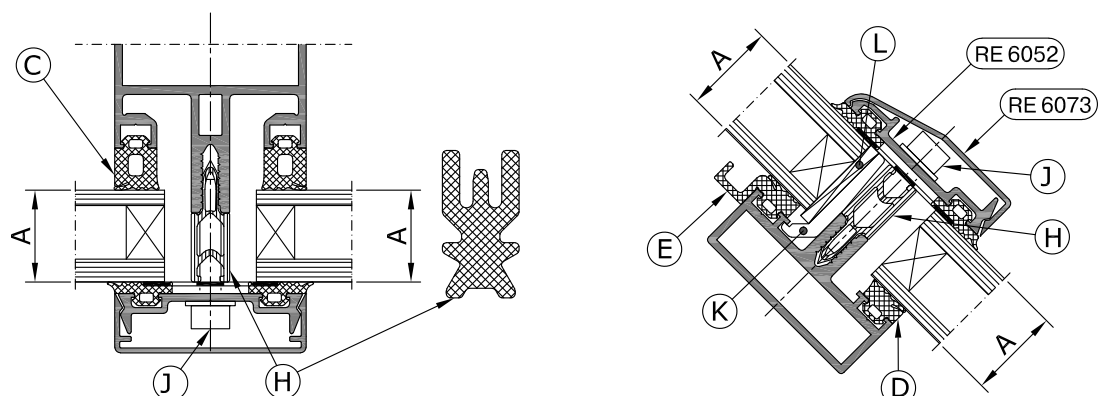

- Установка прижимных винтов в зависимости от толщины заполнения - см. таблицу 1, остальное - см. таблицу 15.

Остекление купольного фасада



Таблица 16

Заполнение, мм	8		20			26		
Угол α , град.	0...14	15...25	0...14	15...20	21...25	0...14	15...20	21...25
Термовставка	-		REP 004			REP 005		
Длина винта L, мм	25	32	32	38		38	45	
Привязка b, мм	13		13		17	13		19

Заполнение, мм	32			38			
Угол α , град.	0...19	20...23	24...25	0...19	20	21...23	24...25
Термовставка	REP 006			REP 007			
Длина винта L, мм	45	50		50		60	
Привязка b, мм	13	16	22	13	18		25

Заполнение, мм	44				50		
Угол α , град.	0...14	15...19	20...23	24...25	0...13	14...18	18...20
Термовставка	REP 008				REP 009		
Длина винта L, мм	60	70		70			
Привязка b, мм	13	13	21	27	13	15	23

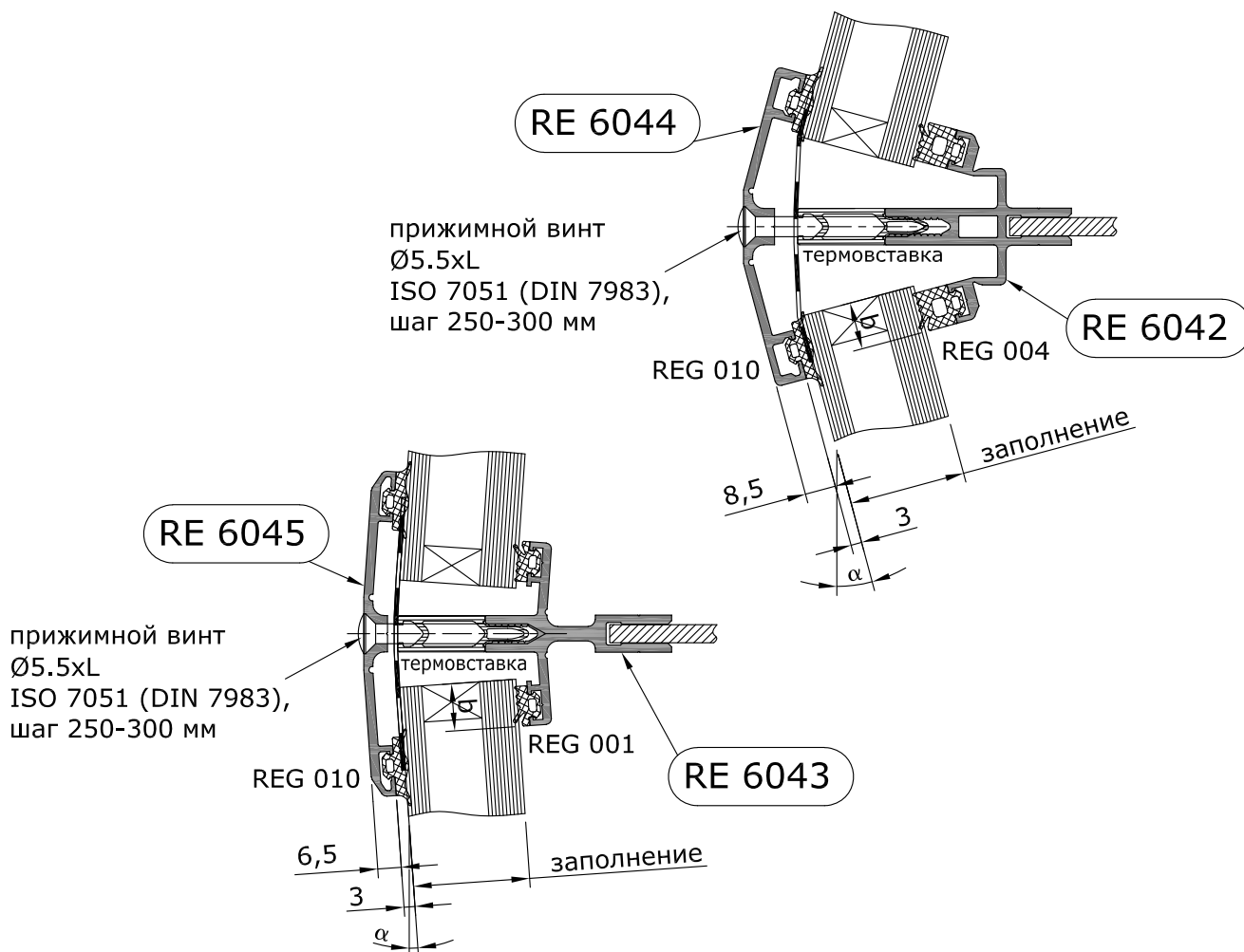
Усиленные опорные подкладки для тяжелых заполнений

Средняя усиленная опора

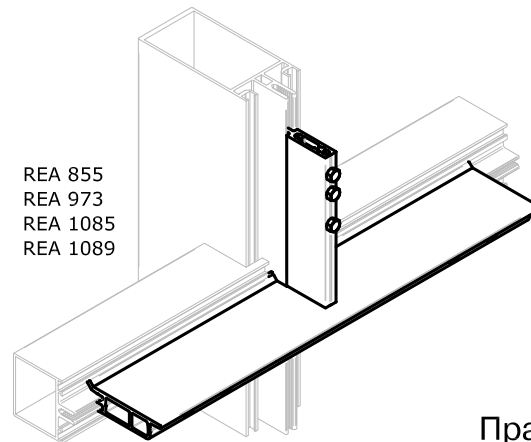

REA 855
REA 973
REA 1085
REA 1089

Правая усиленная опора

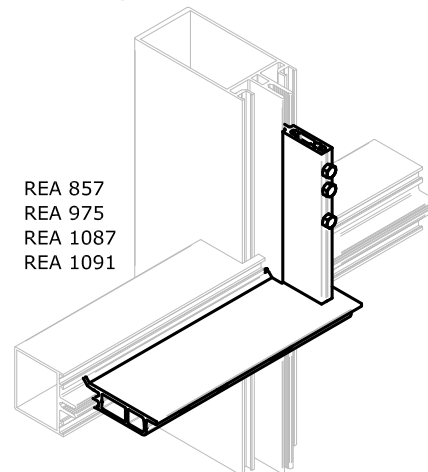

REA 857
REA 975
REA 1087
REA 1091

Левая усиленная опора

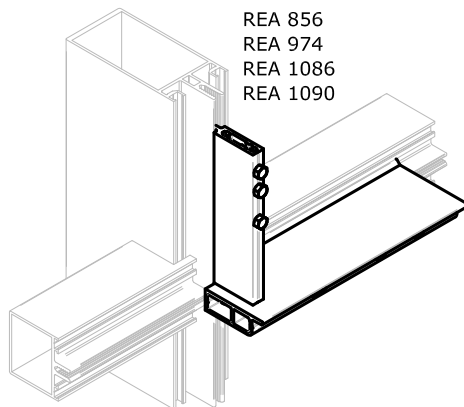

REA 856
REA 974
REA 1086
REA 1090

Таблица 17

Толщина заполнения, мм	Подкладка под заполнение	Крайняя левая усиленная опора	Крайняя правая усиленная опора	Макс. нагрузка на 1 опору, кгс	Средняя усиленная опора	Макс. нагрузка на 1 опору, кгс
46	REA 039	REA 856	REA 857	225	REA 855	680
48						
50						
52	REA 934	REA 974	REA 975	220	REA 973	660
54						
56						
58	REA 935	REA 1086	REA 1087	215	REA 1085	640
60						
62						
64	REA 036 (2 шт)	REA 1090	REA 1091		REA 1089	
66						
68						



Комплекты REA усиленных опор поставляются в разборном виде.
Максимальный момент закручивания саморезов при соединении деталей - 6 Н*м.

Допустимая нагрузка от заполнения на ригель при Т-соединении



Рис.1



Рис.2

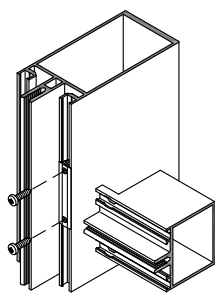

Рис.3

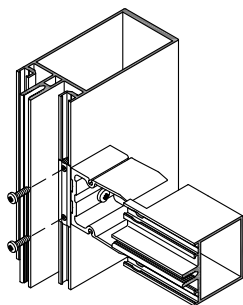

Рис.4

Таблица 18

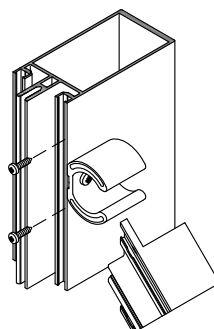
Тип соединения	Нагрузка, кгс
Только винтами к стойке (рис.1)	100
Винтами к стойке и с кронштейном из профиля RE 6180/RE 6181 (Рис.2, Рис.3)	180
Соединительный комплект (Рис.4)	180
С помощью кронштейна из профиля RE 6185 (Рис.5)	900
С помощью кронштейна REA 488/REA 489/REA 491 и закладной из профиля RE 6189 (Рис.6)	900
Угол на фасаде; винтами к стойке:	
- без кронштейна из профиля RE 6184	80
- с кронштейном из профиля RE 6184	150

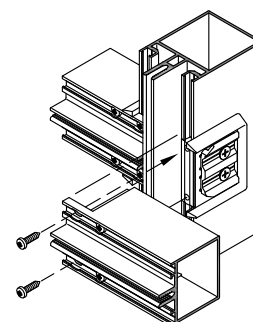

Рис.5



Рис.6

Допустимая нагрузка от заполнения на ригель при Т-соединении

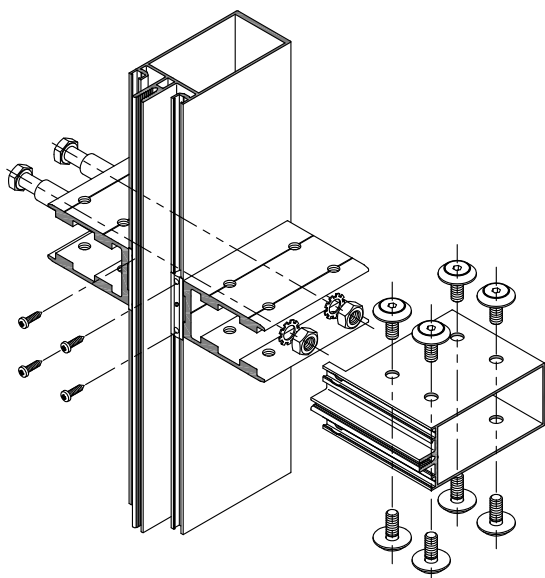

Рис.7

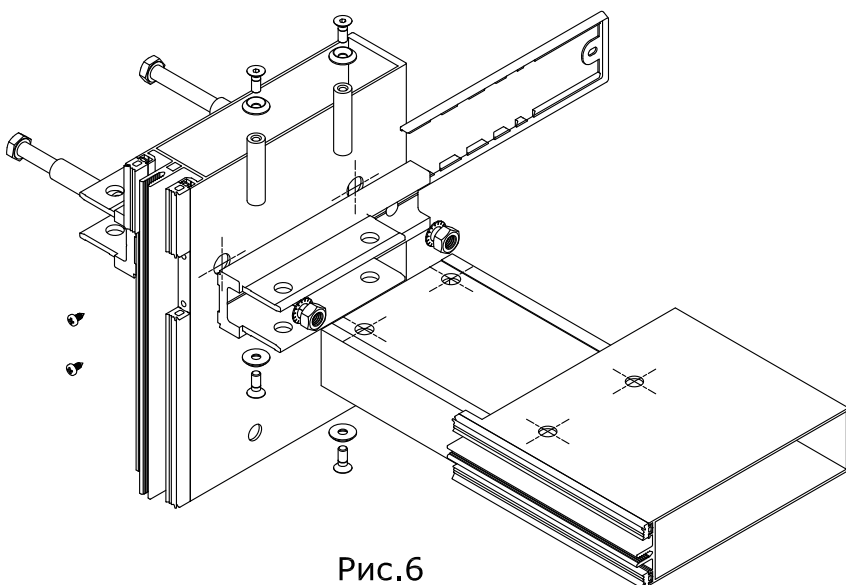
Рис.8

Таблица 19

Тип соединения	Нагрузка, кгс
С помощью кронштейна REA 1062 и усилителя RE 6156 (Рис.7)	700
С помощью кронштейна REA 1024 и усилителя RE 6117 (Рис.8)	1100

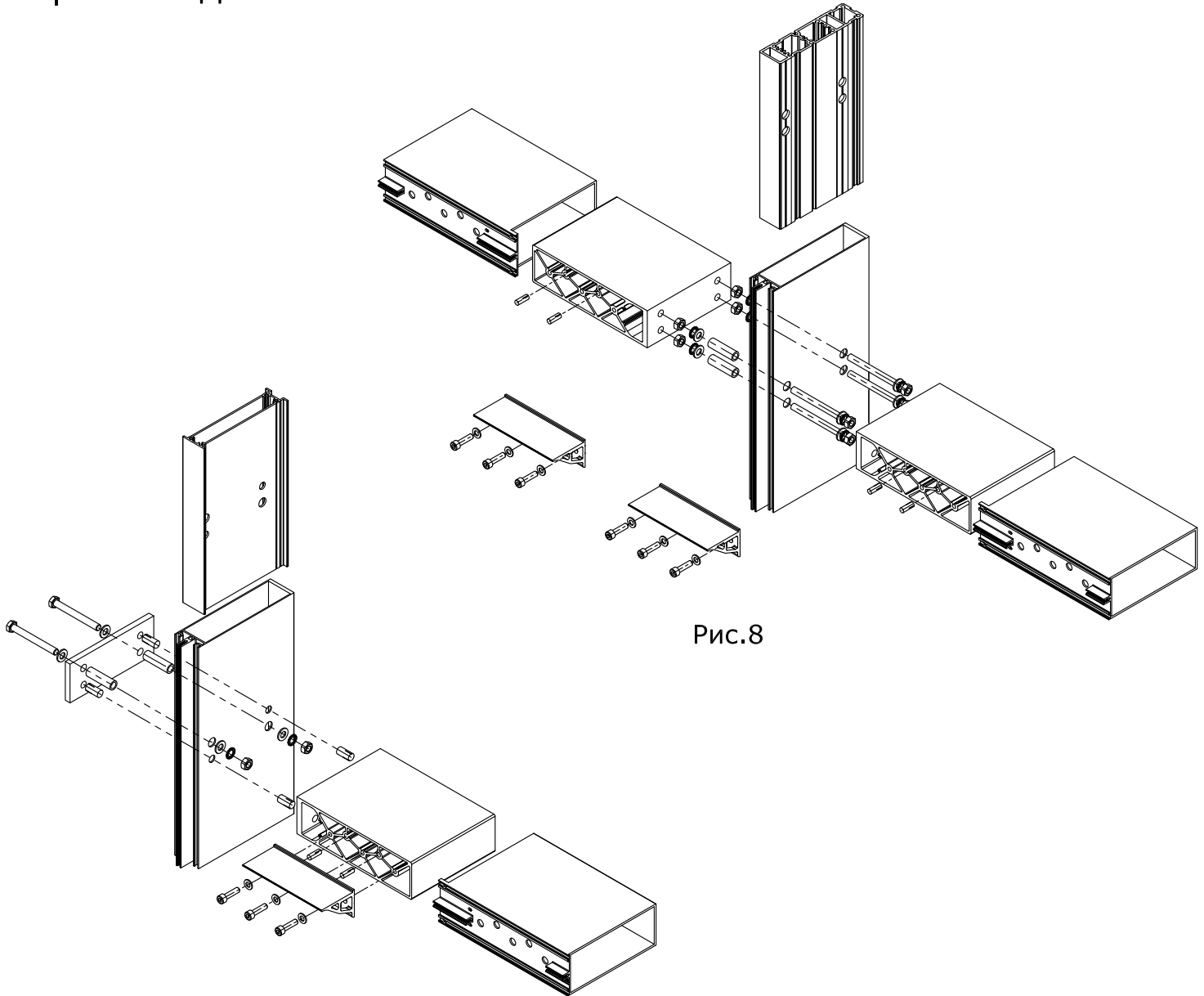

Рис.10



Рис.9

Таблица 20

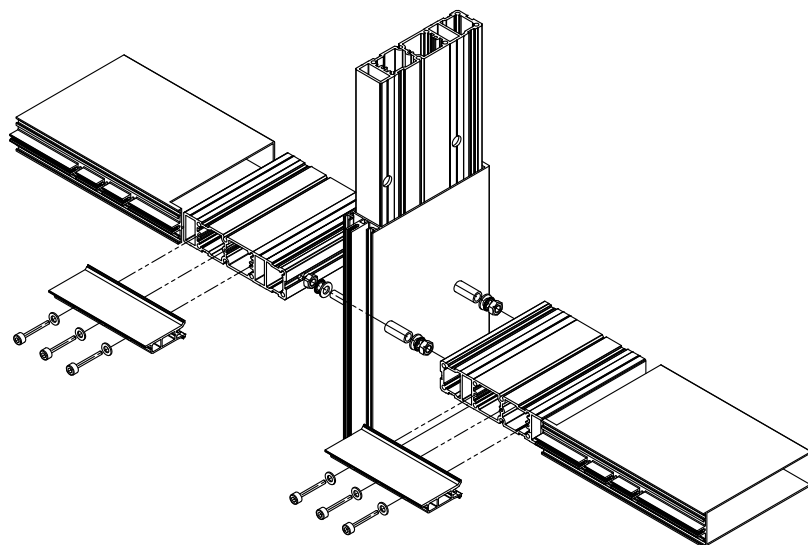
Тип соединения	Нагрузка, кгс
С помощью кронштейна REA 1062 и усилителя RE 6117 (Рис.9)	*
С помощью кронштейна REA 1064 и усилителя RE 6117 (Рис.10)	*

* - по запросу

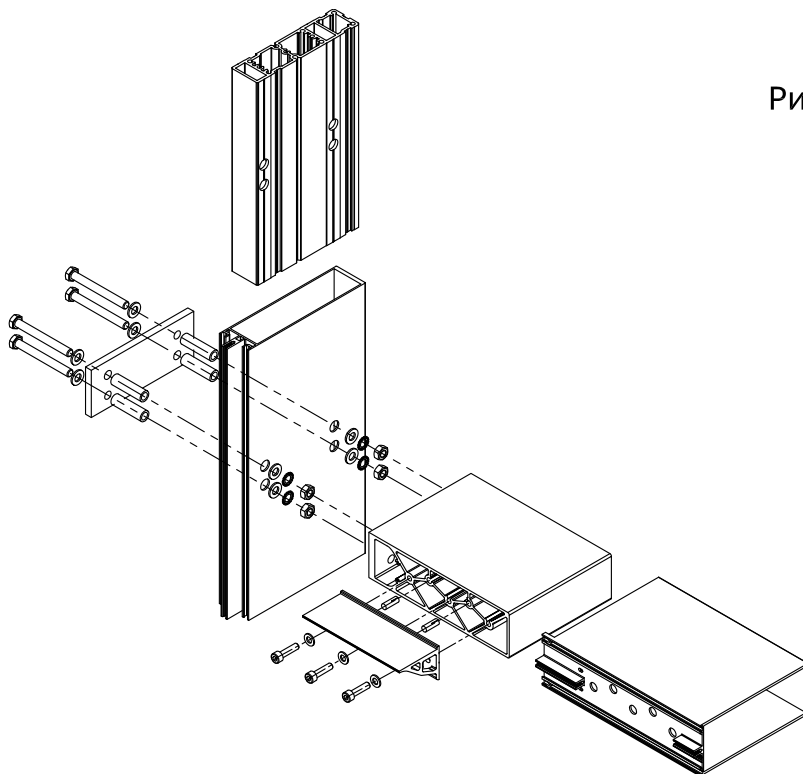
Максимальный вес заполнения на 2 опоры

Таблица 21

Толщина заполнения А, мм	Опора обычная	Нагрузка, кгс
4	REA 026	170
6		
8		
16	REA 027	170
18		
20		
22	REA 028	170
24		
26		
28	REA 029	150
30		
32		
34	REA 030	125
36		
38		
40	REA 031	100
42		
44		
46	REA 032	75
48		
50		

Таблица 22

Толщина заполнения А, мм	Опора усиленная	Нагрузка, кгс
28	REA 497 *	450
30		
32		
34	REA 536 *	425
36		
38		
40	REA 498 *	394
42		
44		
46	REA 499 *	363
48		
50		
52	REA 332 *	327
54		
56		
58	REA 932 *	294
60		
62		
64	REA 1088 *	270
66		
68		

* - Не применять с облегченными ригелями RE 62...

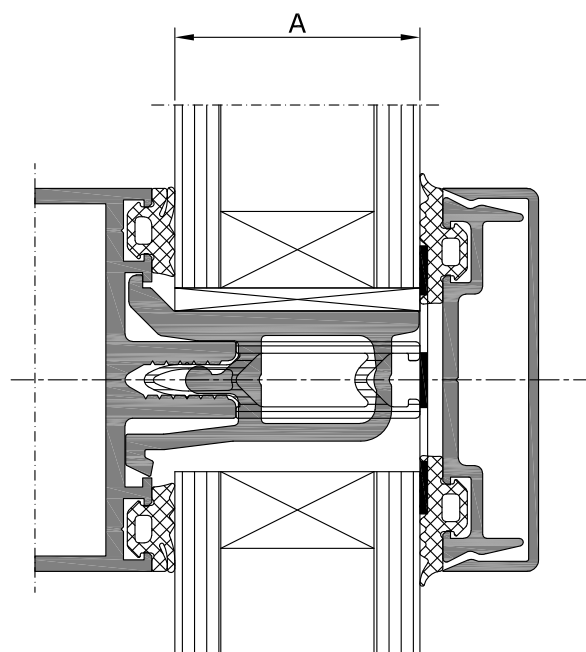
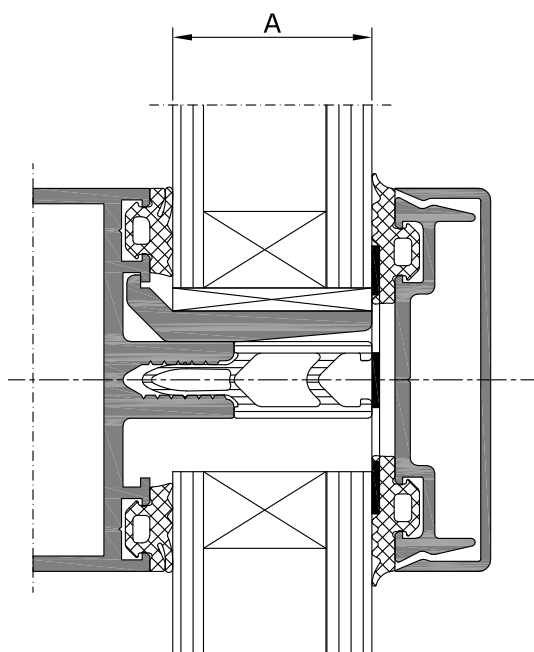

Сборка и монтаж конструкций

Сборка и монтаж конструкций

Соединение стоек и ригелей

Соединение стоек с ригелями без установки кронштейнов

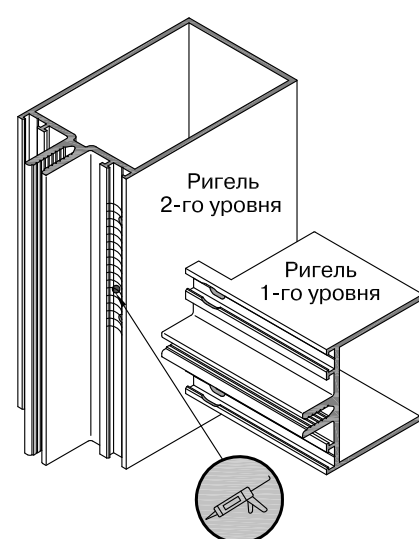
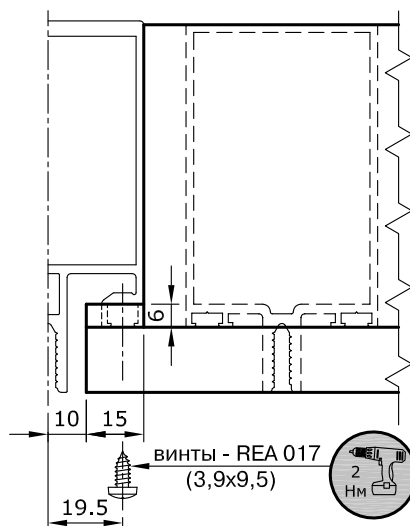
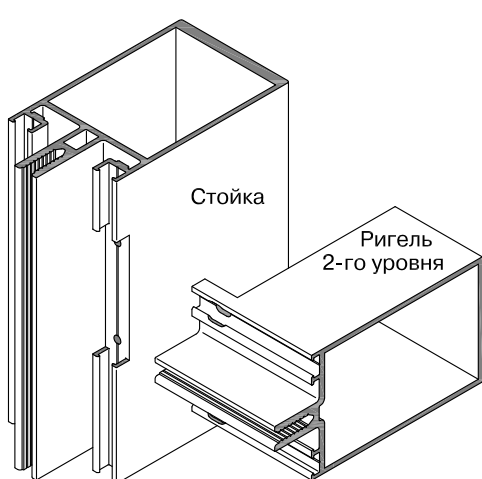
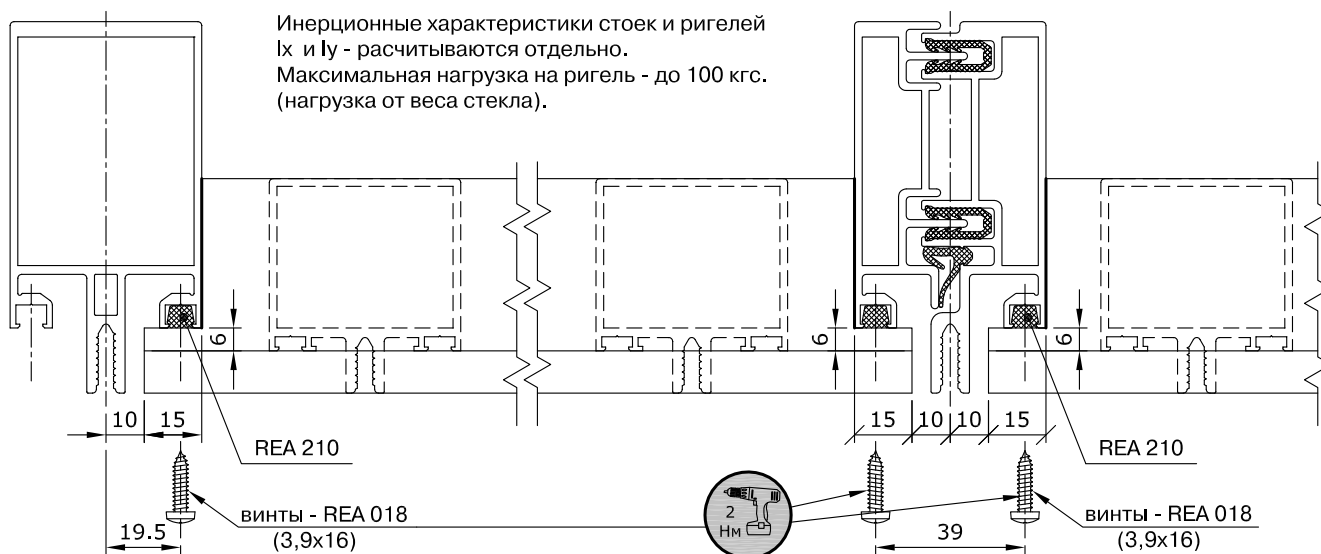
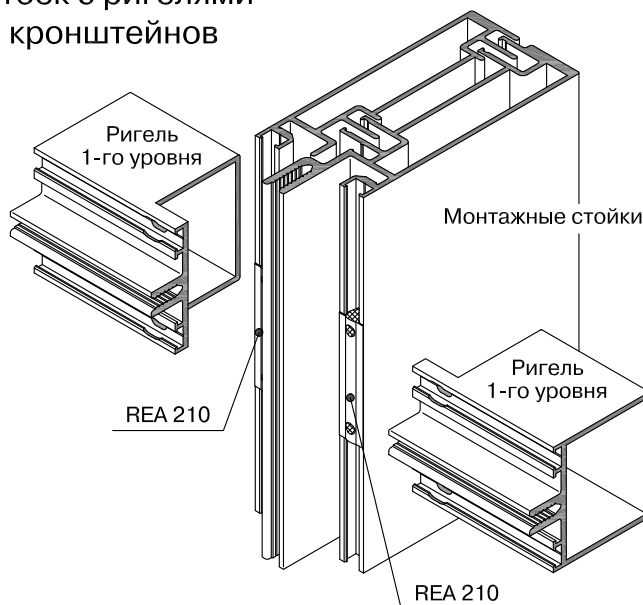
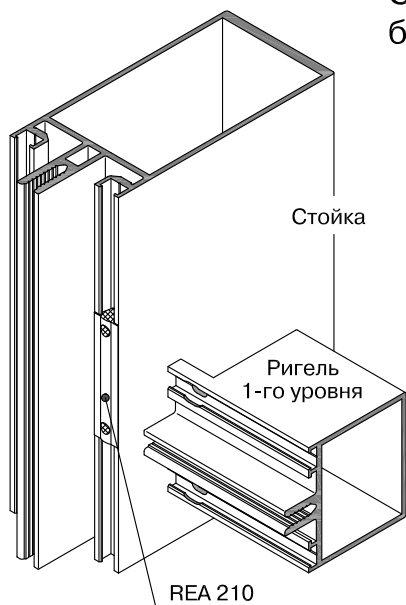

Соединение стоек и ригелей с помощью дополнительно установленных кронштейнов

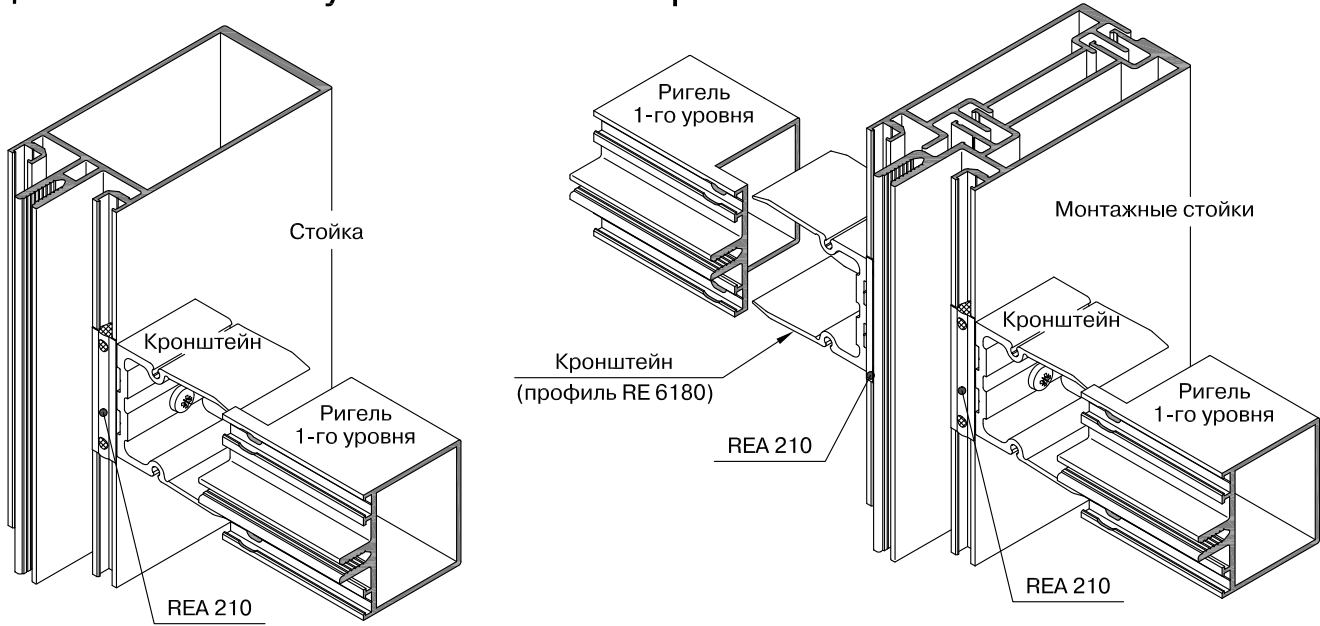

Инерционные характеристики стоек и ригелей I_x и I_y - рассчитываются отдельно.
Максимальная нагрузка на ригель - до 180 кгс.
(нагрузка от веса стекла).

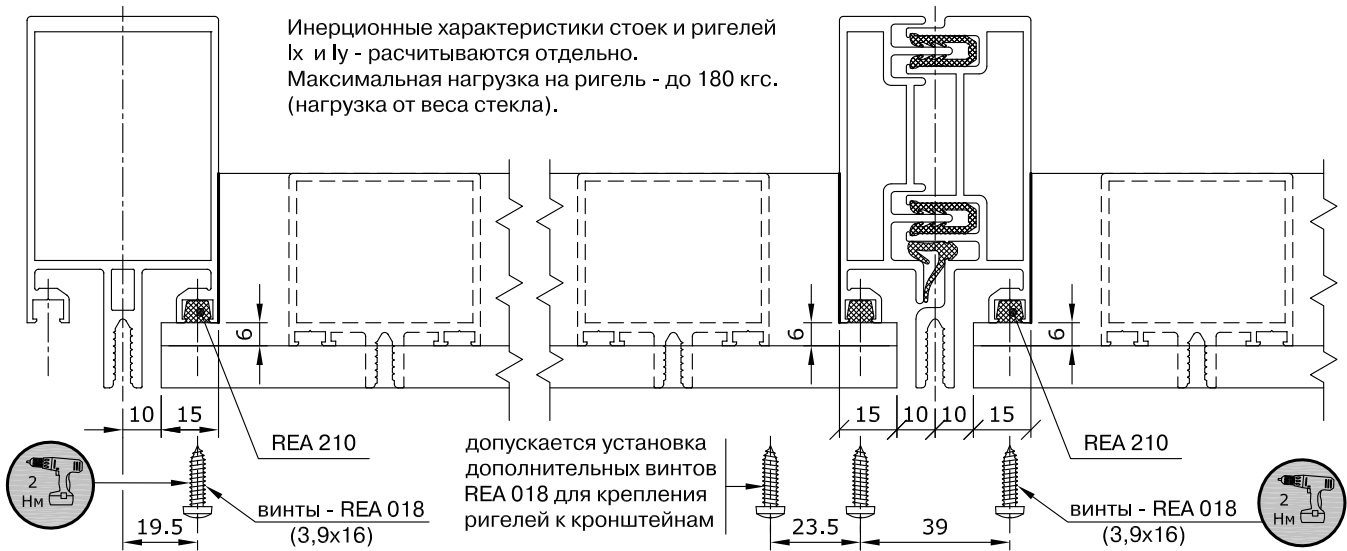

Соединение стоек и ригелей под углом в плоскости стеклопакета

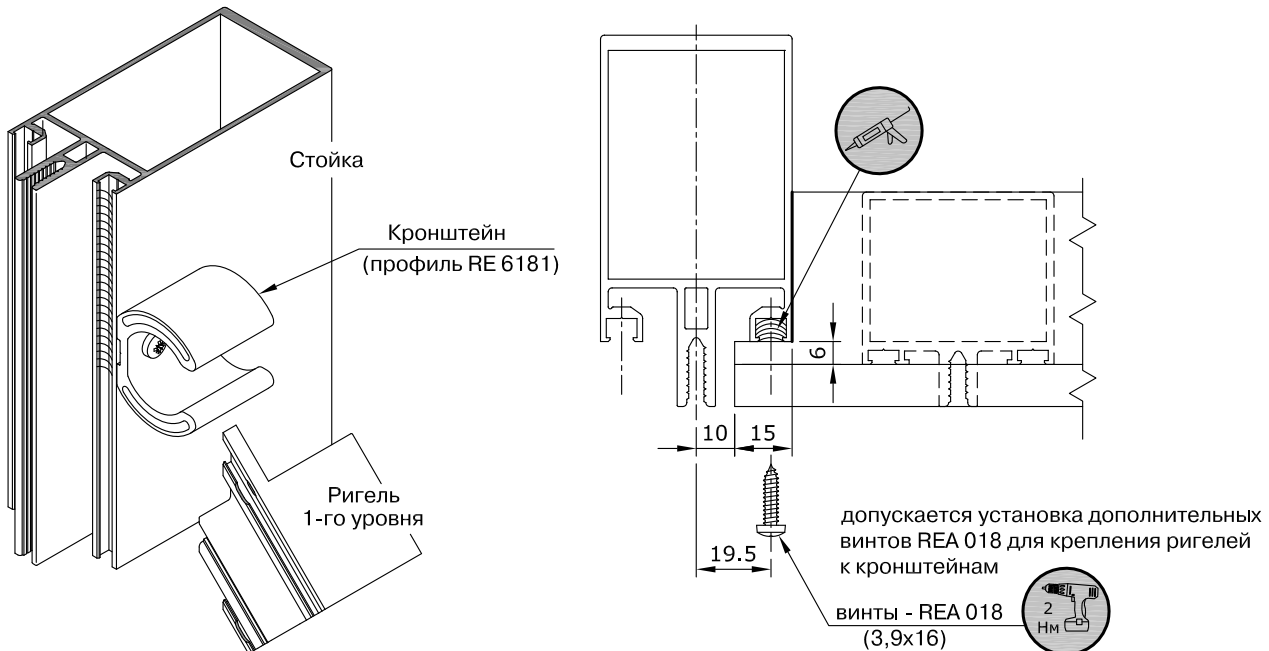

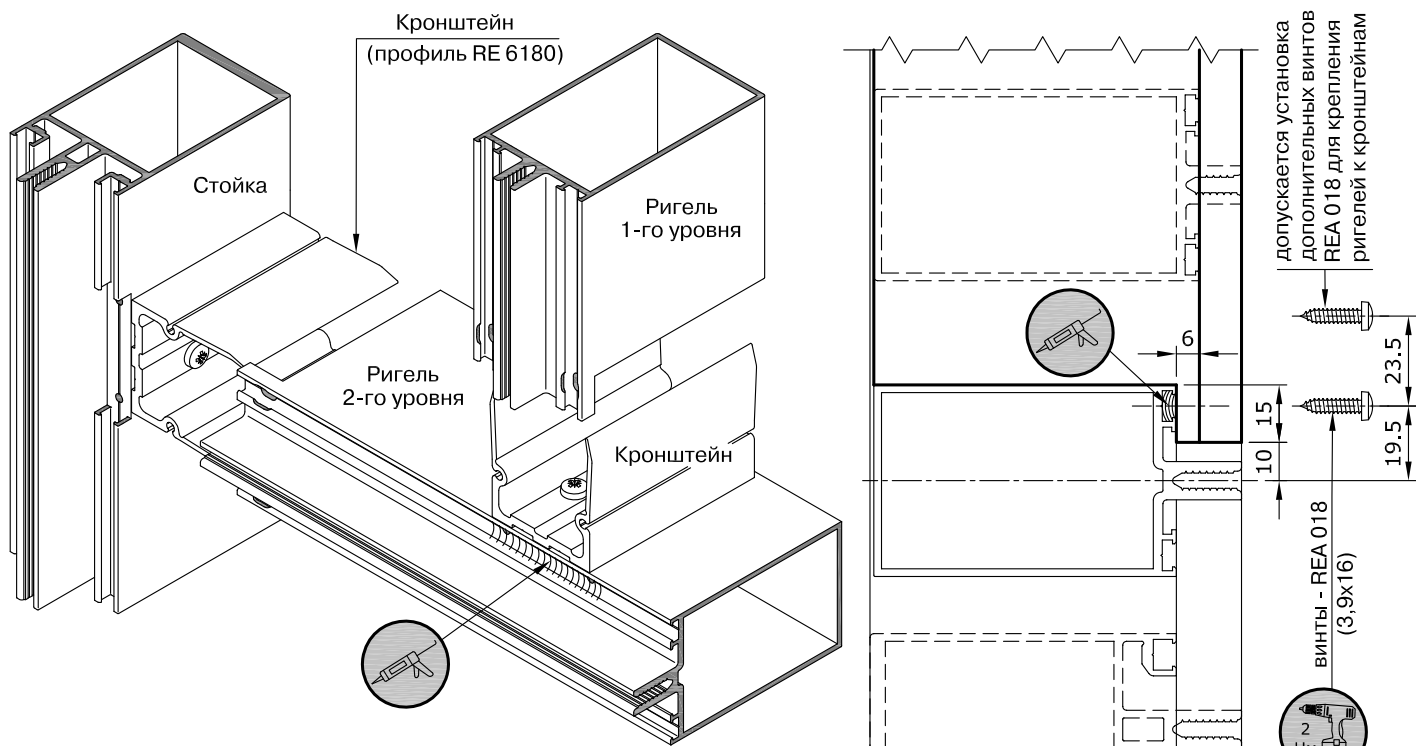

Инерционные характеристики стоек и ригелей I_x и I_y - рассчитываются отдельно.
 Максимальная нагрузка на ригель - до 180 кгс.
 (нагрузка от веса стекла).

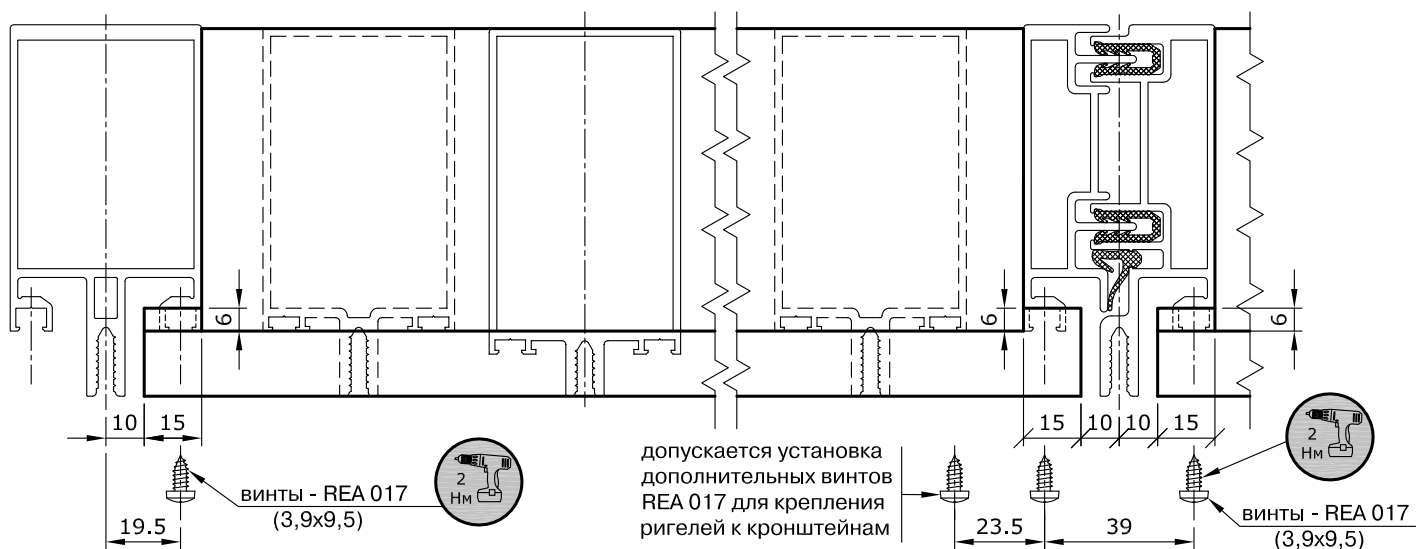

Соединение стоек и ригелей под углом в плоскости стеклопакета

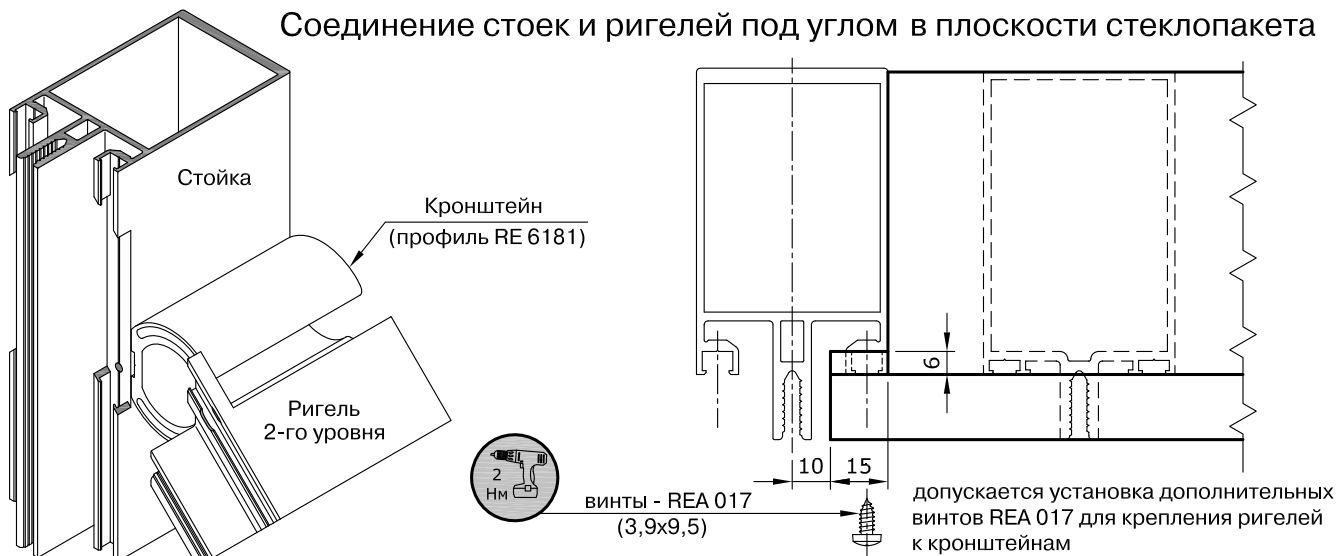

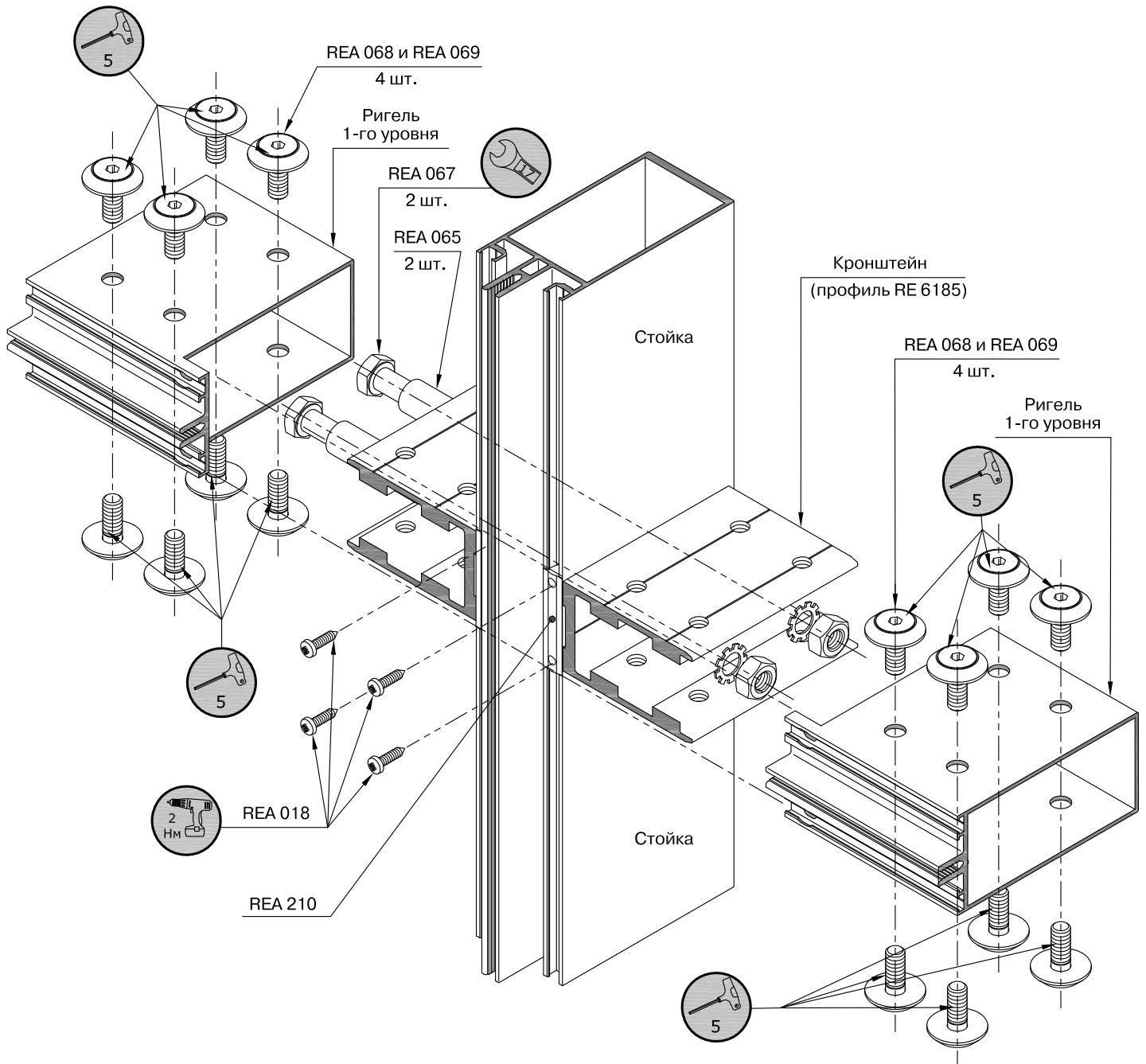

Инерционные характеристики стоек и ригелей
 Ix и Iy - рассчитываются отдельно.
 Максимальная нагрузка на ригель - до 500 кгс.
 (нагрузка от веса стекла).

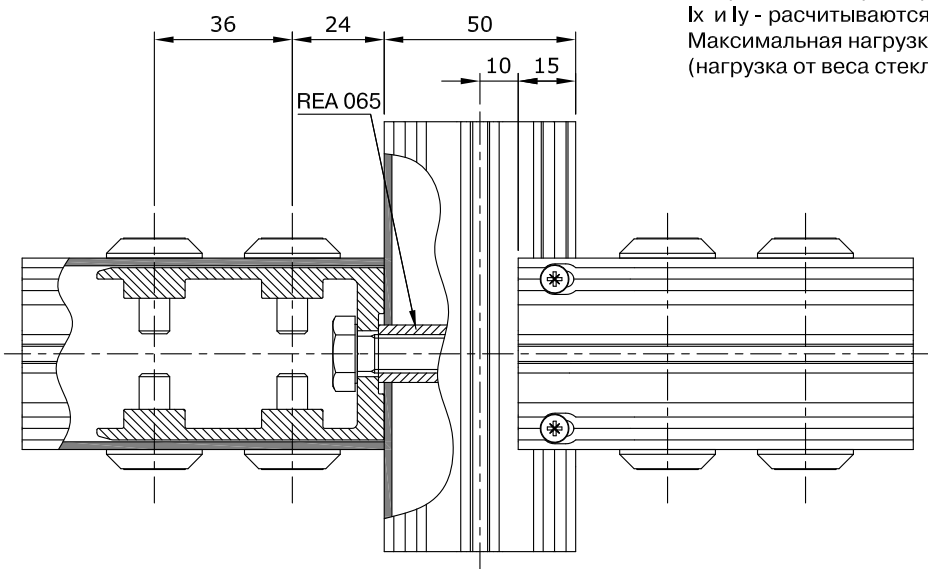

Ригель		Кронштейн
RE 6024	1-ый уровень	REA 230
RE 6025		REA 231
RE 6026		REA 232
RE 6027		REA 233
RE 6028		REA 234
RE 6030	2-ой уровень	REA 235
RE 6031		REA 236
RE 6032		REA 237
RE 6033		REA 238

Монтаж ригелей к стойкам при помощи соединительных комплектов

Специальные соединительные комплекты позволяют монтировать ригели к предварительно установленным стойкам, а также демонтировать их в случае необходимости. Например - необходимость завезти в здание крупногабаритное оборудование.

Инерционные характеристики стоек и ригелей - Ix и Iy рассчитываются отдельно. Максимальная нагрузка на ригель - до 180 кгс. (нагрузка от веса стекла).

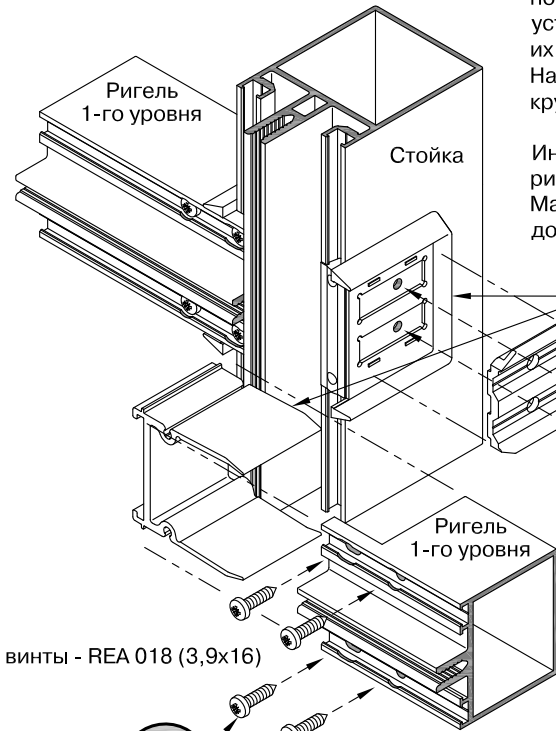
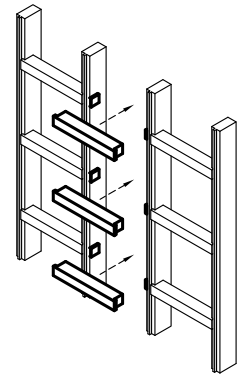

Соединительный комплект

винты - REA 199 (4,8x13)



винты - REA 018 (3,9x16)

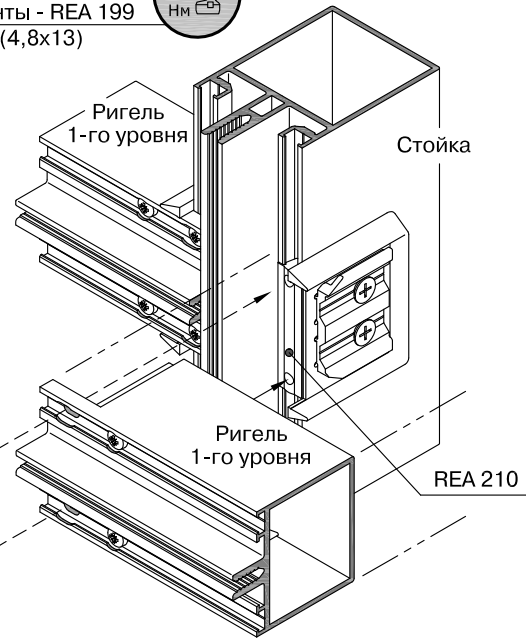

7 25 10 15

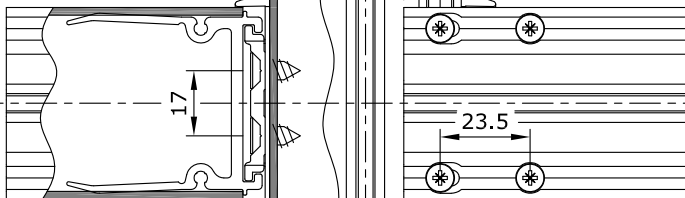

Монтируемый ригель	Соединительный комплект
RE 6022	REA 196
RE 6023	REA 197
RE 6024	REA 198

Ригельная часть соединительного комплекта заводится в ригель и фиксируется винтами REA 018. Затем ригель устанавливается между двумя стойками, при этом ригельная часть соединителя входит в зацепление со стоечной частью. После этого ригель крепится винтами REA 018 к стойке.

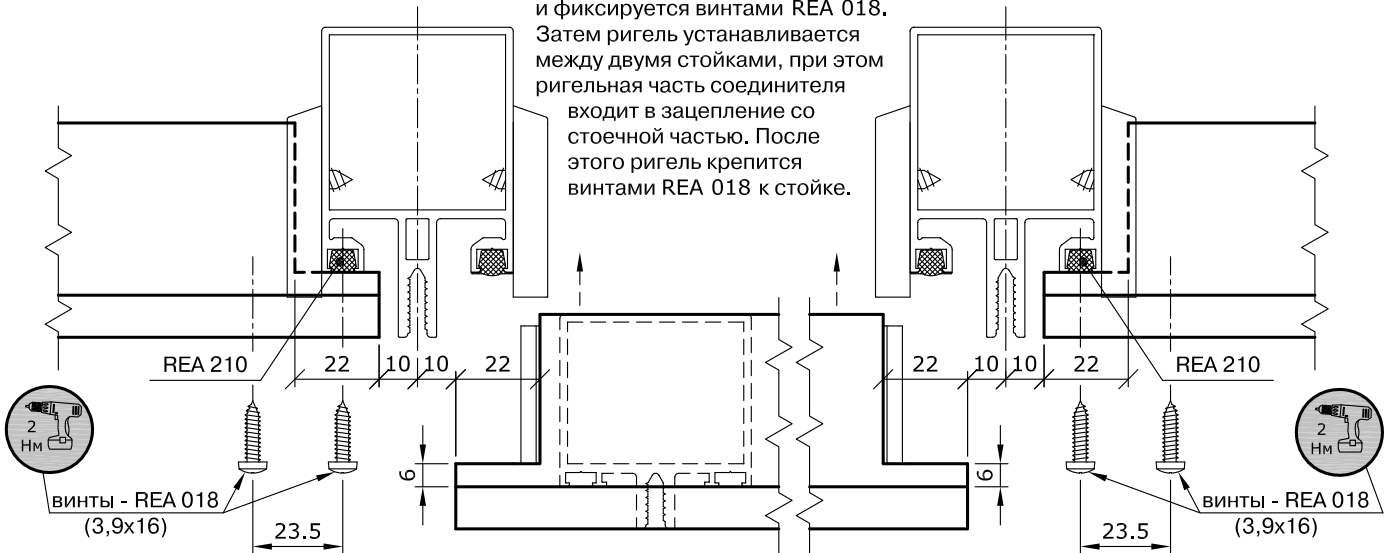

винты - REA 018 (3,9x16)

винты - REA 018 (3,9x16)

Кронштейны из профиля RE 6180 (соединение ригелей со стойками)

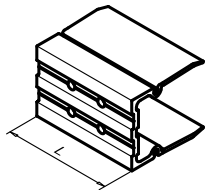

Обозначение	L, мм.	Под ригель
REA 041	36	RE 6022, RE 6200
REA 042	60	RE 6023, RE 6201
REA 043	70	RE 6030
REA 044	76	RE 6024, RE 6205
REA 045	90	RE 6031
REA 046	96	RE 6025, RE 6206
REA 047	115	RE 6032
REA 048	121	RE 6026
REA 049	140	RE 6033
REA 050	146	RE 6027
REA 051	176	RE 6028

Кронштейны из профиля RE 6181 (соединение ригелей со стойками)

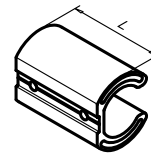

Обозначение	L, мм.	Под ригель
REA 052	36	RE 6022, RE 6200
REA 053	60	RE 6023, RE 6201
REA 054	70	RE 6030
REA 055	76	RE 6024, RE 6205
REA 056	90	RE 6031
REA 057	96	RE 6025, RE 6206
REA 058	115	RE 6032
REA 059	121	RE 6026
REA 060	140	RE 6033
REA 061	146	RE 6027
REA 062	176	RE 6028

Кронштейны из профиля RE 6185 (соединение ригелей со стойками)

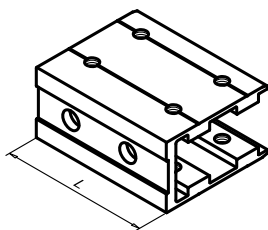

Обозначение	L, мм.	Под ригель
REA 235	70	RE 6030
REA 230	76	RE 6024
REA 236	90	RE 6031
REA 231	96	RE 6025
REA 237	115	RE 6032
REA 232	121	RE 6026
REA 238	140	RE 6033
REA 233	146	RE 6027
REA 234	176	RE 6028

Соединительные комплекты для монтажа ригелей к предварительно установленным стойкам



Обозначение	Под ригель
REA 196	RE 6022, RE 6200
REA 197	RE 6023, RE 6201
REA 198	RE 6024, RE 6205, RE 6203

Установка дистанционных вставок (профили RE 6100 - RE 6106)

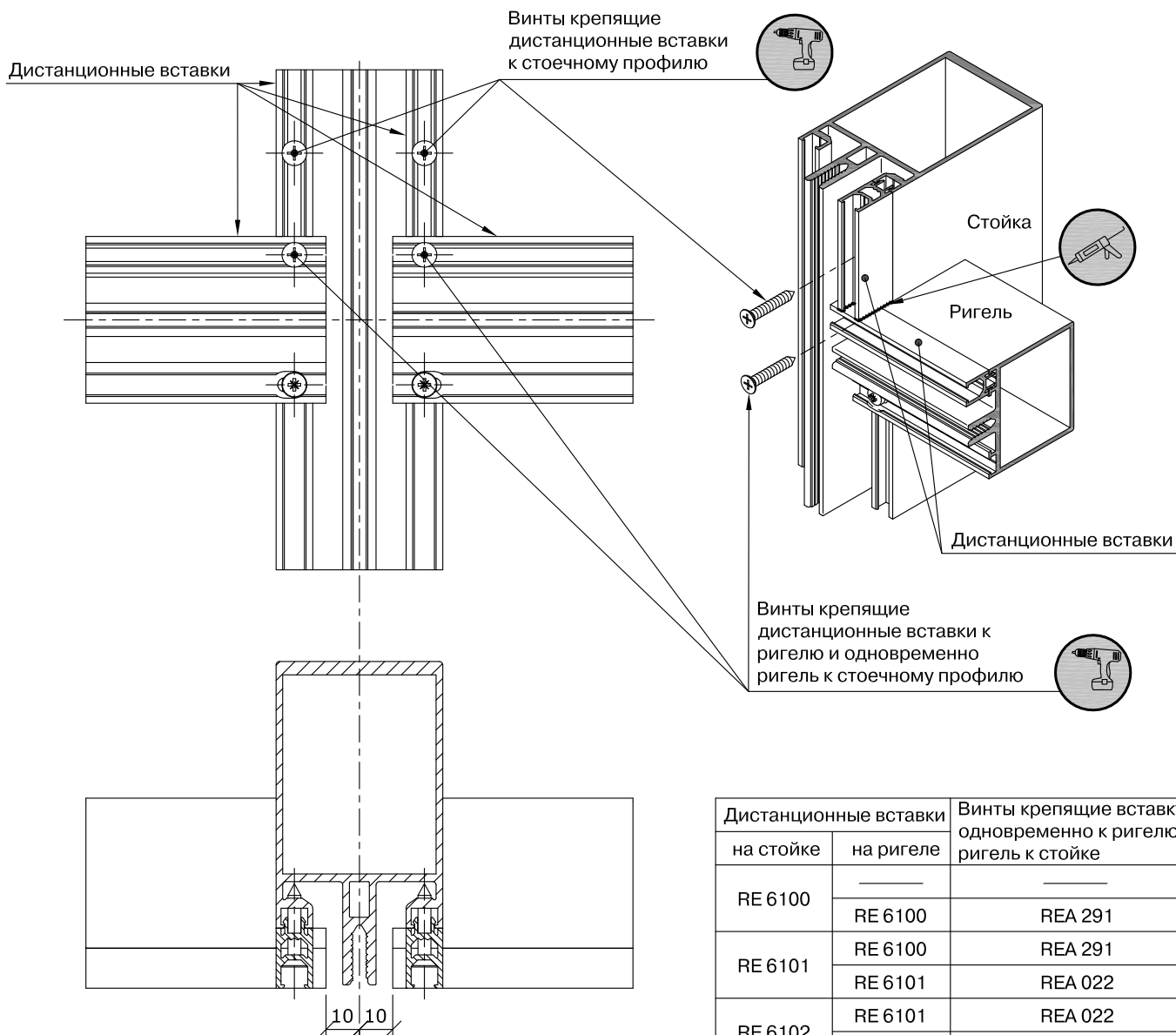

Обработка дистанционных вставок устанавливаемых на стойку и на ригель

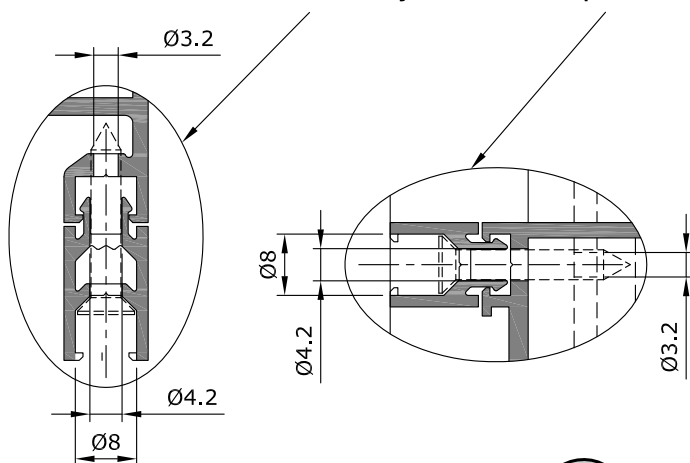

Дистанционные вставки		Винты крепящие вставку одновременно к ригелю и ригель к стойке
на стойке	на ригеле	
RE 6100	—	—
	RE 6100	REA 291
RE 6101	RE 6100	REA 291
	RE 6101	REA 022
RE 6102	RE 6101	REA 022
	RE 6102	REA 023
RE 6103	RE 6102	REA 023
	RE 6103	REA 024
RE 6104	RE 6103	REA 024
	RE 6104	REA 025
RE 6105	RE 6104	REA 025
	RE 6105	REA 292
RE 6106	RE 6105	REA 292
	RE 6106	REA 292

Винты крепящие дистанционные вставки к стойчному профилю и к ригелю в средней его части (в промежутке между винтами крепления ригеля к стойке) выбирать в соответствии со схемой остекления.



Расстояние между винтами крепящими дистанционные вставки:
- минимум 2 винта на одну дистанционную вставку
- максимальное расстояние между винтами - 1000 мм

Установка угловых вставок (профили RE 6110 - RE 6114) на стойки для внешних углов фасада

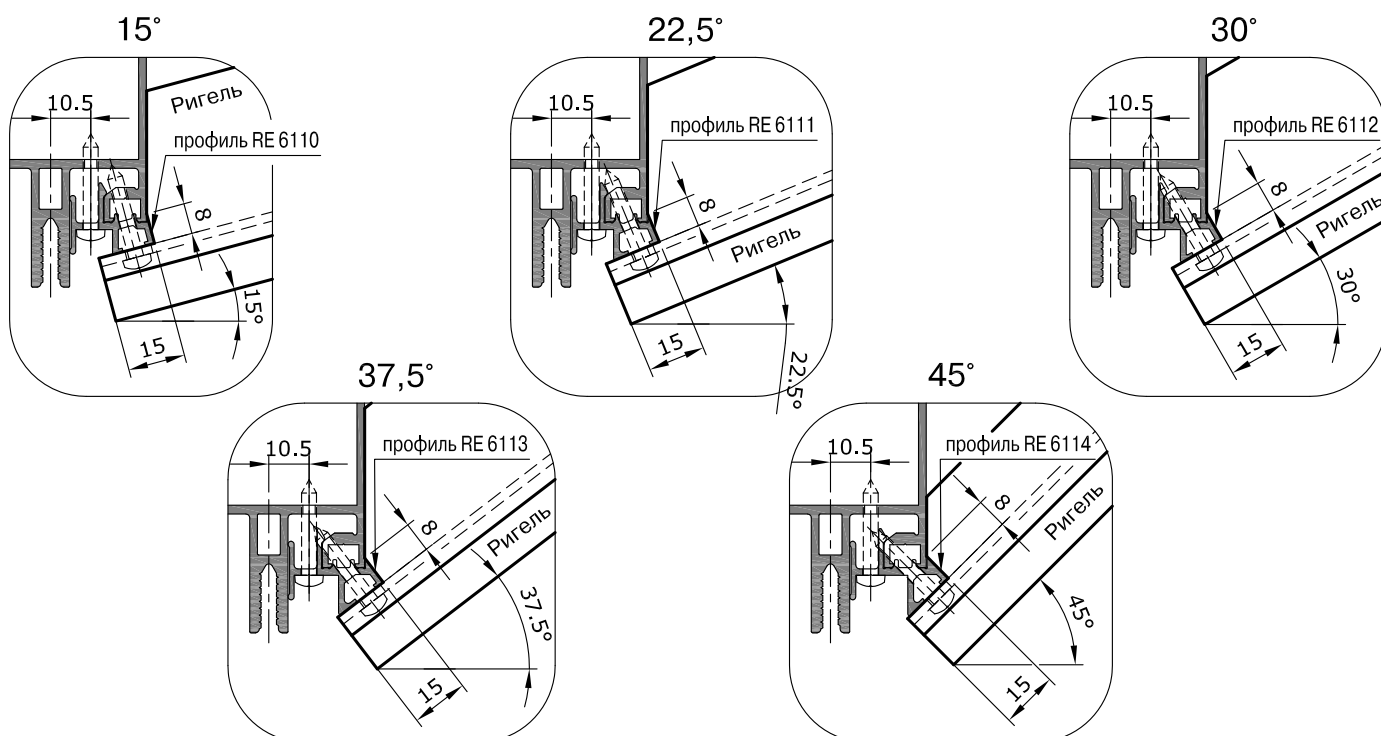
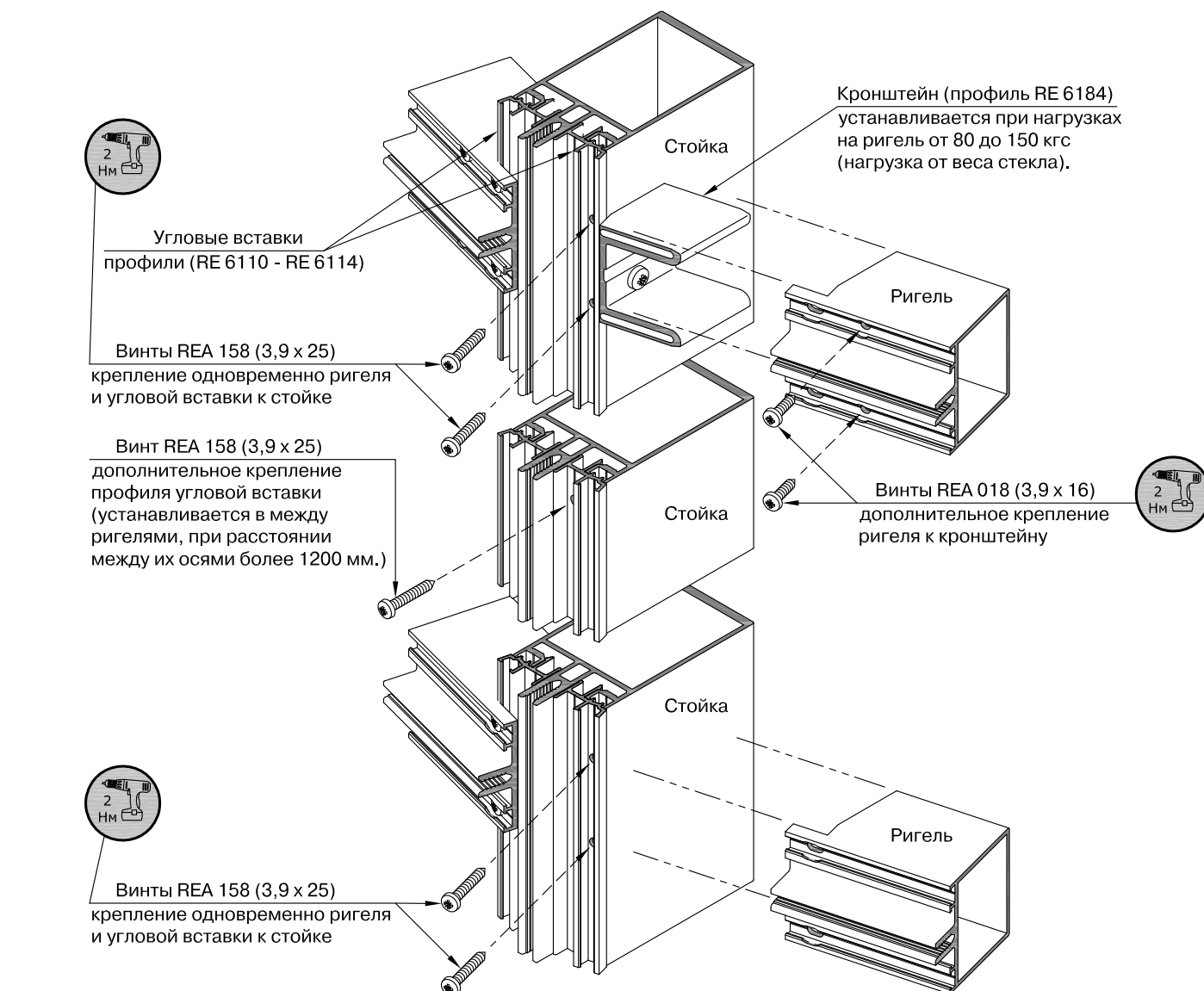

Установка угловых вставок (профили RE 6120 - RE 6122) на стойки для внутренних углов фасада

Инерционные характеристики стоек и ригелей - Ix и Iy - рассчитываются отдельно.

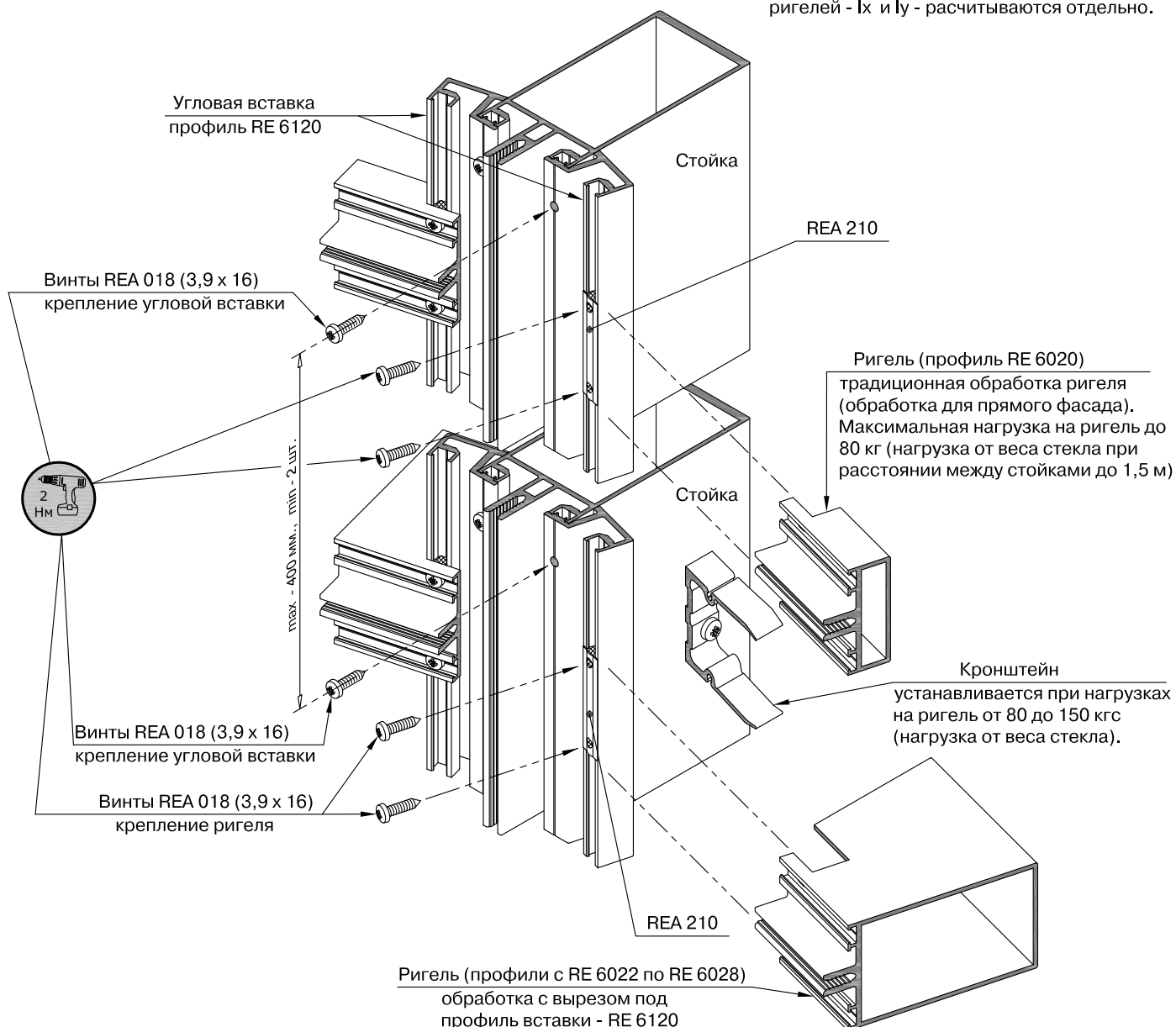

15°

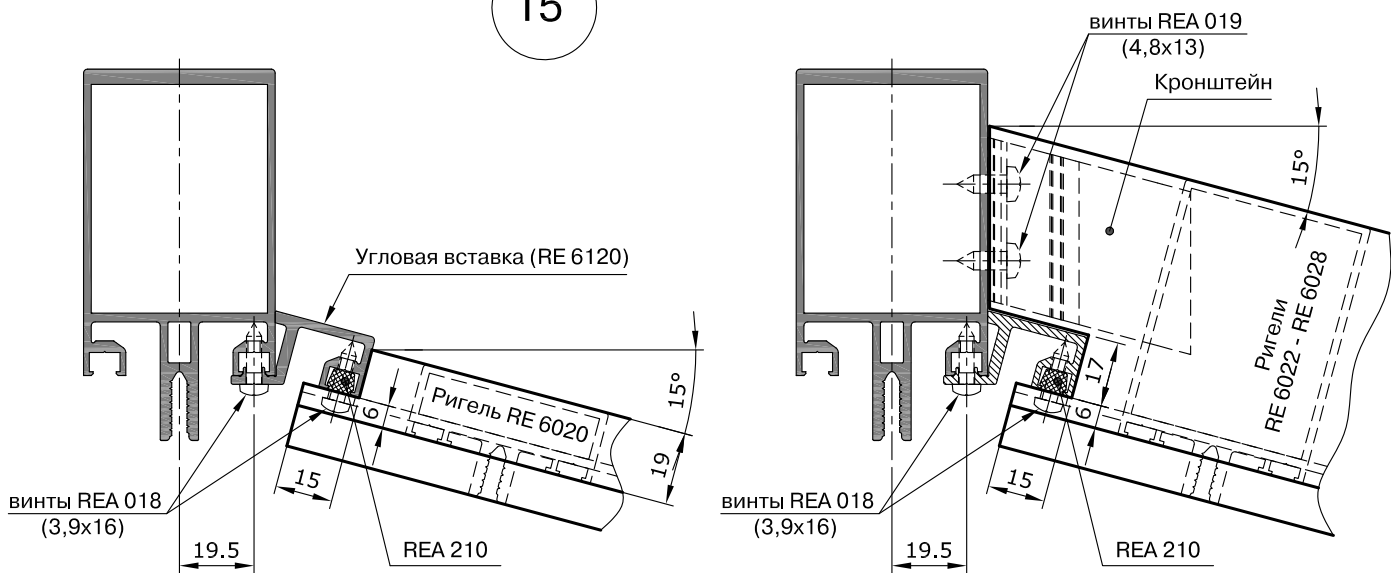

Фасадная серия - RF 50



30°

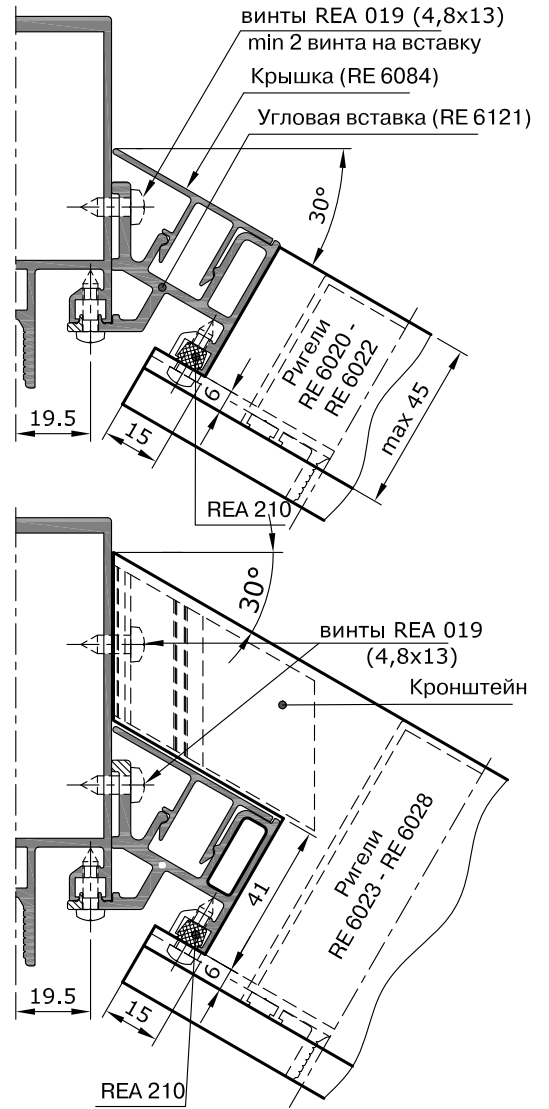
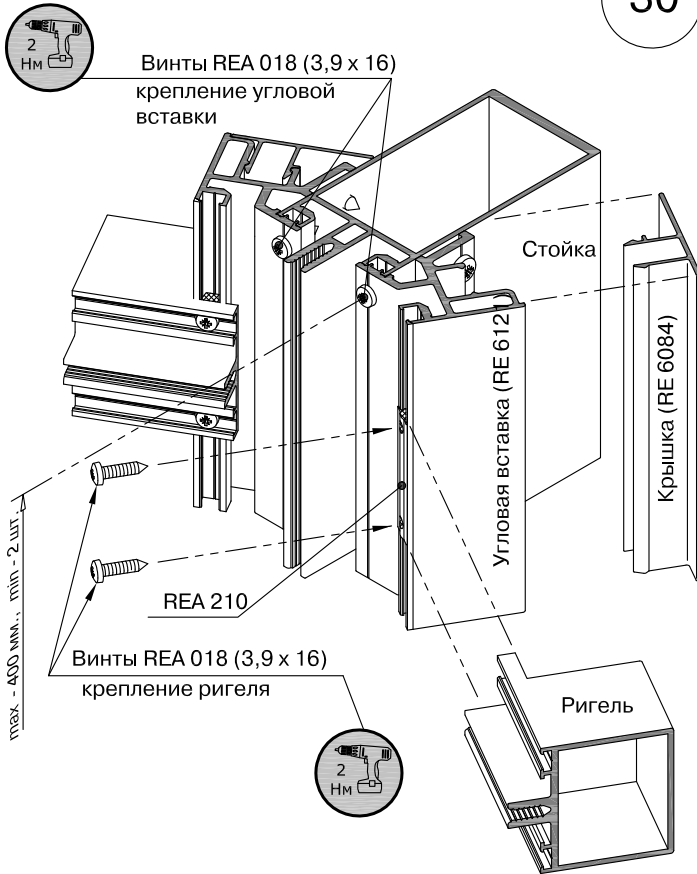

Инерционные характеристики стоек и ригелей - Ix и Iy - рассчитываются отдельно.

45°

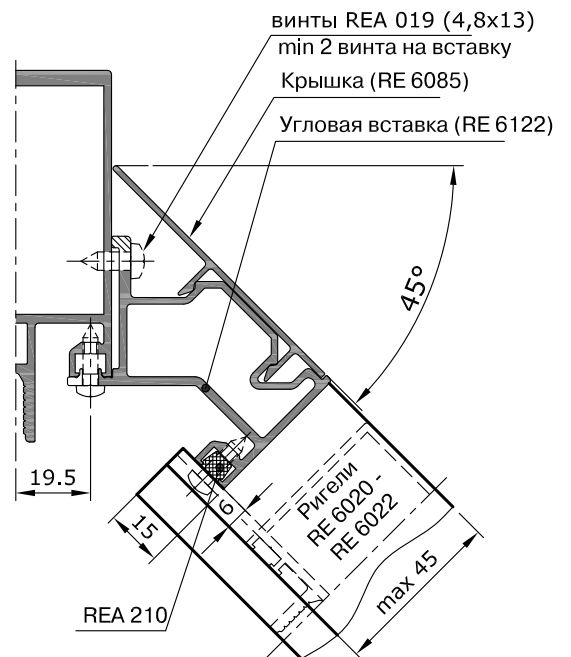
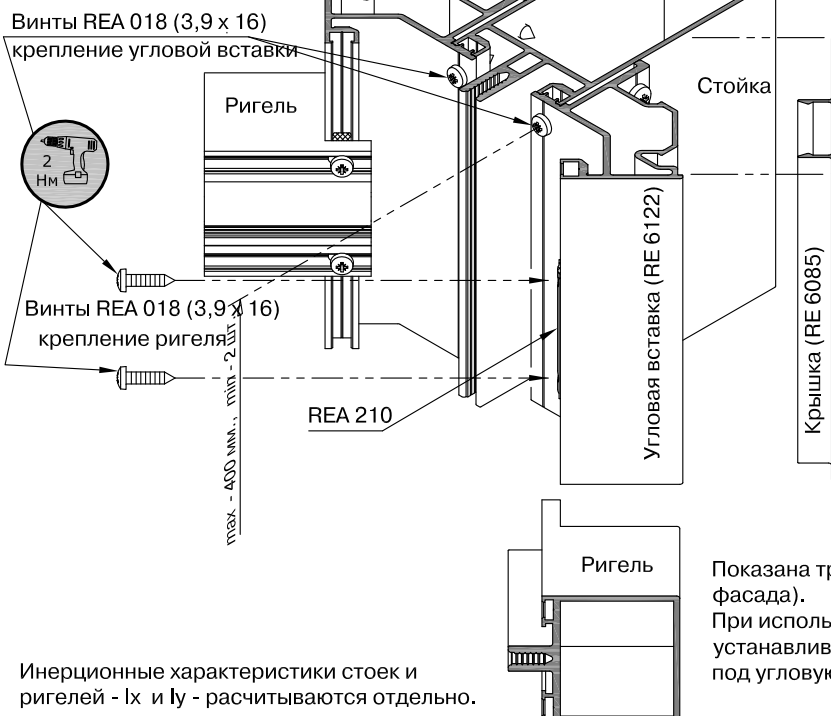

Инерционные характеристики стоек и ригелей - Ix и Iy - рассчитываются отдельно.

Показана традиционная обработка ригеля (обработка для прямого фасада).
При использовании ригелей с RE 6023 по RE 6028 дополнительно устанавливается кронштейн, а ригель обрабатывается с вырезом под угловую вставку.

Соединение стоек. Прямое соединение стоек.

Вставка	Стойка	Усиливающий профиль
REA 183	RE 6000, RE 6007	RE 6150
REA 184	RE 6001, RE 6011, RE 6014	RE 6151, RE 6157
REA 185	RE 6002, RE 6009, RE 6012, RE 6015	RE 6152, RE 6158
REA 186	RE 6003, RE 6013, RE 6016	RE 6153, RE 6159
REA 187	RE 6004	RE 6154
REA 188	RE 6005	RE 6155
REA 189	RE 6006	RE 6156
REA 444	RE 6010, RE 6017,	RE 6170

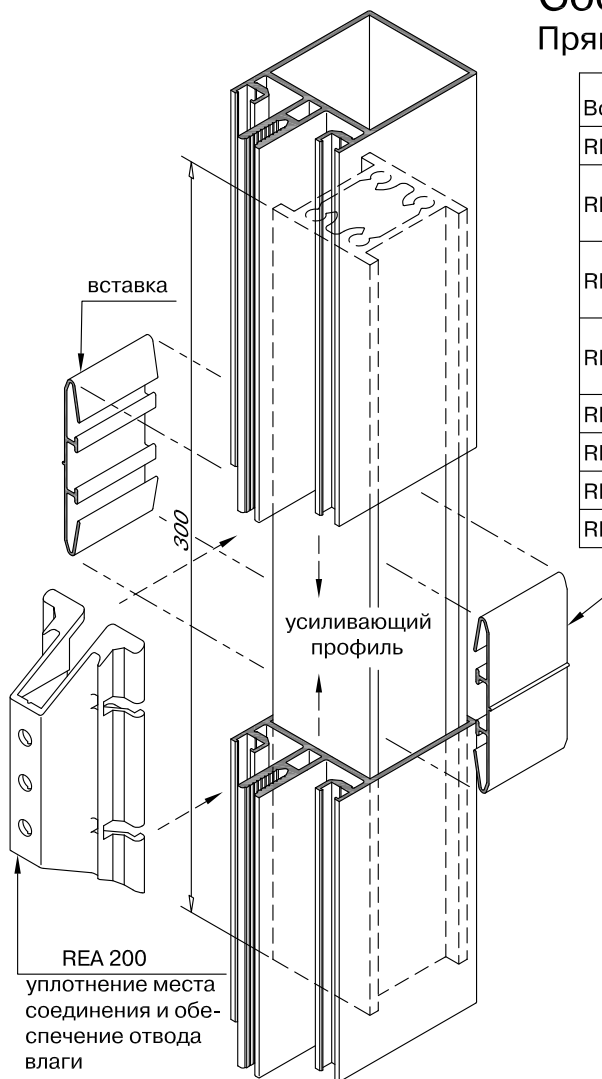
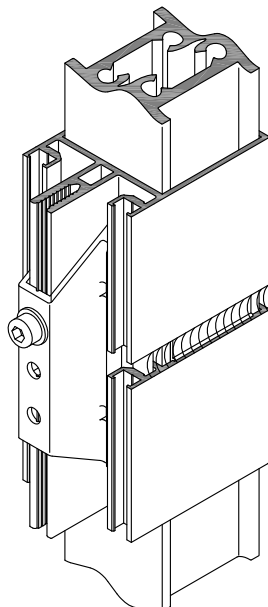

вставка (профиль RE 6166)
служит для удобства монтажа

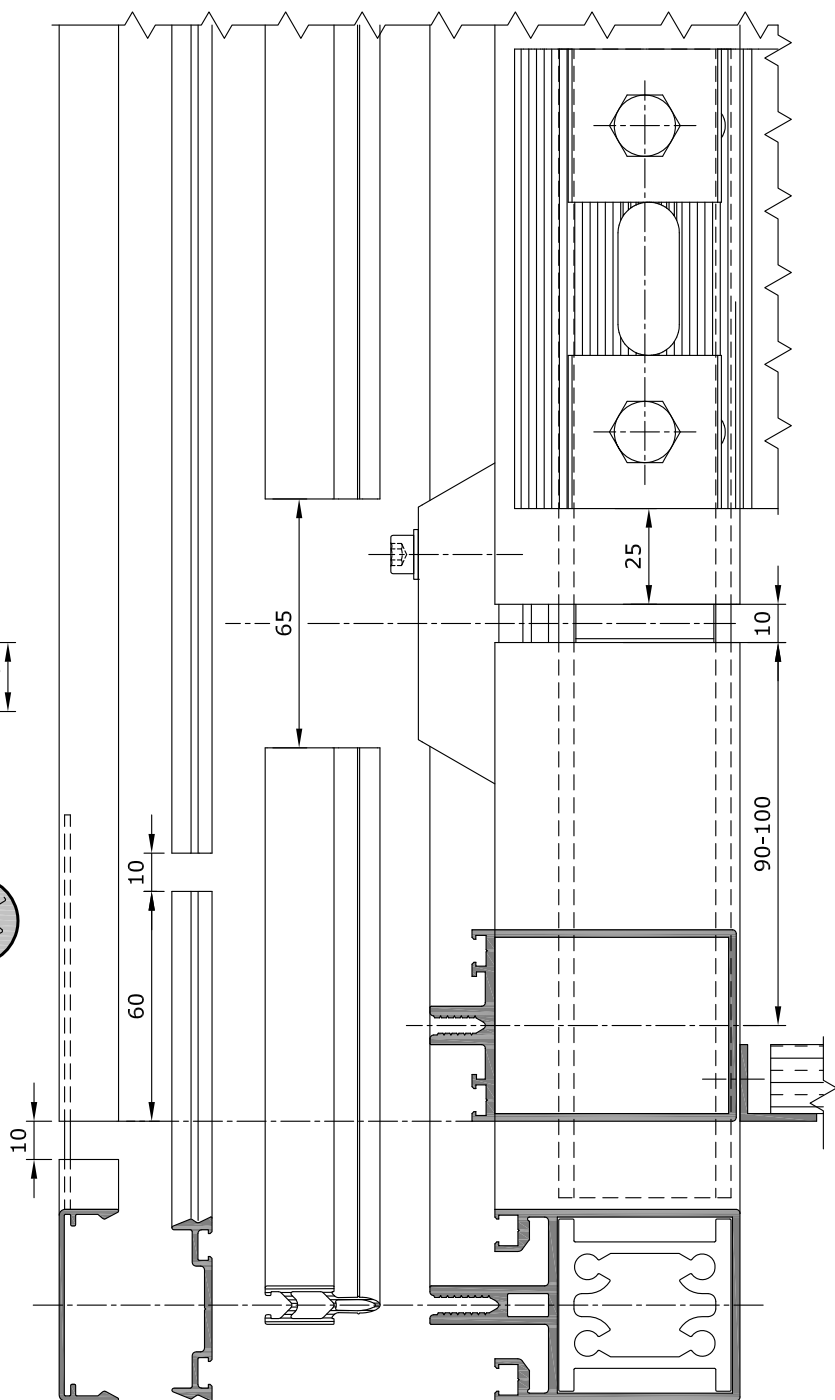
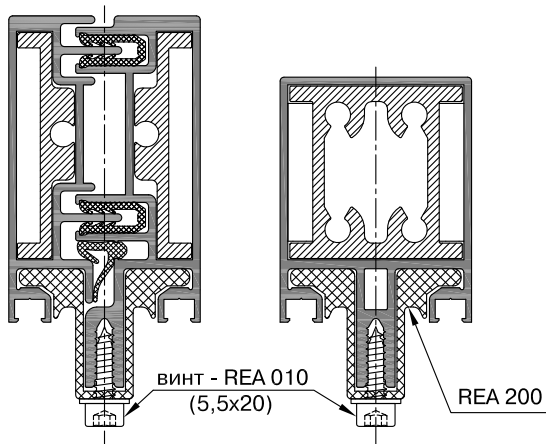
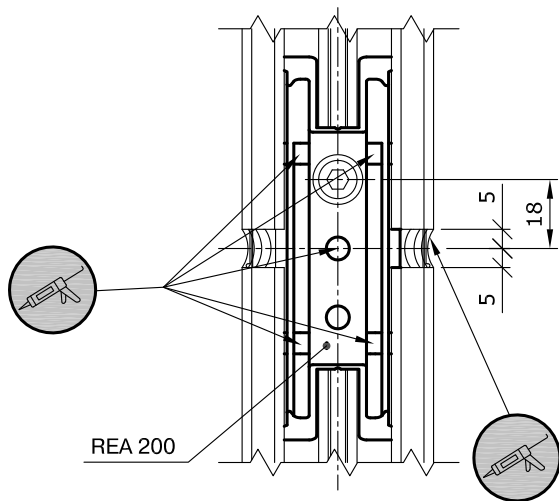

Вставка из профиля RE 6166, для уплотнения и герметизации места соединения стоек

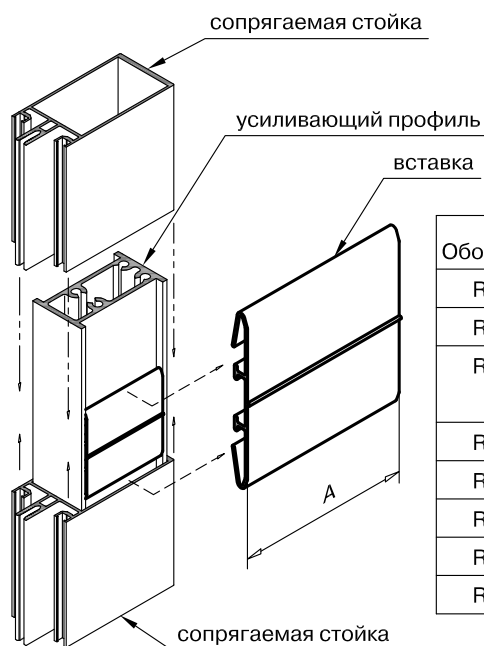

Обозначение	Сопрягаемая стойка	Усиливающий профиль	размер - A, (мм)
REA 183	RE 6000, RE 6007	RE 6150	36
REA 184	RE 6001, RE 6011, RE 6014	RE 6151, RE 6157	50
REA 185	RE 6002, RE 6009, RE 6012, RE 6015, RE 6402, RE 6418	RE 6152, RE 6158, RE 6173	70
REA 186	RE 6003, RE 6013, RE 6016, RE 6403	RE 6153, RE 6159	94
REA 187	RE 6004, RE 6404	RE 6154	119
REA 188	RE 6005	RE 6155	146
REA 189	RE 6006	RE 6156	166
REA 444	RE 6010, RE 6017	RE 6170	190

Вкладыши, закрывающие место соединения стоечных декоративных крышек

Схема установки вкладышей

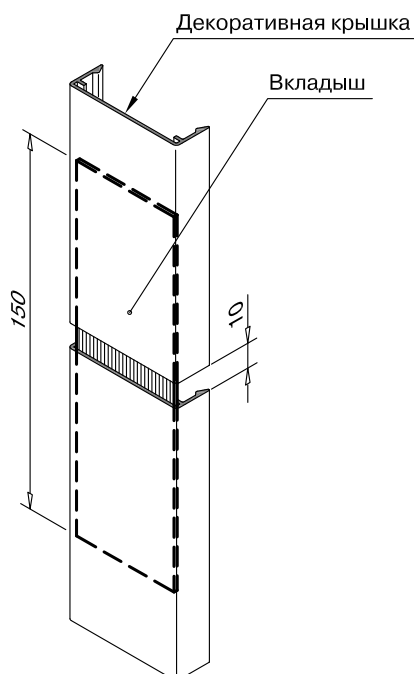

REA 191

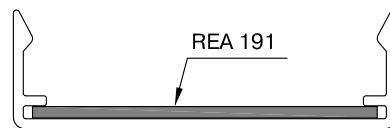

RE 6071

REA 192

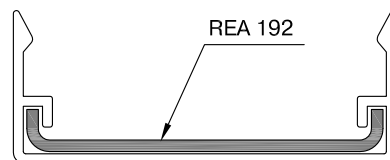

RE 6072

REA 193

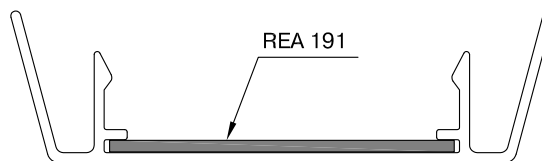

RE 6081

REA 194

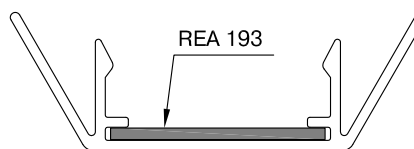

RE 6082

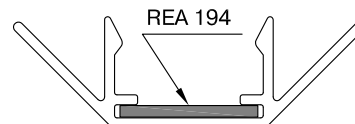

RE 6083

REA 191
REA 192
REA 193
REA 194

Вкладыши из алюминия
Длина, L = 150 мм

Уплотнение места углового соединения стоек

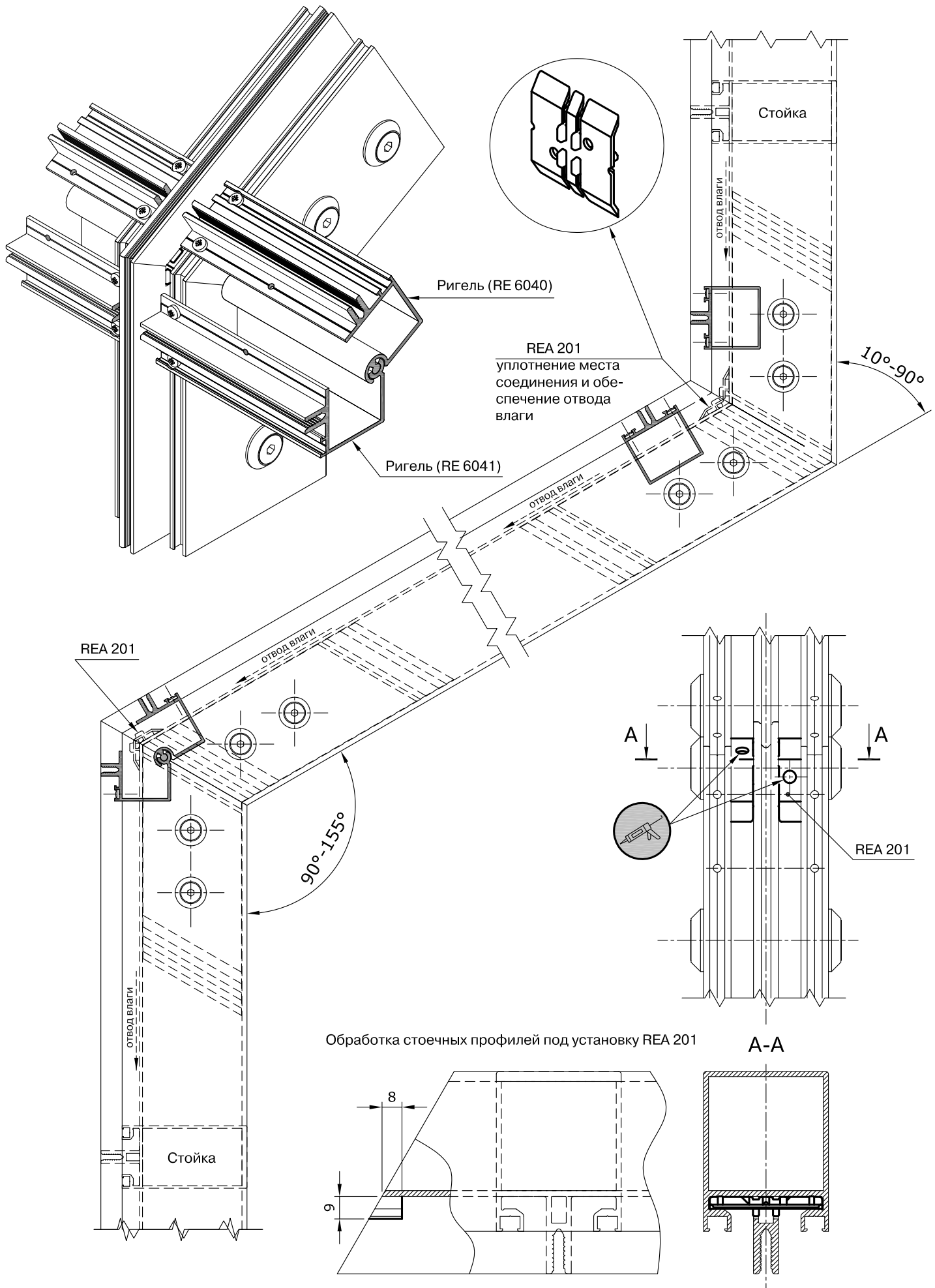

Монтаж конструкции в проём

Нижний фиксирующий кронштейн

Кронштейны стандартные:

REA 161, 166, 580...583



Кронштейны с облегченными усилителями:

REA 701, 706, 708, 709, 808

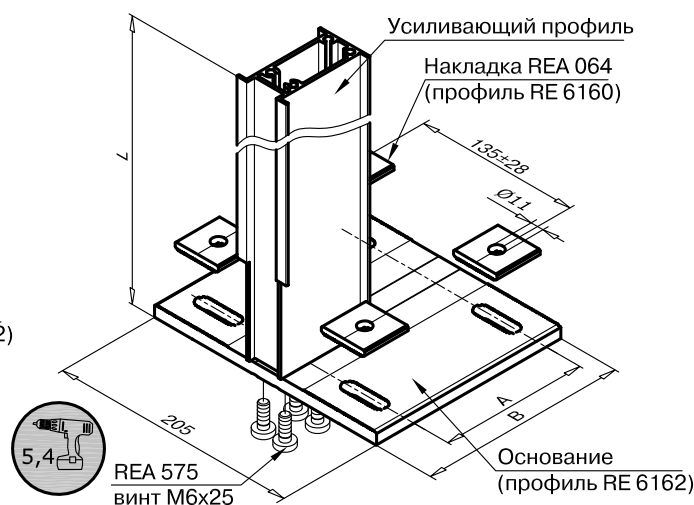

Кронштейны с облегченным

основанием из RE 6116:

REA 1008...1016, 1018,

1019, 1032, 1033

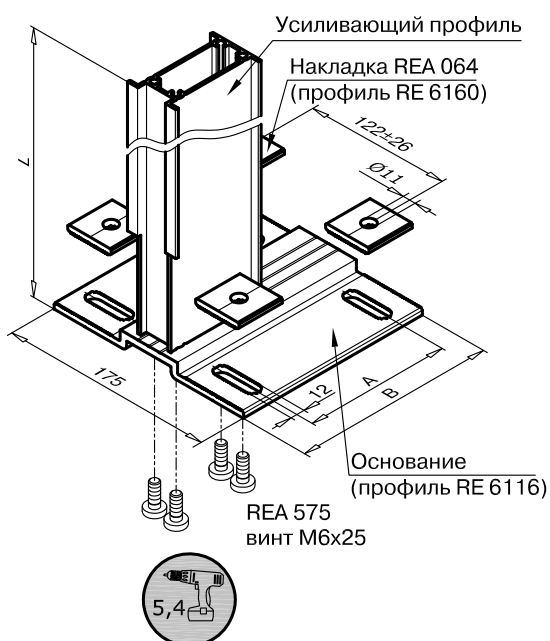

Обозначение	Сопрягаемая стойка	Усиливающий профиль	Размеры		
			А, мм	В, мм	Л, мм
REA 160	RE 6000 / 6007 / 6019 / 6202 / 6208	RE 6150	120	165	310
REA 161	RE 6001 / 6008 / 6209 / 6210	RE 6151	120	165	310
REA 162	RE 6002 / 6009 / 6019 / 6402 / 6211 / 6212	RE 6152	120	165	310
REA 163	RE 6003 / 6403	RE 6153	120	165	310
REA 164	RE 6004 / 6404	RE 6154	120	165	310
REA 165	RE 6005	RE 6155	195	240	310
REA 166	RE 6006	RE 6156	195	240	310
REA 442	RE 6010 / 6017	RE 6170	195	240	310
REA 577	RE 6030	RE 6230	120	165	310
REA 578	RE 6031	RE 6231	120	165	310
REA 579	RE 6032	RE 6232	120	165	310
REA 580	RE 6418 / 6203	RE 6173	120	165	310
REA 581	RE 6204 / 6213	RE 6174	120	165	310
REA 588	RE 6033	RE 6233	120	165	310
REA 1008	RE 6000 / 6007 / 6019 / 6202 / 6208	RE 6150-01	120	165	244
REA 1009	RE 6001 / 6008 / 6209 / 6210	RE 6151-01	120	165	244
REA 1010	RE 6030	RE 6230	120	165	244
REA 1011	RE 6418 / 6203	RE 6173-01	120	165	244
REA 1012	RE 6002 / 6009 / 6019 / 6402 / 6211 / 6212	RE 6152-01	120	165	244
REA 1013	RE 6031	RE 6231	120	165	244
REA 1014	RE 6204 / 6213	RE 6174-01	120	165	244
REA 1015	RE 6032	RE 6232	120	165	244
REA 1016	RE 6033	RE 6233	120	165	314
REA 1018	RE 6005	RE 6155-01	195	240	314
REA 1019	RE 6006	RE 6156-01	195	240	314
REA 1032	RE 6003 / 6403	RE 6153-01	120	165	244
REA 1034	RE 6004 / 6404	RE 6154-01	120	165	244



Кронштейны не применять в конструкциях с кронштейнами из профиля RE 6180-01 (для крепления ригелей)

Верхний фиксирующий кронштейн

Кронштейны: REA 170...176 и 443

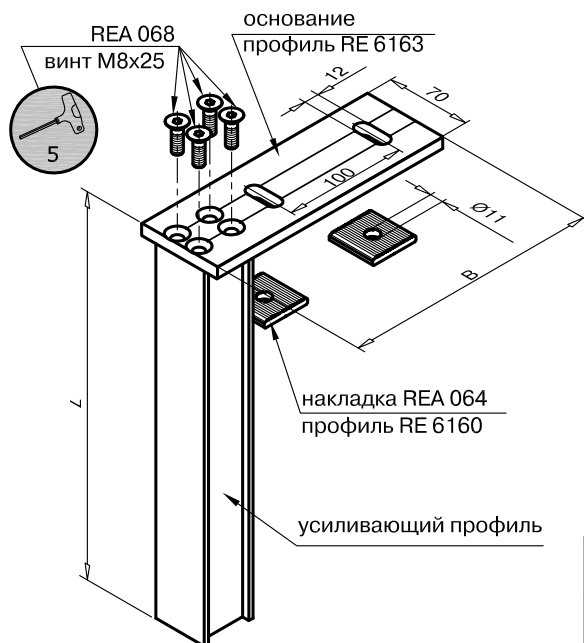

Кронштейны с облегченным основанием из RE 6115: REA 996...1004, 1006, 1007

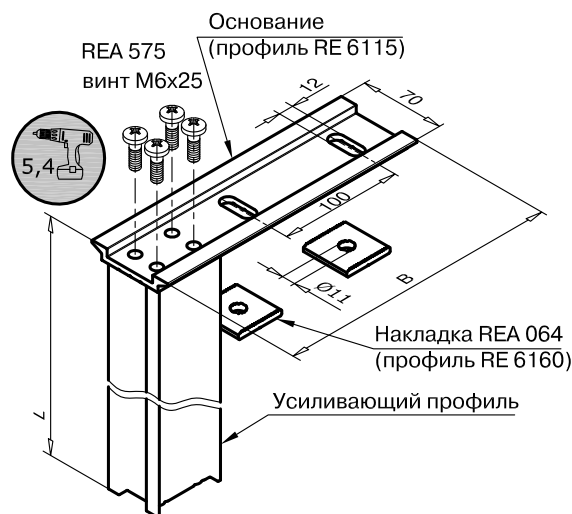

Кронштейны: REA 584, 585, 589...592

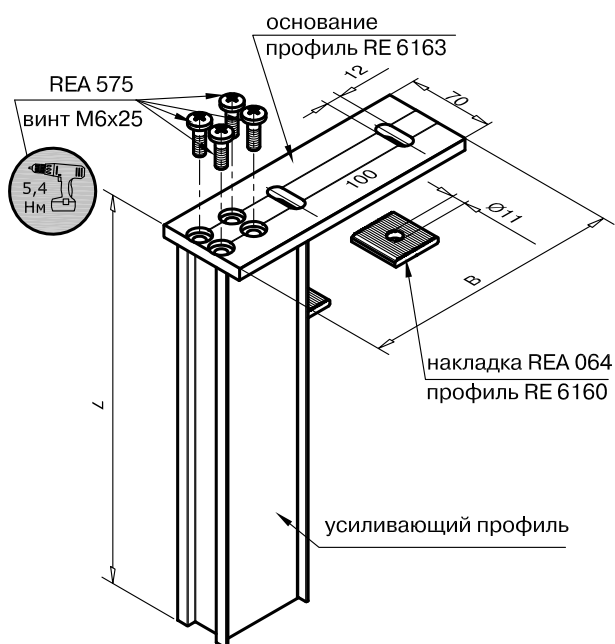

Обозначение	Сопрягаемая стойка	Усиливающий профиль	Размеры	
			В, мм	Л, мм
REA 170	RE 6000 / 6007 / 6019 / 6202 / 6208	RE 6150	210	310
REA 171	RE 6001 / 6008 / 6209 / 6210	RE 6151	230	310
REA 172	RE 6002 / 6009 / 6019 / 6402 / 6211 / 6212	RE 6152	230	310
REA 173	RE 6003 / 6403	RE 6153	275	310
REA 174	RE 6004 / 6404	RE 6154	275	310
REA 175	RE 6005	RE 6155	330	310
REA 176	RE 6006	RE 6156	330	310
REA 443	RE 6010 / 6017	RE 6170	330	310
REA 589	RE 6030	RE 6230	230	310
REA 590	RE 6031	RE 6231	275	310
REA 591	RE 6032	RE 6232	330	310
REA 584	RE 6418 / 6203	RE 6173	230	310
REA 585	RE 6204 / 6213	RE 6174	275	310
REA 592	RE 6033	RE 6233	330	310
REA 996	RE 6000 / 6007 / 6019 / 6202 / 6208	RE 6150-01	210	241,5
REA 997	RE 6001 / 6008 / 6209 / 6210	RE 6151-01	230	241,5
REA 998*	RE 6030	RE 6230	230	241,5
REA 999	RE 6418 / 6203	RE 6173-01	230	241,5
REA 1000	RE 6002 / 6009 / 6019 / 6402 / 6211 / 6212	RE 6152-01	230	241,5
REA 1001*	RE 6031	RE 6231	275	241,5
REA 1002	RE 6204 / 6213	RE 6174-01	275	241,5
REA 1003*	RE 6032	RE 6232	330	241,5
REA 1004*	RE 6033	RE 6233	330	311,5
REA 1006	RE 6005	RE 6155-01	330	311,5
REA 1007	RE 6006	RE 6156-01	350	311,5
REA 1031	RE 6003 / 6403	RE 6153-01	275	241,5
REA 1033	RE 6004 / 6404	RE 6154-01	330	241,5



Кронштейны не применять в конструкциях с кронштейнами из профиля RE 6180-01 (для крепления ригелей)

Фиксирующие кронштейны для монтажных стоек

Обозначение	Сопрягаемая стойка	размер - В, (мм)
REA 177	RE 6011, RE 6014	59
REA 178	RE 6012, RE 6015	79
REA 179	RE 6013, RE 6016	103

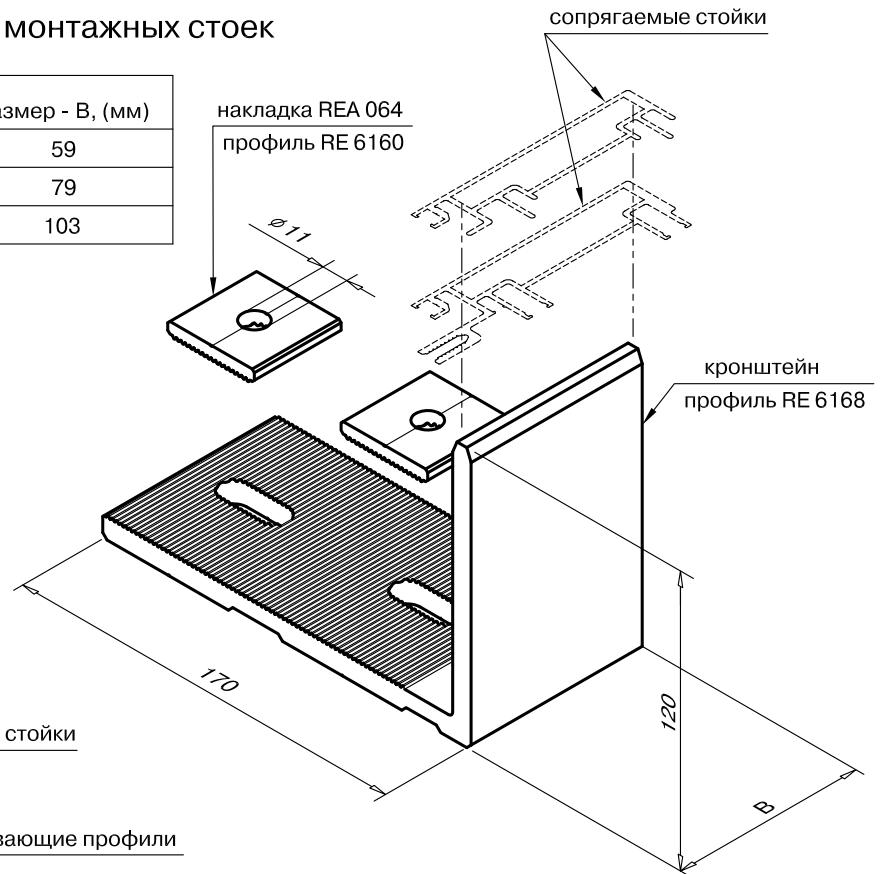

Фиксирующие кронштейны для монтажных стоек

Обозначение	Сопрягаемая стойка	Усиливающий профиль	размер - В, (мм)
REA 180	RE 6011, RE 6014	RE 6157	210
REA 181	RE 6012, RE 6015	RE 6158	230
REA 182	RE 6013, RE 6016	RE 6159	255

Фиксирующий кронштейн (крепление стоек к перекрытиям зданий)
 Вариант I - комплектация на основе кронштейна REA 063

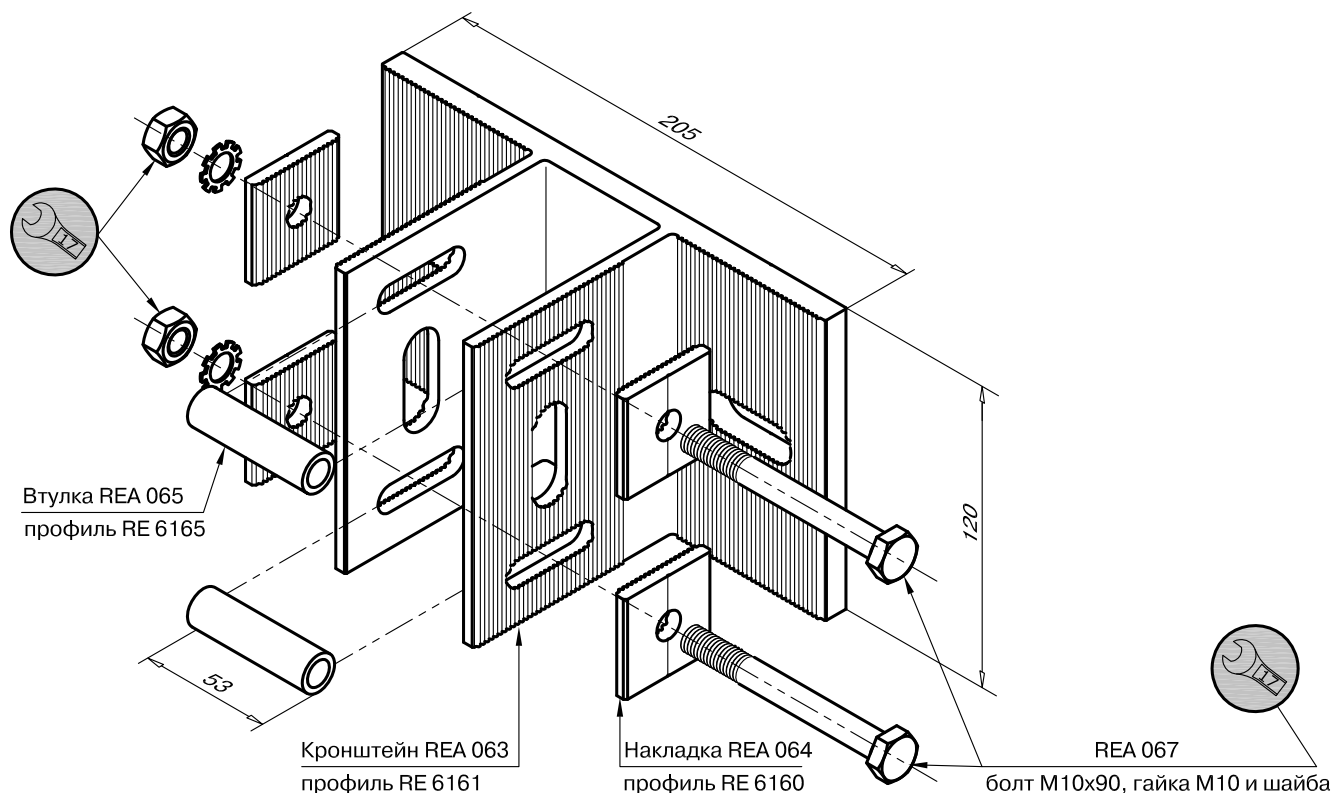

Поддерживающий кронштейн (крепление стоек к перекрытиям зданий)
 Вариант I - комплектация на основе кронштейна REA 063

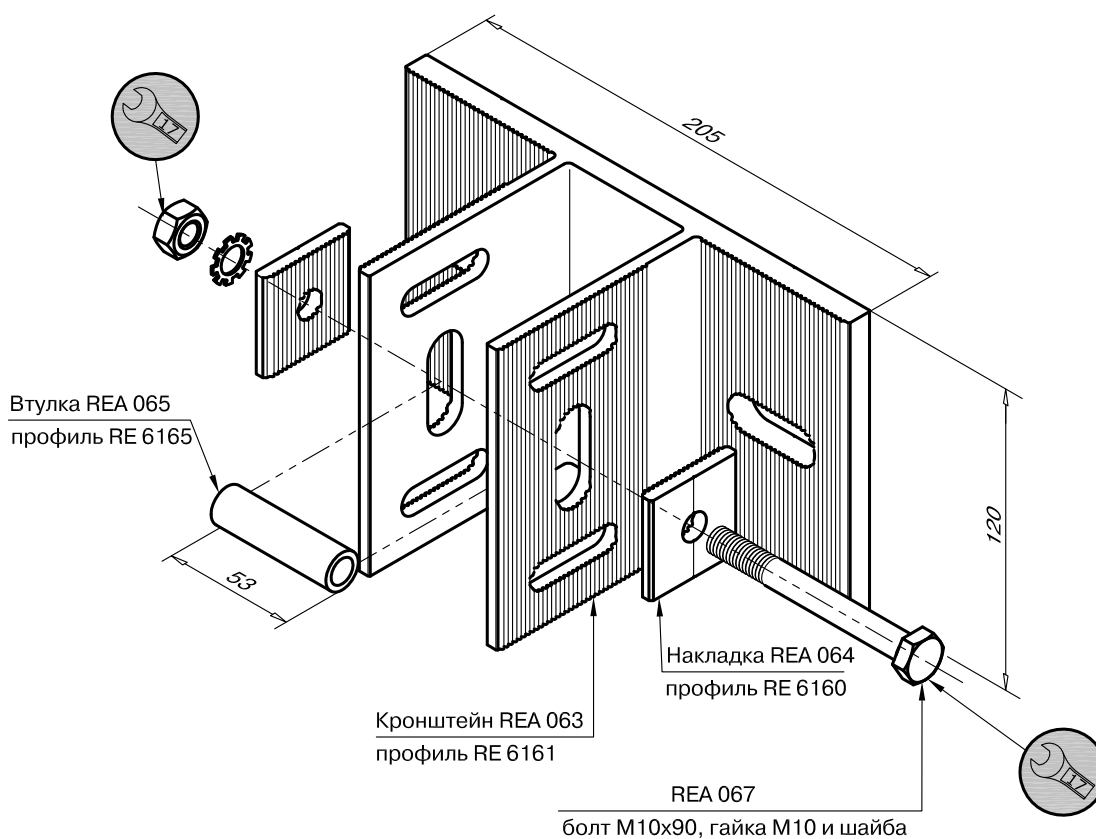

Фиксирующий кронштейн (крепление стоек к перекрытиям зданий)
 Вариант II - комплектация на основе кронштейна REA 487

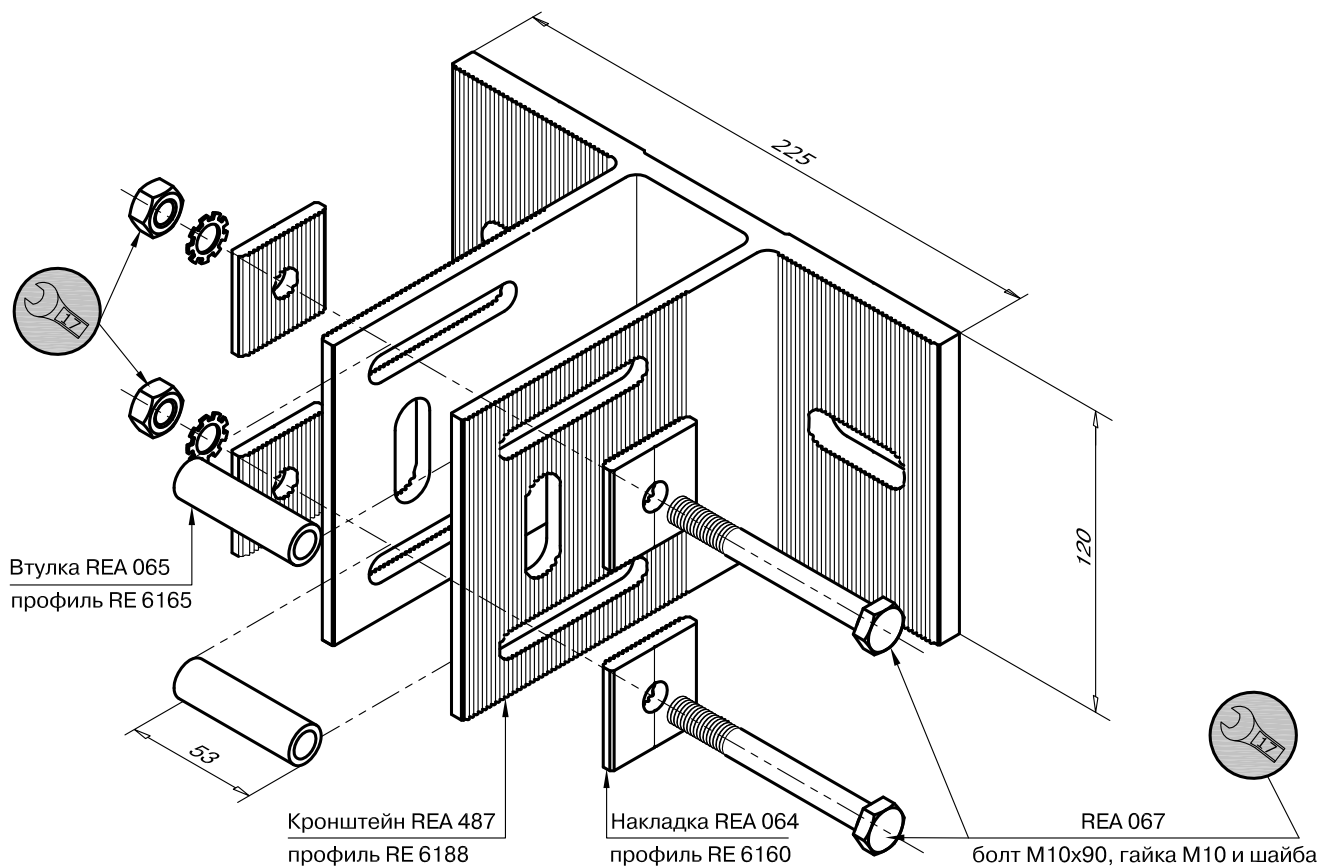

Поддерживающий кронштейн (крепление стоек к перекрытиям зданий)
 Вариант II - комплектация на основе кронштейна REA 487

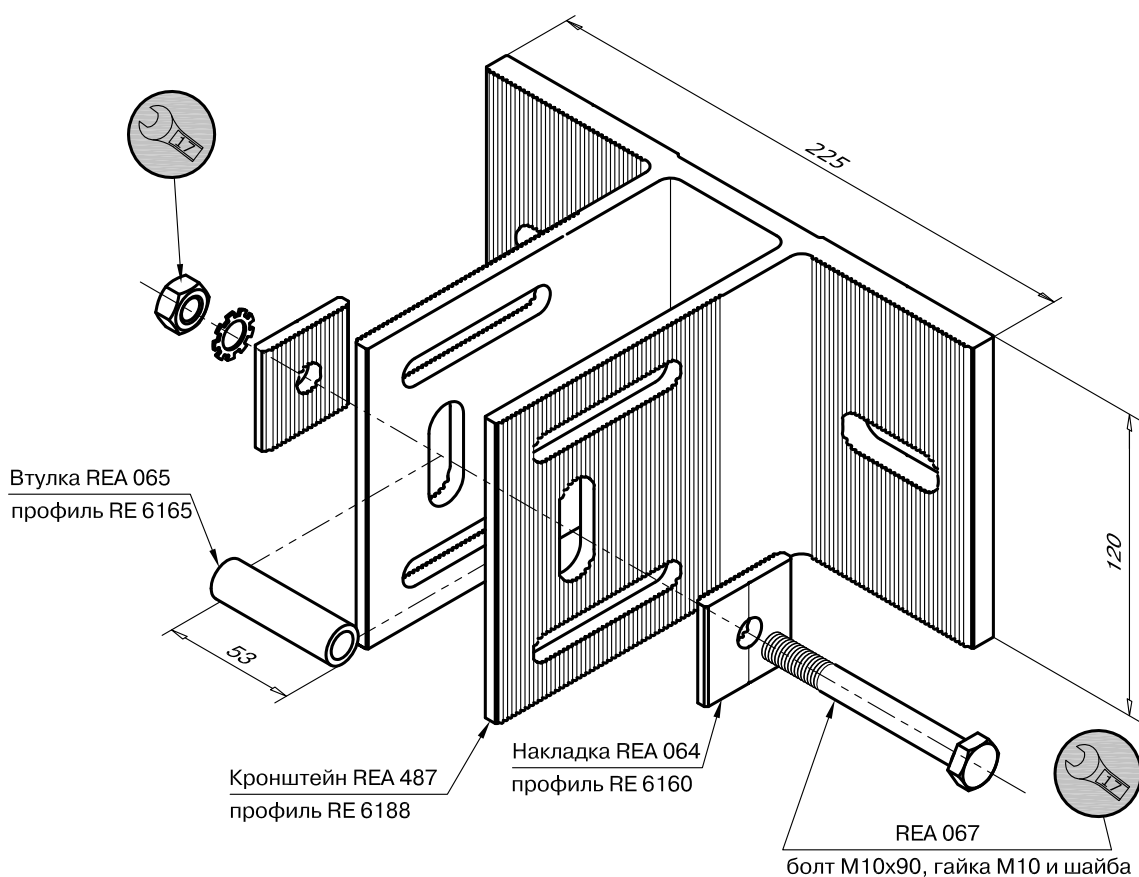

Фиксирующий кронштейн (крепление стоек к перекрытиям зданий)
Вариант III - комплектация на основе кронштейна REA 1042

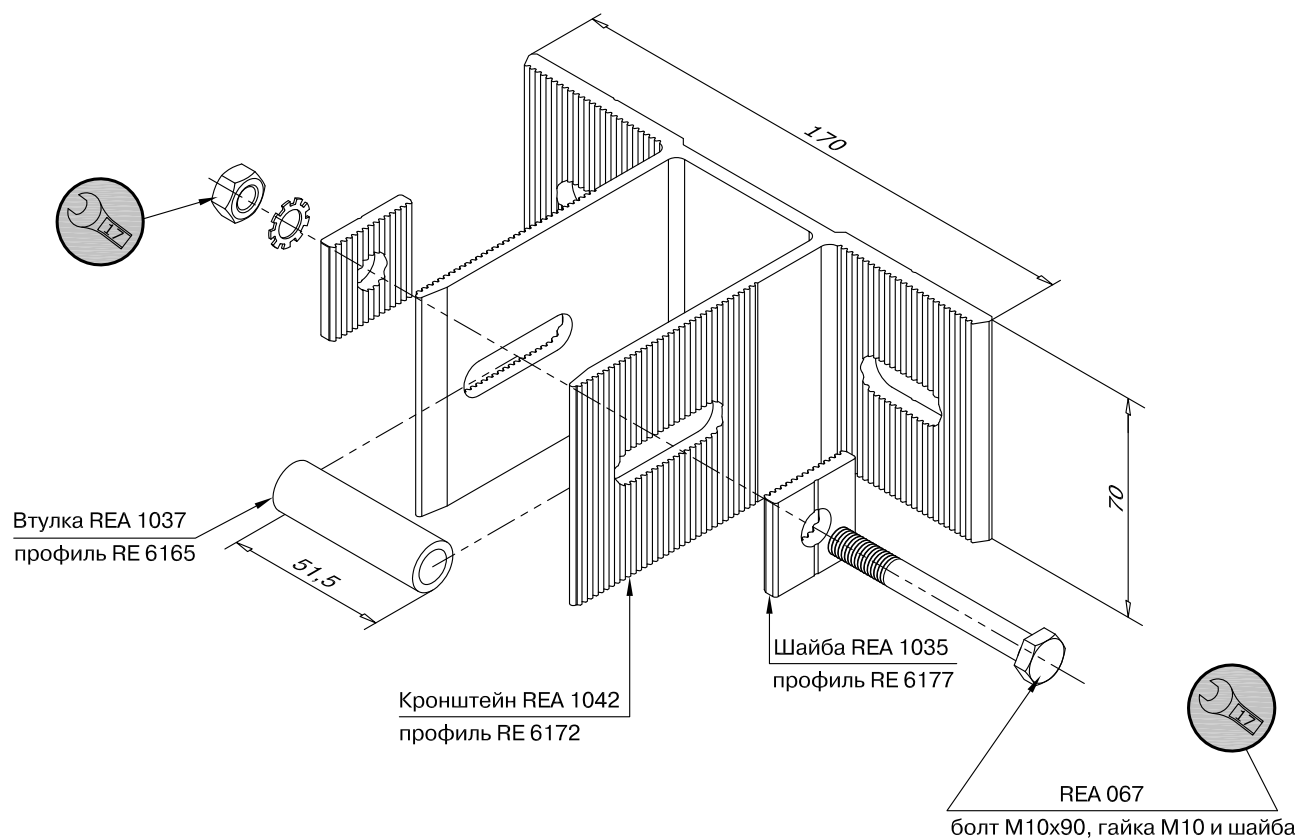

Поддерживающий кронштейн (крепление стоек к перекрытиям зданий)
Вариант IV - комплектация на основе кронштейна REA 1043

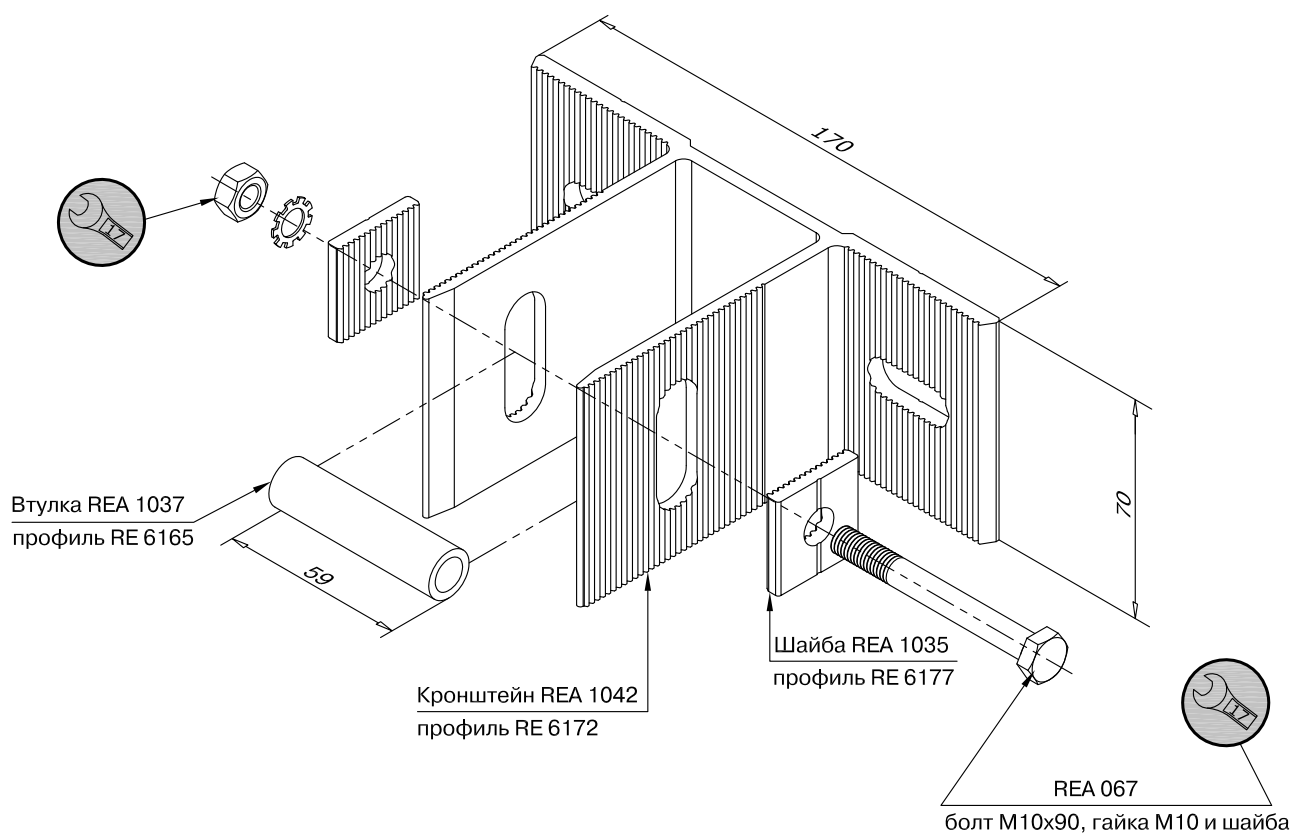

Установка деталей для удаления влаги и выравнивания давления пара в области фальца стеклопакета

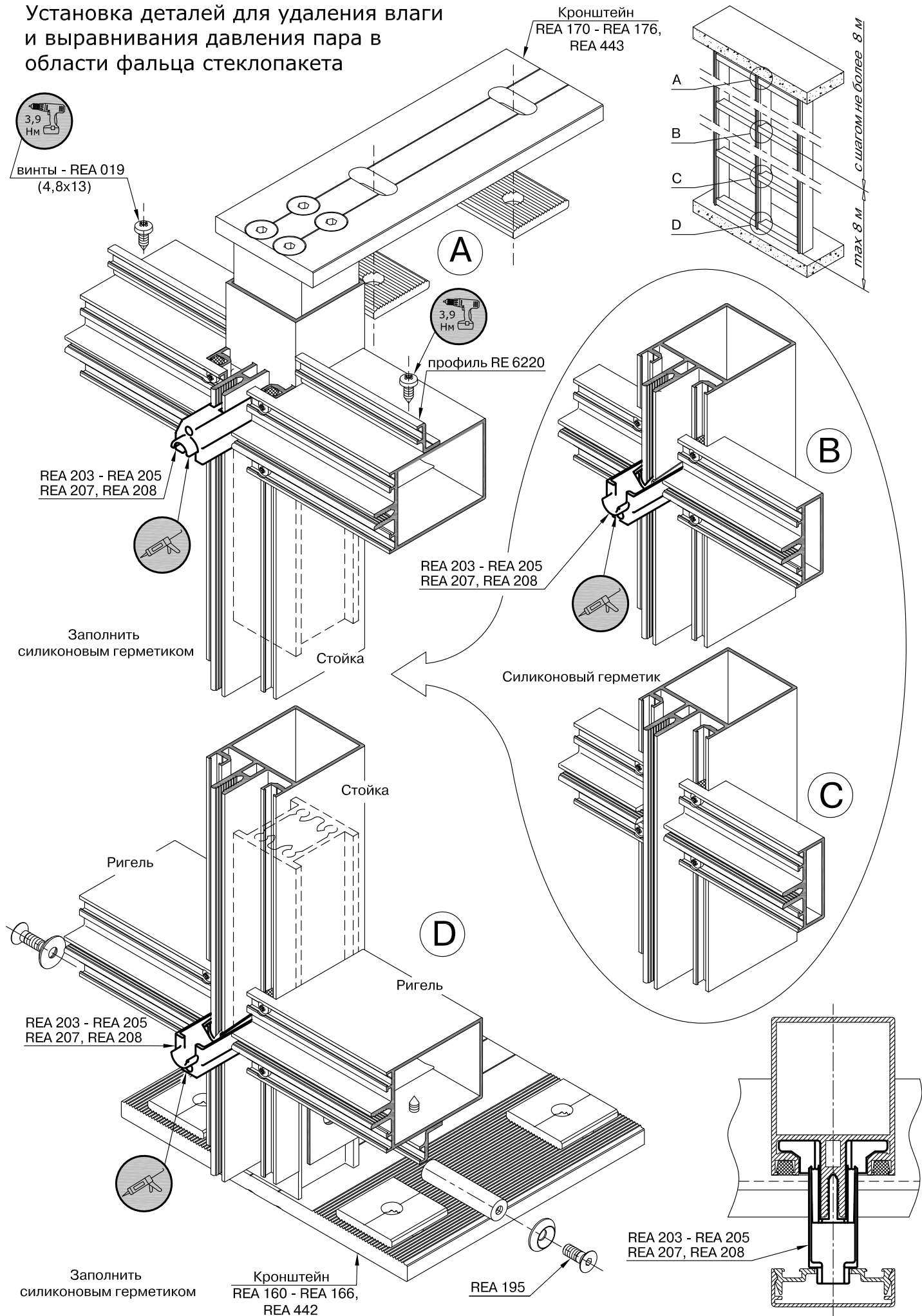

Сборка конструкции при методе отвода влаги "по полям"

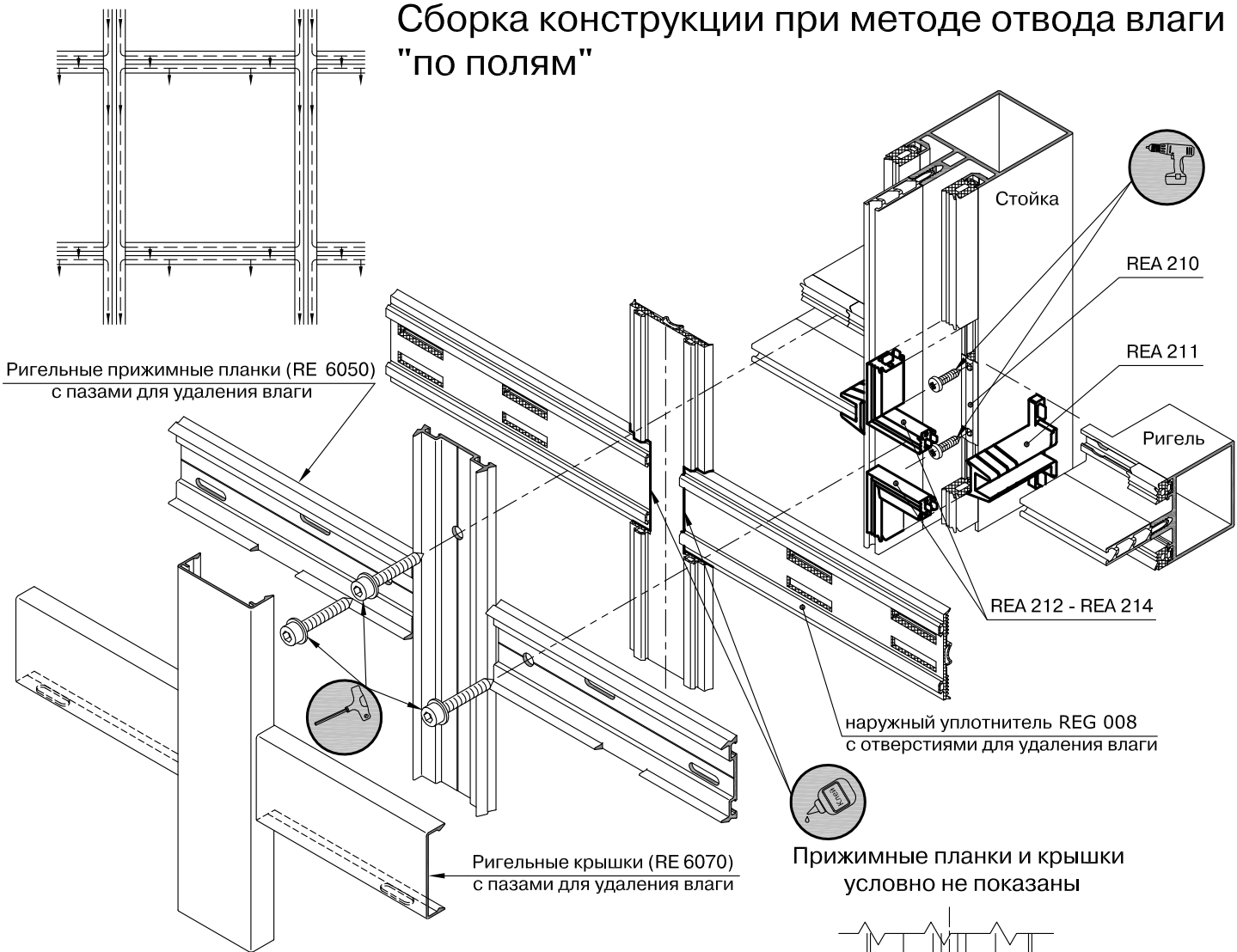

Обработка REA 211 при толщине заполнения:

от 28 до 32 мм

от 22 до 26 мм

от 16 до 20 мм

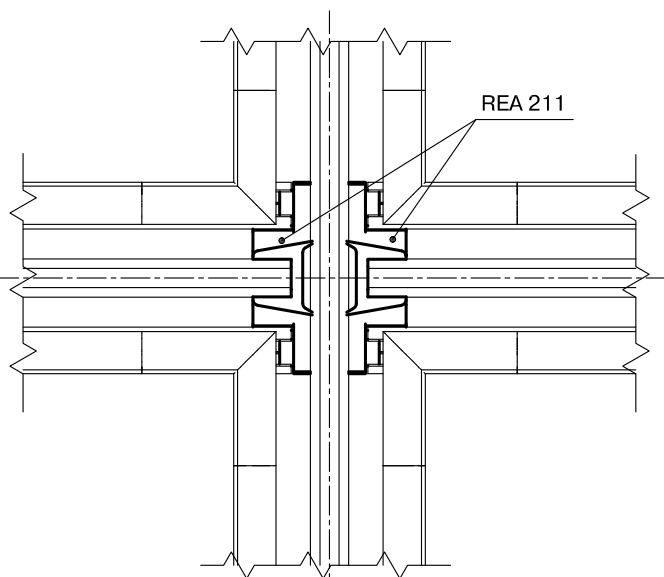
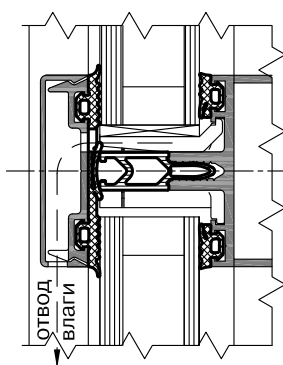
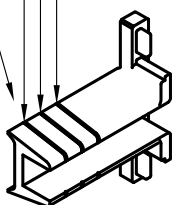

Уплотнительная деталь REA 211 устанавливается при толщине заполнения (стеклопакета) от 16 до 38 мм
При толщине заполнения от 34 до 38 мм деталь не обрабатывать.

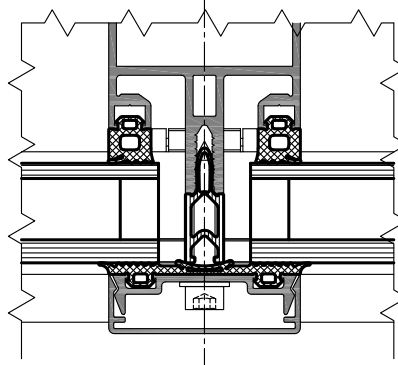

Установка внутренних уплотнителей

Вариант с угловыми уплотнителями

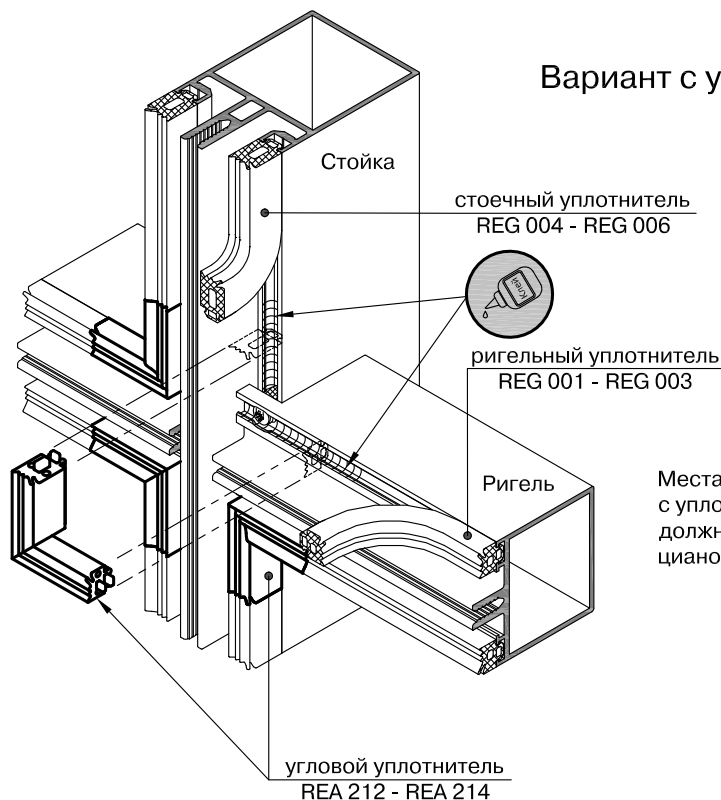







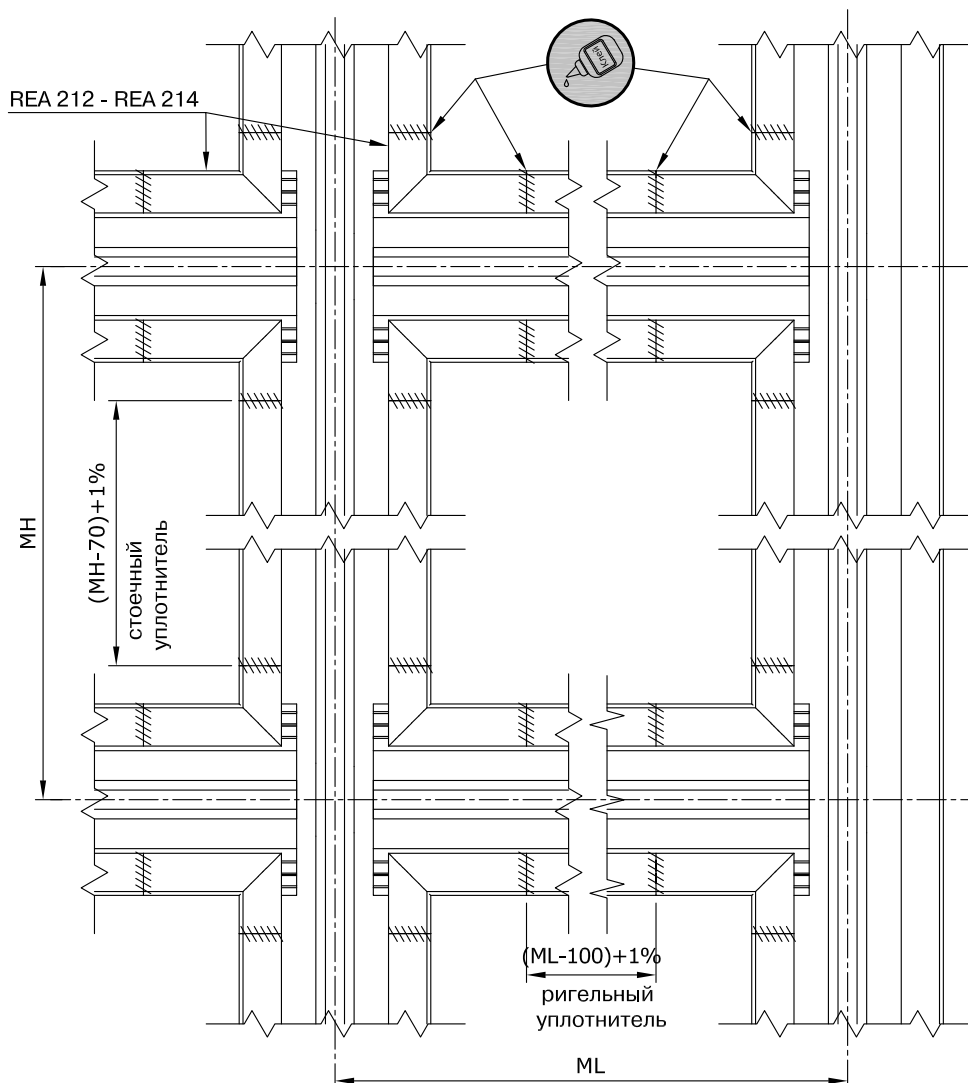

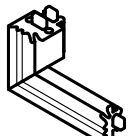

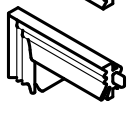
Места контакта угловых уплотнителей с уплотнителями на стойках и ригелях должны быть обработаны цианокрилатным клеем

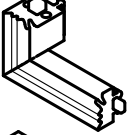

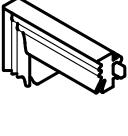
Схема установки уплотнителей

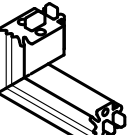

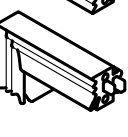
Уплотнители		Угловой уплотнитель
на стойке	REG 004  9	REA 212 
на ригеле	REG 001  3	
на стойке	REG 005  11	REA 213 
на ригеле	REG 002  5	
на стойке	REG 006  13	REA 214 
на ригеле	REG 003  7	

Вариант без угловых уплотнителей

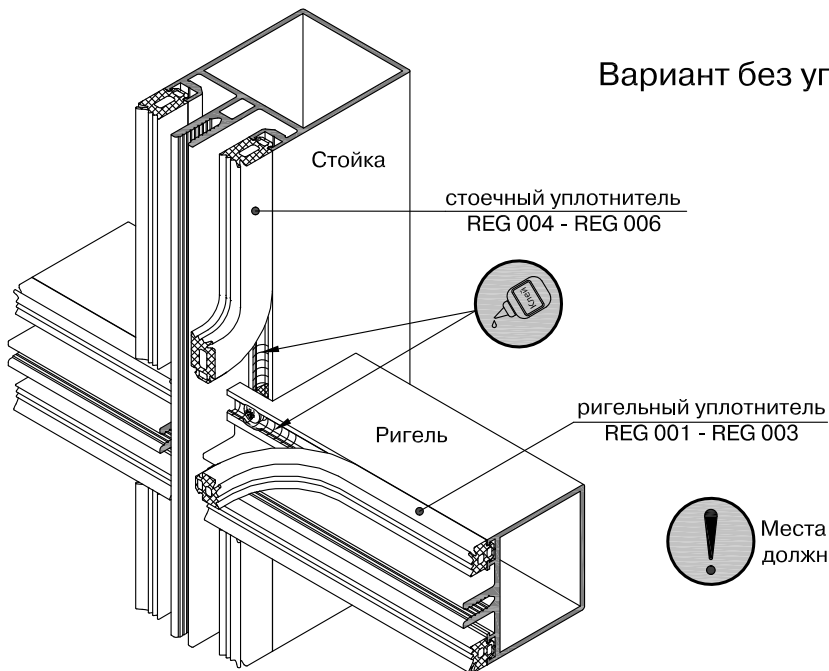

Места контакта стоечных и ригельных уплотнителей должны быть обработаны цианокрилатным клеем

Схема установки уплотнителей

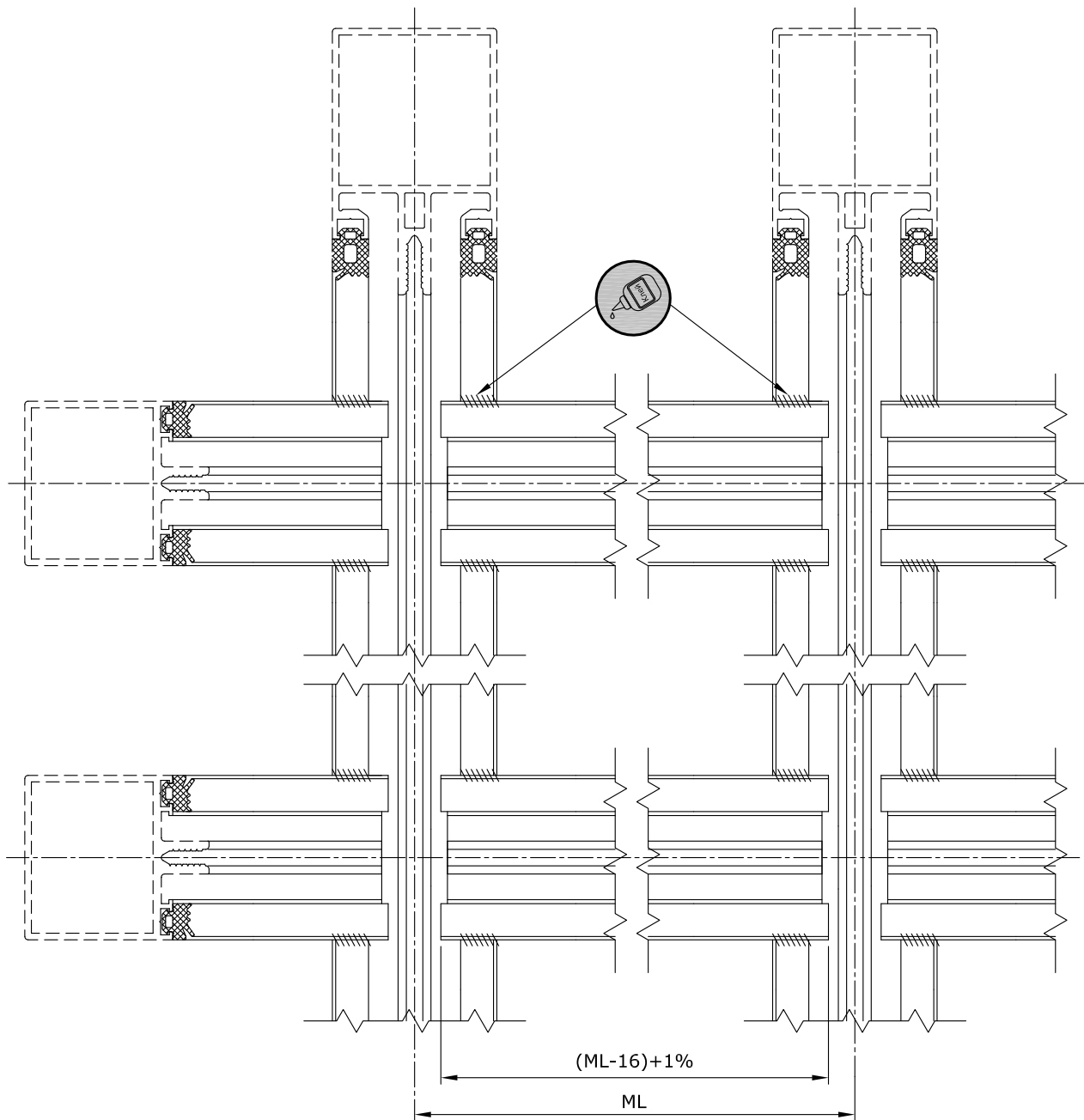

Установка заполнения (стеклопакетов, панелей)

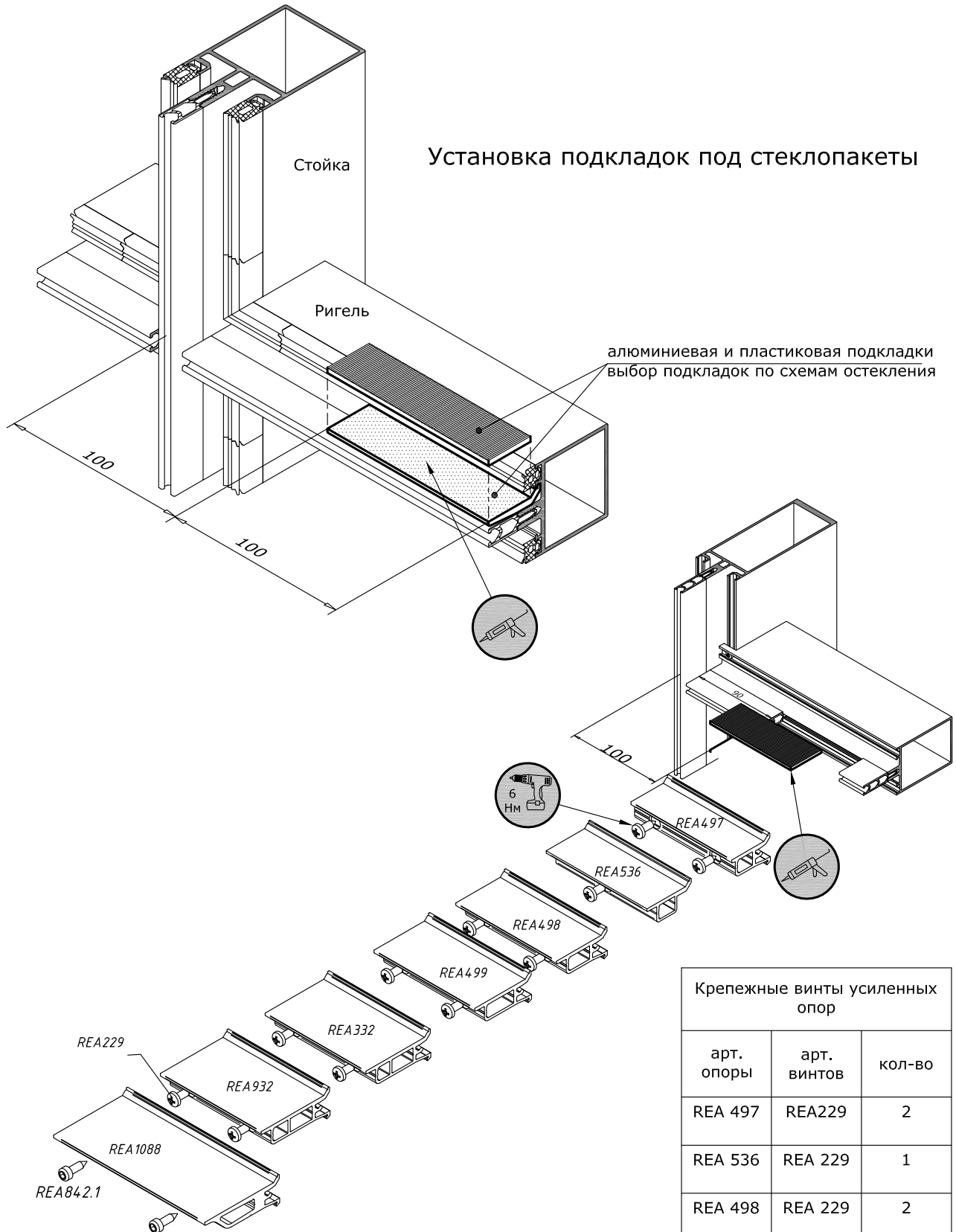

Крепежные винты усиленных опор		
арт. опоры	арт. винтов	кол-во
REA 497	REA229	2
REA 536	REA 229	1
REA 498	REA 229	2
REA 499	REA 229	2
REA 332	REA 229	2
REA 932	REA 229	2
REA 1088	REA 842.1	2

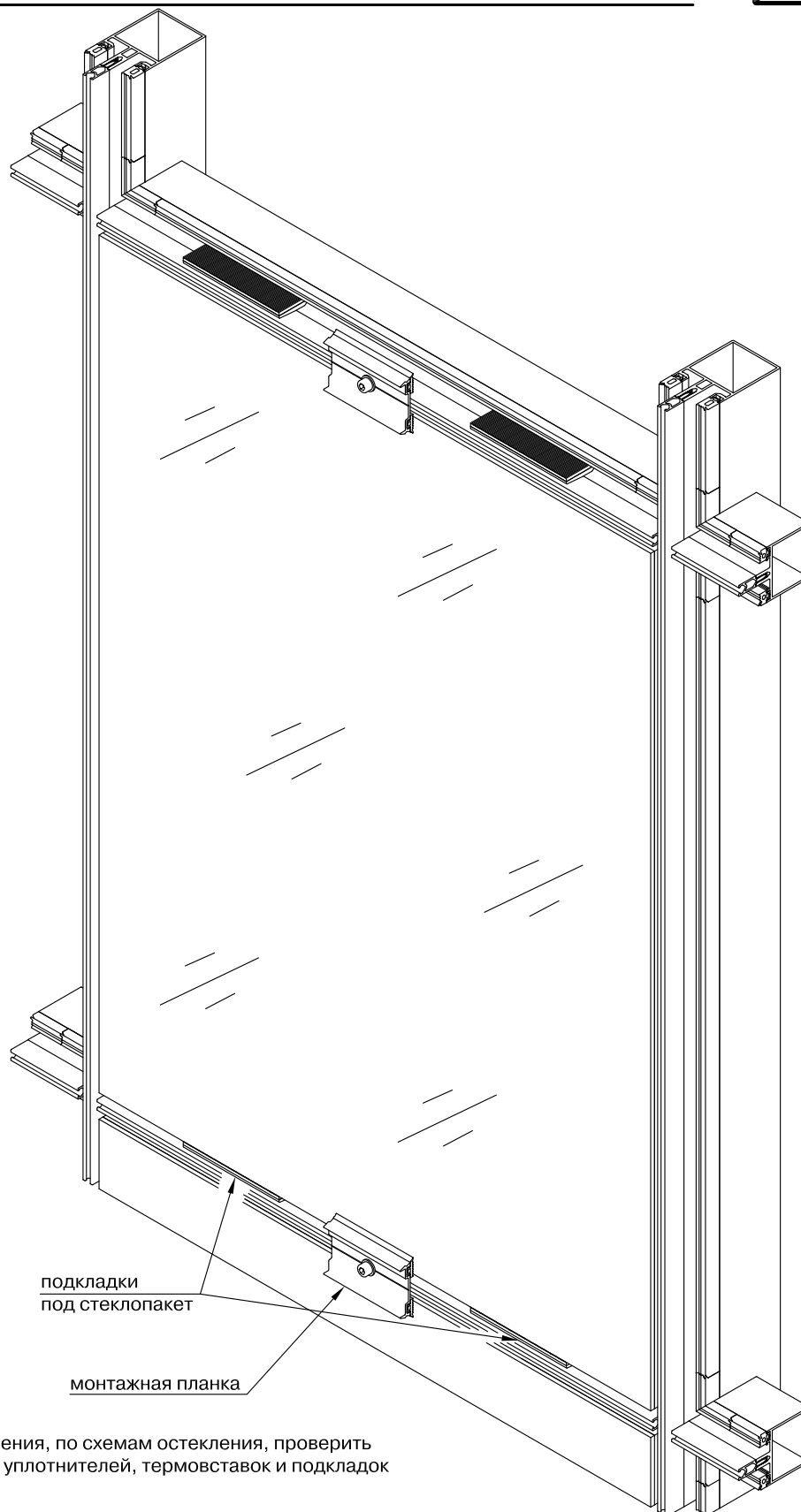

1. Перед монтажом заполнения, по схемам остекления, проверить правильность установки уплотнителей, термовставок и подкладок под стеклопакеты.
2. Установить заполнение (стеклопакет, панель) и предварительно зафиксировать его по ригелям с помощью вспомогательных монтажных планок.
(Монтажные планки нарезаются из профиля RE 6050 после чего в них устанавливаются прижимные уплотнители REG 007 той же длины. Монтажные планки крепятся к ригелю прижимными винтами).
3. По бокам стеклопакета (панели), в случае необходимости, установить пластиковые дистанционные подкладки, зафиксировав их при помощи герметика.

Усиленные Т-образные опоры для тяжелых заполнений (46..56 мм)

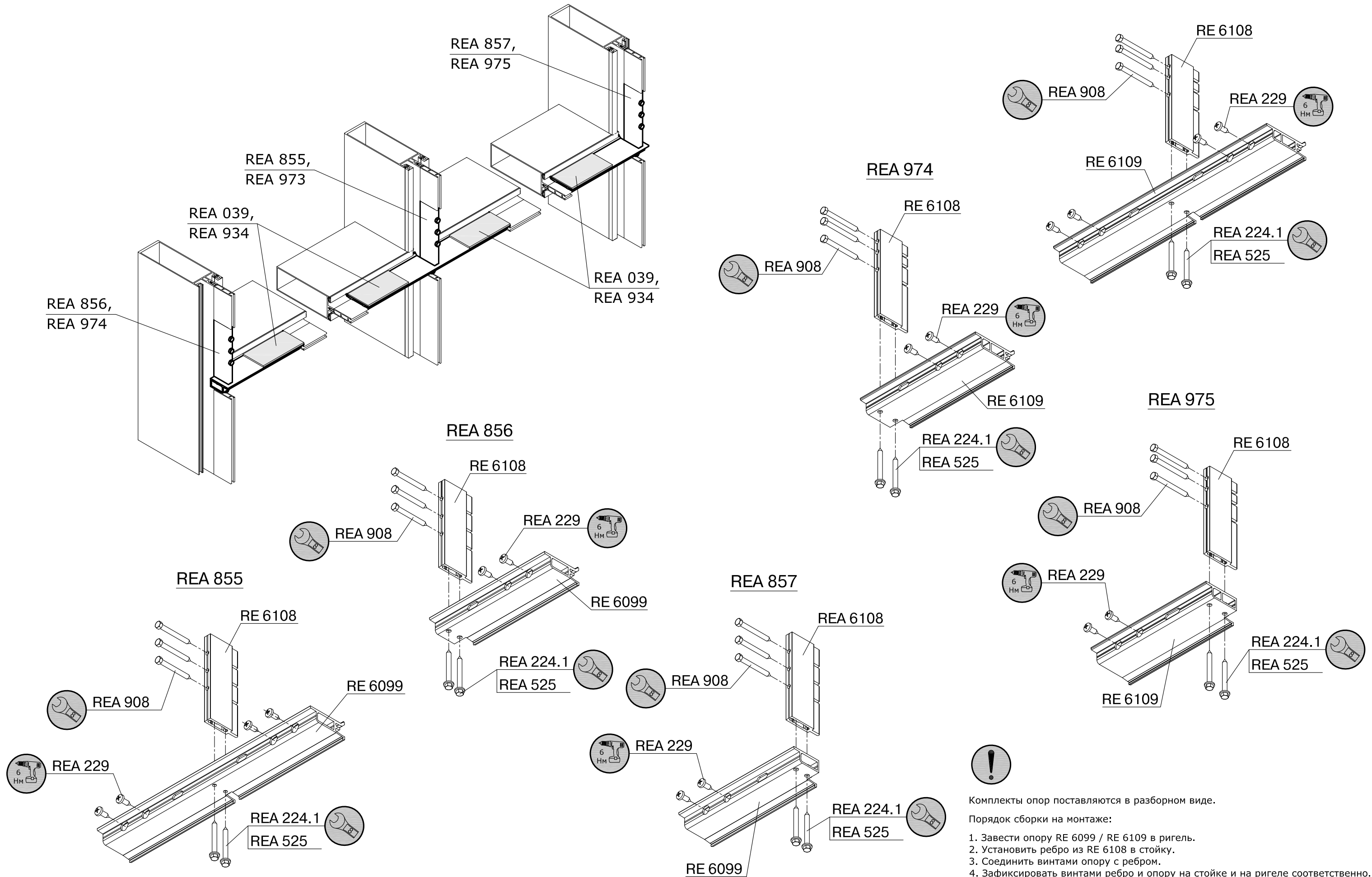

Комплекты опор поставляются в разборном виде.

Порядок сборки на монтаже:

1. Завести опору RE 6099 / RE 6109 в ригель.
2. Установить ребро из RE 6108 в стойку.
3. Соединить винтами опору с ребром.
4. Зафиксировать винтами ребро и опору на стойке и на ригеле соответственно.

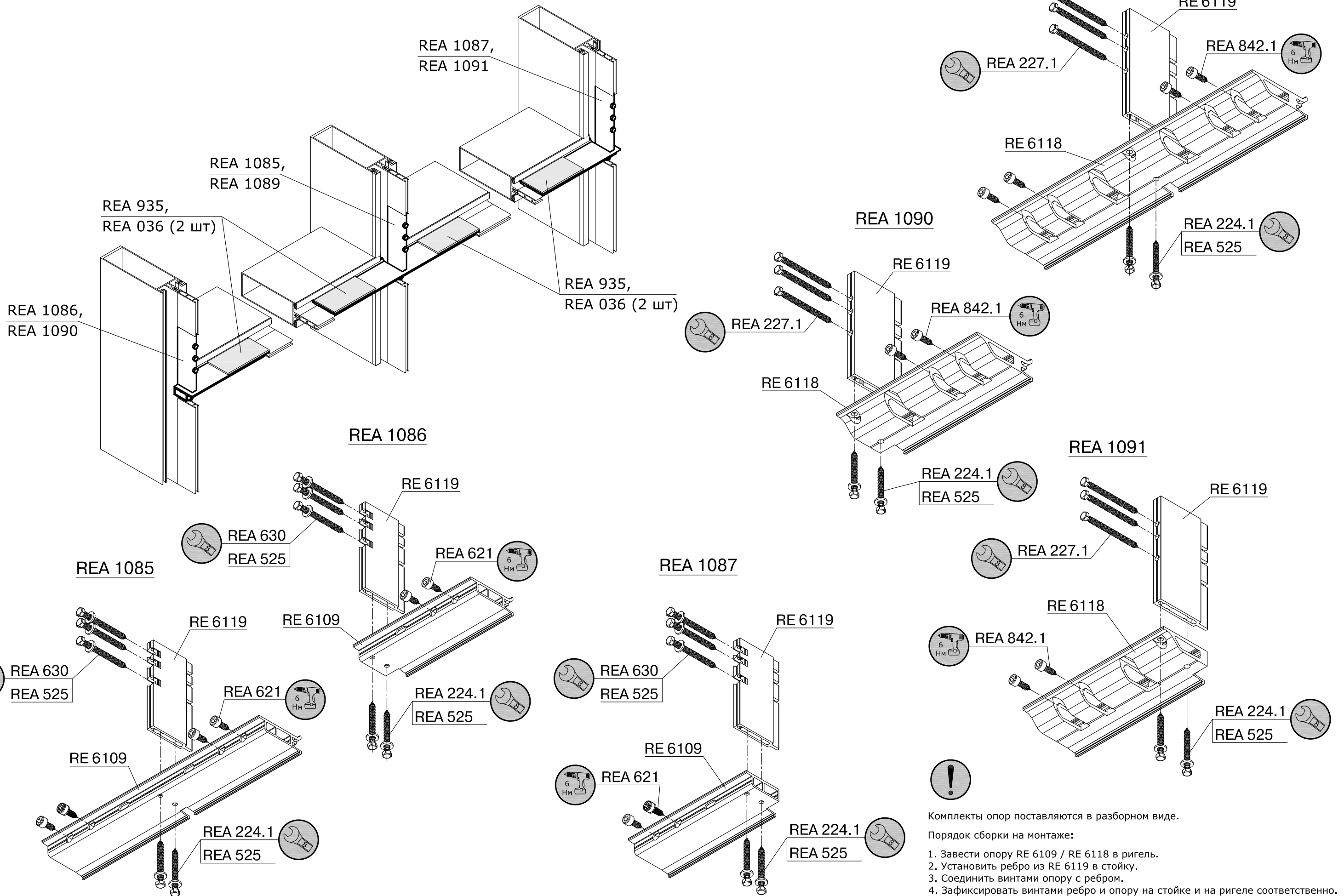

Уплотнение пространства между стеклопакетами
бутиловой лентой. Установка прижимных планок и
декоративных крышек.

ИНСТРУКЦИЯ ПО ПРИМЕНЕНИЮ БУТИЛОВОЙ ЛЕНТЫ.

- Обезжирить и высушить поверхность стекла в месте примыкания бутиловой ленты.
- Расстояние наложения бутиловой ленты на стекло не должно быть менее - 5 мм.
- Горизонтальная лента накладывается на вертикальную на расстояние от 10 до 15 мм.
- Установка бутиловой ленты должна производиться при температуре от 5°C до 30°C.

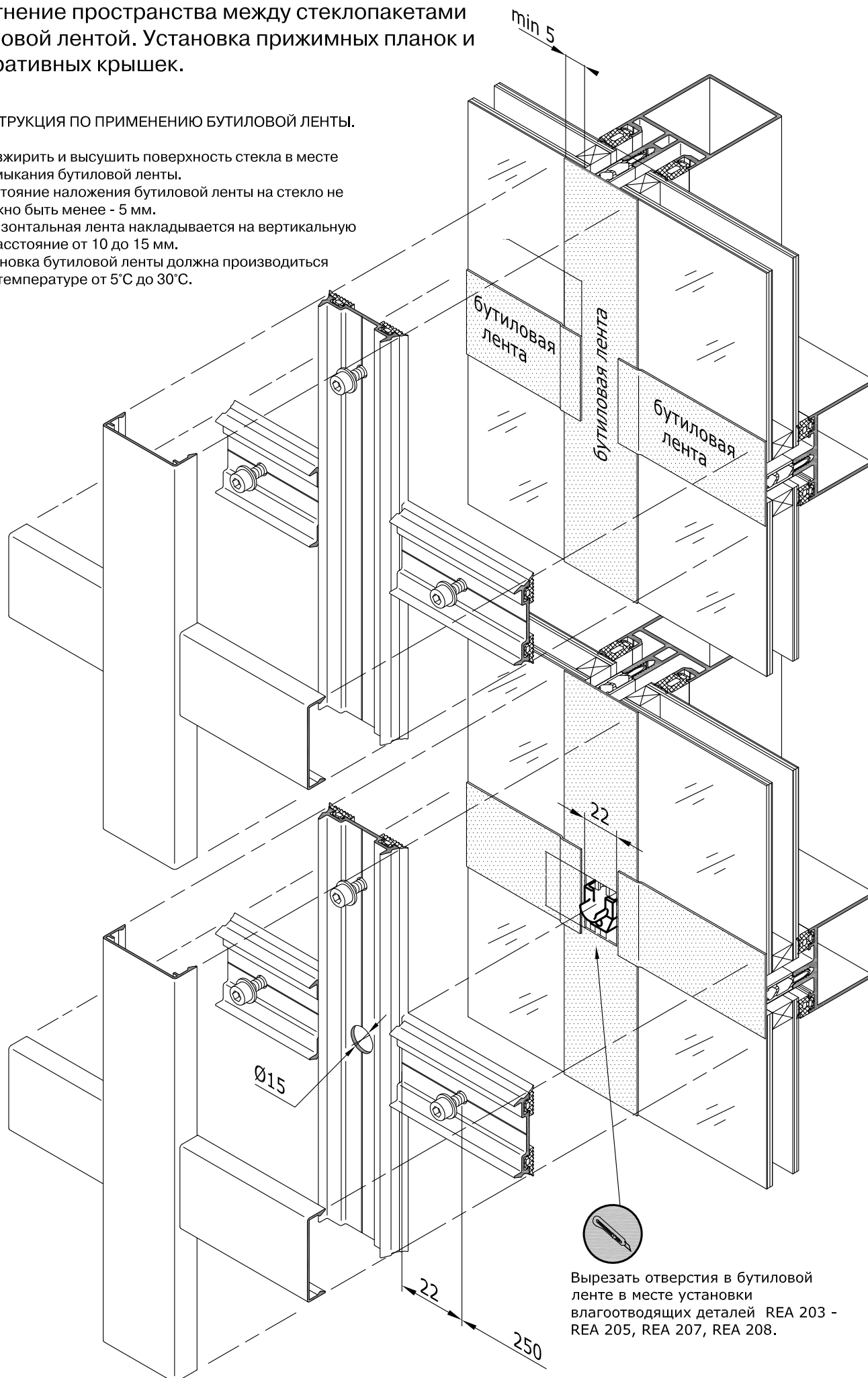

Установка внутренних уплотнителей на наклонном покрытии

Вариант с угловыми уплотнителями

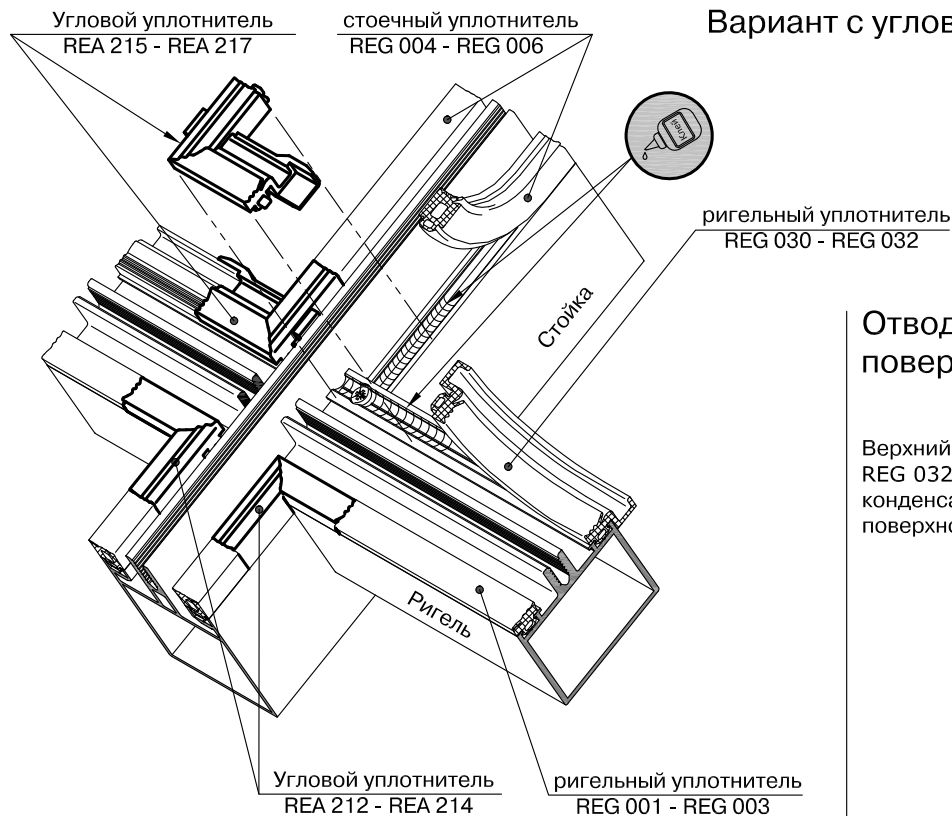

Места контакта угловых уплотнителей с уплотнителями на стойках и ригелях должны быть обработаны цианакрилатным клеем

Отвод конденсата с внутренней поверхности стекла.

Верхний ригельный уплотнитель (REG 030 - REG 032) имеет конденсатоотводящий лоток и конденсат, стекающий с внутренней поверхности стекла, попадает в этот лоток.

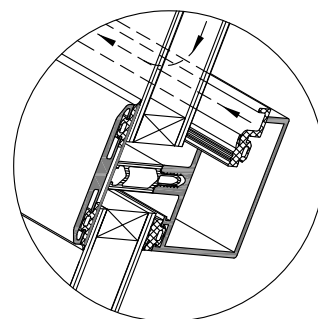

Затем, через специальное отверстие в угловом уплотнителе (REA 215 - REA 217)

Схема установки уплотнителей

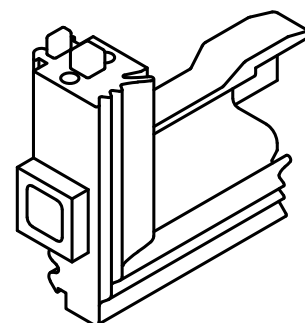
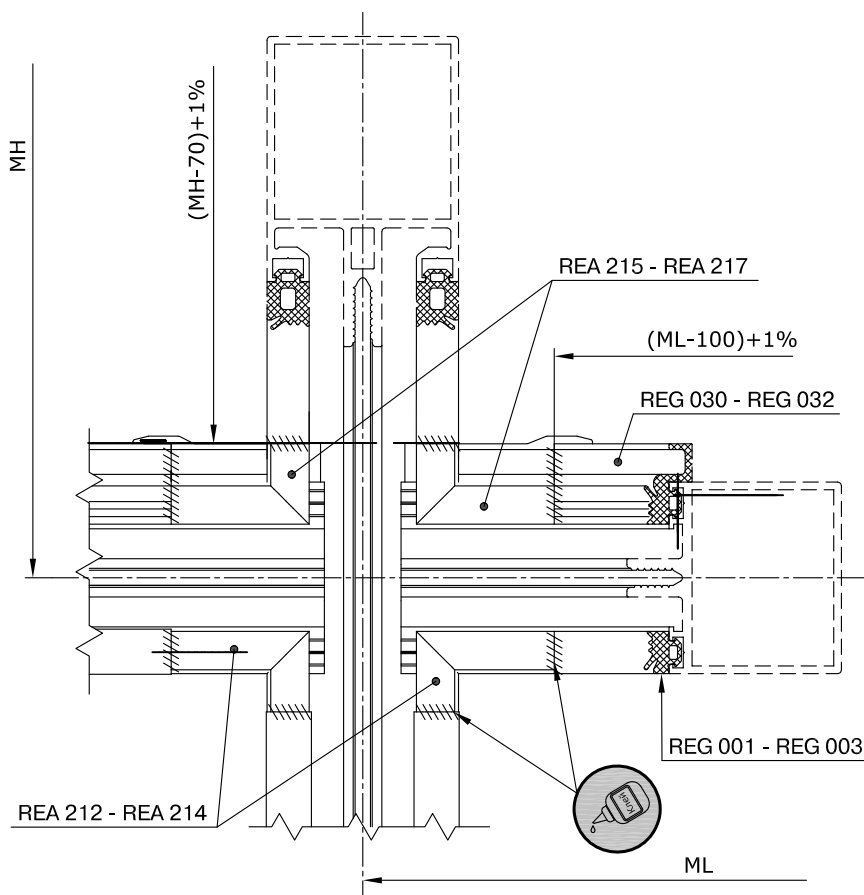

конденсат перетекает в дренажную полость стойечного профиля.

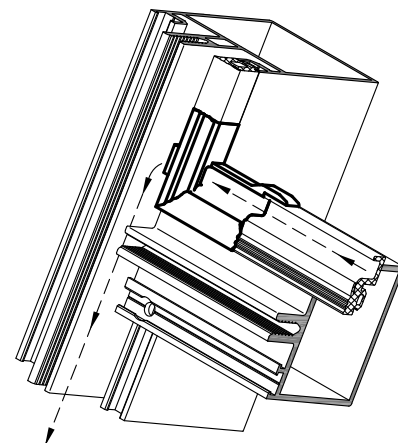

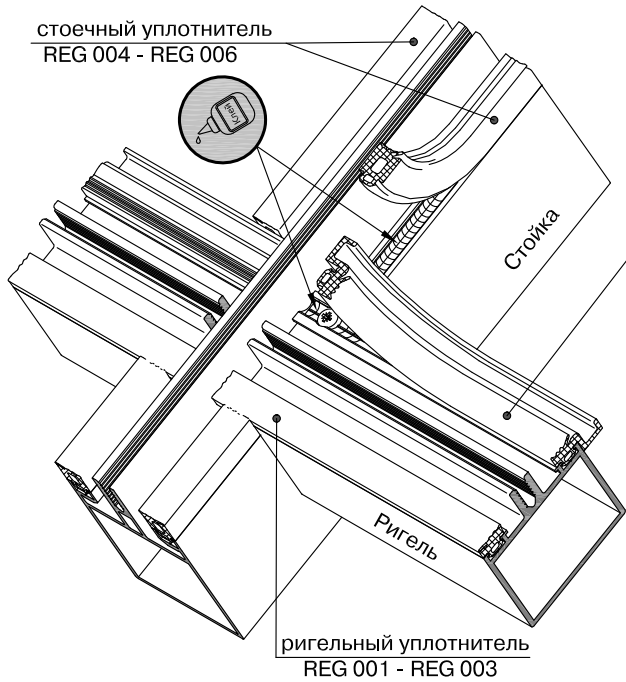

Вариант без угловых уплотнителей

Отвод конденсата с внутренней поверхности стекла

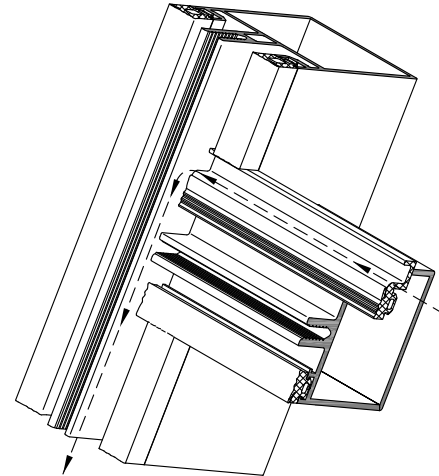

Места контакта стоечных и ригельных уплотнителей должны быть обработаны цианокрилатным клеем

Схема установки уплотнителей

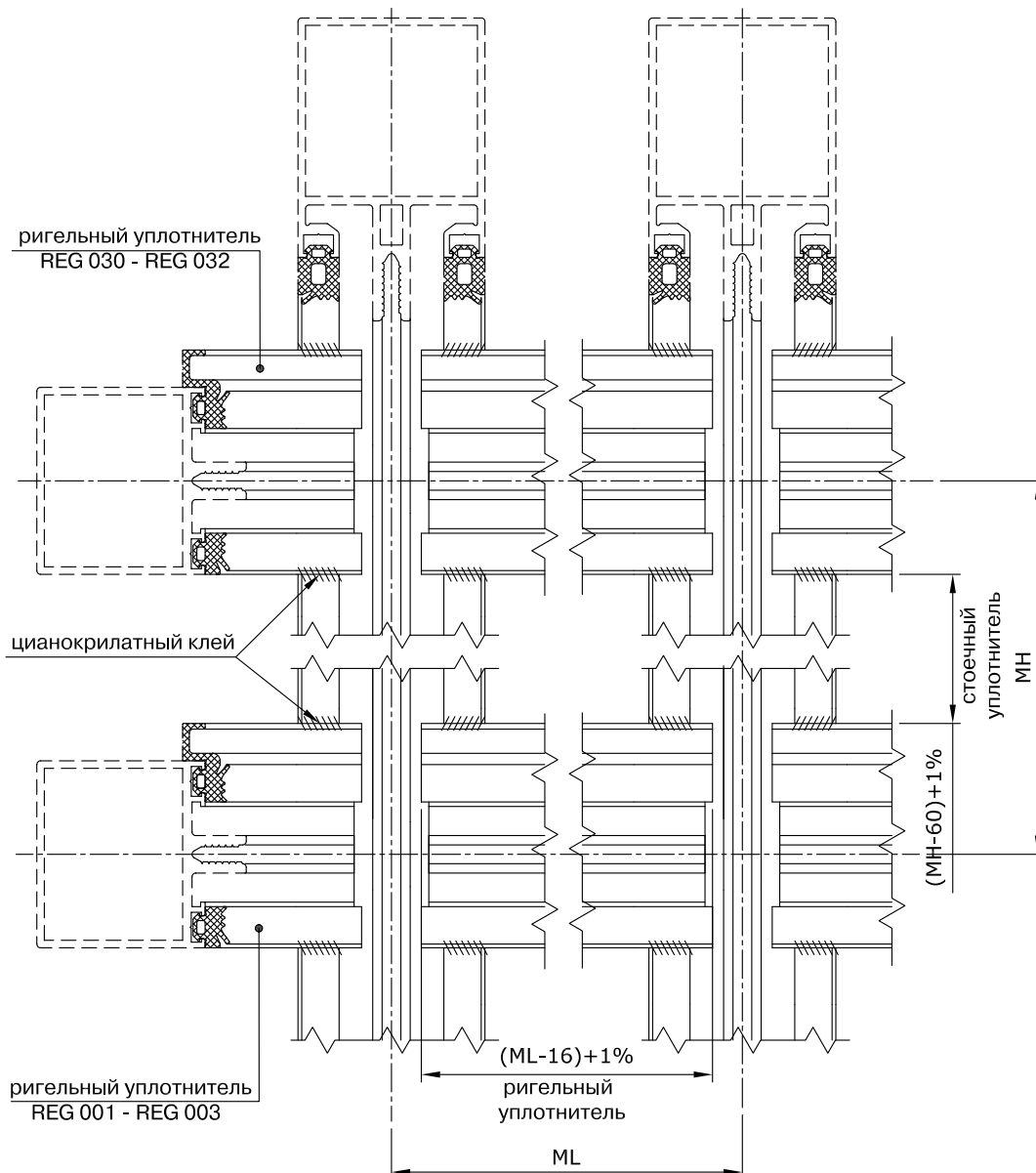

Уплотнители	
на стойке	на ригеле
REG 004	REG 001 3
9	REG 030 3
REG 005	REG 002 5
11	REG 031 5
REG 006	REG 003 7
13	REG 032 7

Установка стеклопакетов на наклонном покрытии (крыше) Герметизация пространства между стеклопакетами Установка прижимных планок и крышек на наклонном покрытии

Вариант с декоративными крышками закрывающими головки прижимных винтов.

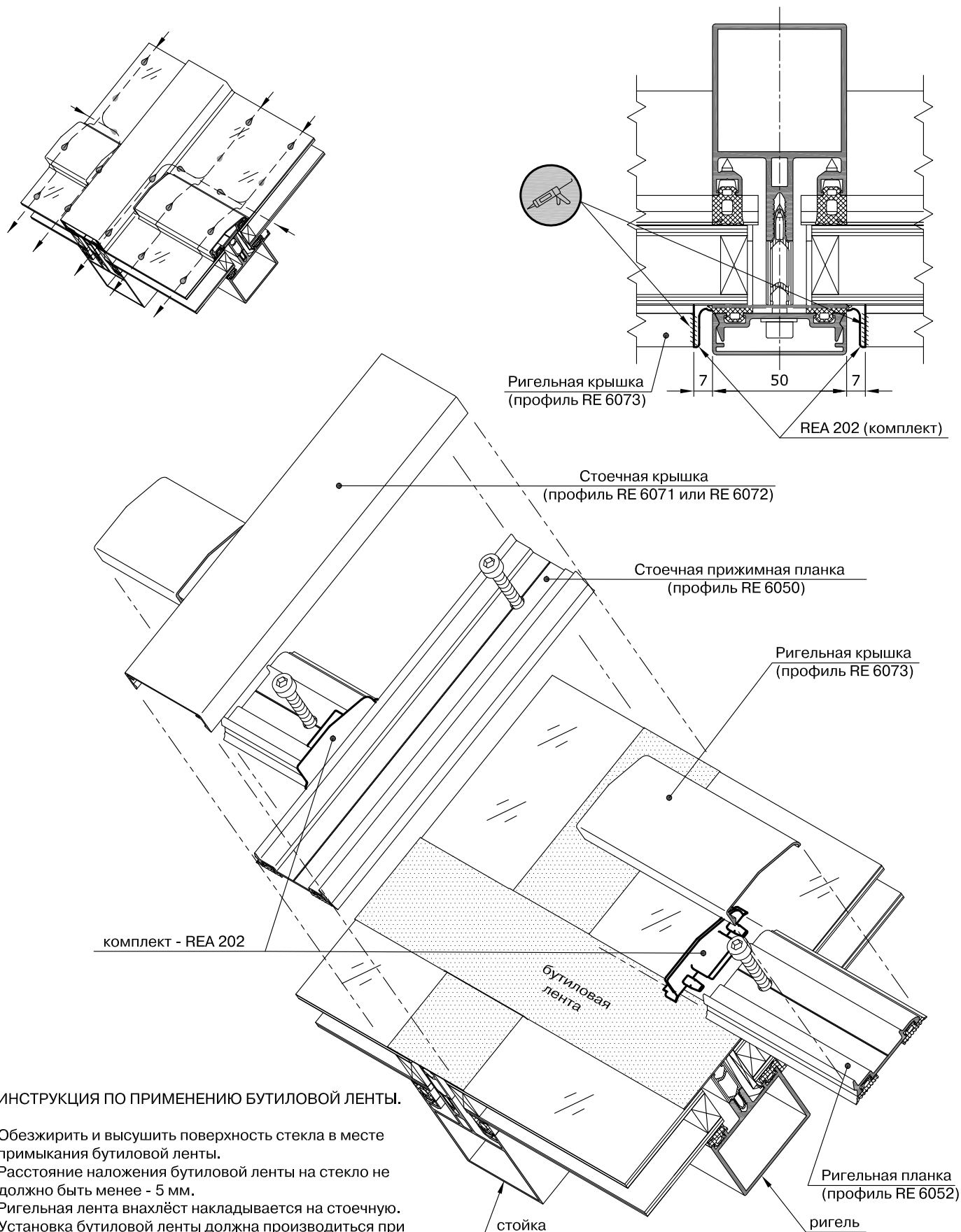

ИНСТРУКЦИЯ ПО ПРИМЕНЕНИЮ БУТИЛОВОЙ ЛЕНТЫ.

- Обезжирить и высушить поверхность стекла в месте примыкания бутиловой ленты.
- Расстояние наложения бутиловой ленты на стекло не должно быть менее - 5 мм.
- Ригельная лента внахлест накладывается на стойчатую.
- Установка бутиловой ленты должна производиться при температуре от 5°C до 30°C.

Вариант без декоративных крышек и открытыми головками прижимных винтов

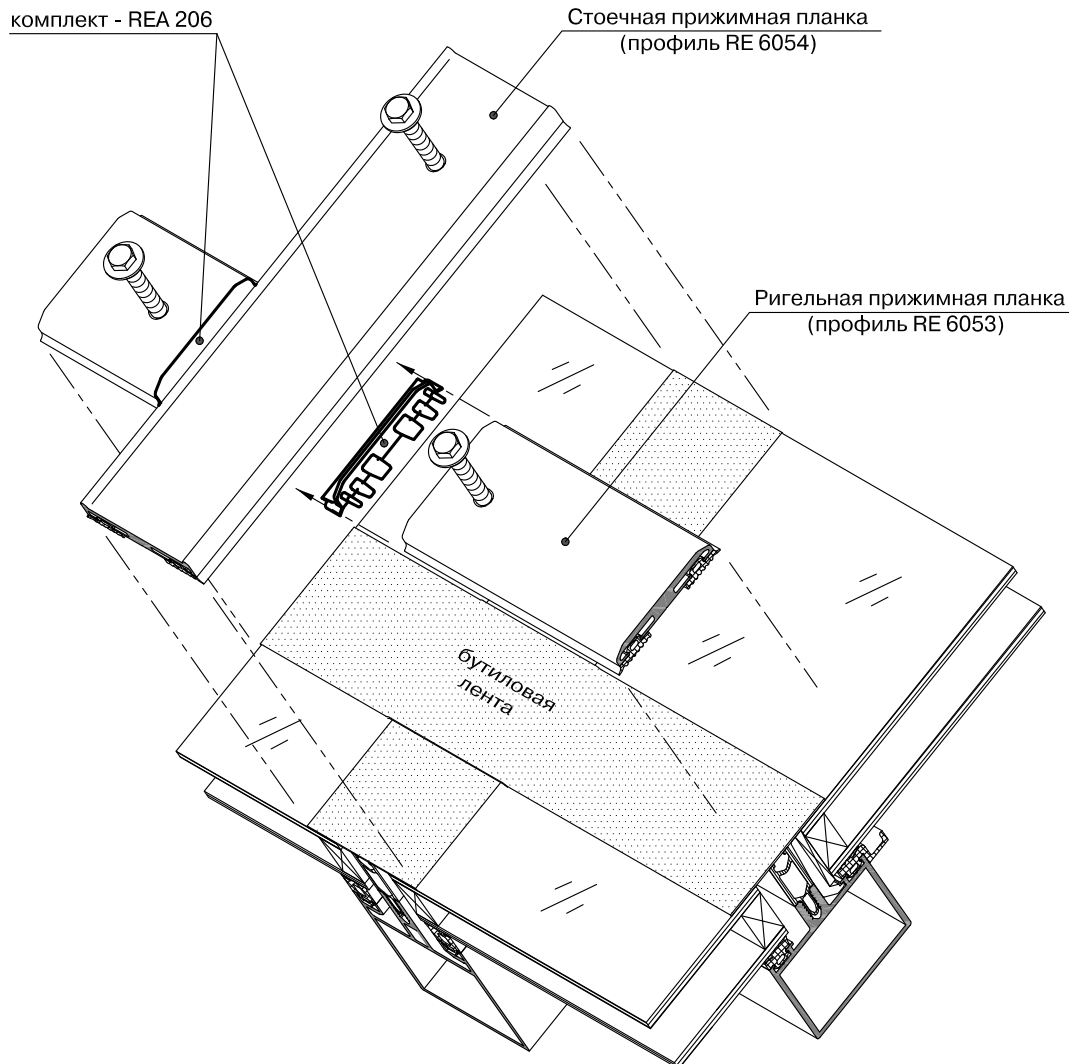
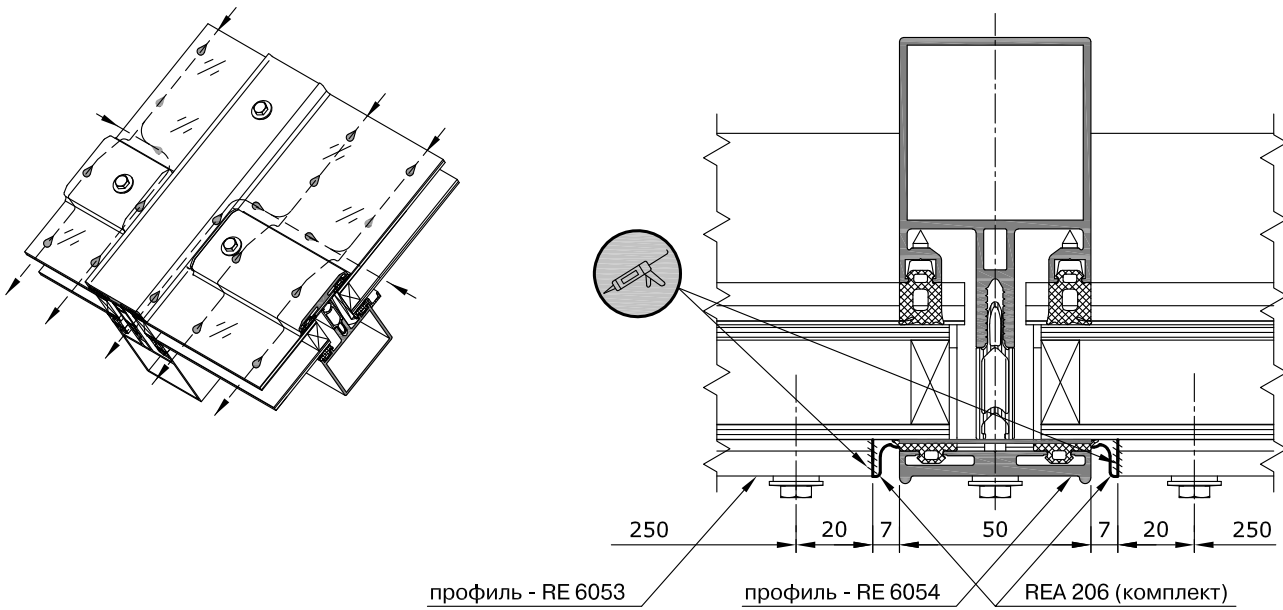

Сборка конструкции вершины 4, 6 и 8-ми гранной пирамиды

Сборка вершины пирамиды
(на примере 8 -ми гранной пирамиды)

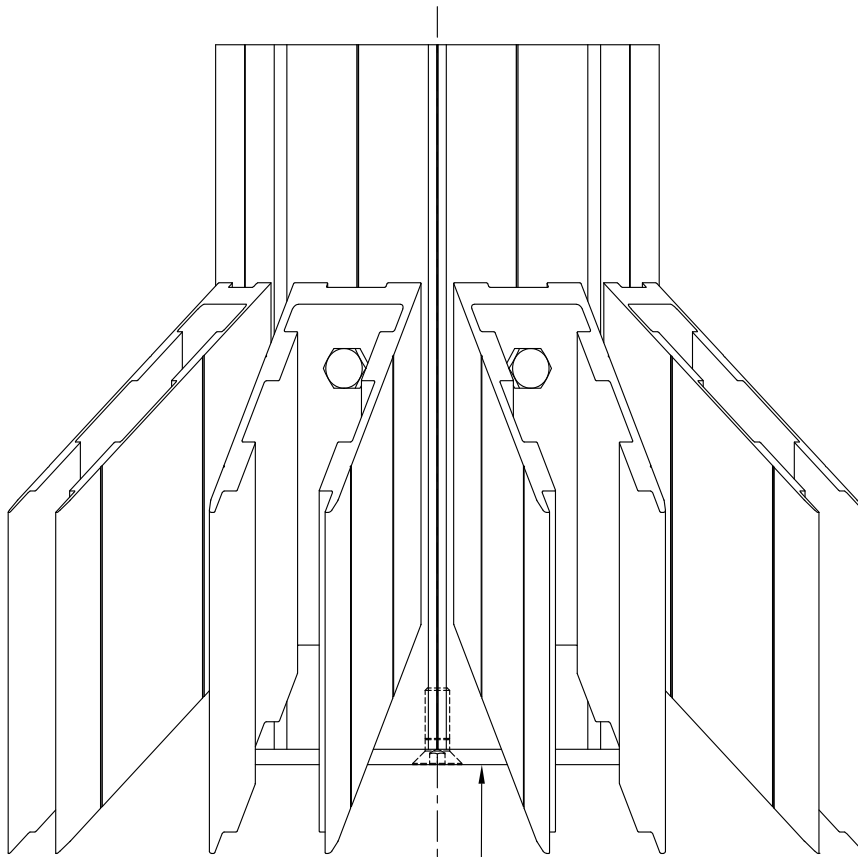
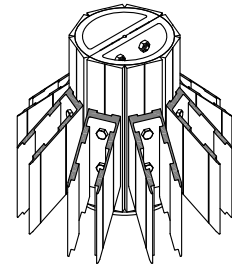

Нижняя крышка (алюминиевый лист толщиной 5 мм и диаметром 145 мм)
крепление винтом REA 068 (M8x25 DIN 7991)

Профиль RE 6169

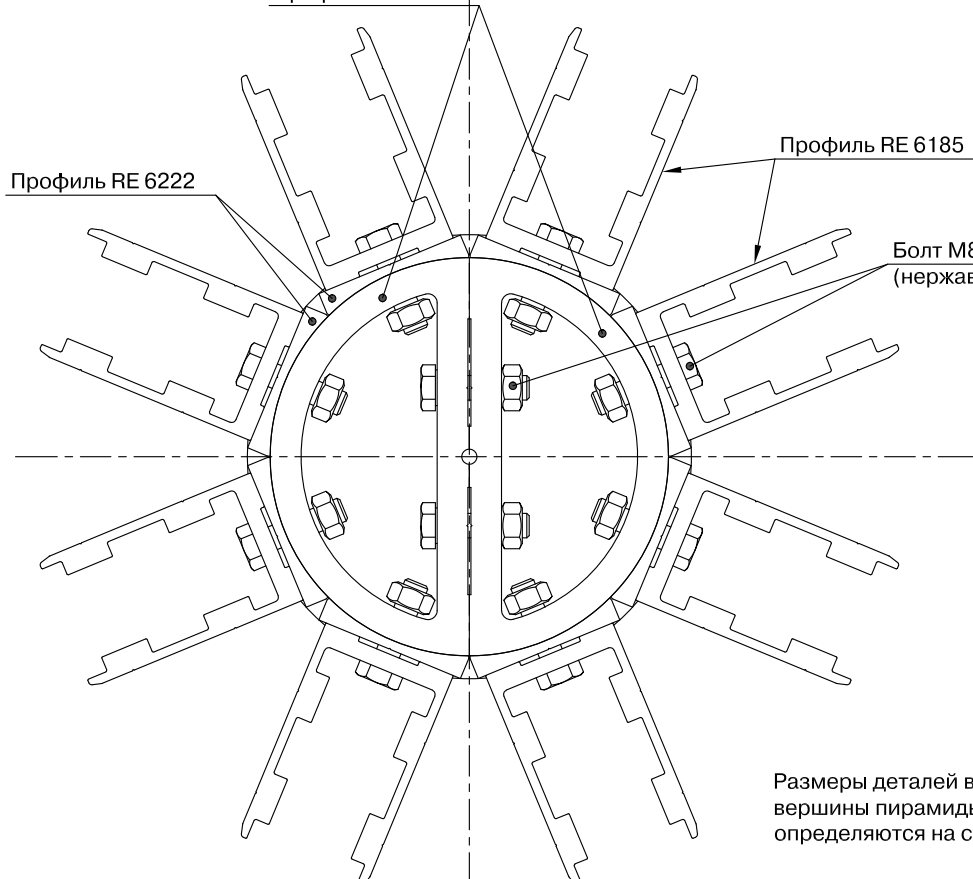

Профиль RE 6222

Профиль RE 6185

Болт M8x35, гайка M8 и шайбы
(нержавеющая сталь A2 или A4)

Размеры деталей входящих в состав корневого узла
вершины пирамиды, а также их совместная сборка
определяются на стадии проектирования пирамиды

Установка стоечных и опорных профилей на вершине пирамиды

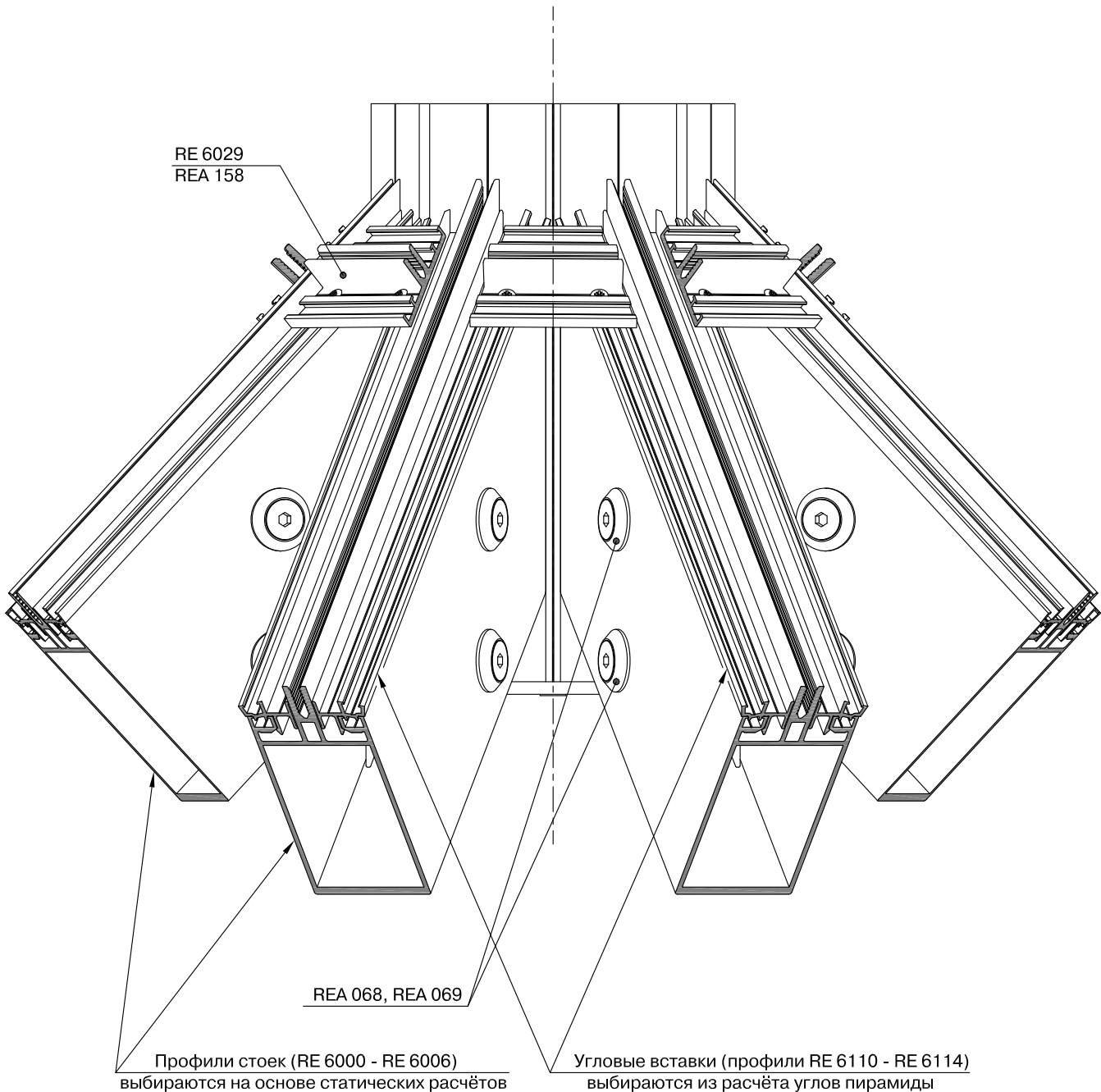
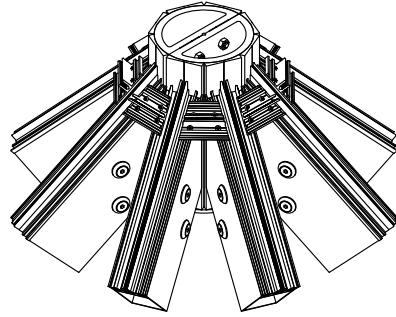

Сборка вершины пирамиды (на примере 8 -ми гранной пирамиды)

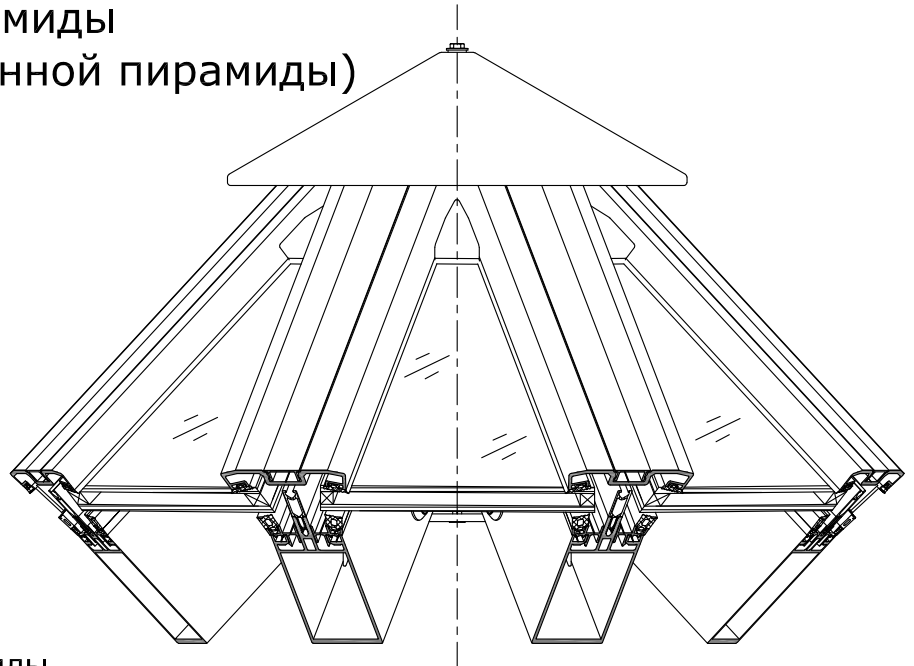

Разрез по вершине пирамиды

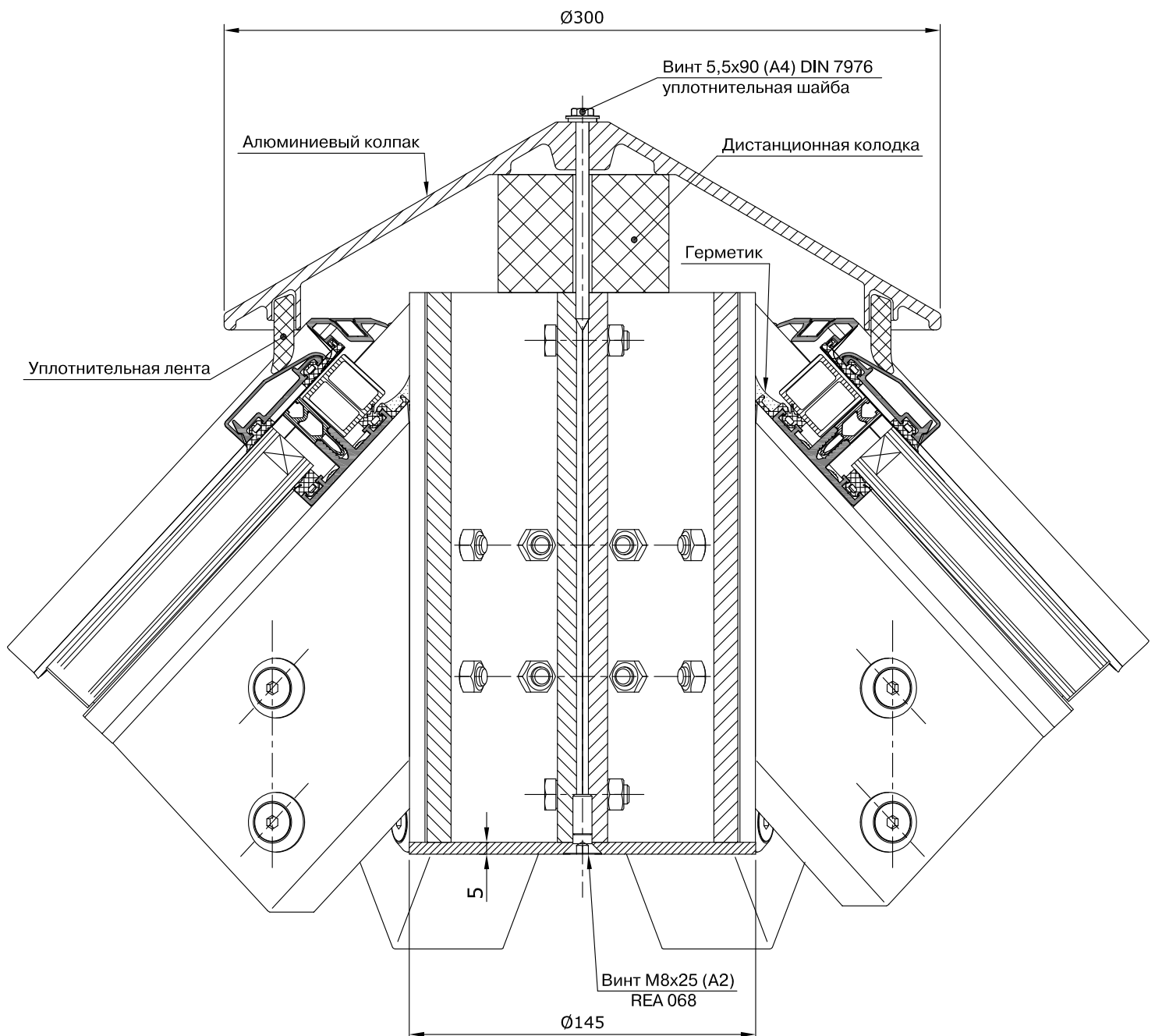

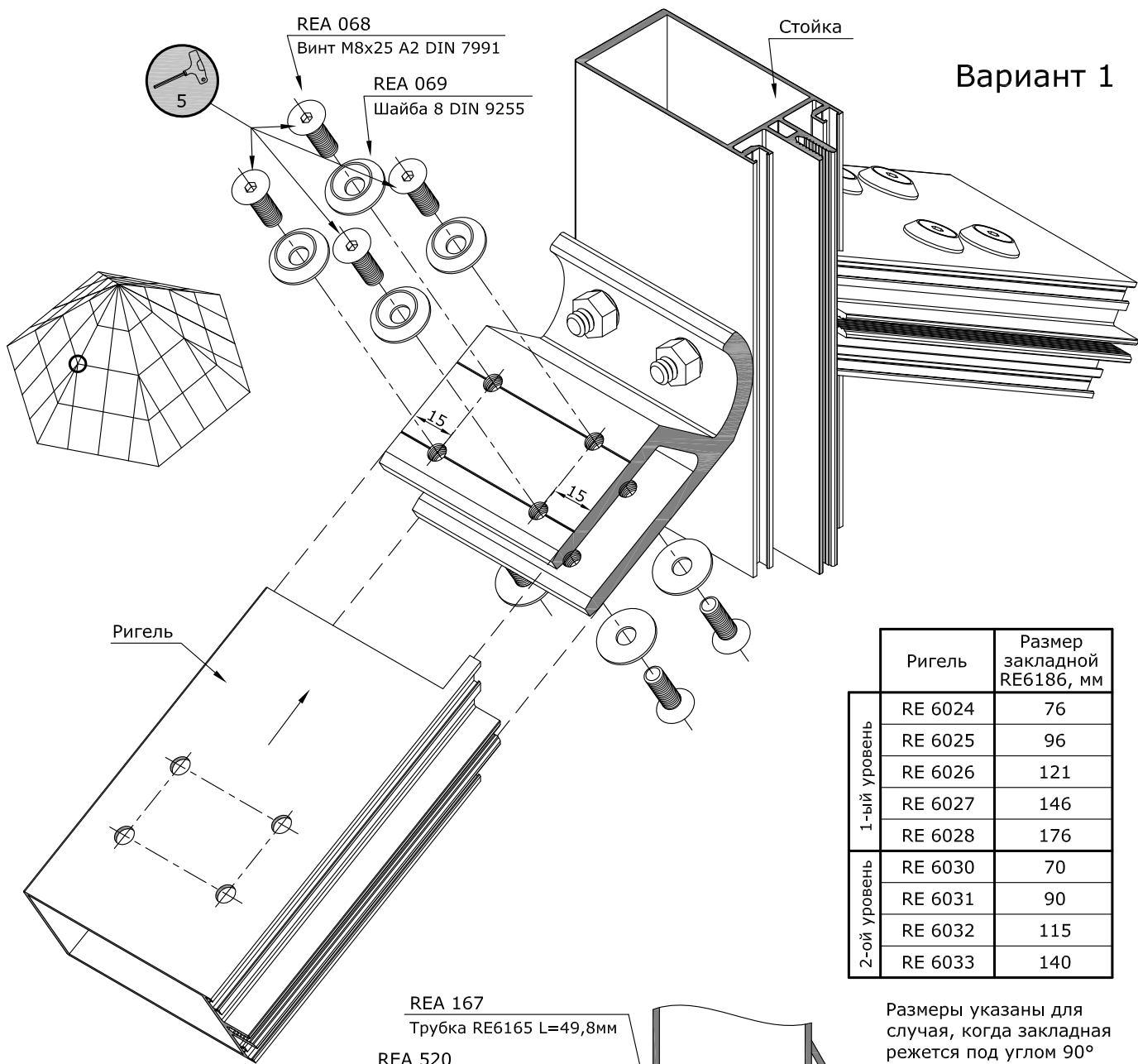

Вариант 1

	Ригель	Размер закладной RE6186, мм
1-ый уровень	RE 6024	76
	RE 6025	96
	RE 6026	121
	RE 6027	146
	RE 6028	176
2-ой уровень	RE 6030	70
	RE 6031	90
	RE 6032	115
	RE 6033	140

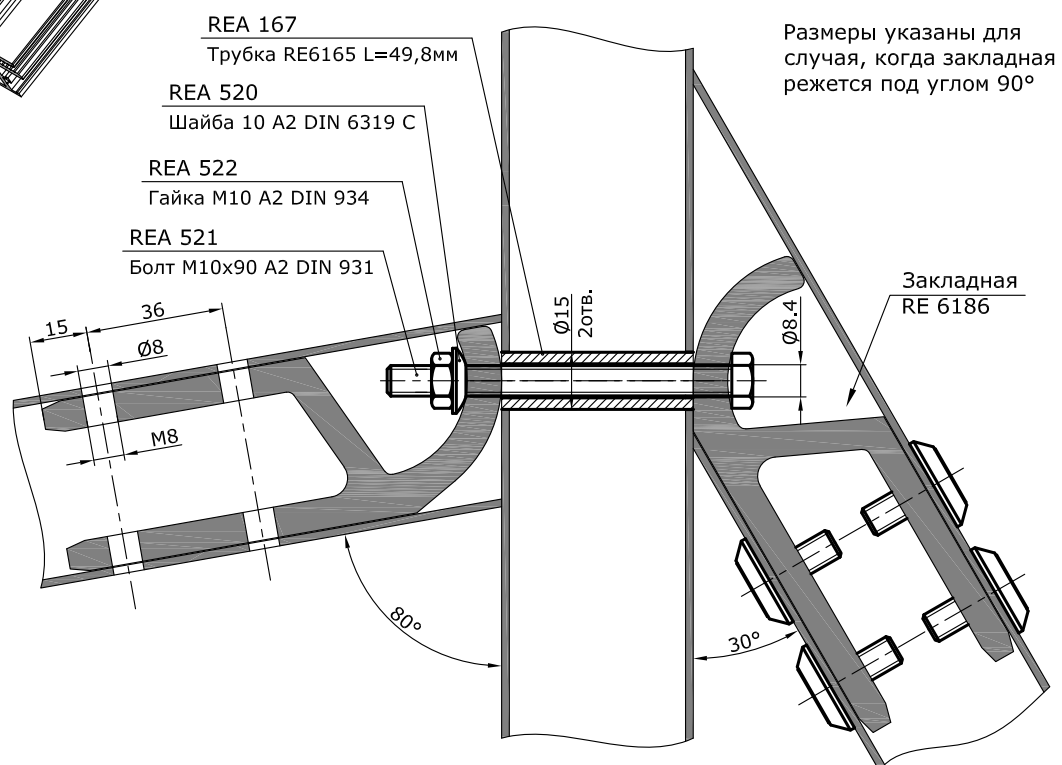

Размеры указаны для случая, когда закладная режется под углом 90°

Вариант 2

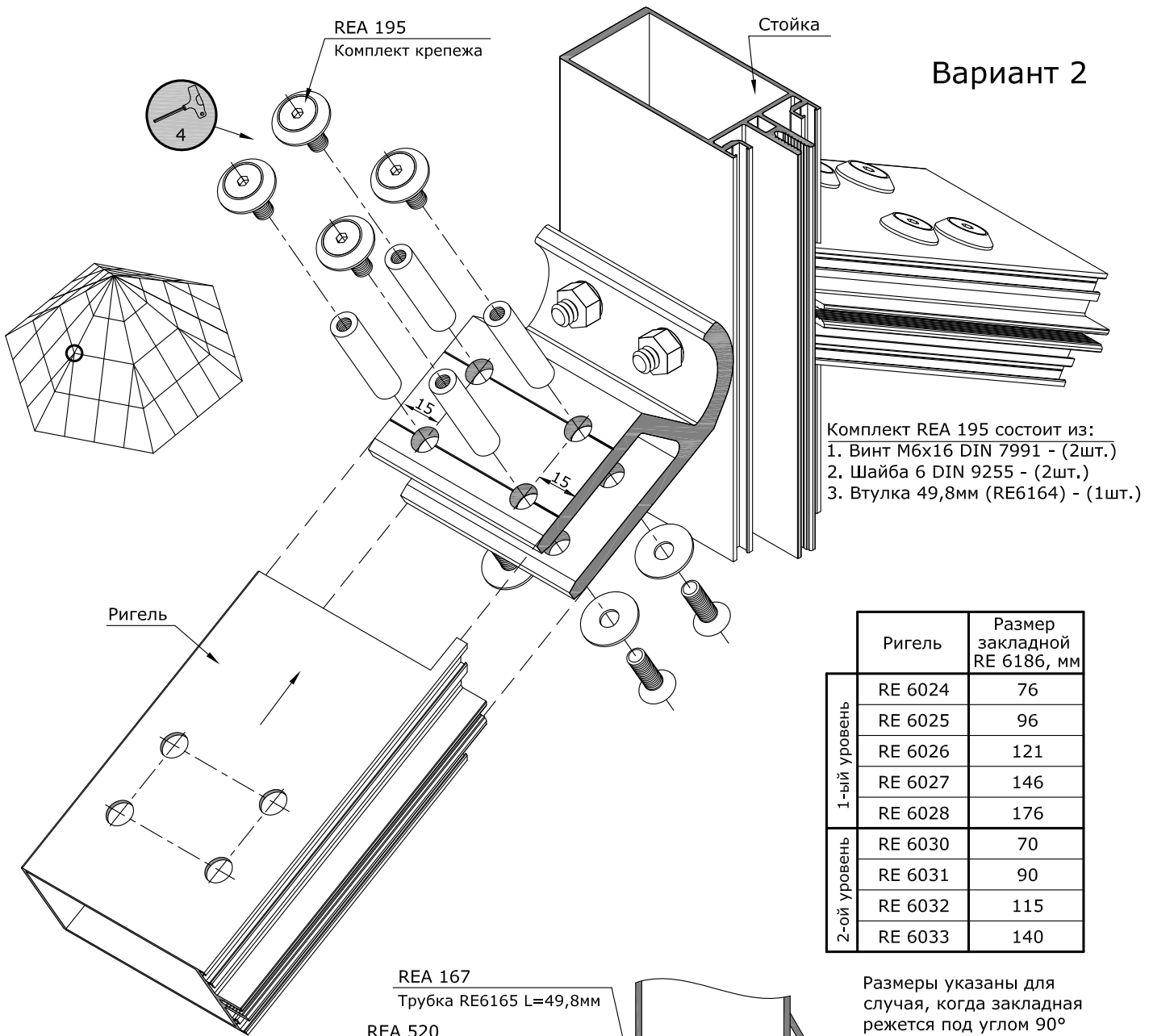

- Комплект REA 195 состоит из:
1. Винт М6х16 DIN 7991 - (2шт.)
 2. Шайба 6 DIN 9255 - (2шт.)
 3. Втулка 49,8мм (RE6164) - (1шт.)

	Ригель	Размер закладной RE 6186, мм
1-ый уровень	RE 6024	76
	RE 6025	96
	RE 6026	121
	RE 6027	146
	RE 6028	176
2-ой уровень	RE 6030	70
	RE 6031	90
	RE 6032	115
	RE 6033	140

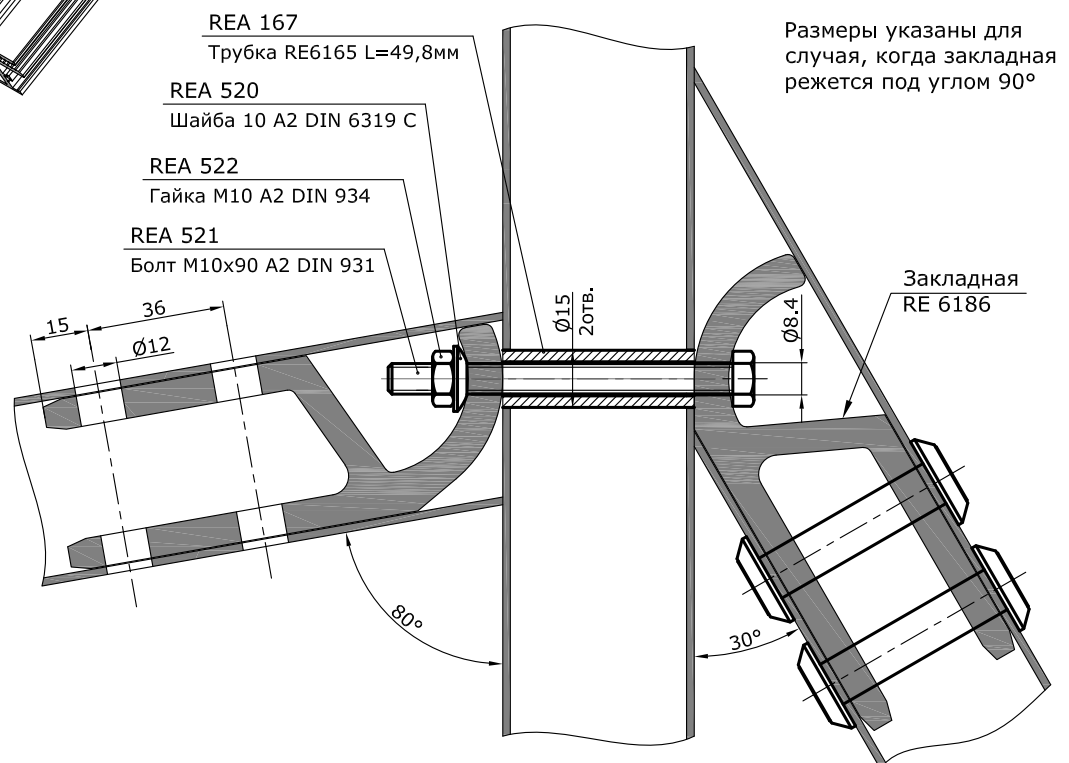

Размеры указаны для случая, когда закладная режется под углом 90°

Фасадная конструкция, монтируемая на несущий каркас



Насечка на ключе REA 529, при закручивании фиксатора, должна установиться параллельно профилю!



REA 526
Винт М6х16 А2 DIN 912
Шайба 6 А2 DIN 125

REA 527

REG 056

RE 6036

RE 6018

REA 529

Установка упора REA 528

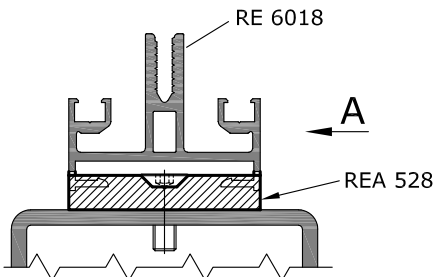

Фрезеровка стойки RE 6018
и крепление упора REA 528

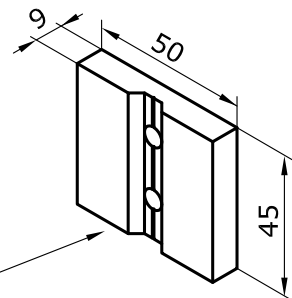
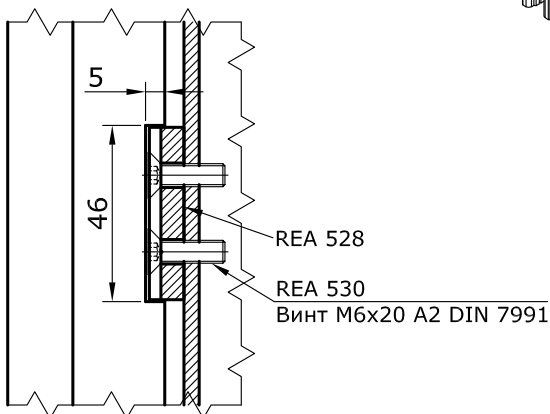

Шаг установки REA 528
не более 2м

Фасадная конструкция, монтируемая на несущий каркас

Схема крепления конструкции на несущий каркас

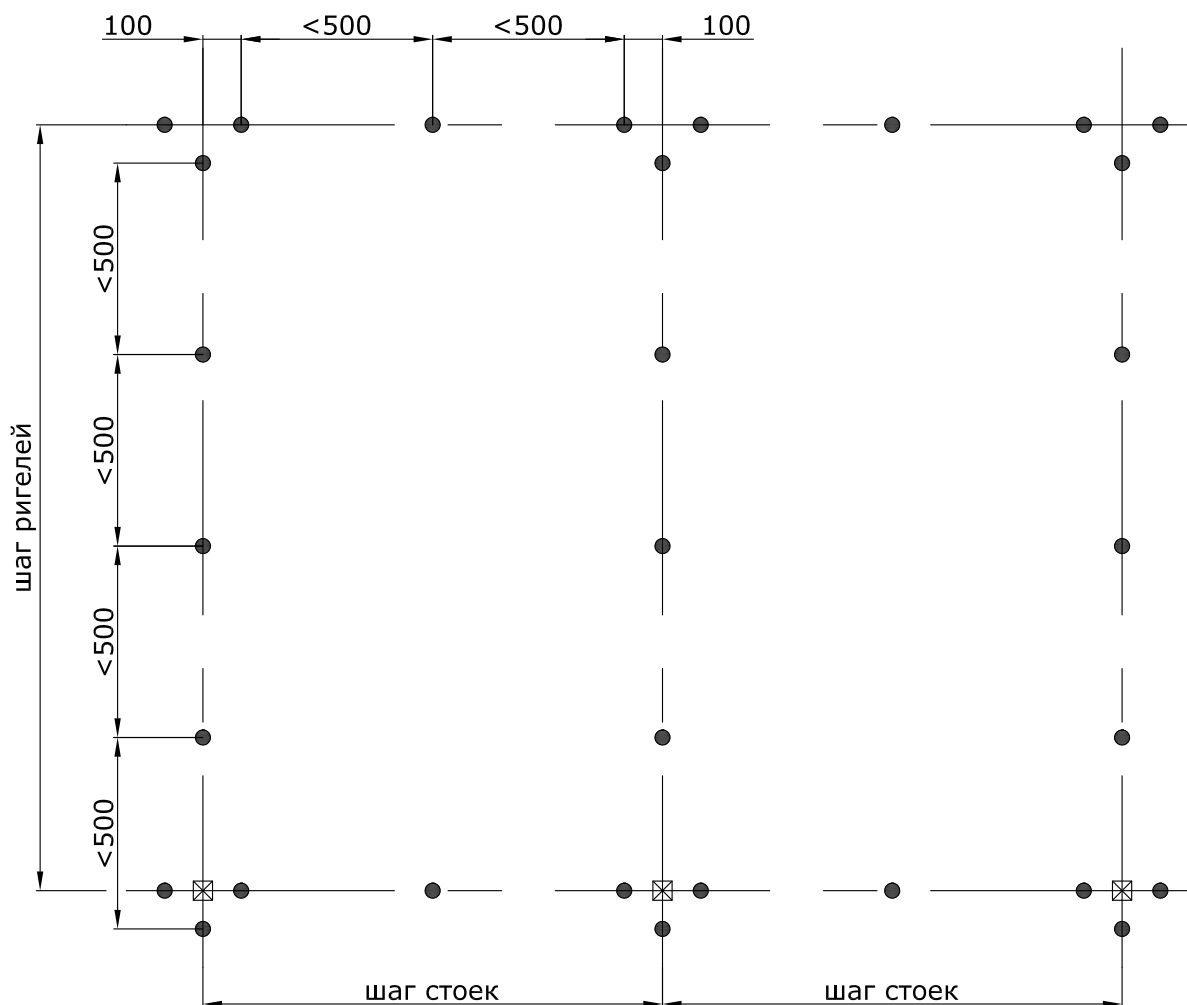

- - Фиксатор REA 527
- ⊠ - Упор REA 528

Рекомендации по креплению стоек и ригелей фиксаторами REA 527

Высота конструкции, м	Шаг крепления стоек, мм	Шаг крепления ригелей, мм
0...8 м	< 500	< 500
8...20 м	< 500	< 350
20...100 м	< 400	< 250



Рекомендации по монтажу:

1. Крепить упор REA 528 к металлокаркасу с помощью 2-х винтов REA 530 (Винт M6x20 A2 DIN 7991). Предварительно в металлокаркасе должны быть выполнены отверстия M6 (показано на рисунке), либо установлены резьбовые заклёпки M6.
2. Крепить фиксаторы REA 527 к металлокаркасу с помощью REA 526 (Винт M6x16 A2 DIN 912, Шайба 6 A2 DIN 125). Предварительно в металлокаркасе должны быть выполнены отверстия M6 (показано на рисунке), либо установлены резьбовые заклёпки M6.
3. Стойки RE 6018 фрезеровать под упор REA 528.
4. Установить стойки RE 6018 и крепить фиксаторами REA 527 с помощью ключа REA 529.
5. Установить ригели RE 6036 и крепить фиксаторами REA 527 с помощью ключа REA 529.

Крепление крышки RE 6130 и заглушки REA 507

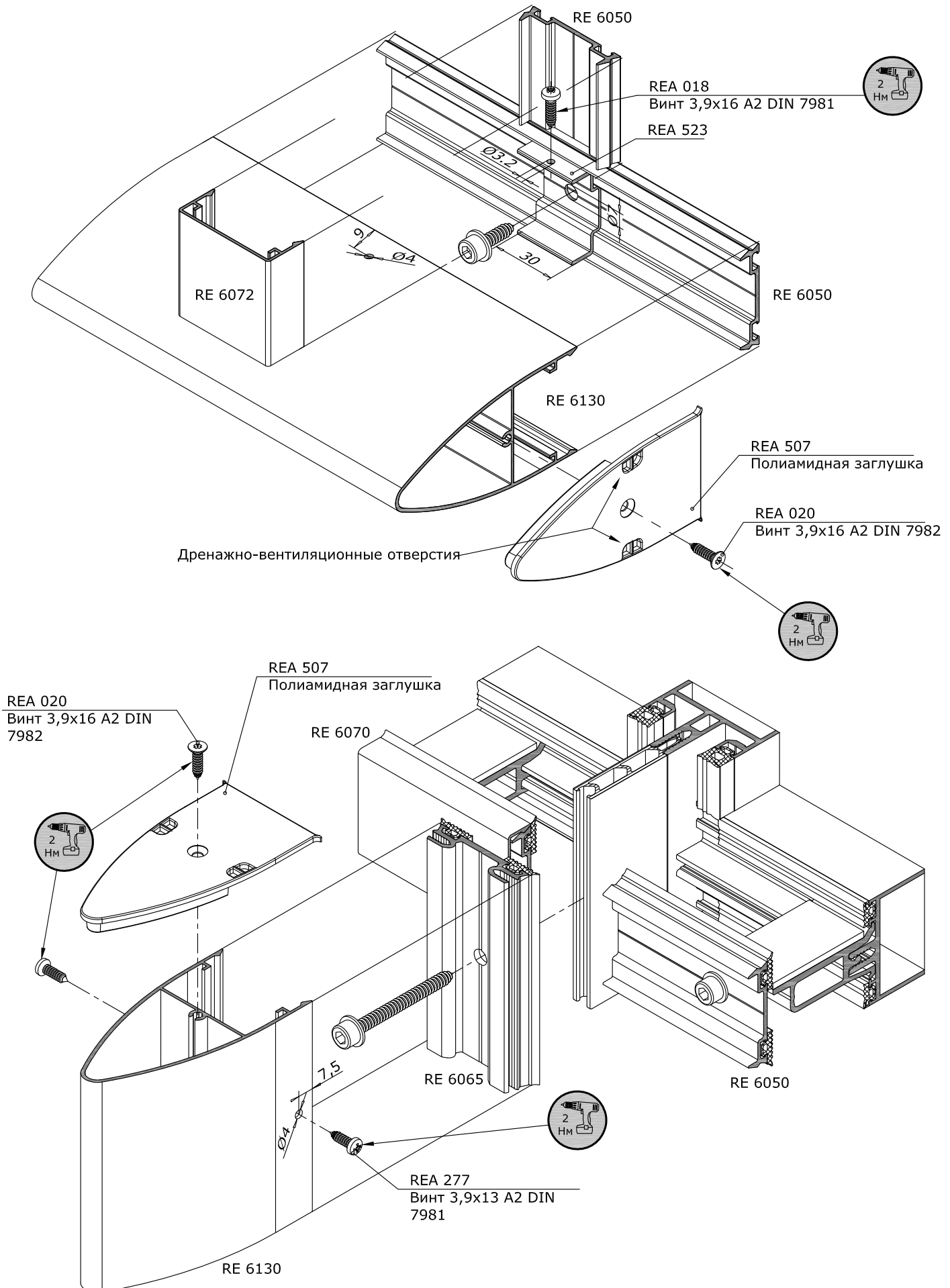

Направляющая втулка предназначена для прижимного винта при прохождении через вспененную термовставку.

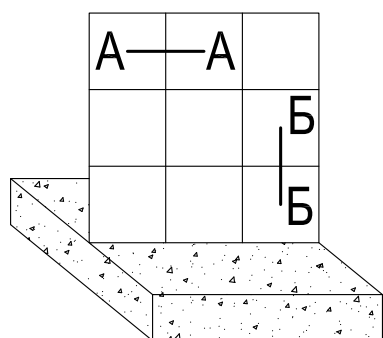

Аксессуары		
Направляющая втулка	REA 849	
Прижимной винт	см. схемы	
Вспененная термовставка остекления		

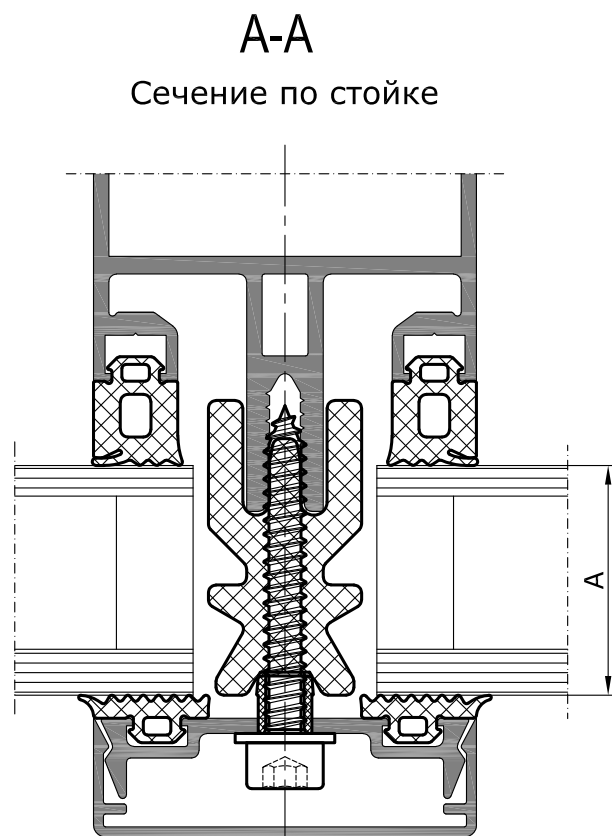
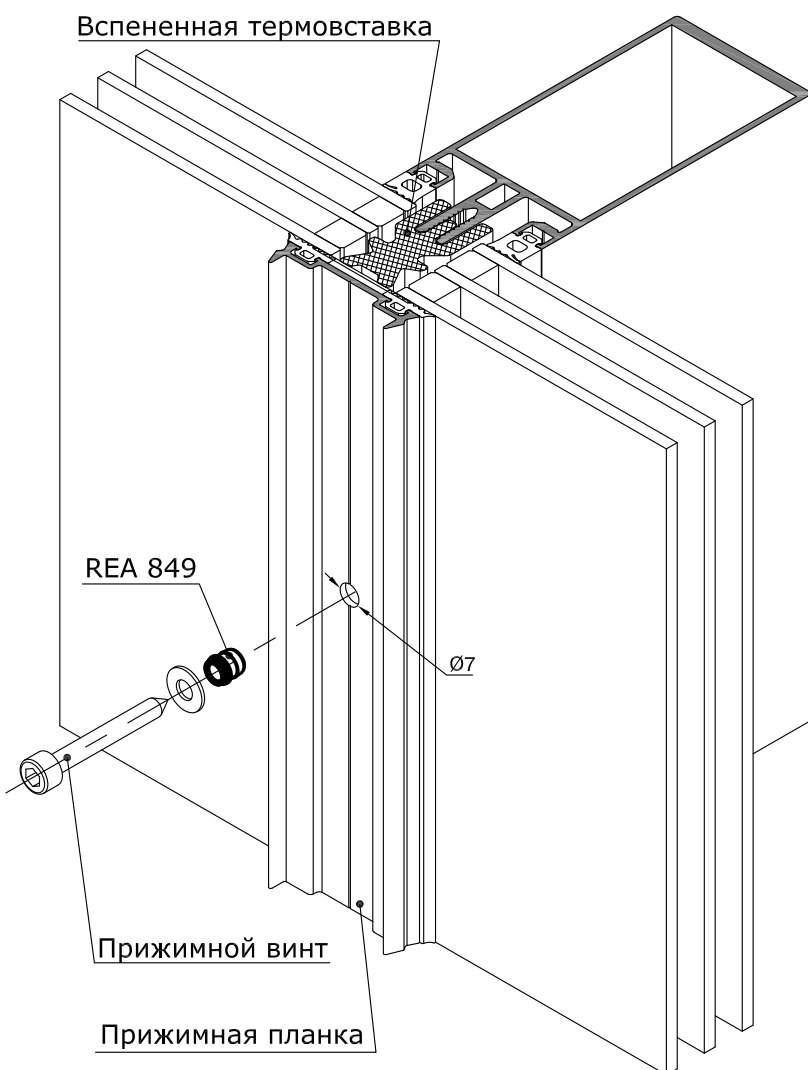

Б-Б
Сечение по ригелю

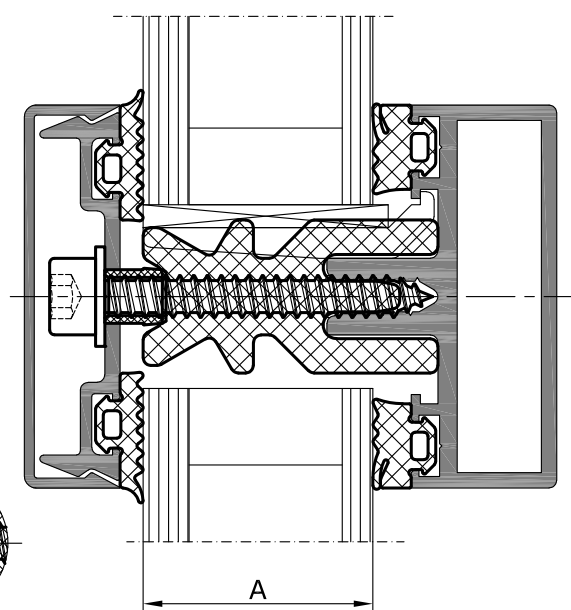

Пошаговая иллюстрация
применения REA 849

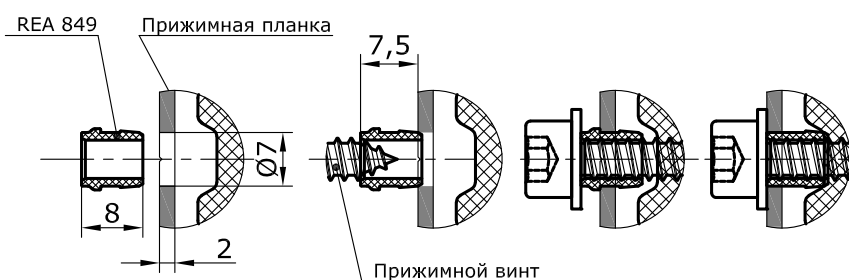

Установка заглушки REA 300

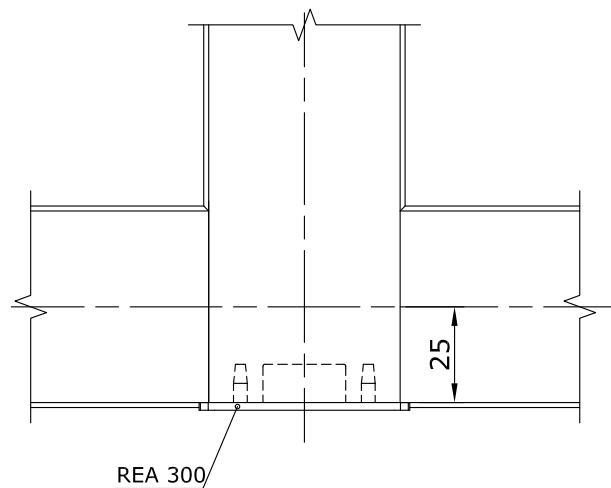
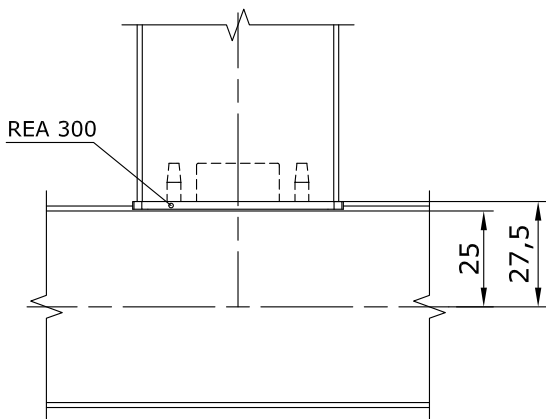
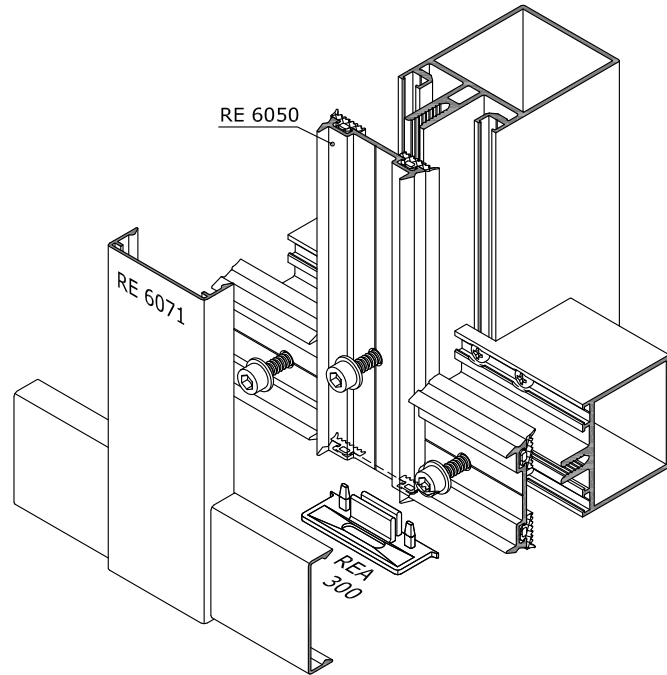
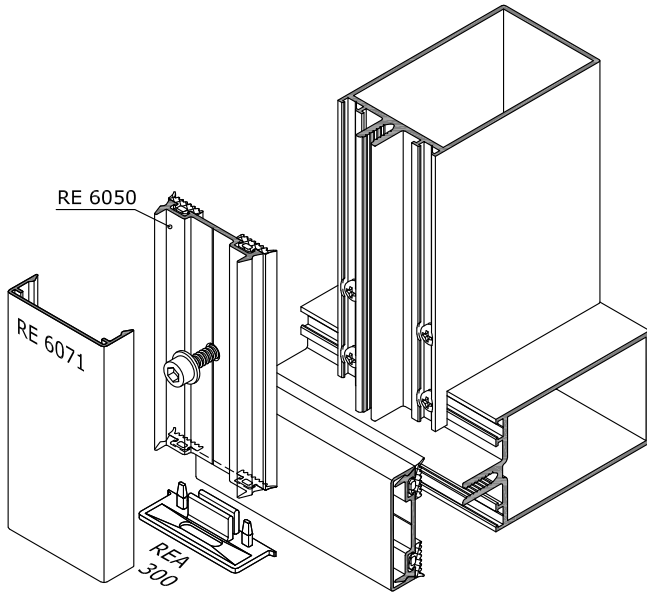
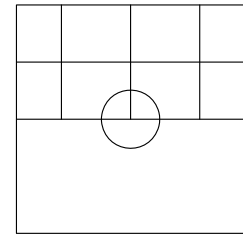
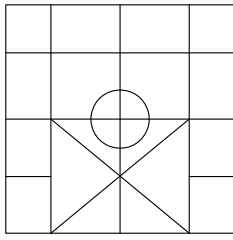

Порядок сборки



1. Установить прижим и крышку на ригель.
2. Установить заглушку REA 300 на прижим стойки.
3. Установить прижим с заглушкой на стойку.
4. Установить крышку на прижим стойки.

Установка капельника REA 822 для отвода влаги в полость между прижимом и крышкой

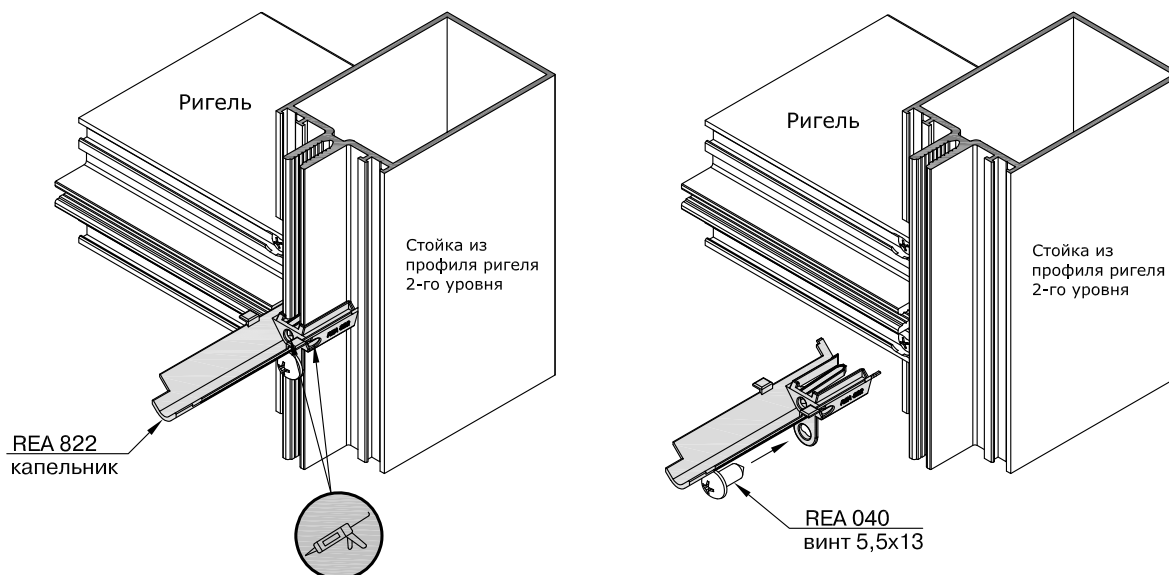

Обработка капельника для разных толщин заполнений

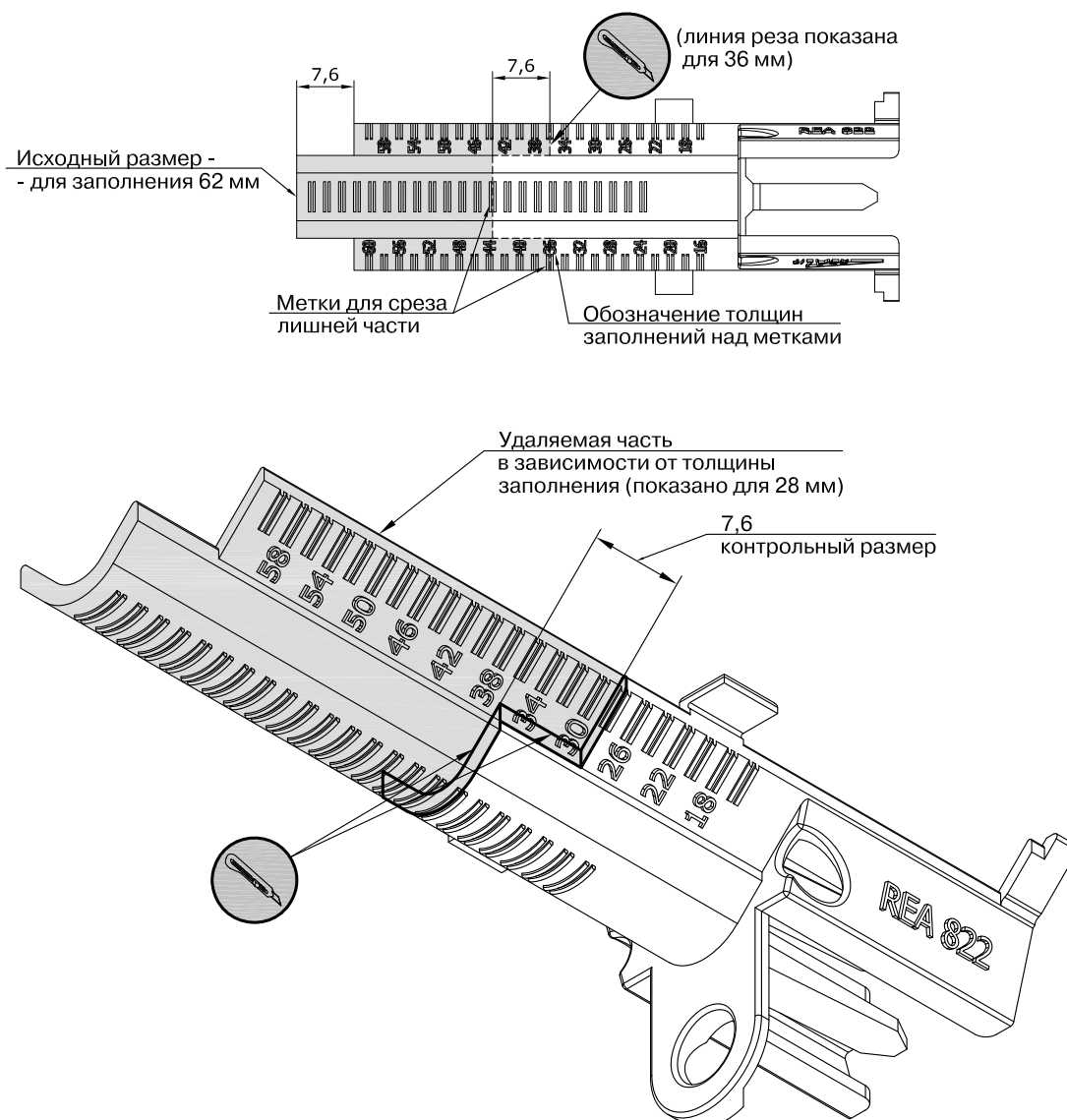

Манжета REA 468 для ригеля, установленного на кронштейнах из RE 6180-01.

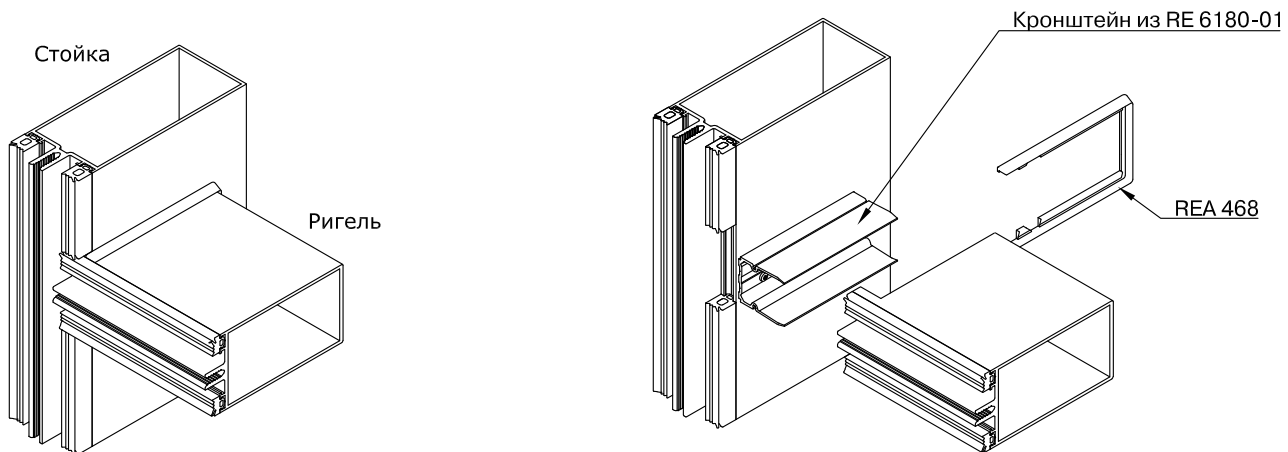

Обработка манжеты REA 468 для ригелей

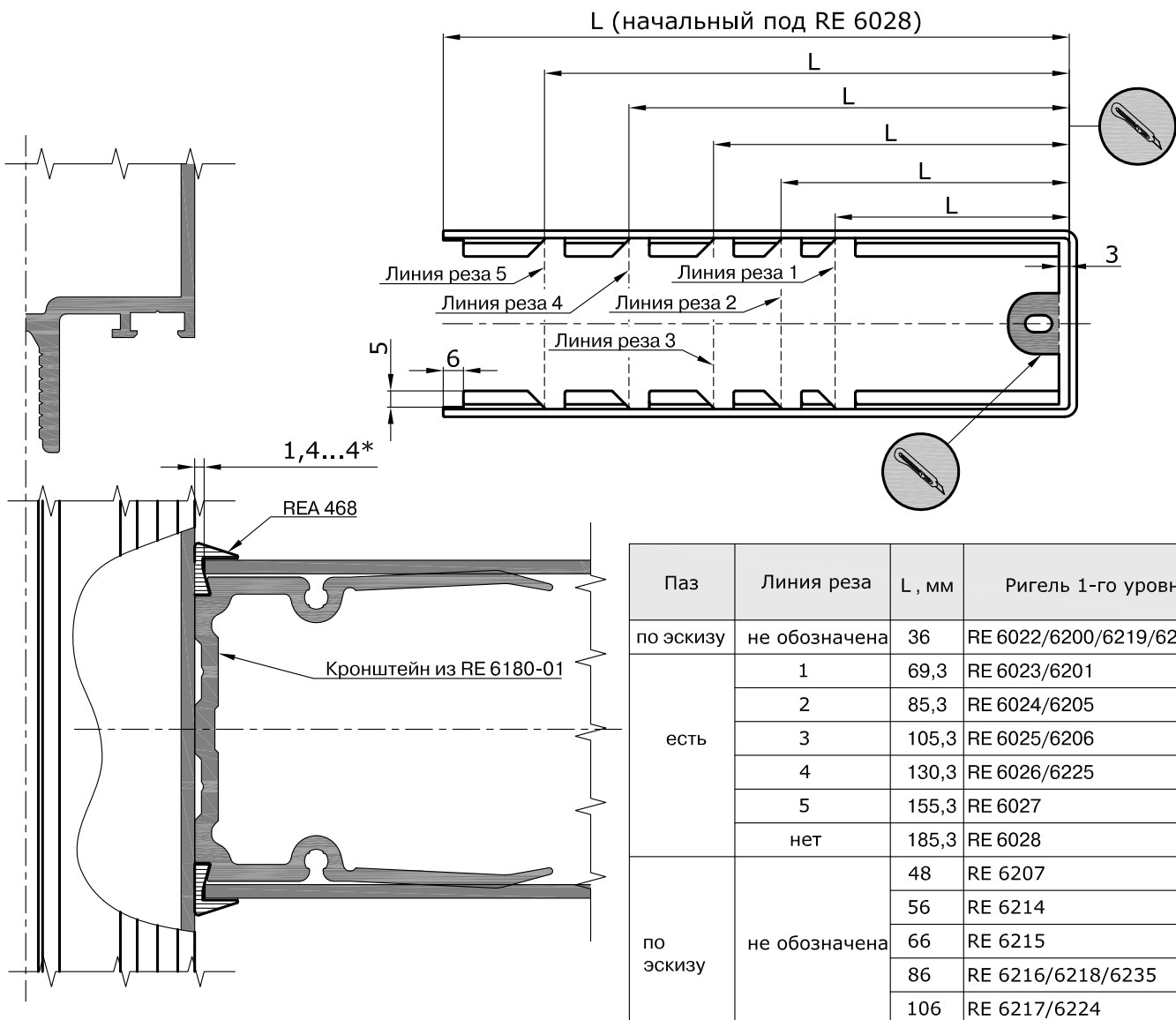

* Диапазон зазоров для применения манжеты REA 468.



Доработка длины манжеты REA 468 дана без учета высоты уплотнителя и вставки. Ригель и стойка не компланарны - ригельный профиль должен быть меньше стоечного не менее, чем на 3 мм. Пазы для ригелей RE 6022 / 6200 / 6207 / 6214 - 6219 / 6224 / 6234 - по эскизу.

Схема сборки стойки с усилителем RE 6156 и ригеля RE 6076 с помощью кронштейна REA 1062 с одной стороны

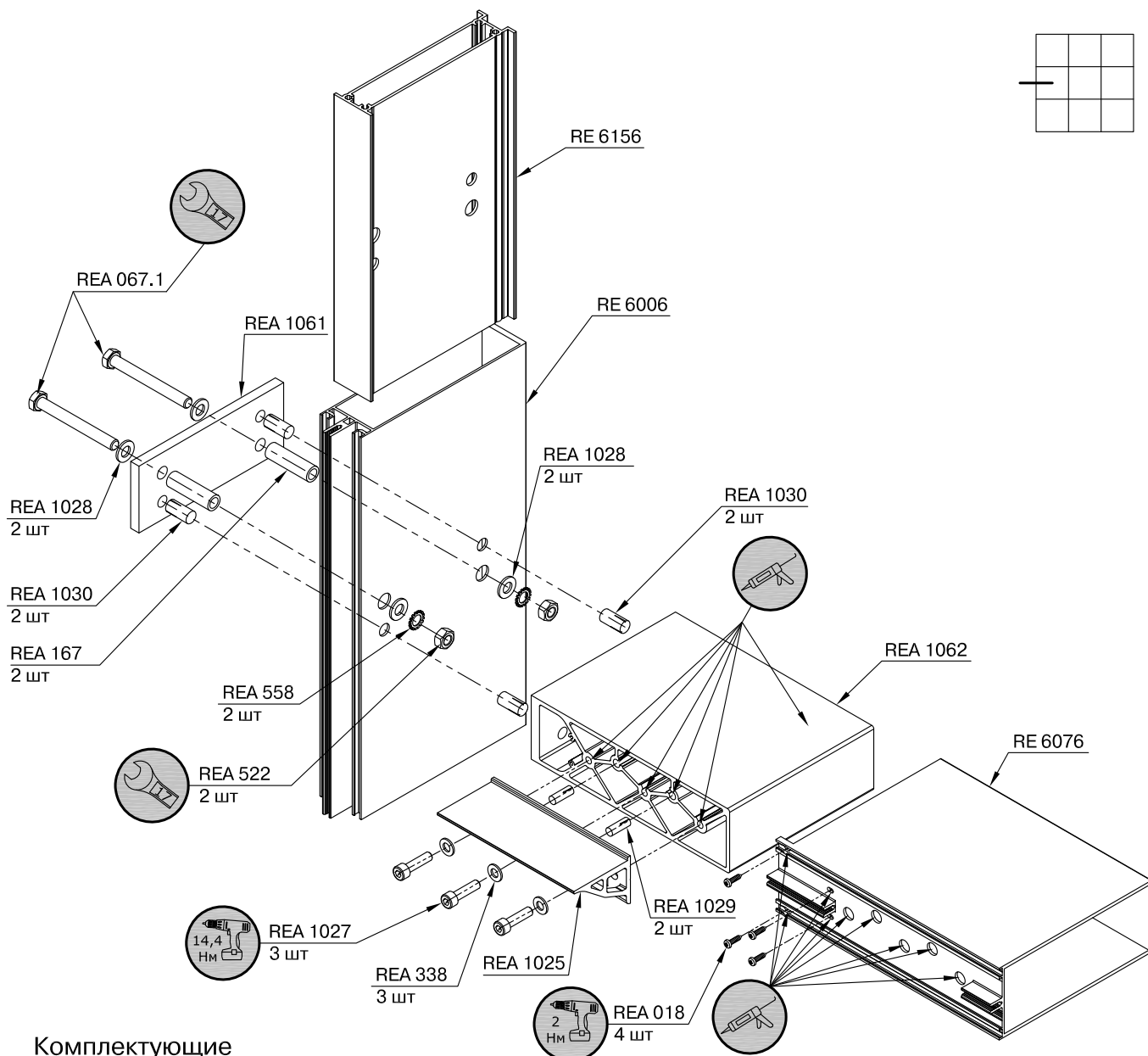

Комплектующие

Обозначение	Наименование	Кол-во, шт.
REA 018	Винт 3,9x16 A2 DIN 7981	4
REA 067.1	Болт M10x90 A2 DIN 933	2
REA 167	Трубка L=49,8 мм	2
REA 338	Шайба 8 A2 DIN 125	3
REA 522	Гайка M10 A2 DIN 934	2
REA 558	Шайба A 10,5-A2 DIN 6798	2
REA 1025	Усиленная опора из профиля RE 6079	1
REA 1027	Винт M8x30-A2 ISO 4762	3
REA 1028	Шайба A 10,5-A2 DIN 125	4
REA 1029	Штифт 8x24-A2 ISO 8741	2
REA 1030	Штифт 12x28-A2 ISO 8745	4
REA 1061	Пластина из профиля RE 6047	1
REA 1062	Кронштейн	1

Схема сборки стойки с усилителем RE 6117 и ригеля RE 6076 с помощью кронштейна REA 1024 с двух сторон

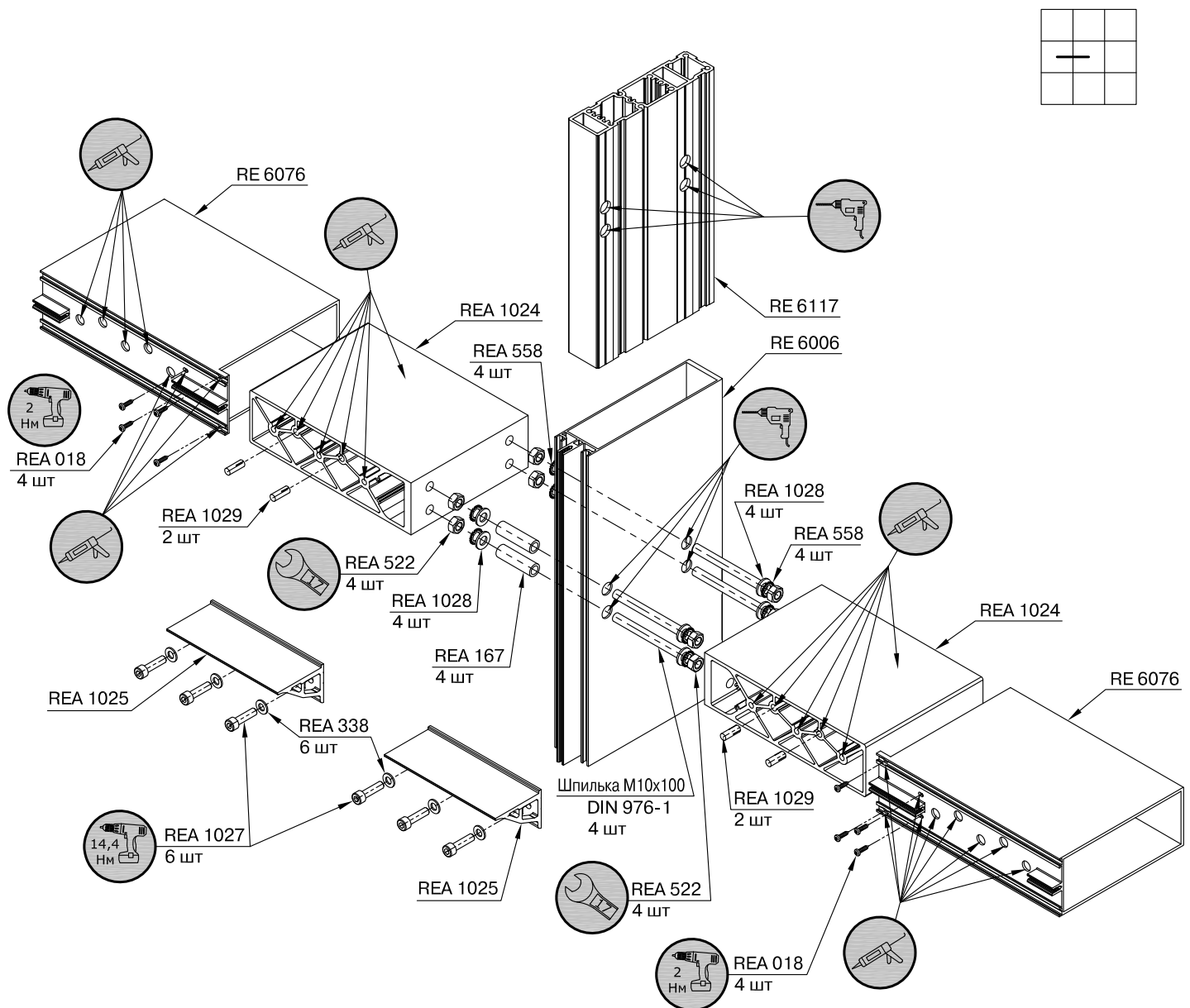

Комплектующие

Обозначение	Наименование	Кол-во, шт.
REA 018	Винт 3,9x16 A2 DIN 7981	8
REA 167	Трубка L=49,8 мм	4
REA 338	Шайба 8 A2 DIN 125	6
REA 522	Гайка M10 A2 DIN 934	8
REA 558	Шайба A 10,5-A2 DIN 6798	8
REA 1024	Кронштейн	2
REA 1025	Усиленная опора из профиля RE 6079	2
REA 1027	Винт M8x30-A2 ISO 4762	6
REA 1028	Шайба A 10,5-A2 DIN 125	8
REA 1029	Штифт 8x24-A2 ISO 8741	4
DIN 976-1 M10x100 - A	Шпилька с резьбой по всей длине	4

Схема сборки стойки с усилителем RE 6117 и ригеля RE 6076 с помощью кронштейна REA 1062 с одной стороны

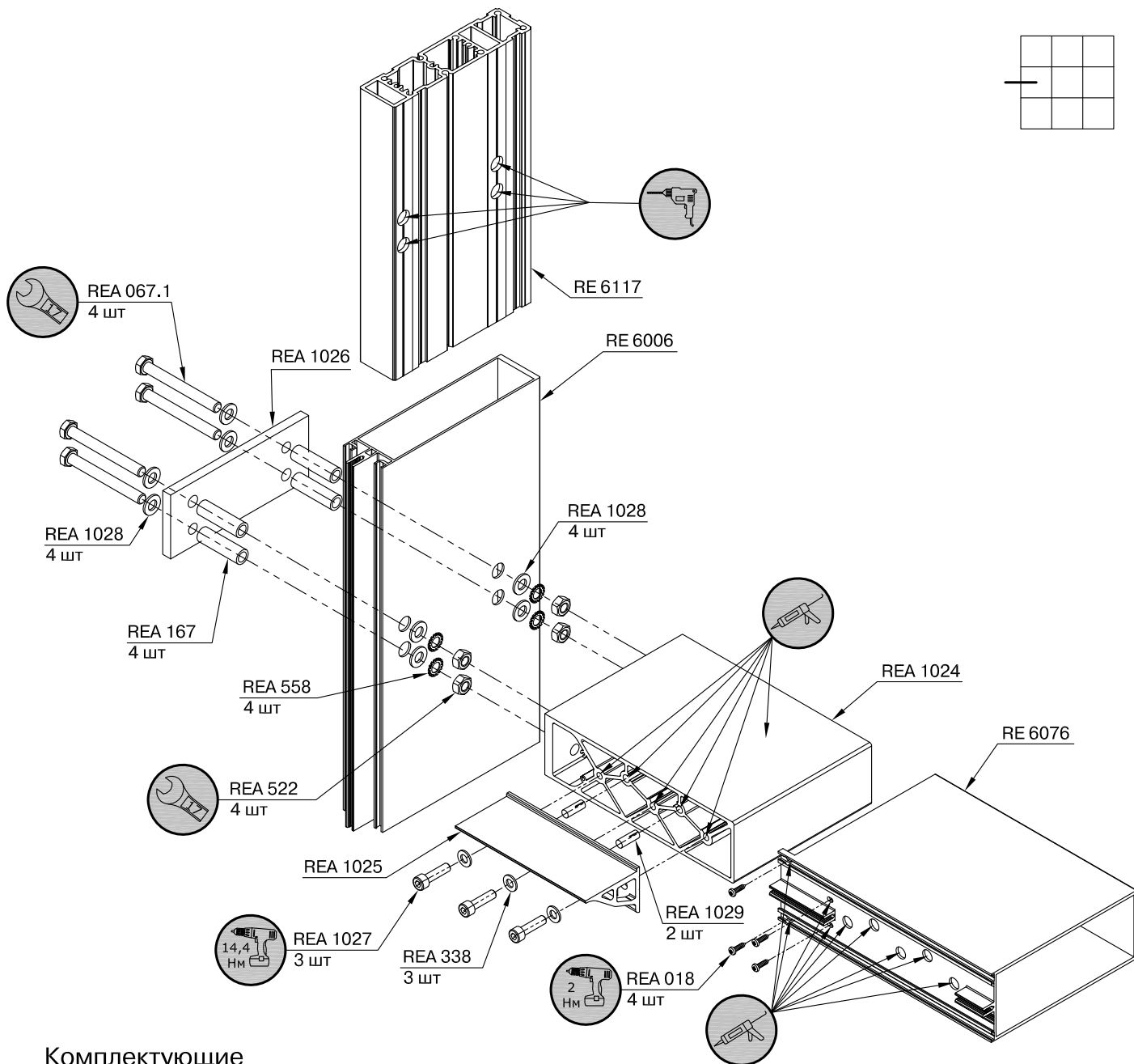

Комплектующие

Обозначение	Наименование	Кол-во, шт.
REA 018	Винт 3,9x16 A2 DIN 7981	4
REA 067.1	Болт M10x90 A2 DIN 933	4
REA 167	Трубка L=49,8 мм	4
REA 338	Шайба 8 A2 DIN 125	3
REA 522	Гайка M10 A2 DIN 934	4
REA 558	Шайба A 10,5-A2 DIN 6798	4
REA 1025	Усиленная опора из профиля RE 6079	1
REA 1026	Пластина из профиля RE 6047	1
REA 1027	Винт M8x30-A2 ISO 4762	3
REA 1028	Шайба A 10,5-A2 DIN 125	8
REA 1029	Штифт 8x24-A2 ISO 8741	2

Сборка кронштейна REA 1024

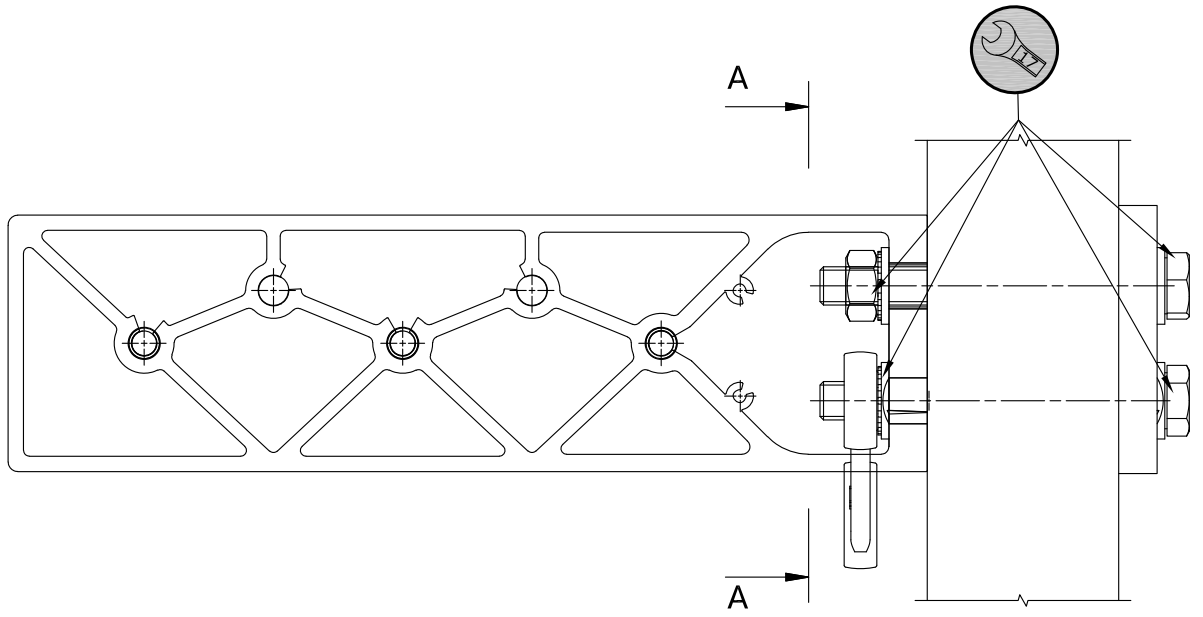

A-A (1:2)

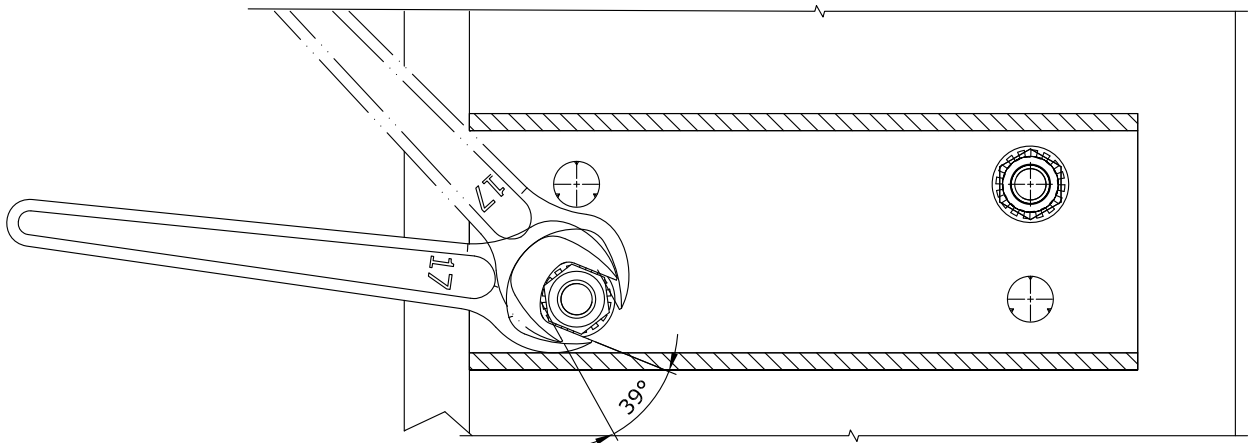
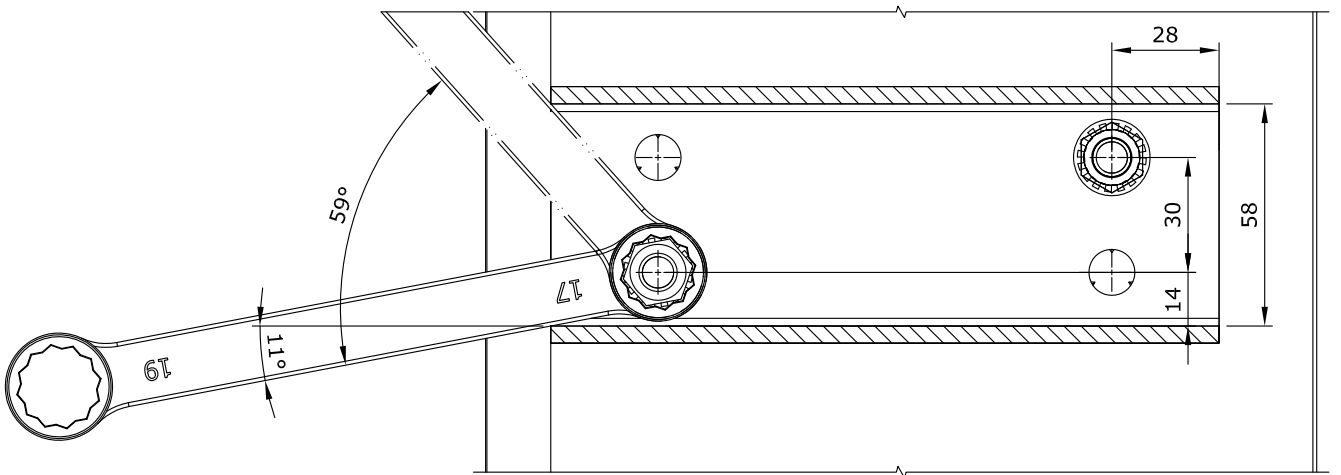

Узел стыковки стойки и ригеля над проемом
 Установка капельника
 Обработка прижимных профилей и крышек

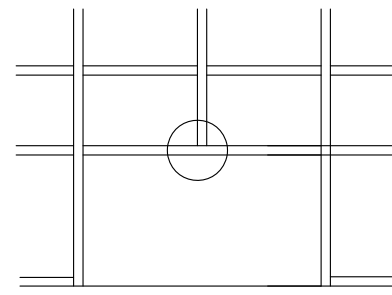
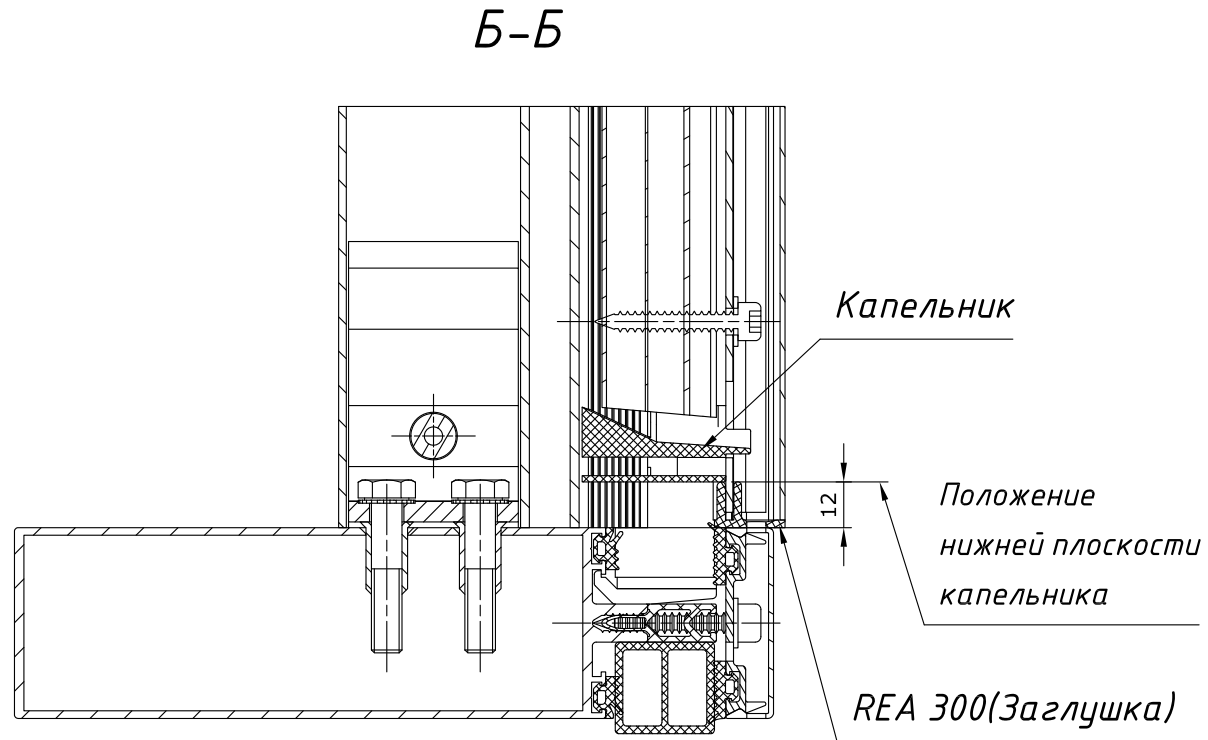
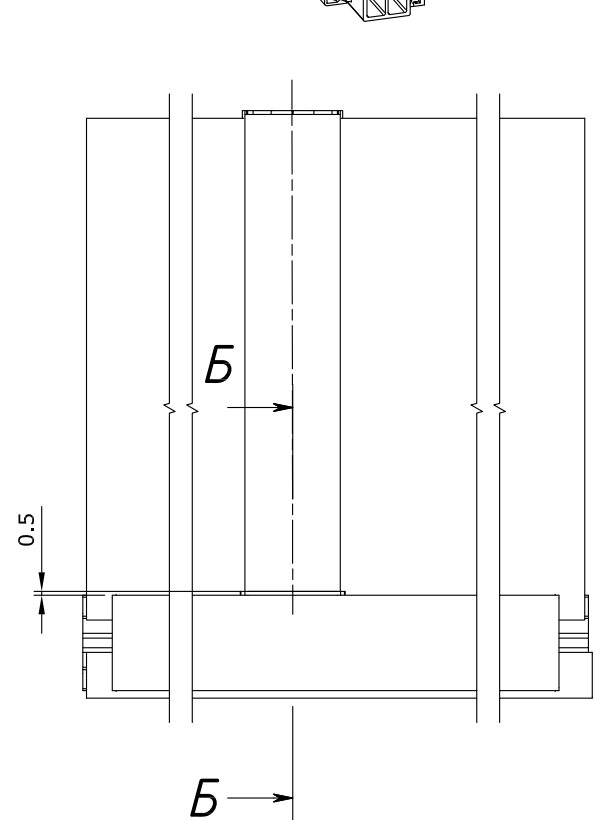
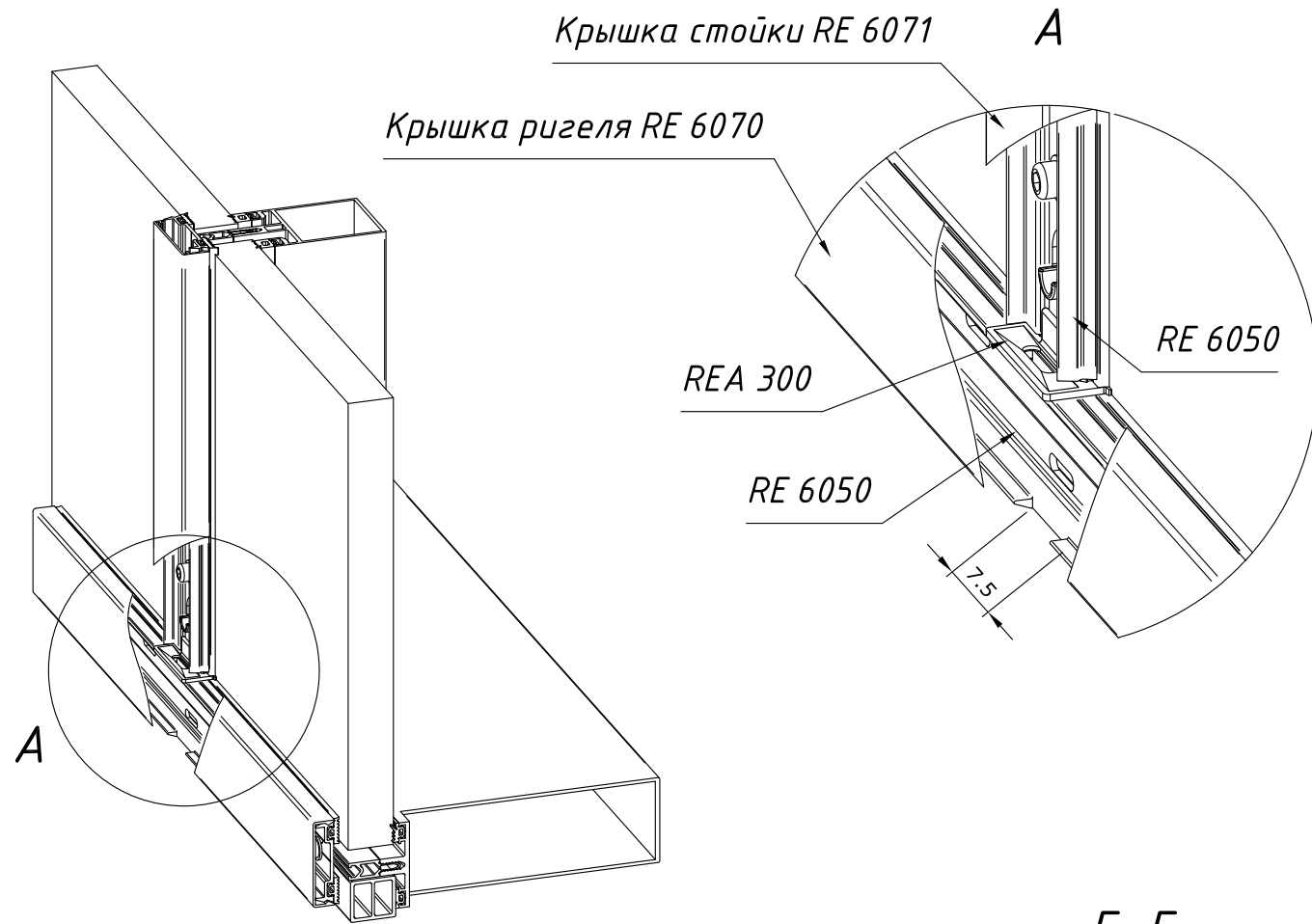

Прижимной профиль стойки RE 6050

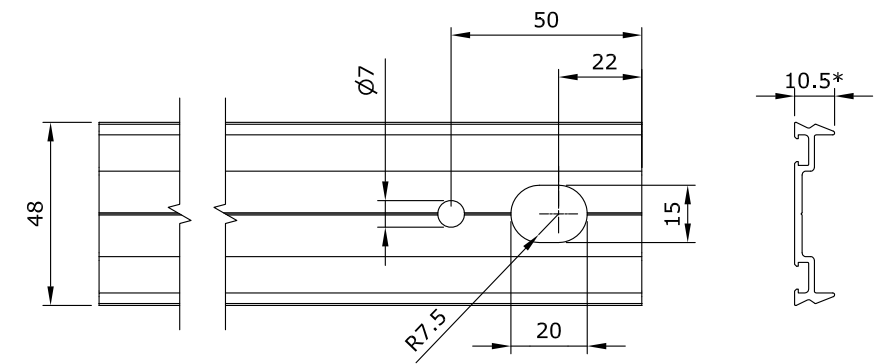

Прижимной профиль ригеля RE 6050

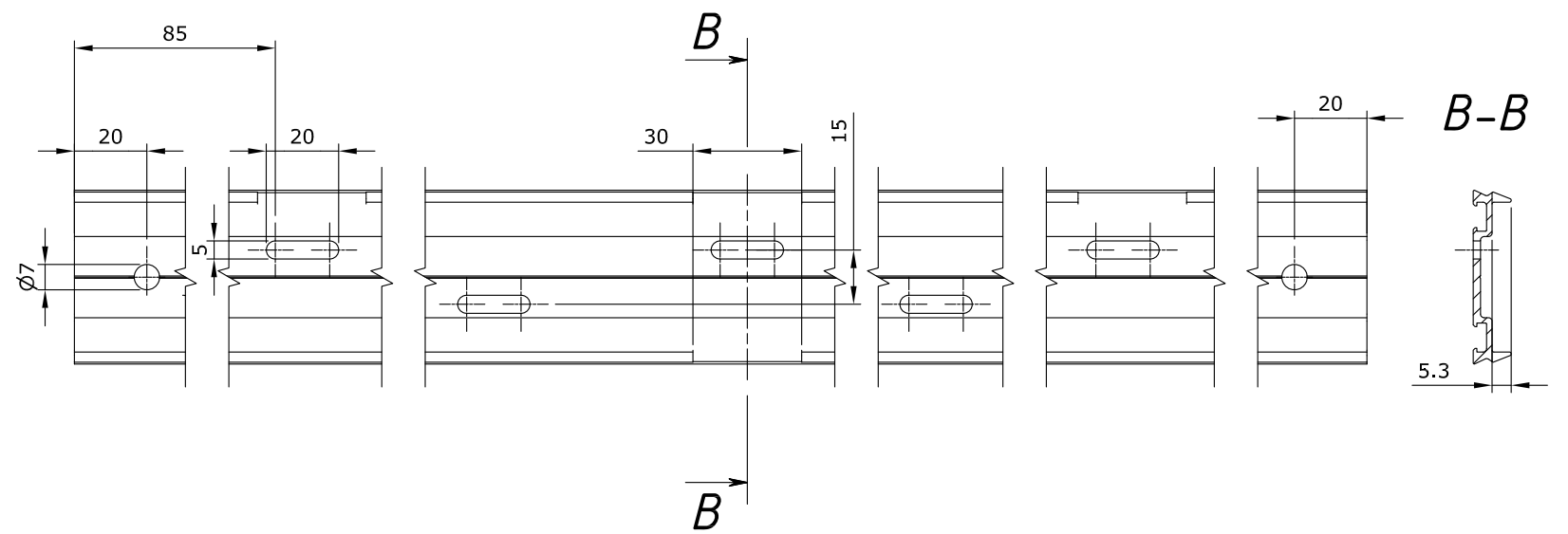

Крышка ригеля RE 6070

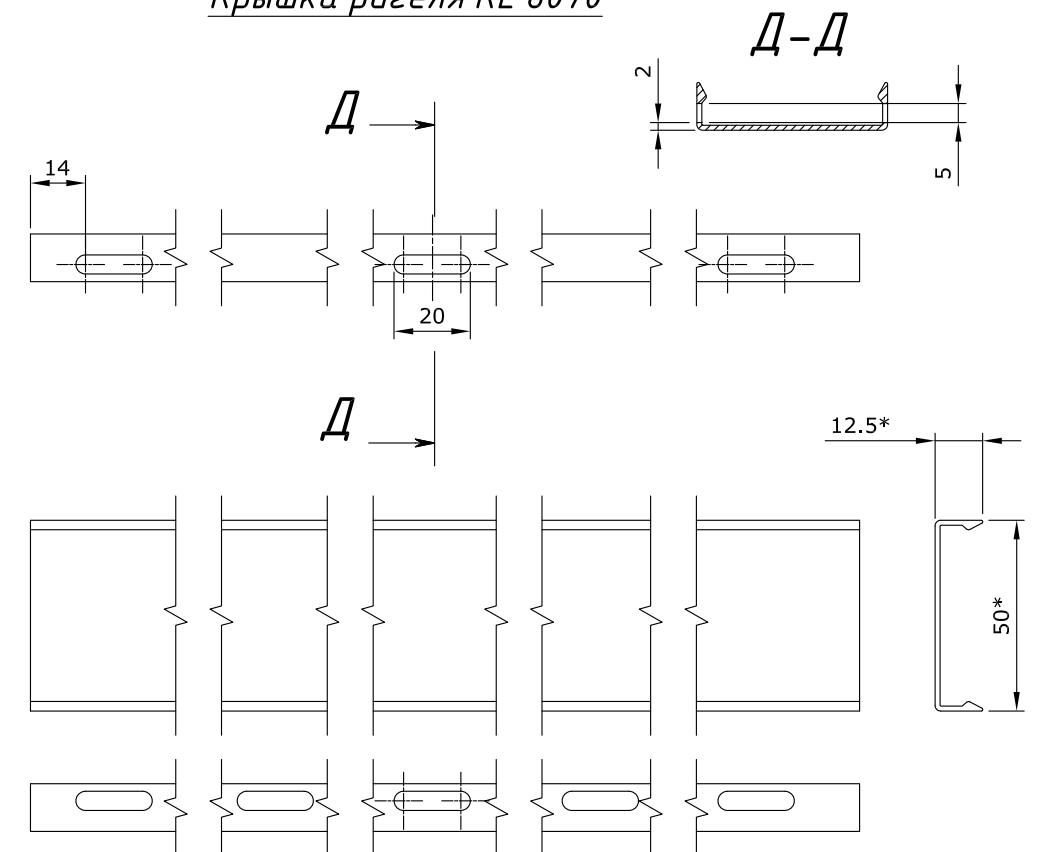

Узел стыковки стойки и ригеля над проемом

Ригель для стоек RE 6000-RE 6006

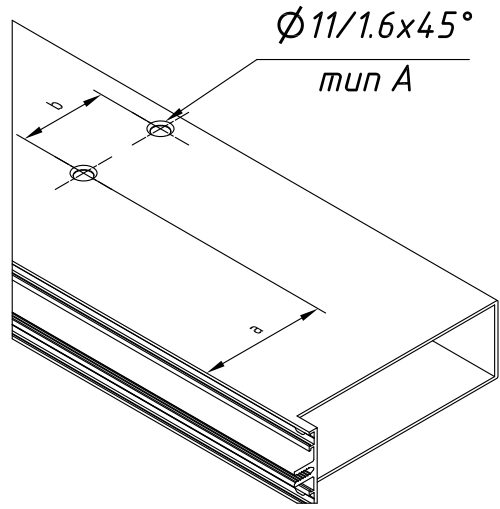

Кронштейн для стойки RE 6010

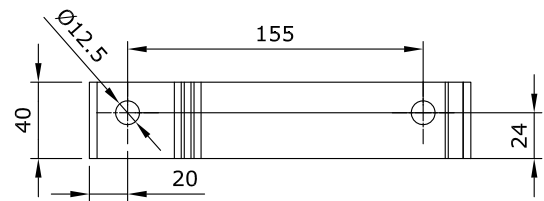

RE 6170

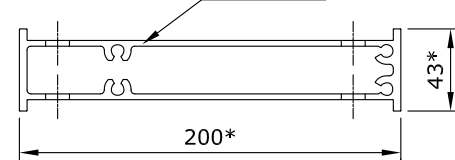

Сторона задней
стенки стойки

Пластина (для RE 6010)

Изготавливается
потребителем самостоятельно
Красить в цвет профиля

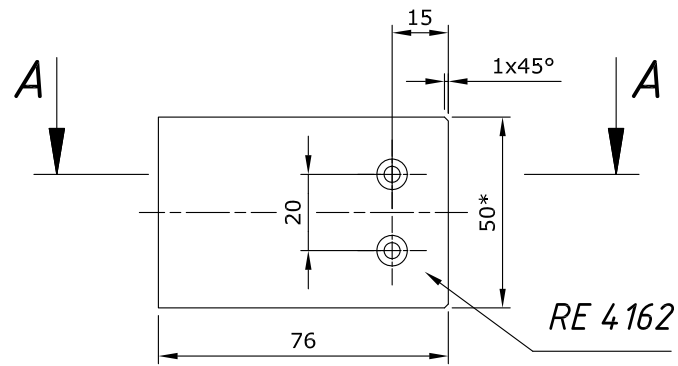

A-A (1:2)

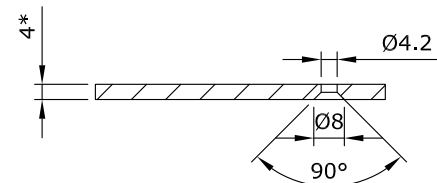

Стойка

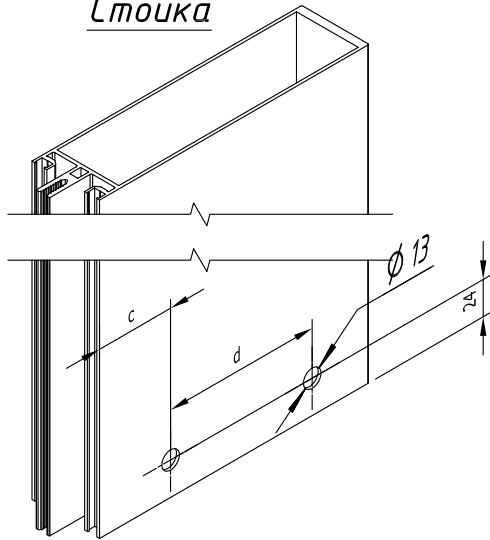

Ригель для стойки RE 6010

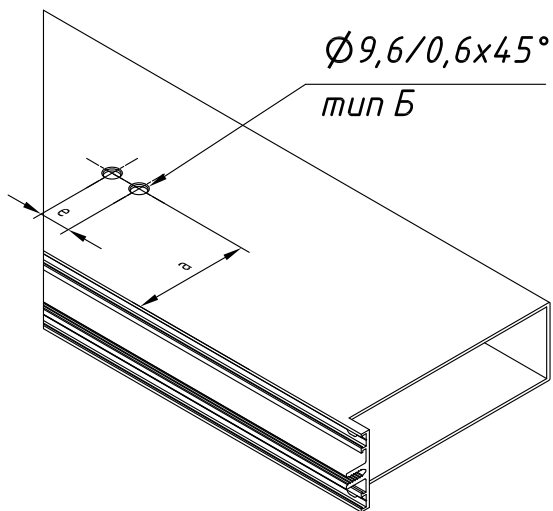

Кронштейн для стоек RE 6000-RE 6006



Таблица для изготовления кронштейнов стоек RE 6000-RE 6006, RE 6010

Профиль стойки	Профиль кронштейна	l, мм	m(Ø9), мм	n(Ø12.5), мм
RE 6000	RE 6185	44.5	24.5	24.5
RE 6001	RE 6185	58.5	38.5	38.5
RE 6002	RE 6185	78.5	38.5	38.5
RE 6003	RE 6185	102.5	62.5	62.5
RE 6004	RE 6185	127.5	87.5	87.5
RE 6005	RE 6185	155	75	75
RE 6006	RE 6185	177	57	105
RE 6010	RE 6170	40	см. чертёж	см. чертёж

Кронштейн изготавливается потребителем самостоятельно

Таблица отверстий в стойках и ригелях

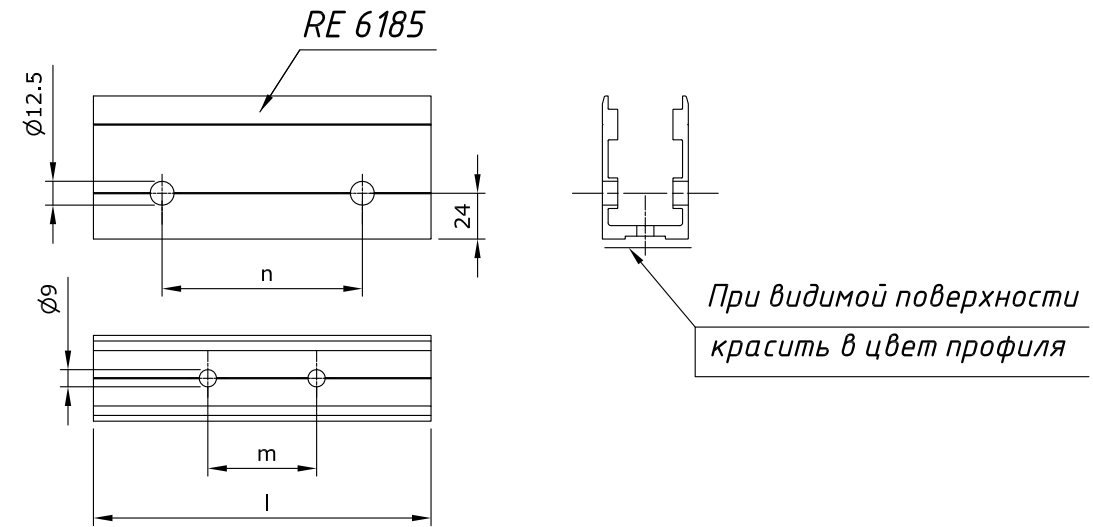
Профиль стойки	Ригель	a, мм	b, мм	c, мм	d, мм	e, мм	Отверстия тип А	Отверстия тип Б
RE 6000	RE 6023, RE 6024, RE 6025, RE 6026, RE 6027, RE 6028,	32.9	24.5	39.2	-	-	2 отв. Ø11/1.6x45°	-
RE 6001	RE 6024, RE 6025, RE 6026, RE 6027, RE 6028	32.9	38.5	46.2	-	-	2 отв. Ø11/1.6x45°	-
RE 6002, RE 6402	RE 6025, RE 6026, RE 6027, RE 6028	42.9	38.5	36.9	38.5	-	2 отв. Ø11/1.6x45°	-
RE 6003	RE 6026, RE 6027, RE 6028	42.9	62.5	36.9	62.5	-	2 отв. Ø11/1.6x45°	-
RE 6004, RE 6404	RE 6027, RE 6028	42.9	87.5	36.9	87.5	-	2 отв. Ø11/1.6x45°	-
RE 6005	RE 6027, RE 6028	63.8	75	57.8	75	-	2 отв. Ø11/1.6x45°	-
RE 6006	RE 6027, RE 6028	82.8	57	52.8	105	-	2 отв. Ø11/1.6x45°	-
RE 6010	RE 6027, RE 6028	75.3	-	-	-	20	2 отв. Ø11/1.6x45°	2 отв. Ø9.6/0.6x45°

Узел стыковки стойки и ригеля над проемом Схемы сборки и комплектация

Поз.	Обозначен	Наименование	Количество для профилей стоек							
			RE 6000	RE 6001	RE 6002	RE 6003	RE 6004	RE 6005	RE 6006	RE 6010
1	REA 195.1	Втулка	1	1	2	2	2	2	2	2
2		Капельник	1	1	1	1	1	1	1	1
3		Стойка	1	1	1	1	1	1	1	1
4		Кронштейн	1	1	1	1	1	1	1	1
5		Ригель	1	1	1	1	1	1	1	1
6		Пластина	-	-	-	-	-	-	-	1
		<u>Стандартные изделия</u>								
8	REA 531	Шайба DIN 6798 - A 8.4	2	2	2	2	2	2	2	-
9		Шайба DIN 6798 - A 6.4	-	-	-	-	-	-	-	2
10	REA 195.2	Винт DIN 7991 - M6x16	2	2	4	4	4	4	4	4
11		Болт ISO 4014 - M8 x 40	2	2	2	2	2	2	2	-
12		Болт ISO 4014 - M6 x 60	-	-	-	-	-	-	-	2
13	REA 412	Заклепка резьбовая M8(впотай)	2	2	2	2	2	2	2	-
14		Заклепка резьбовая M6(впотай)	-	-	-	-	-	-	-	2
15	REA 195.3	Шайба 6 DIN 9255	2	2	4	4	4	4	4	4
16		Дюбель_FischerSX_6	-	-	-	-	-	-	-	2
17	REA 021	Винт ISO 7050 - ST3,9 x 19 - F-Z	-	-	-	-	-	-	-	2

Примечания:

1. Деталь поз.4 красить в цвет стойки в случае ее видимости.

2. Деталь поз.6 красить в цвет стойки.

Схема сборки для стойки
RE 6010



Схема сборки для стоек
RE 6000-RE 6006



Фасадная серия - RF 50

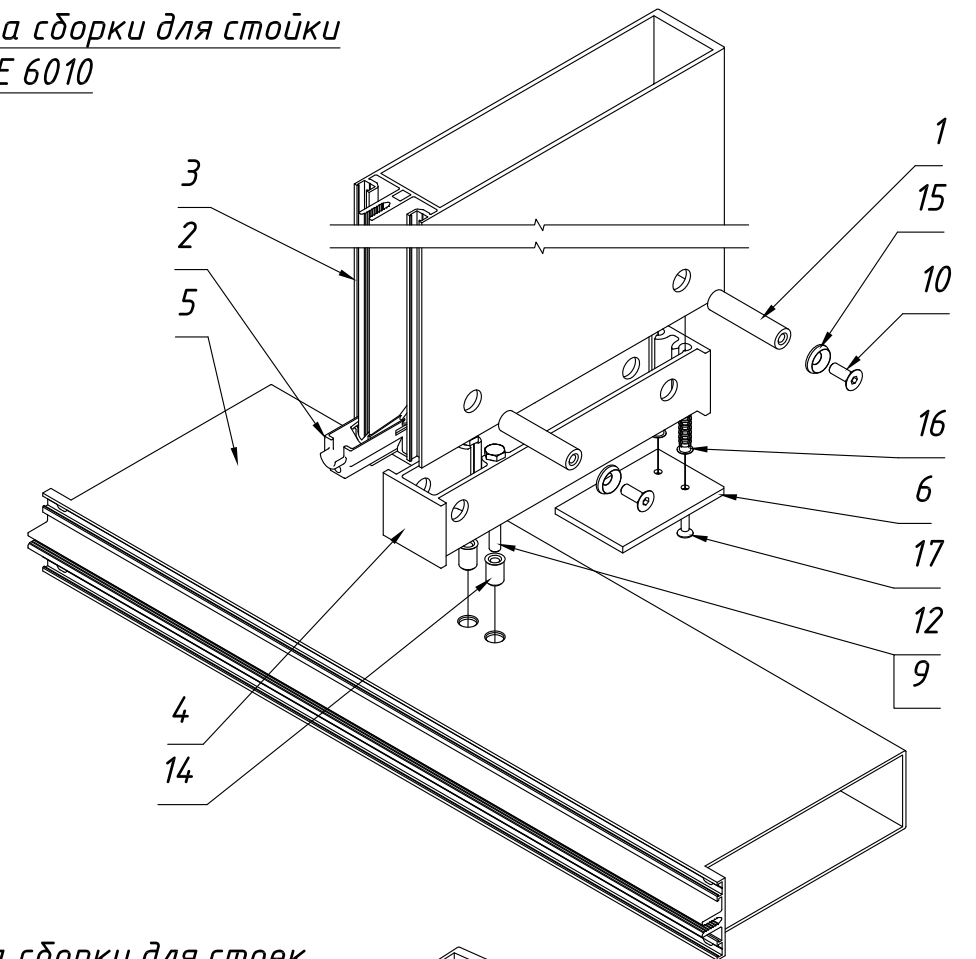
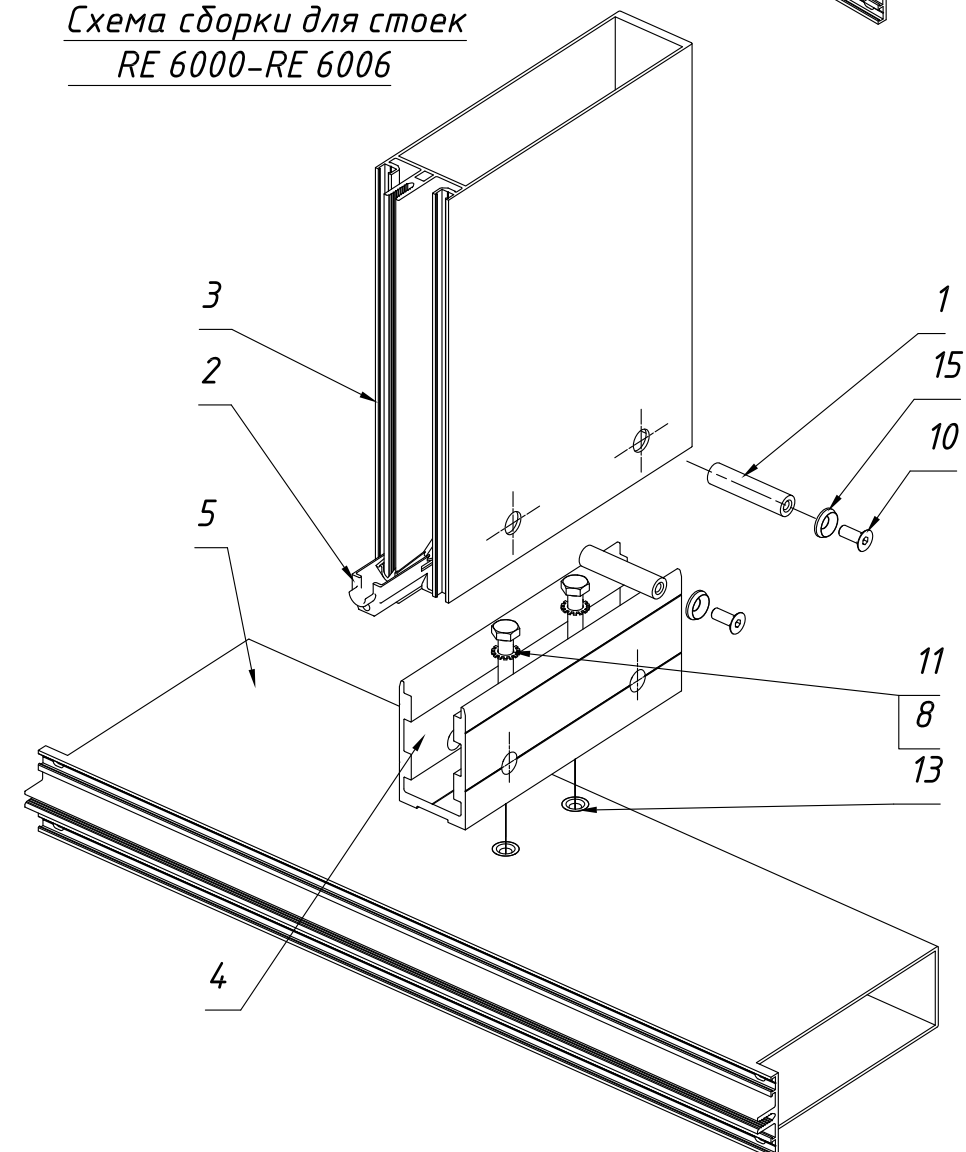

Сборка узла усиления ригелей RE 6026, RE 6027, 6028 для использования с тяжелыми заполнениями.

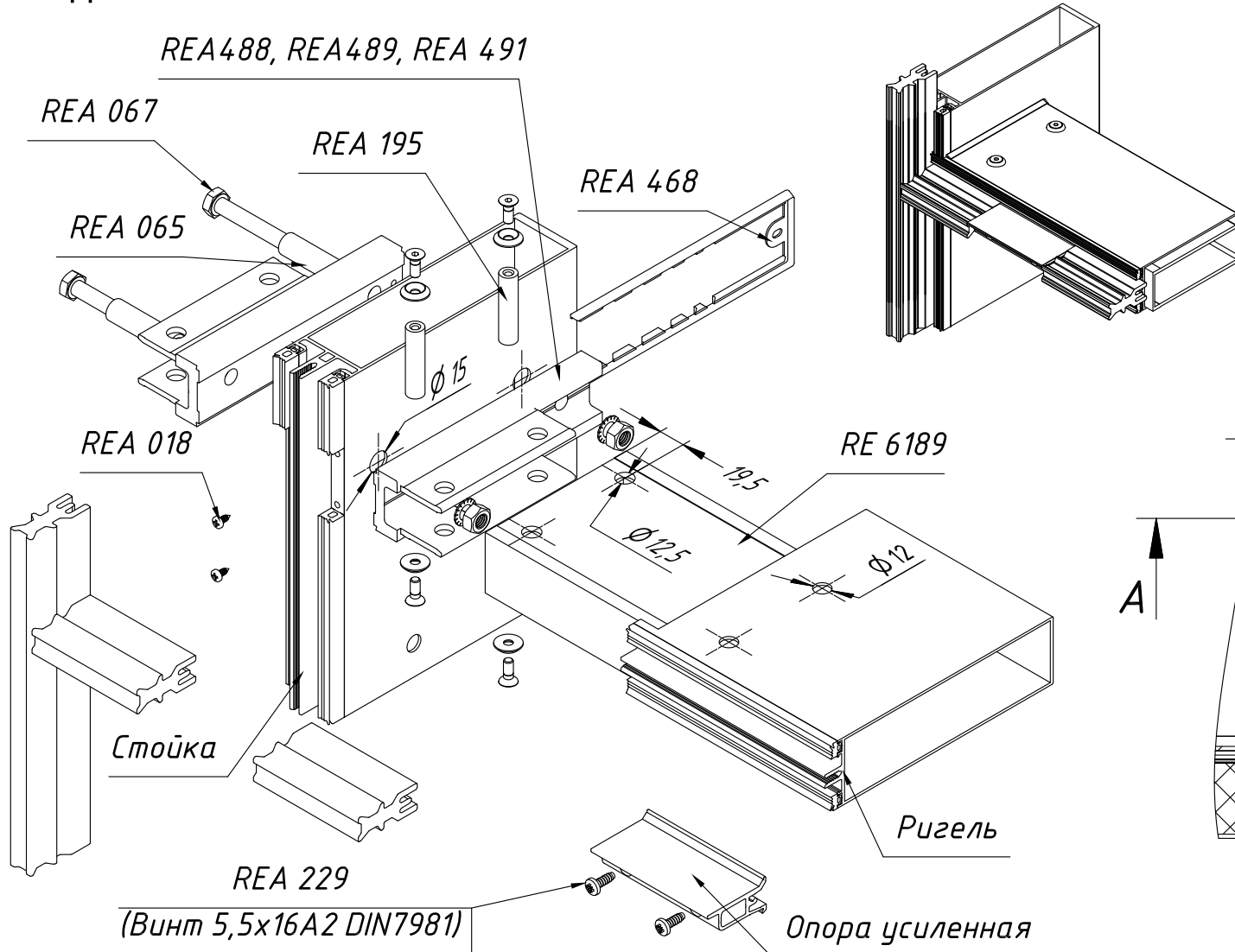

Кронштейны для ригелей, усиленных профилем RE 6189	
Профиль ригеля	Кронштейн
RE 6026	REA 488
RE 6027	REA 489
RE 6028	REA 491

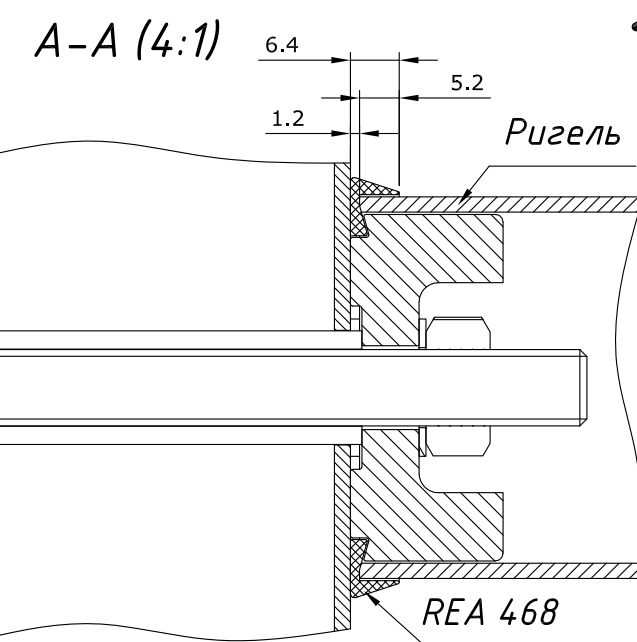
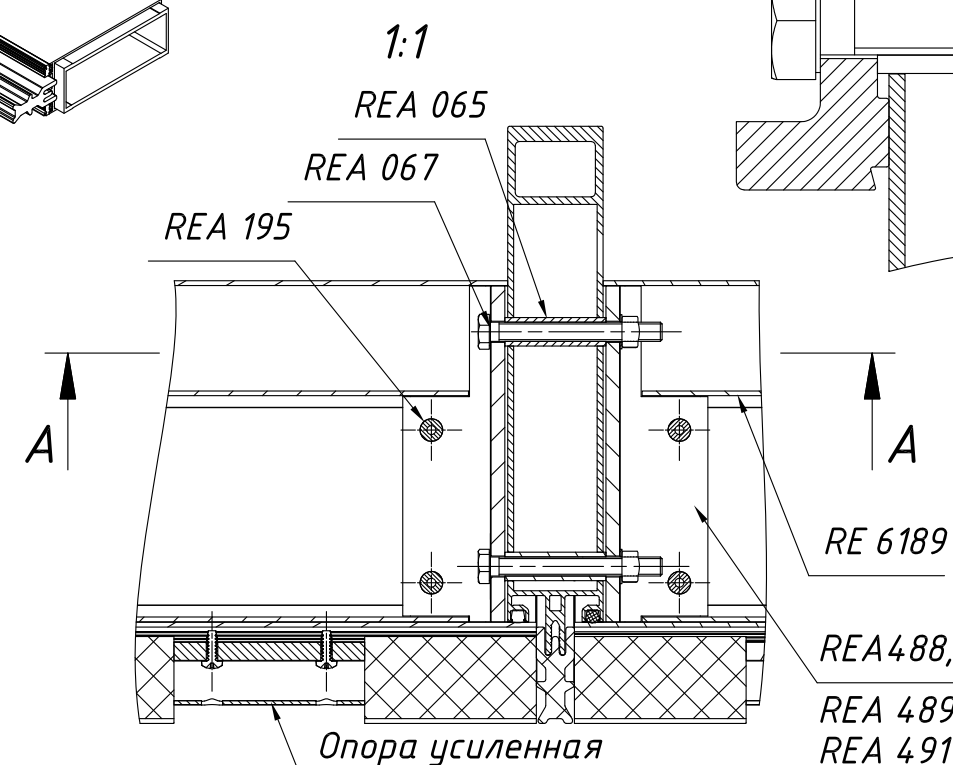

Доработка манжеты REA 468 для ригелей

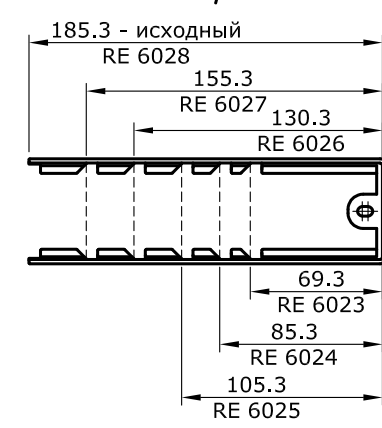

Толщина заполнения, мм	Допустимые нагрузки на 2 опоры заполнения, кг			
	Опора обычная	Допустимая нагрузка	Опора усиленная	Допустимая нагрузка
22-26	REA 028	170	-	-
28-32	REA 029	150	REA 497*	360
34-38	REA 030	125	REA 536*	340
40-44	REA 031	100	REA 498*	315
46-50	REA 032	75	REA 499*	290
52-58	-	-	REA 332*	261

*) Не применять в комбинации с облегченными ригелями RE 62..

Вес стеклопакета, кг	Максимальные шаги стоек из условия деформации ригеля 3 мм (с учетом собственного веса)																
	360	340	320	300	280	260	240	220	200	180	160	140	120	100	80	60	40
Ригели	Шаг стоек, мм																
RE 6023	1128	1160	1194	1232	1273	1319	1370	1428	1494	1570	1658	1761	1887	2040	2234	2483	2811
RE 6024	1226	1260	1297	1338	1382	1432	1487	1549	1620	1701	1794	1905	2036	2196	2394	2643	2960
RE 6025	1336	1374	1414	1458	1506	1560	1619	1686	1761	1848	1947	2063	2200	2364	2563	2808	3111
RE 6026	1462	1502	1546	1593	1646	1703	1767	1839	1919	2010	2115	2235	2376	2542	2740	2976	3258
RE 6027	1583	1626	1673	1724	1779	1840	1908	1983	2067	2162	2269	2392	2534	2698	2889	3112	3371
RE 6028	1707	1752	1802	1856	1914	1979	2049	2128	2215	2312	2422	2546	2687	2847	3031	3241	3480
RE 6026+RE 6189	2090	2141	2195	2253	2315	2381	2453	2530	2614	2704	2802	2908	3022	3146	3279	3422	3575
RE 6027+RE 6189	2162	2214	2268	2326	2389	2455	2527	2604	2687	2776	2872	2975	3086	3205	3332	3468	3613
RE 6028+RE 6189	2239	2291	2346	2405	2467	2534	2605	2682	2763	2851	2945	3045	3153	3267	3389	3519	3656

Сборка узла соединения элементов вертикальной и наклонной поверхностей. Вариант 1.

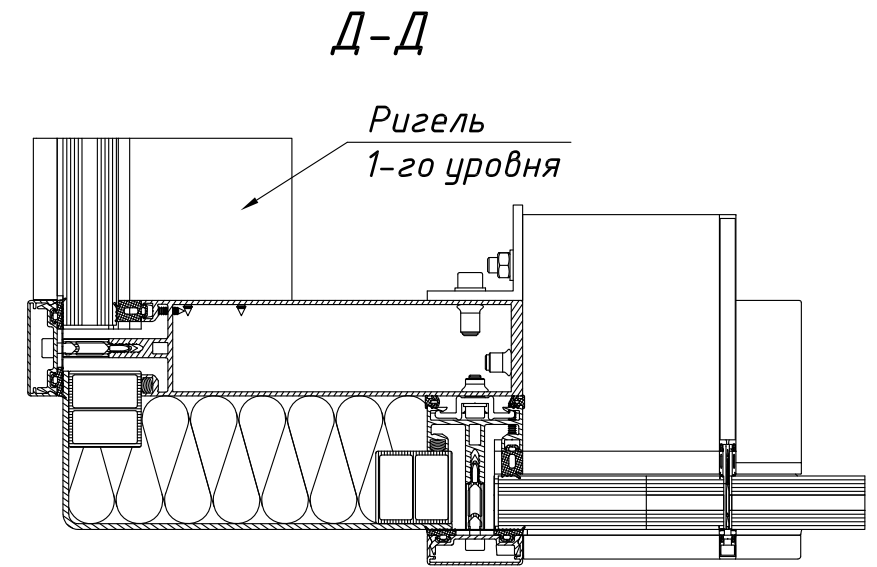
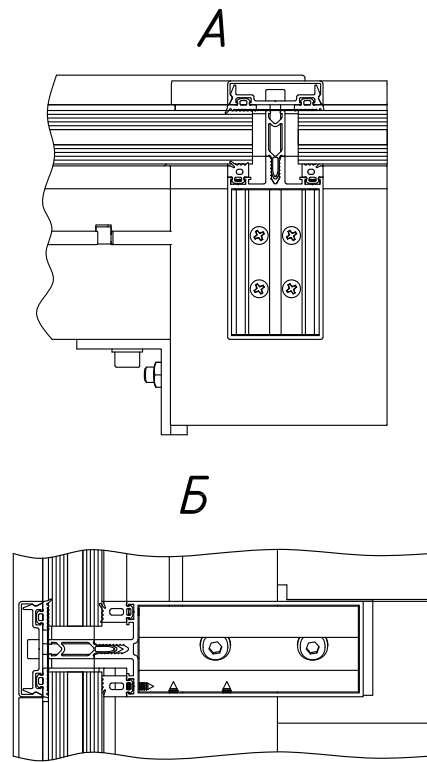
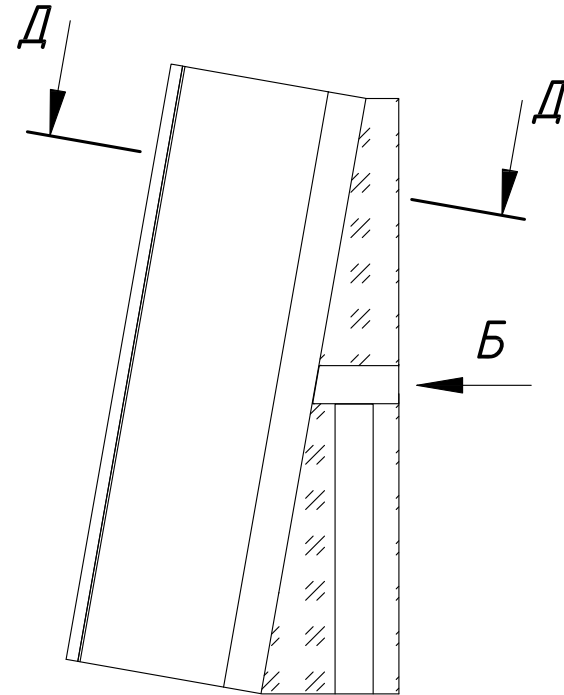
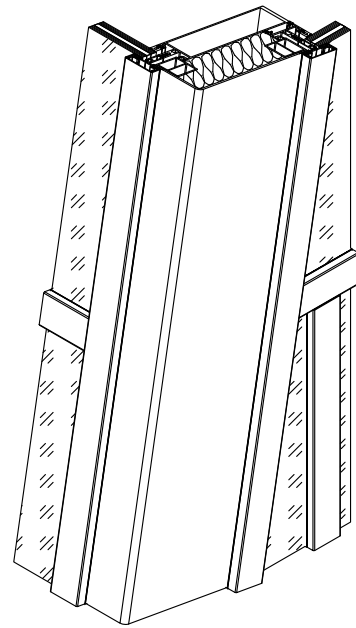
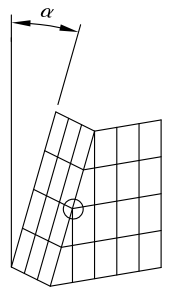

Г Крепление кронштейнов и ригелей

(прижимные и декоративные крышки, винты прижима, бутил. лента и заполнение условно не показаны)

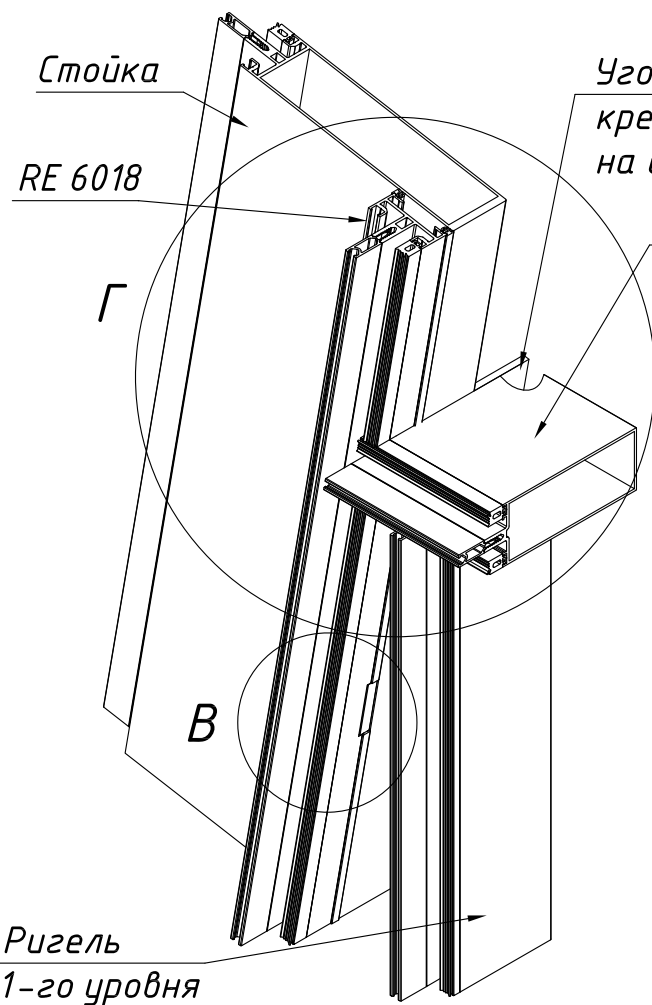

Уголок для дополн. крепления ригеля на стойке

Ригель 2-го уровня

В Фиксация стоечного профиля RE 6018

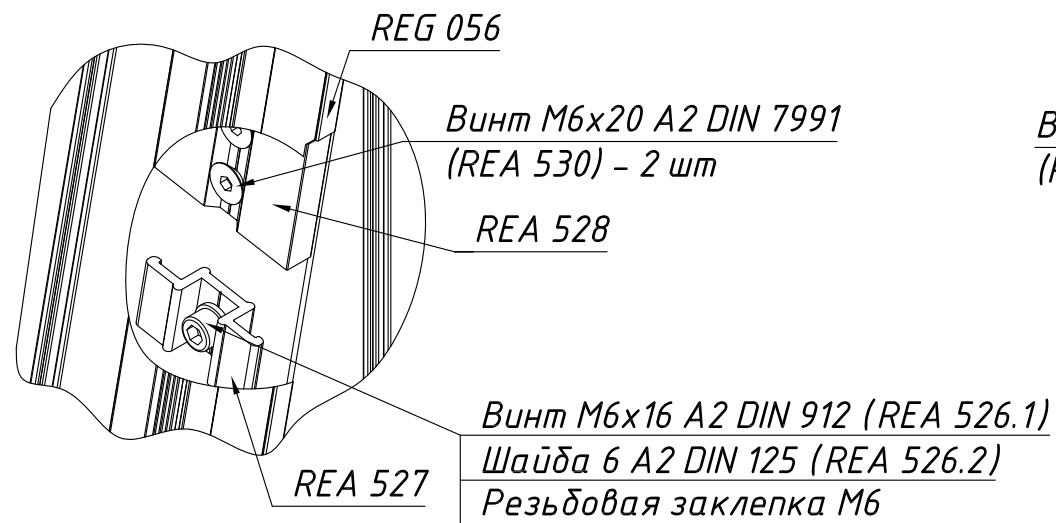

REG 056

Винт M6x20 A2 DIN 7991 (REA 530) - 2 шт

REA 528

Винт M6x16 A2 DIN 912 (REA 526.1)

Шайба 6 A2 DIN 125 (REA 526.2)

Резьбовая заклепка M6

REA 527

Уплотнитель для ригеля на стойке REA 210

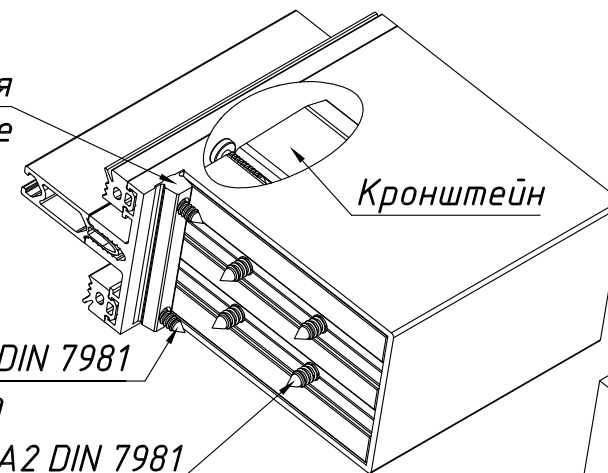

Резьб. заклепка M8x12 A2 (REA 412)

Шайба 8 A2 DIN 125 (REA 338)

Винт M8x25 A2 DIN 912

Винт 3,9x16 A2 DIN 7981 (REA 018) - 4 шт

Винт 4,8x13 A2 DIN 7981 (REA 019) - 4 шт

Резьб. заклепка M8x12 A2 (REA 412)

Винт M8x25 A2 DIN 912

Винт 3,9x9,5 A2 DIN 7981 (REA 017) - 4 шт

Винт 4,8x13 A2 DIN 7981 (REA 019) - 4 шт

Винт 3,9x16 A2 DIN 7981 (REA 018) - 4 шт

Гайка M8 DIN 934 (REA 349)

Шайба 8 A2 DIN 125 (REA 338)

Шайба 8 A2 DIN 125 (REA 338)

Винт M8x25 A2 DIN 912

Кронштейн

Кронштейн

Сборка узла соединения элементов вертикальной и наклонной поверхностей. Вариант 2.

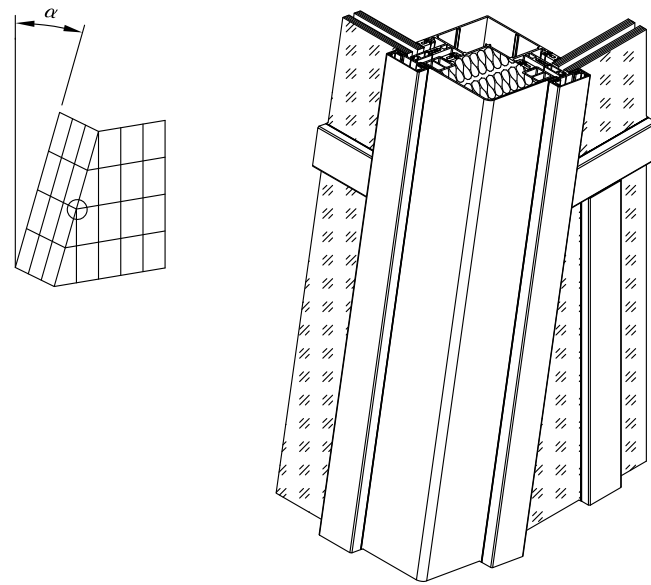

(прижимные и декоративные крышки, винты прижима, бутил. лента и заполнение условно не показаны)

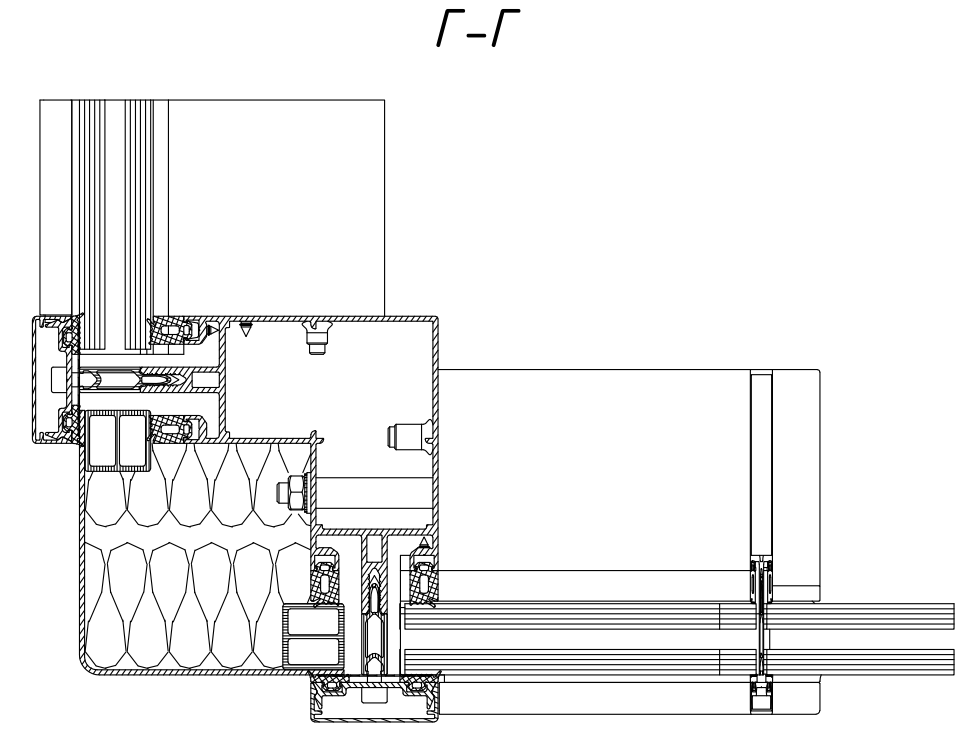
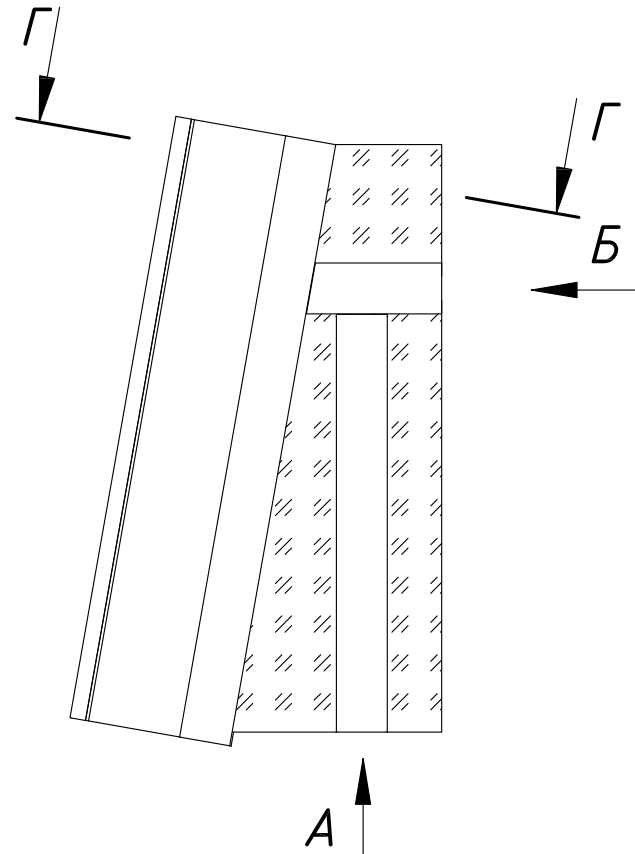

В
Крепление кронштейнов и ригелей

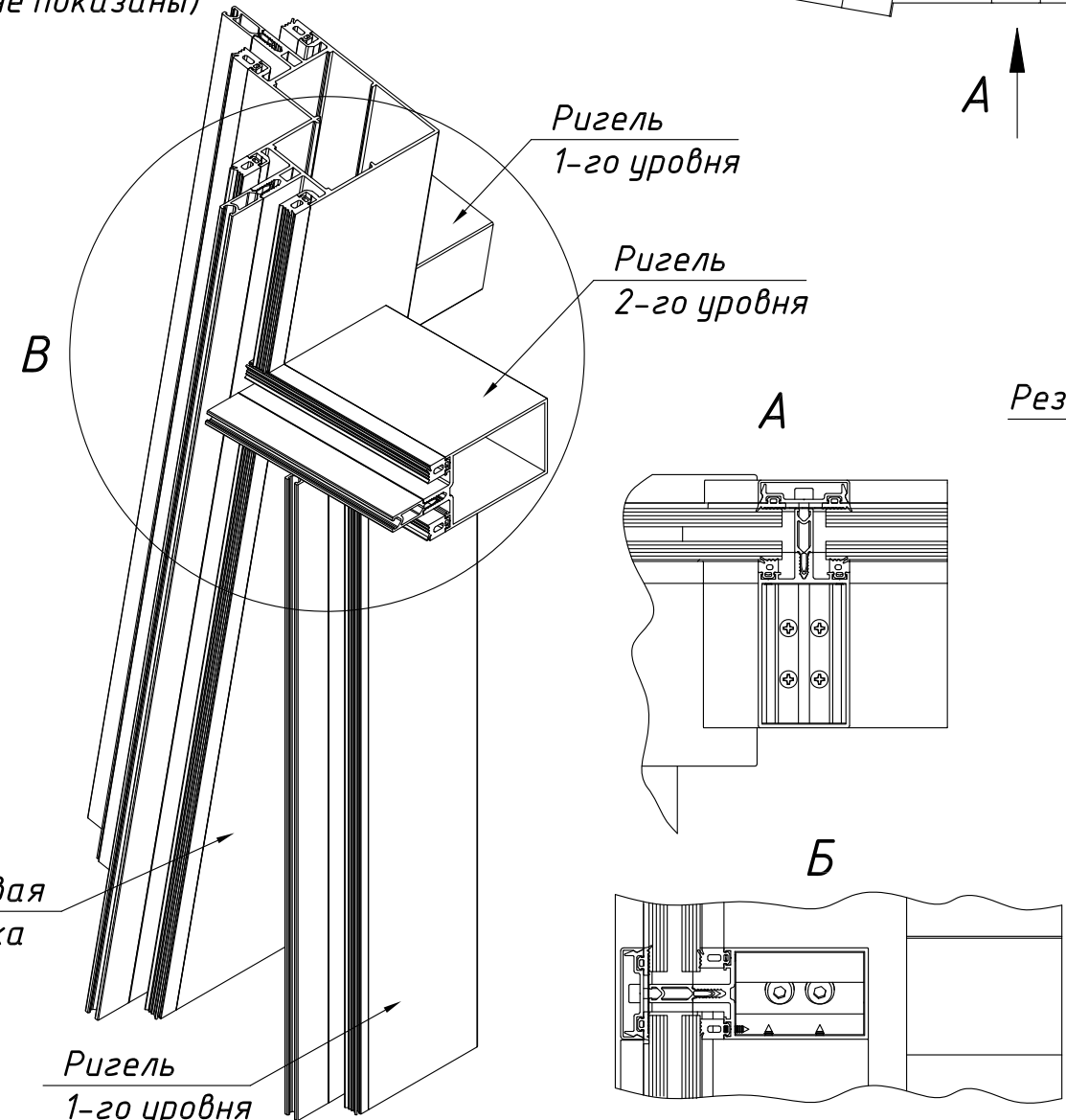

Ригель
1-го уровня

Ригель
2-го уровня

Угловая
стойка

Ригель
1-го уровня

- Винт 3,9x16 A2 DIN 7981 (REA 018) - 4 шт
- Винт 4,8x13 A2 DIN 7981 (REA 019) - 2 шт
- Резьбовая заклепка M8x12 A2 (REA 412)
- Винт M8x25 A2 DIN 7991 (REA 068)
- Гайка M8 A2 DIN 934 (REA 349)
- Шайба 8 A2 стопорная DIN 6798A
- Шайба 8 A2 DIN 125 (REA 338)
- Шайба 8 A2 DIN 125 (REA 338)
- Винт M8x70 A2 DIN 912
- Кронштейн
- Уплотнитель для ригеля на стойке REA 210
- Резьбовая заклепка M6
- Шайба 6 A2 DIN 125 (REA 525)
- Винт M6x20 A2 DIN 912
- Кронштейн
- Втулка Ø12x2 RE 4277, L=50 мм
- Винт 3,9x9,5 A2 DIN 7981 (REA 017) - 4 шт
- Винт 3,9x16 A2 DIN 7981 (REA 018) - 4 шт
- Кронштейн
- Винт 4,8x13 A2 DIN 7981 (REA 019) - 4 шт

Установка шины REA 576 для выравнивания потенциалов на фасаде с заземлением

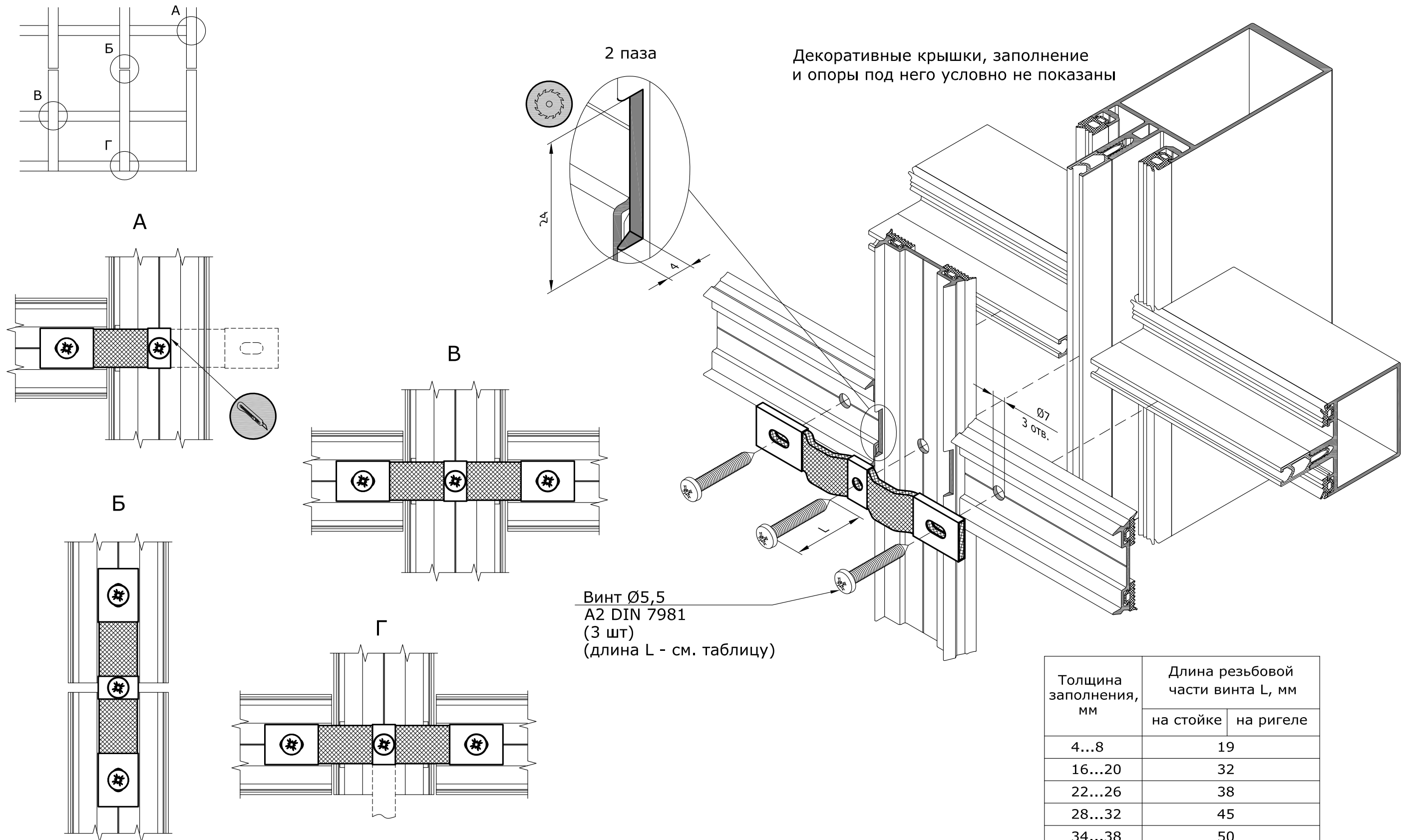

Винт Ø5,5
A2 DIN 7981
(3 шт)
(длина L - см. таблицу)

Толщина заполнения, мм	Длина резьбовой части винта L, мм	
	на стойке	на ригеле
4...8	19	
16...20	32	
22...26	38	
28...32	45	
34...38	50	
40...50	60	
52...56	70	
58...62	80	70
64...68	80	

Обработка профилей и сборка конструкций

Длина ригелей, термовставок
ригельных прижимных планок и крышек
в зависимости от расстояния между стойками

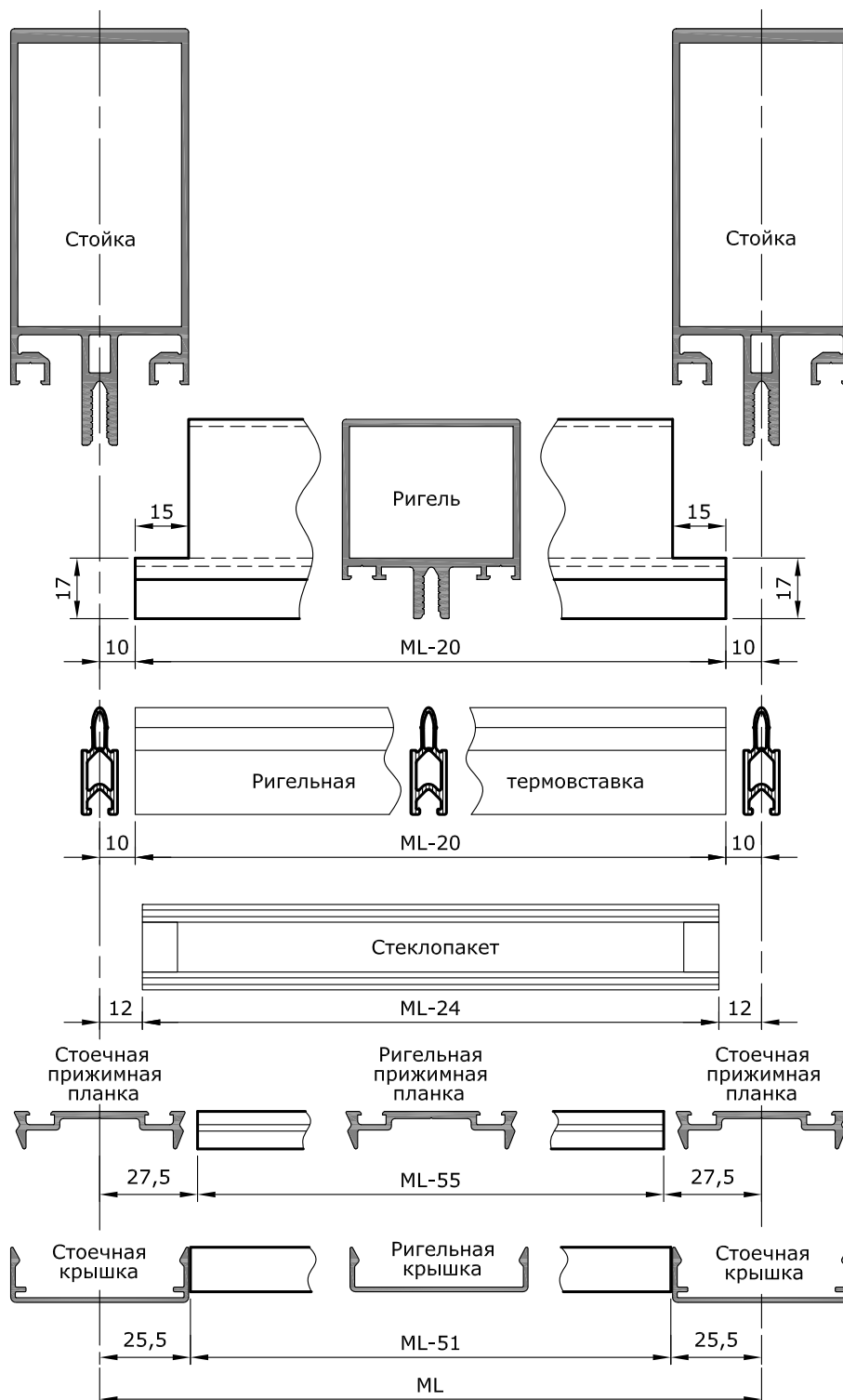
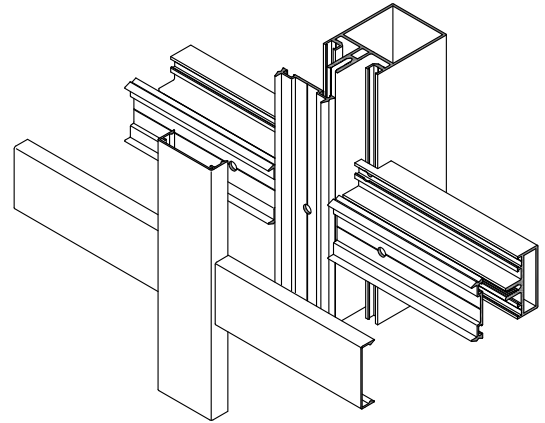

Обработка стоек для соединения их с ригелями 1-го уровня и под установку ригельных кронштейнов

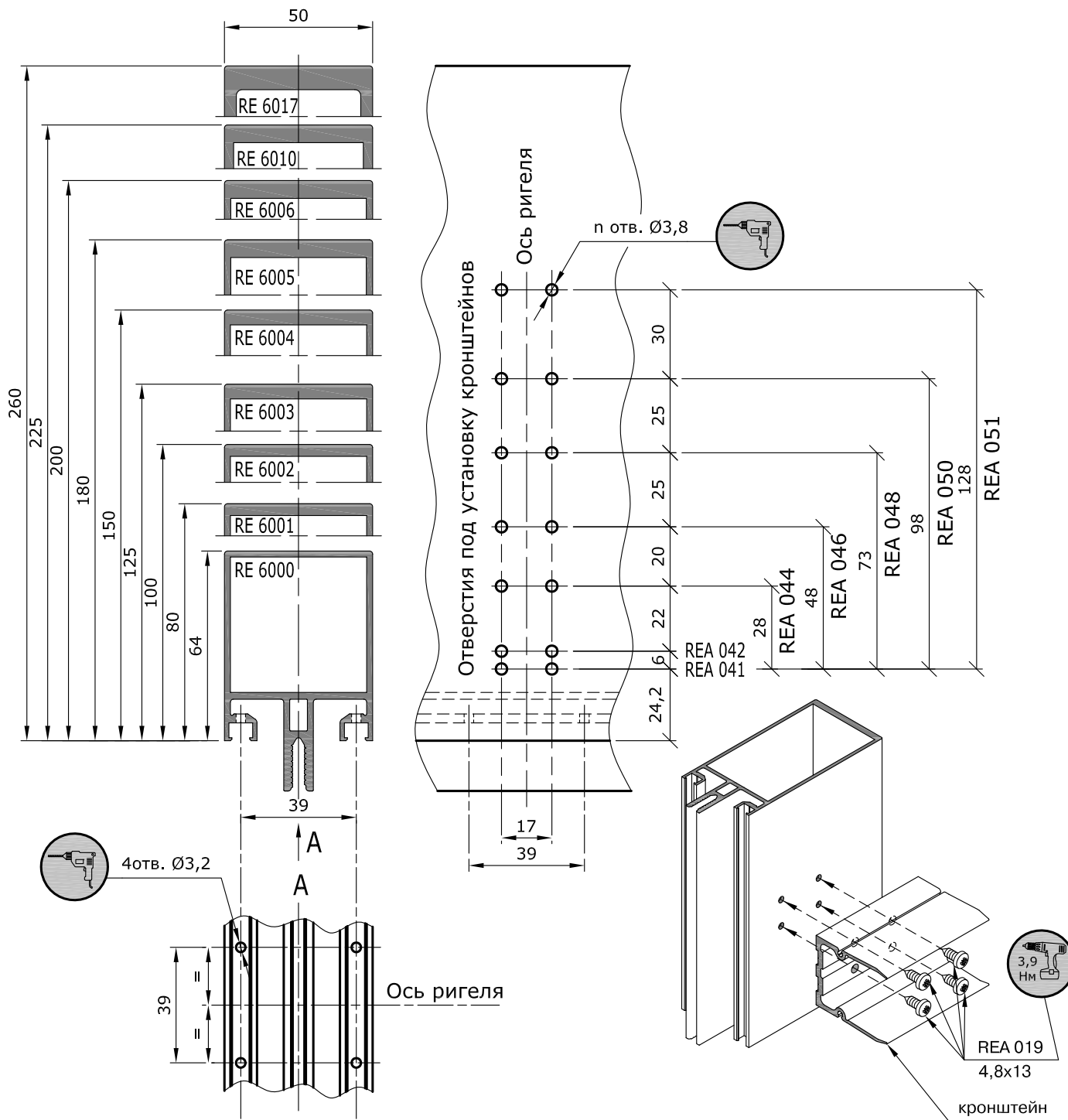

Кронштейны используемые для соединения ригелей со стойками

Ригели Стойки	RE 6020	RE 6021	RE 6022	RE 6023	RE 6024	RE 6025	RE 6026	RE 6027	RE 6028
RE 6000	—	—	REA 041	REA 042	—	—	—	—	—
RE 6001	—	—	REA 041	REA 042	REA 044	—	—	—	—
RE 6002	—	—	REA 041	REA 042	REA 044	REA 046	—	—	—
RE 6003	—	—	REA 041	REA 042	REA 044	REA 046	REA 048	—	—
RE 6004	—	—	REA 041	REA 042	REA 044	REA 046	REA 048	REA 050	—
RE 6005	—	—	REA 041	REA 042	REA 044	REA 046	REA 048	REA 050	REA 051
RE 6006	—	—	REA 041	REA 042	REA 044	REA 046	REA 048	REA 050	REA 051
RE 6010	—	—	REA 041	REA 042	REA 044	REA 046	REA 048	REA 050	REA 051
RE 6017	—	—	REA 041	REA 042	REA 044	REA 046	REA 048	REA 050	REA 051

Обработка стоек для соединения их с ригелями 1-го уровня и под установку ригельных кронштейнов

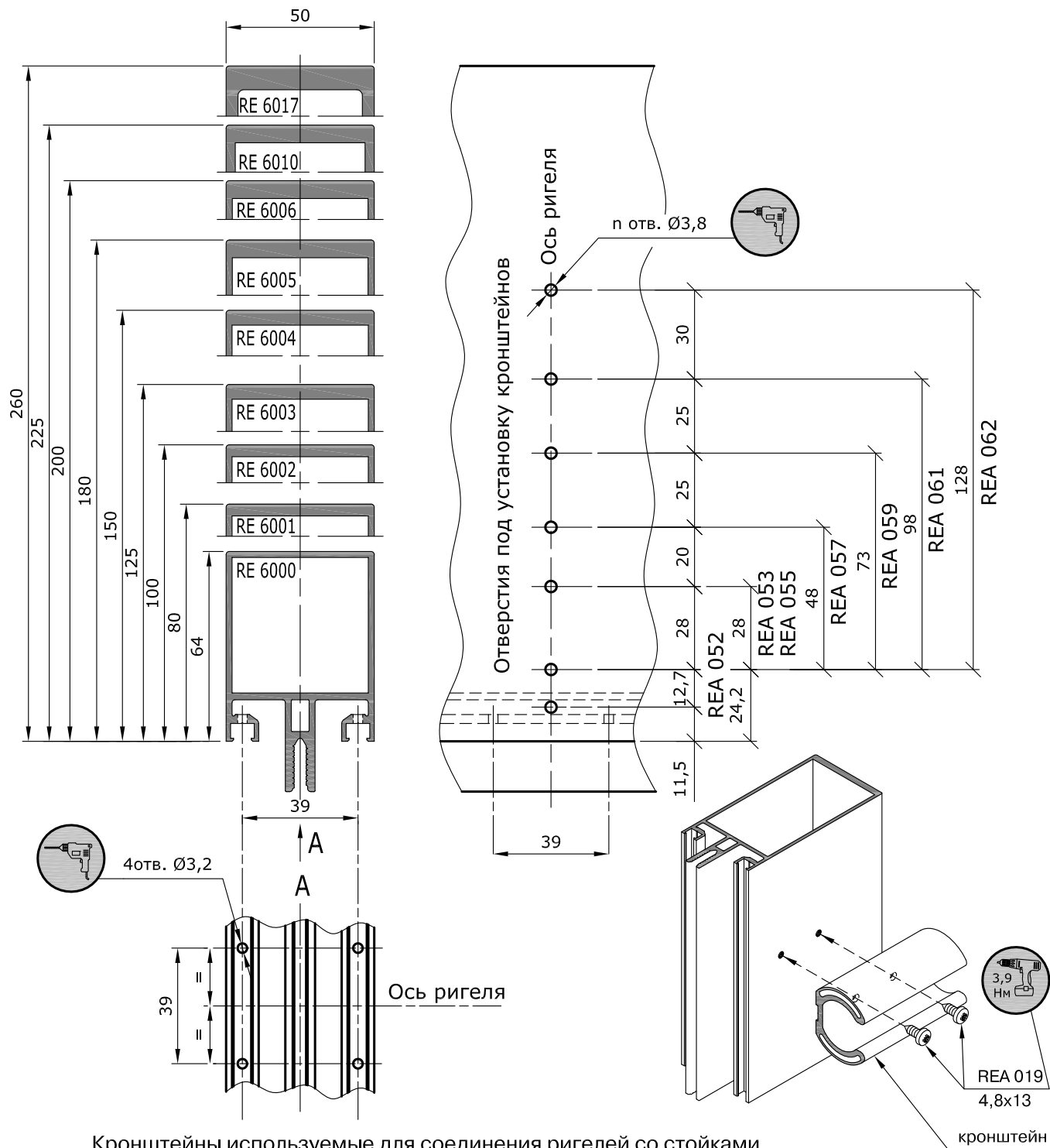

Кронштейны используемые для соединения ригелей со стойками

Ригели Стойки	RE 6020	RE 6021	RE 6022	RE 6023	RE 6024	RE 6025	RE 6026	RE 6027	RE 6028
RE 6000	—	—	REA 052	REA 053	—	—	—	—	—
RE 6001	—	—	REA 052	REA 053	REA 055	—	—	—	—
RE 6002	—	—	REA 052	REA 053	REA 055	REA 057	—	—	—
RE 6003	—	—	REA 052	REA 053	REA 055	REA 057	REA 059	—	—
RE 6004	—	—	REA 052	REA 053	REA 055	REA 057	REA 059	REA 061	—
RE 6005	—	—	REA 052	REA 053	REA 055	REA 057	REA 059	REA 061	REA 062
RE 6006	—	—	REA 052	REA 053	REA 055	REA 057	REA 059	REA 061	REA 062
RE 6010	—	—	REA 052	REA 053	REA 055	REA 057	REA 059	REA 061	REA 062
RE 6017	—	—	REA 052	REA 053	REA 055	REA 057	REA 059	REA 061	REA 062

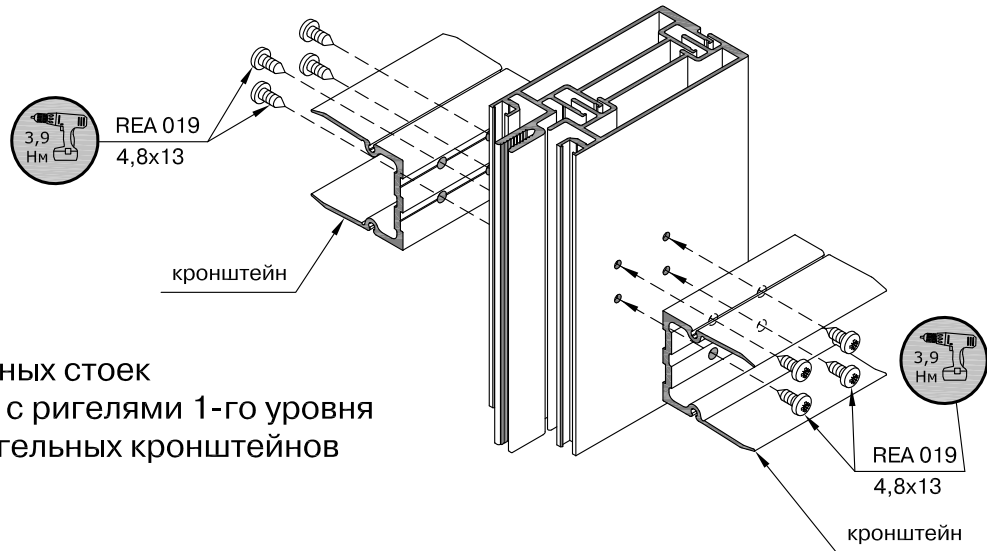

Обработка монтажных стоек для соединения их с ригелями 1-го уровня и под установку ригельных кронштейнов

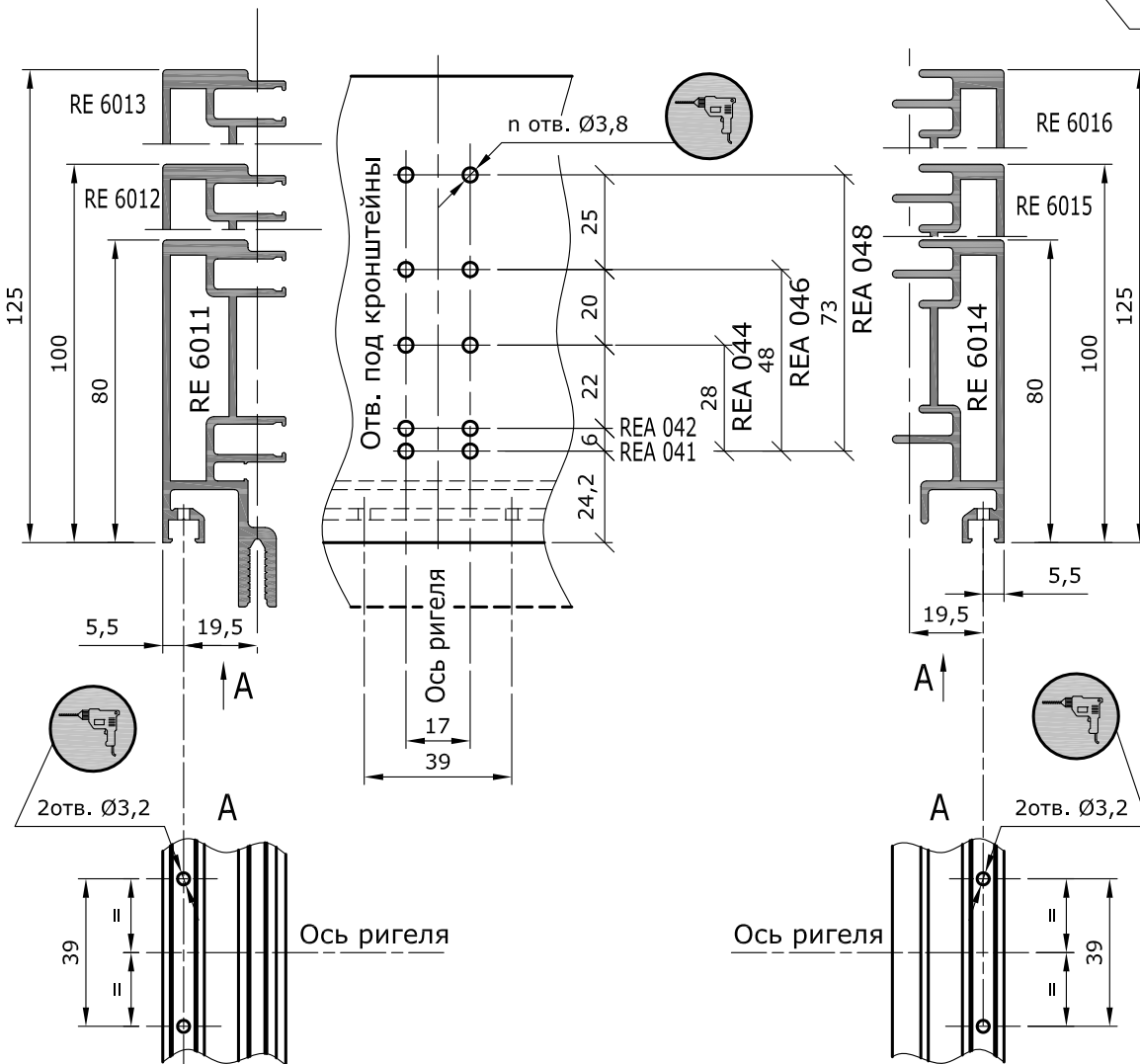

Кронштейны используемые для соединения ригелей со стойками

Ригели Стойки	RE 6020	RE 6021	RE 6022	RE 6023	RE 6024	RE 6025	RE 6026
RE 6011	—	—	REA 041	REA 042	REA 044	—	—
RE 6014	—	—	REA 041	REA 042	REA 044	REA 046	—
RE 6012	—	—	REA 041	REA 042	REA 044	REA 046	—
RE 6013	—	—	REA 041	REA 042	REA 044	REA 046	REA 048
RE 6016	—	—	REA 041	REA 042	REA 044	REA 046	REA 048

Обработка монтажных стоек для соединения их с ригелями 1-го уровня и под установку ригельных кронштейнов

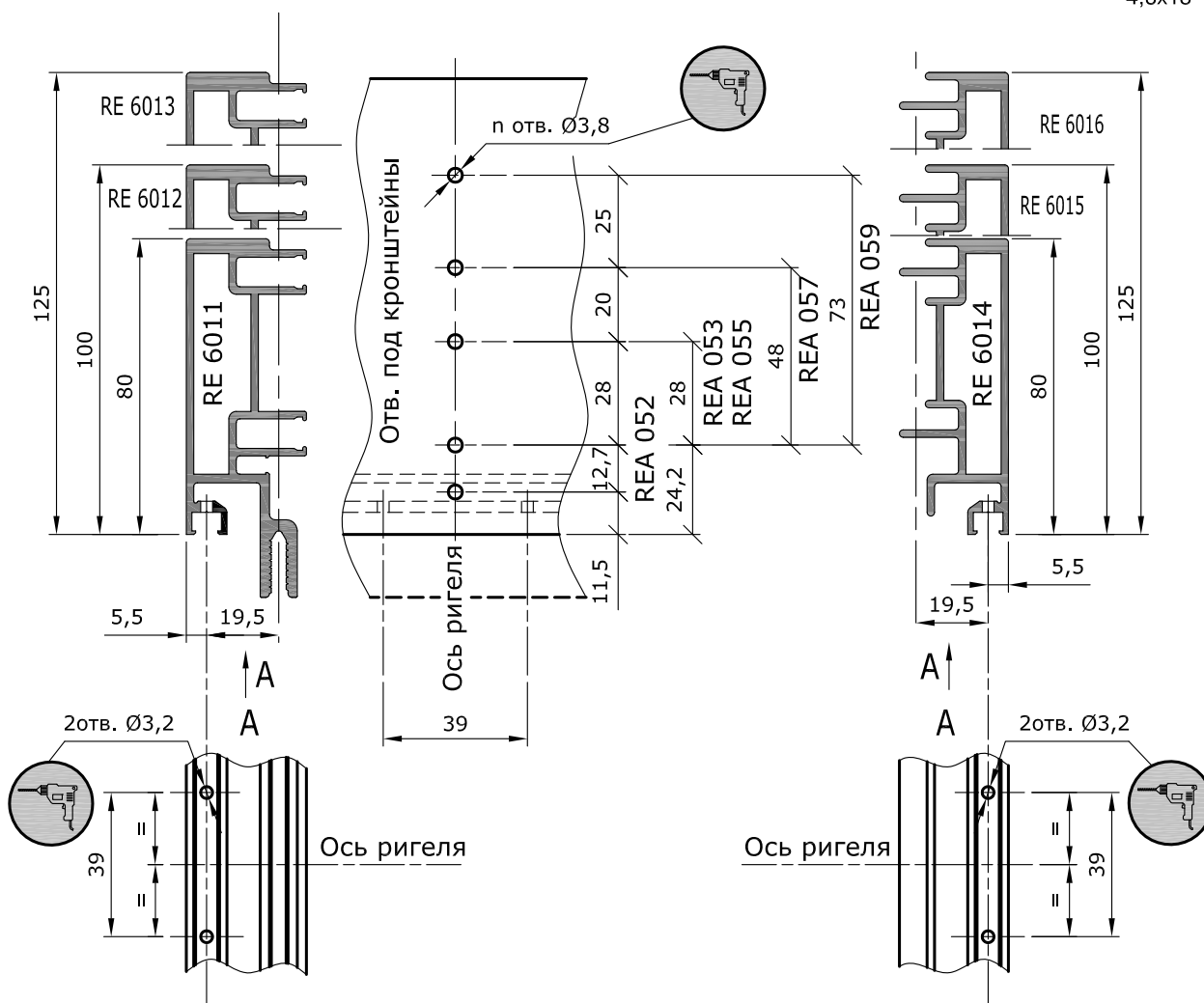
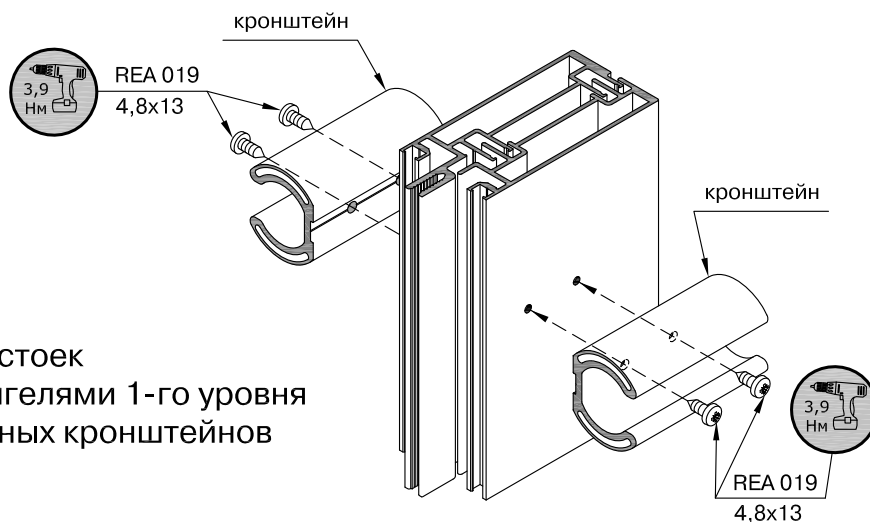

Кронштейны используемые для соединения ригелей со стойками

Ригели Стойки	RE 6020	RE 6021	RE 6022	RE 6023	RE 6024	RE 6025	RE 6026
RE 6011 RE 6014	—	—	REA 052	REA 053	REA 055	—	—
RE 6012 RE 6015	—	—	REA 052	REA 053	REA 055	REA 057	—
RE 6013 RE 6016	—	—	REA 052	REA 053	REA 055	REA 057	REA 059

Обработка угловой стойки RE 6007 для соединения её с ригелями 1-го уровня и под установку ригельных кронштейнов

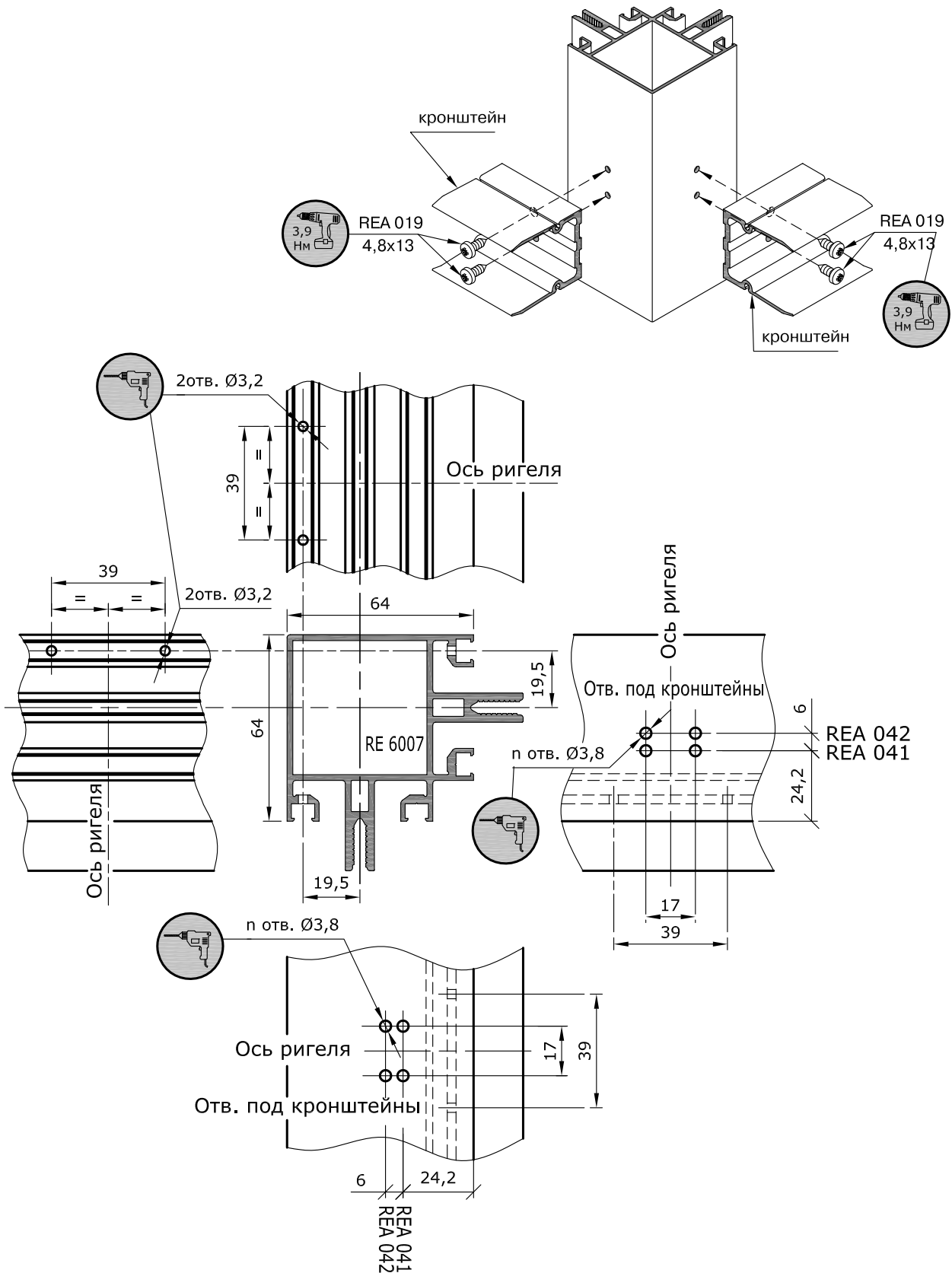

Кронштейны используемые для соединения ригелей со стойкой RE 6007

Ригели Стойки	RE 6020	RE 6021	RE 6022	RE 6023
RE 6007	—	—	REA 041	REA 042

Обработка угловой стойки RE 6007
для соединения её с ригелями 1-го уровня
и под установку ригельных кронштейнов

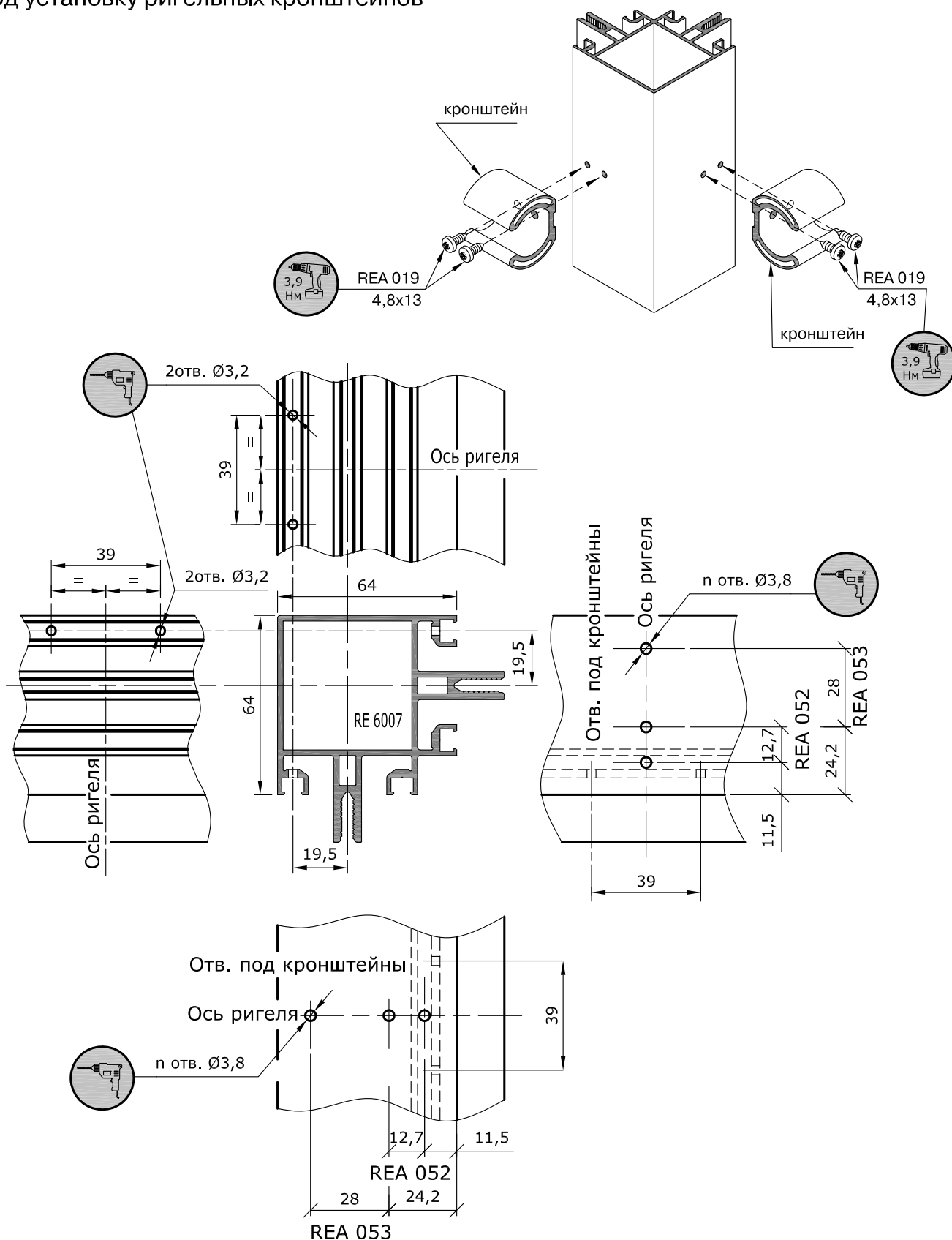

Кронштейны используемые для соединения ригелей со стойкой RE 6007

Ригели Стойки	RE 6020	RE 6021	RE 6022	RE 6023
RE 6007	—	—	REA 052	REA 053

Обработка угловой стойки RE 6008
для соединения её с ригелями 1-го уровня
и под установку ригельных кронштейнов

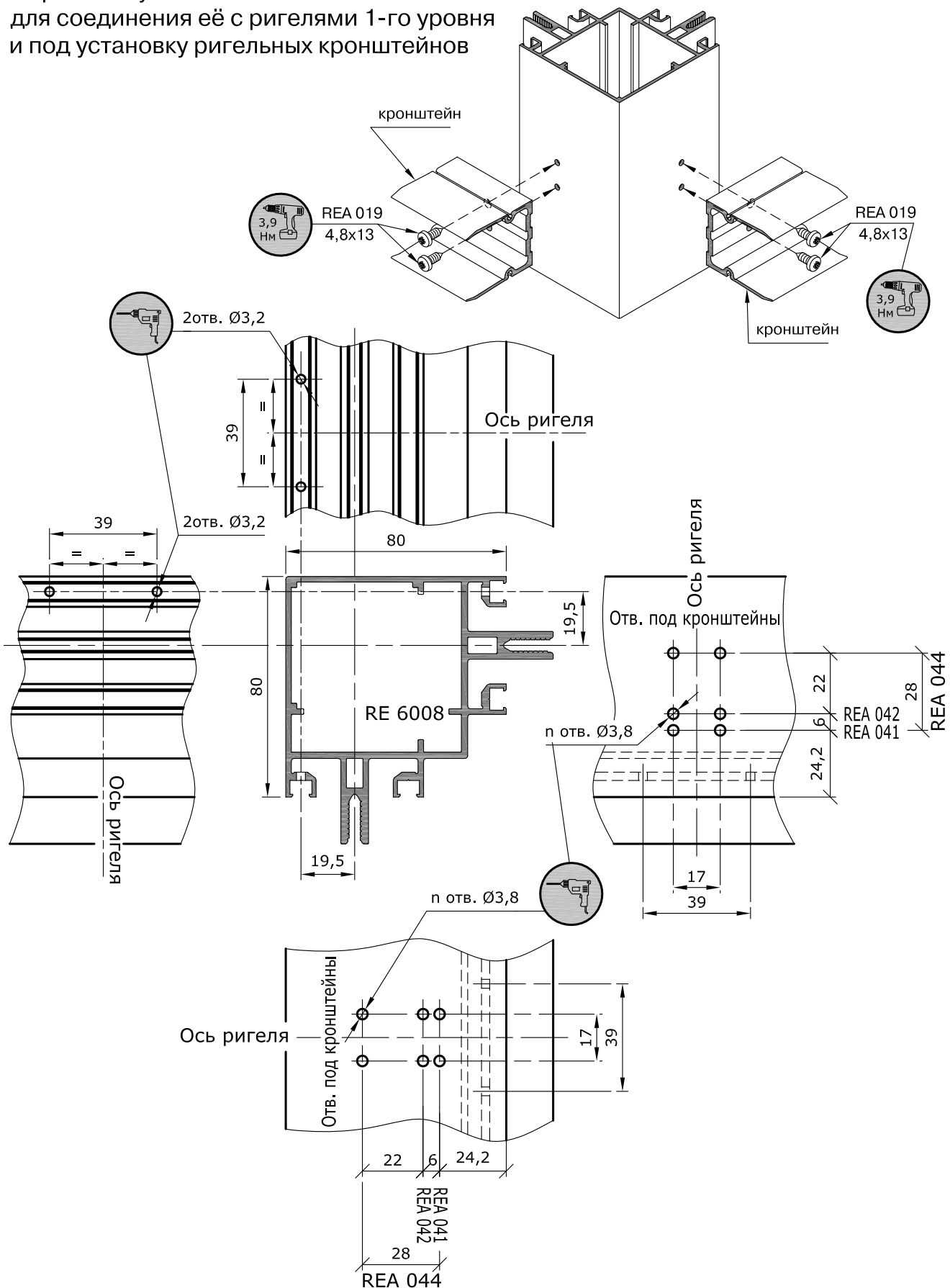

Кронштейны используемые для соединения ригелей со стойкой RE 6008

Ригели Стойки	RE 6020	RE 6021	RE 6022	RE 6023	RE 6024
RE 6008	—	—	REA 041	REA 042	REA 044

Обработка угловой стойки RE 6008
для соединения её с ригелями 1-го уровня
и под установку ригельных кронштейнов

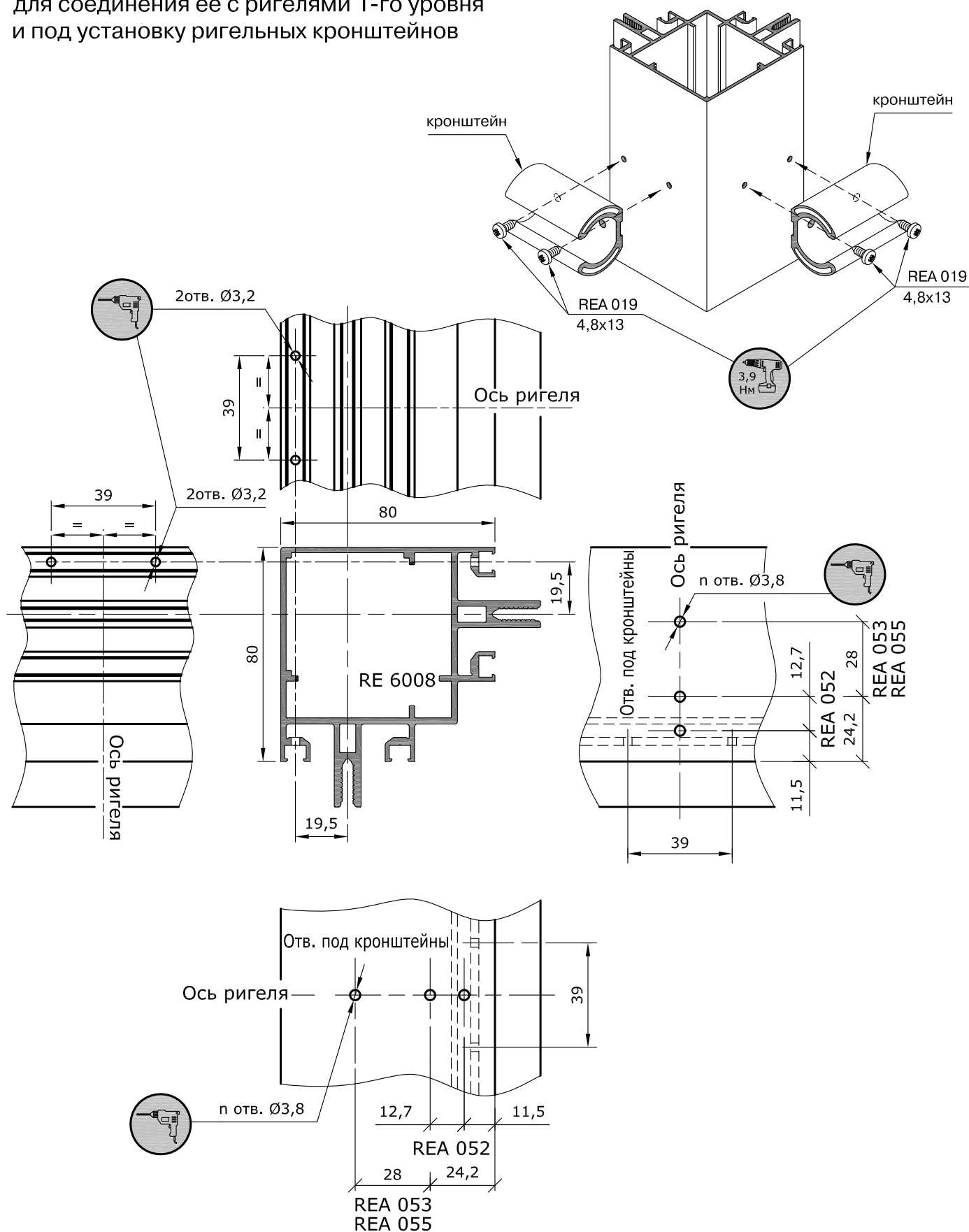

Кронштейны используемые для соединения ригелей со стойкой RE 6008

Ригели Стойки	RE 6020	RE 6021	RE 6022	RE 6023	RE 6024
RE 6008	—	—	REA 052	REA 053	REA 055

Обработка угловой стойки RE 6009
для соединения её с ригелями 1-го уровня
и под установку ригельных кронштейнов

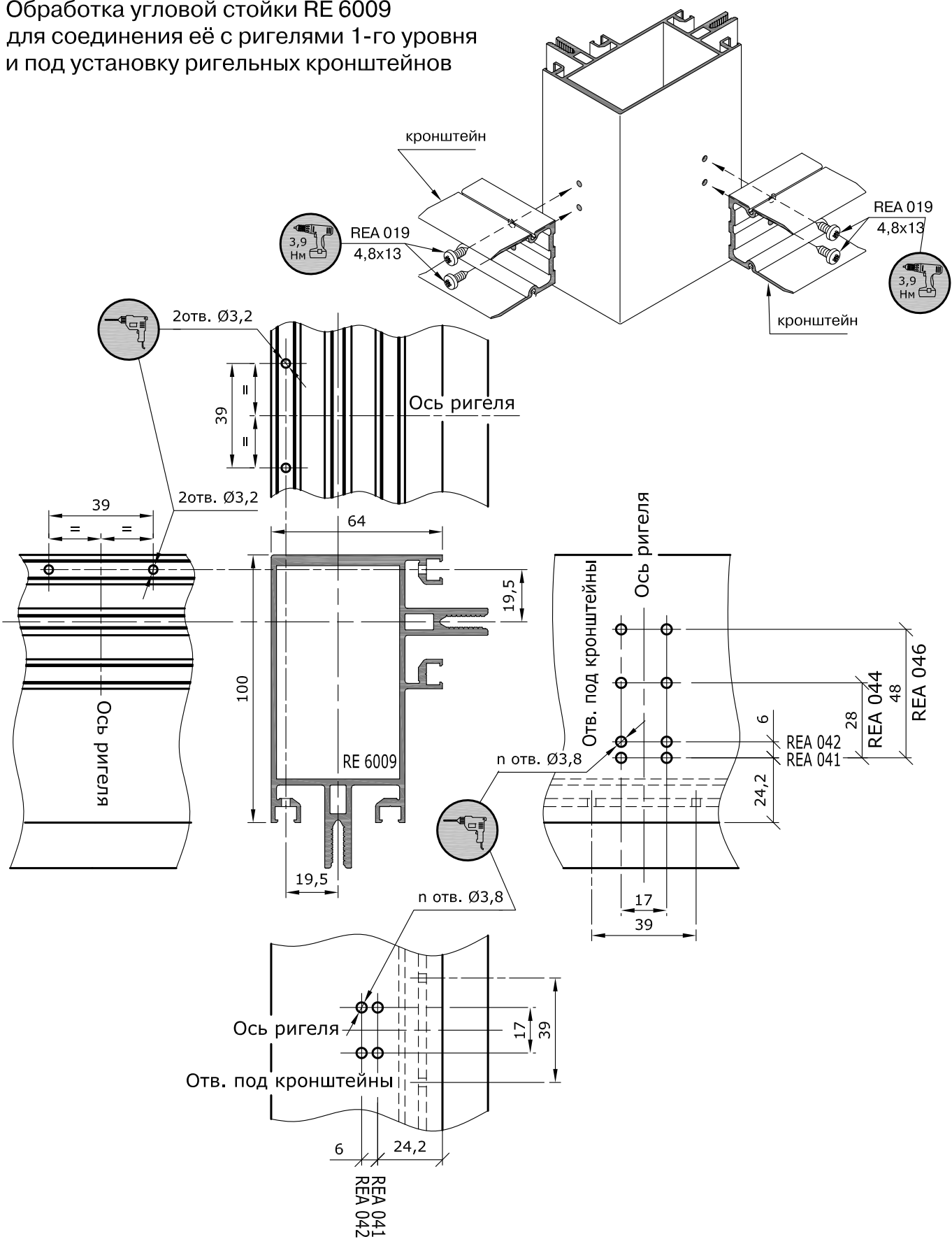

Кронштейны используемые для соединения ригелей со стойкой RE 6009

Ригели Стойки	RE 6020	RE 6021	RE 6022	RE 6023	RE 6024	RE 6025
RE 6008	—	—	REA 041	REA 042	—	—
	—	—	REA 041	REA 042	REA 044	REA 046

Обработка угловой стойки RE 6009
для соединения её с ригелями 1-го уровня
и под установку ригельных кронштейнов

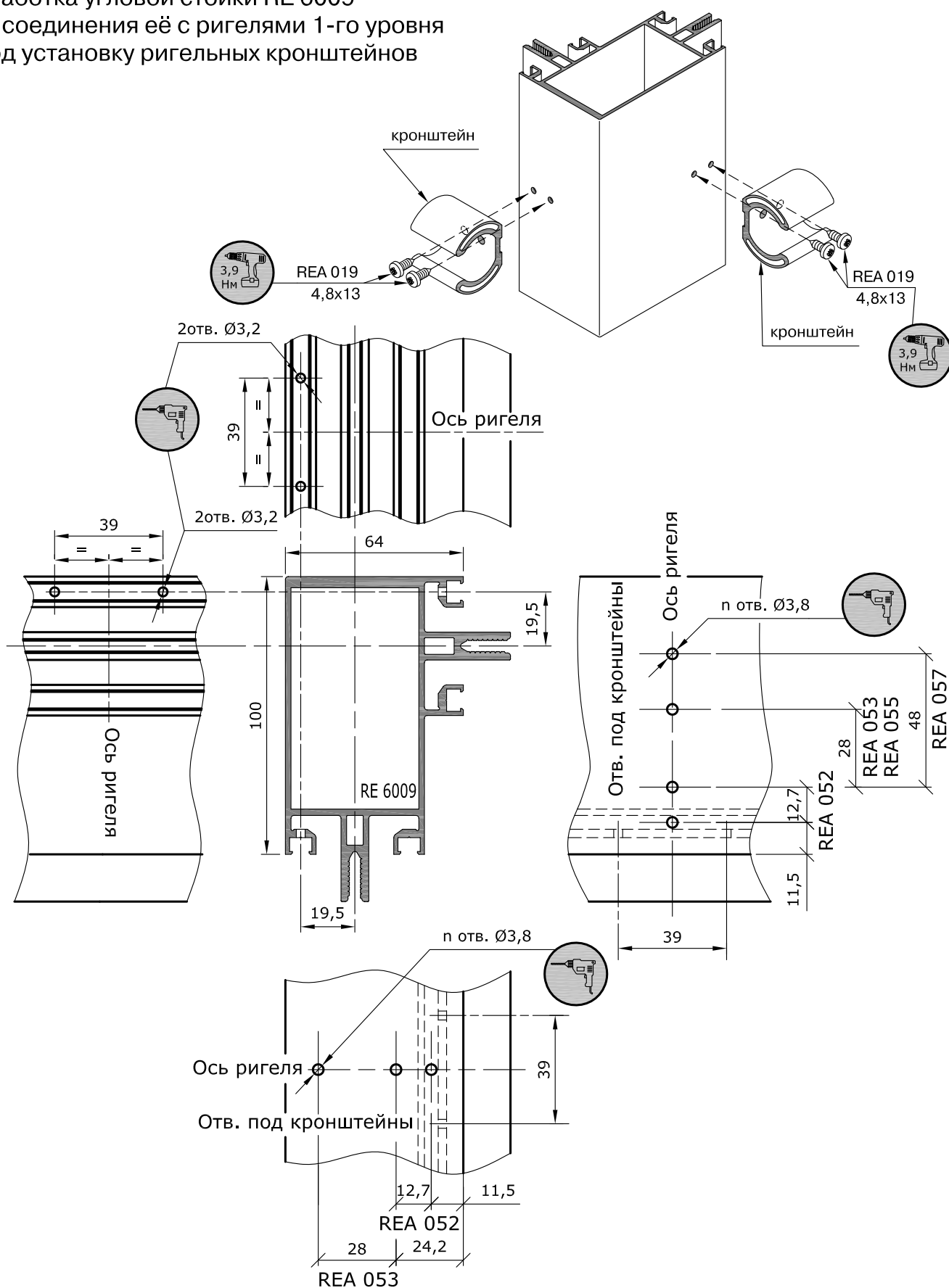

Кронштейны используемые для соединения ригелей со стойкой RE 6009

Ригели Стойки	RE 6020	RE 6021	RE 6022	RE 6023	RE 6024	RE 6025
RE 6008	—	—	REA 052	REA 053	—	—
	—	—	REA 052	REA 053	REA 055	REA 057

Обработка стоек для соединения их с ригелями 2-го уровня
и под установку ригельных кронштейнов

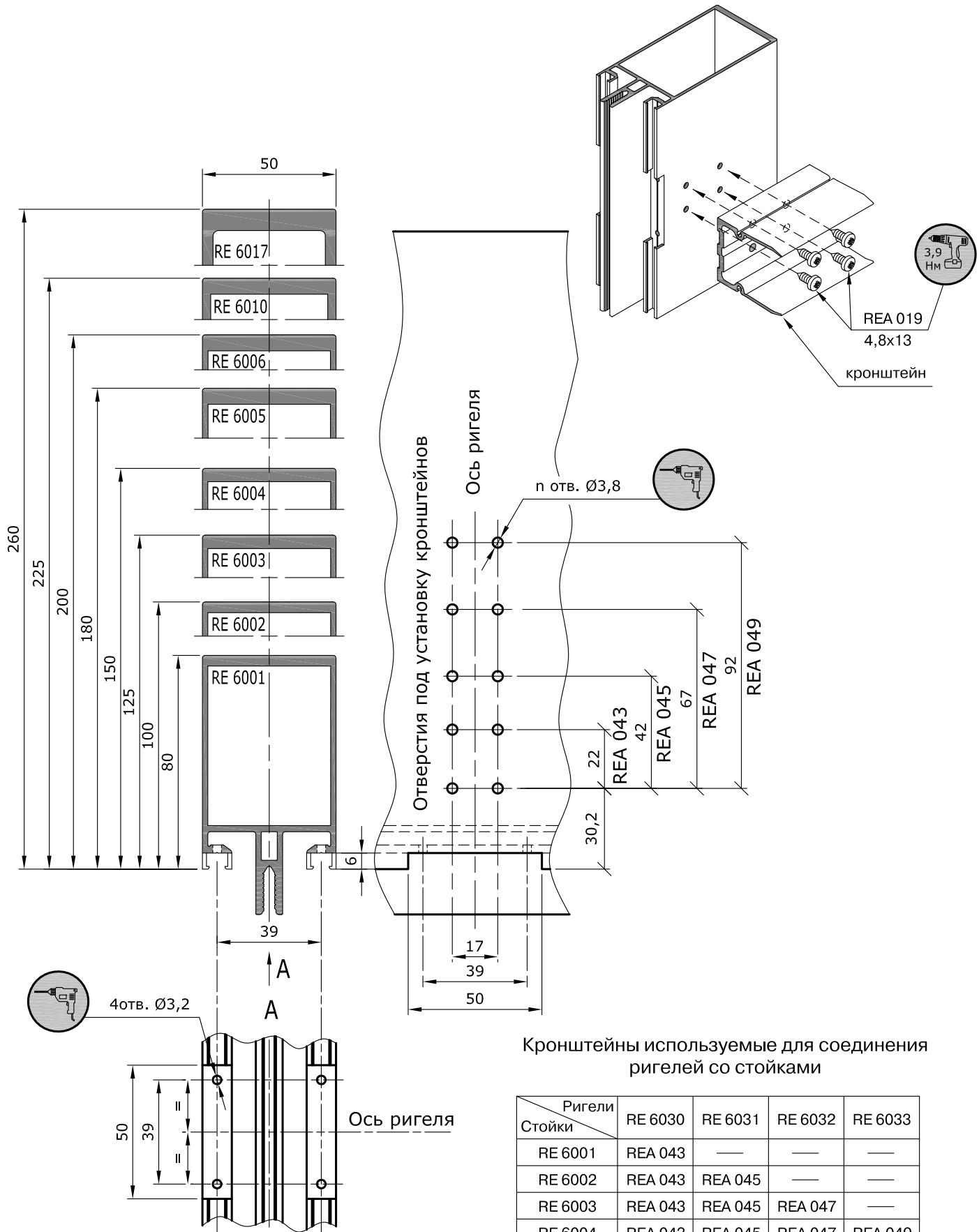

Обработка стоек для соединения их с ригелями 2-го уровня
и под установку ригельных кронштейнов

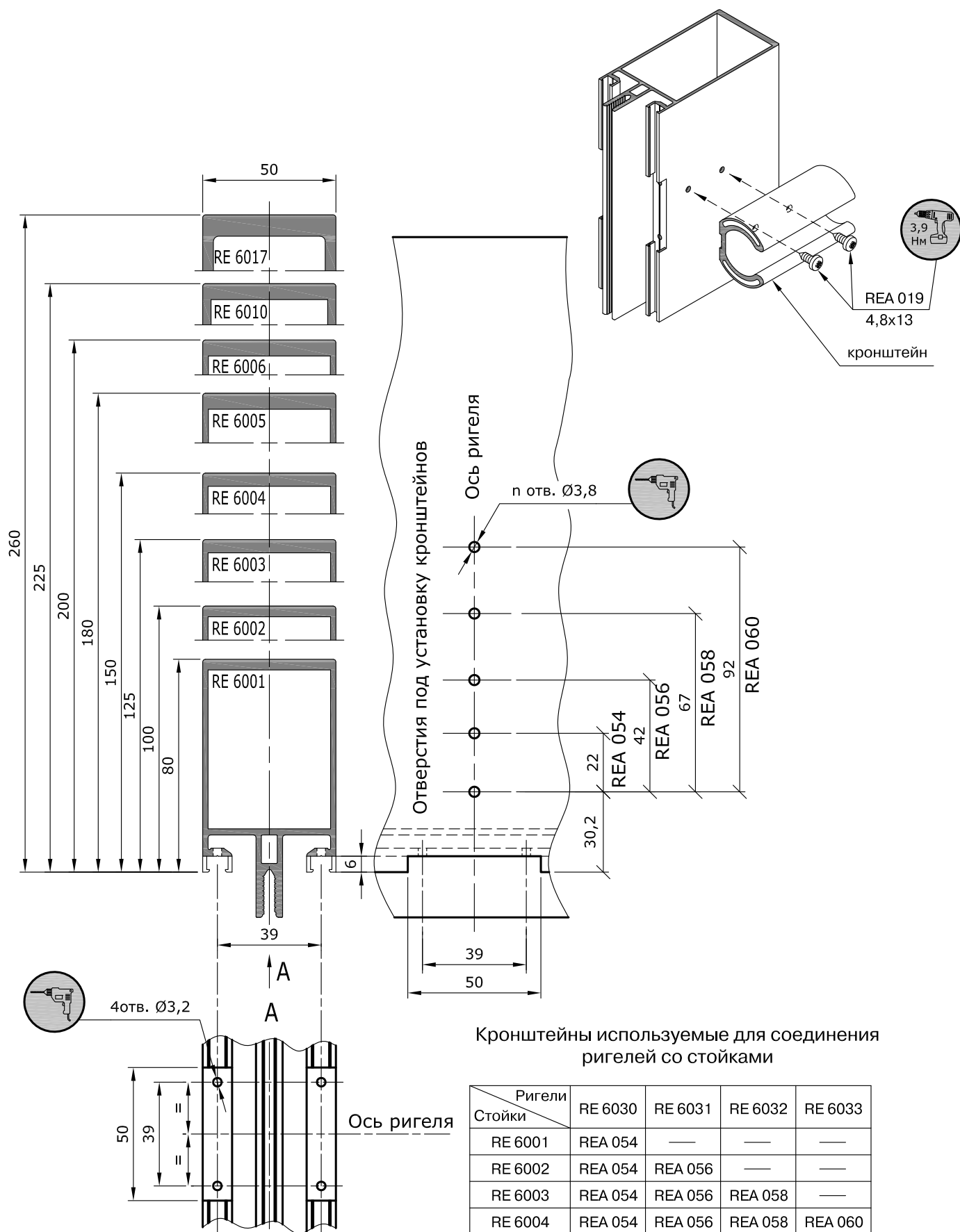

Ригели Стойки	RE 6030	RE 6031	RE 6032	RE 6033
RE 6001	REA 054	—	—	—
RE 6002	REA 054	REA 056	—	—
RE 6003	REA 054	REA 056	REA 058	—
RE 6004	REA 054	REA 056	REA 058	REA 060
RE 6005	REA 054	REA 056	REA 058	REA 060
RE 6006	REA 054	REA 056	REA 058	REA 060
RE 6010	REA 054	REA 056	REA 058	REA 060
RE 6017	REA 054	REA 056	REA 058	REA 060

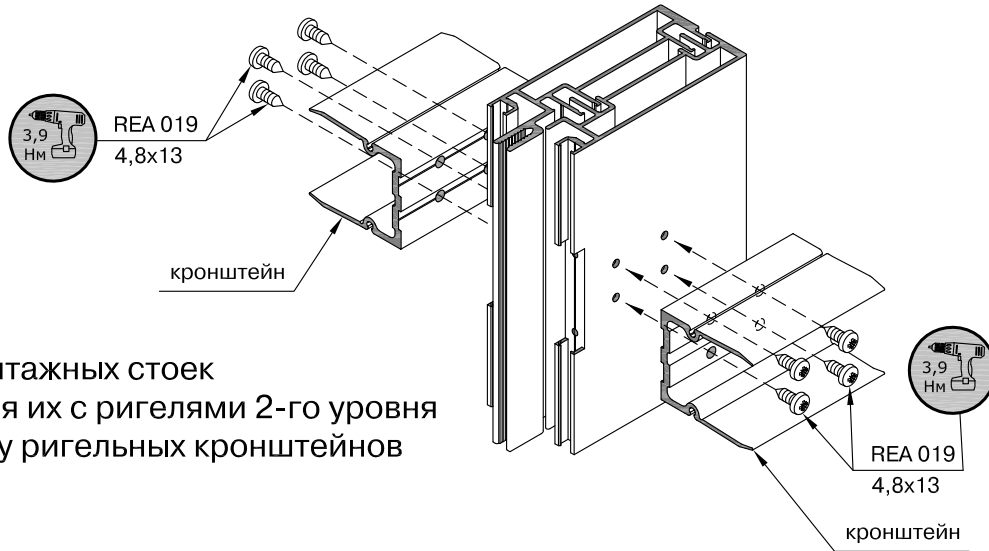

Обработка монтажных стоек для соединения их с ригелями 2-го уровня и под установку ригельных кронштейнов

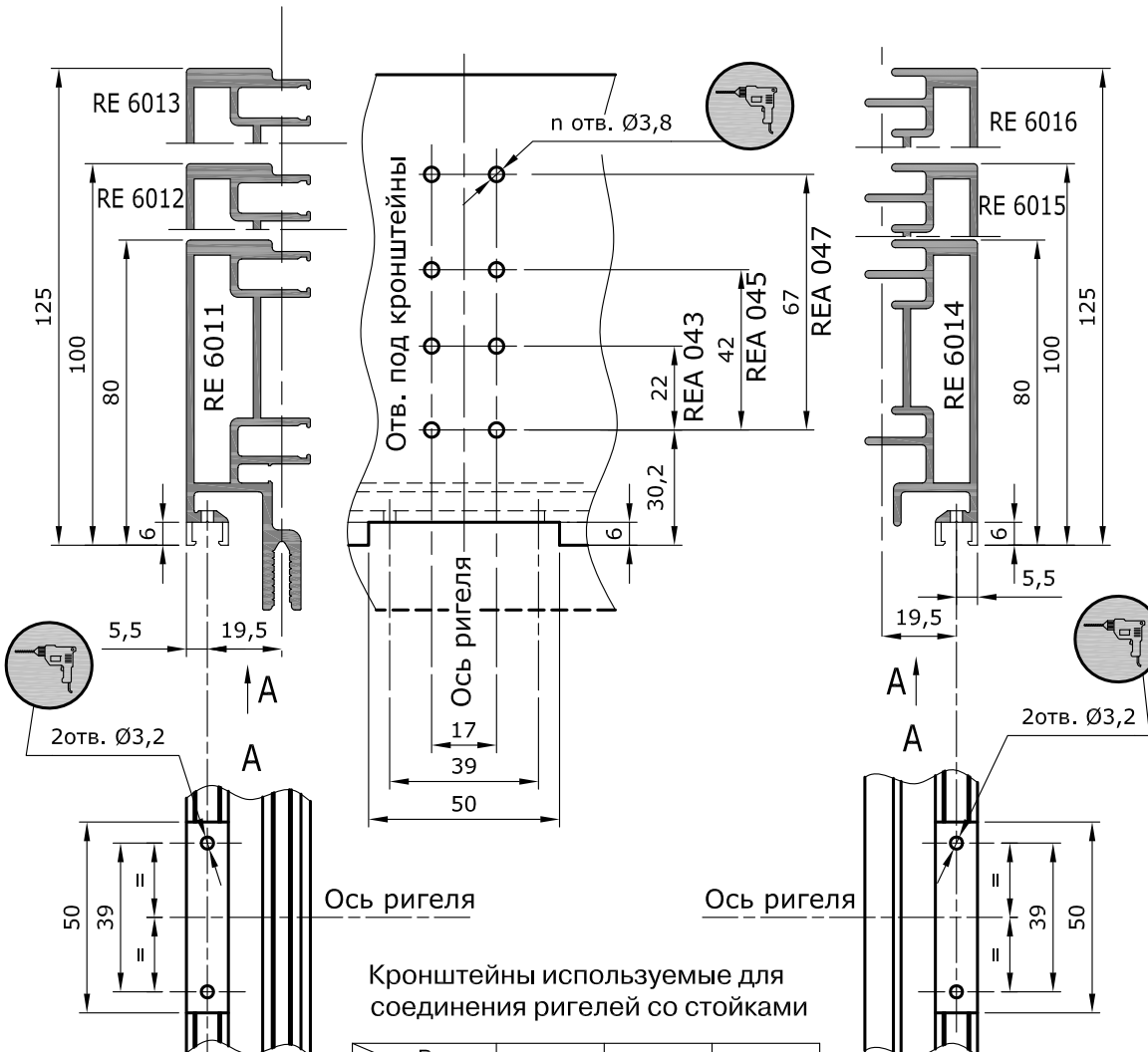

Кронштейны используемые для соединения ригелей со стойками

Ригели Стойки	RE 6030	RE 6031	RE 6032
RE 6011 RE 6014	REA 043	—	—
RE 6012 RE 6015	REA 043	REA 045	—
RE 6013 RE 6016	REA 043	REA 045	REA 047

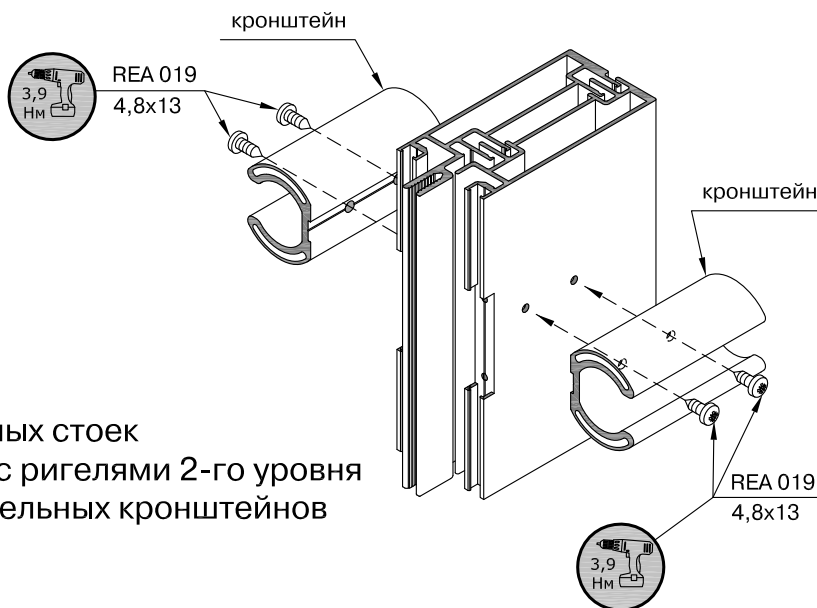

Обработка монтажных стоек для соединения их с ригелями 2-го уровня и под установку ригельных кронштейнов

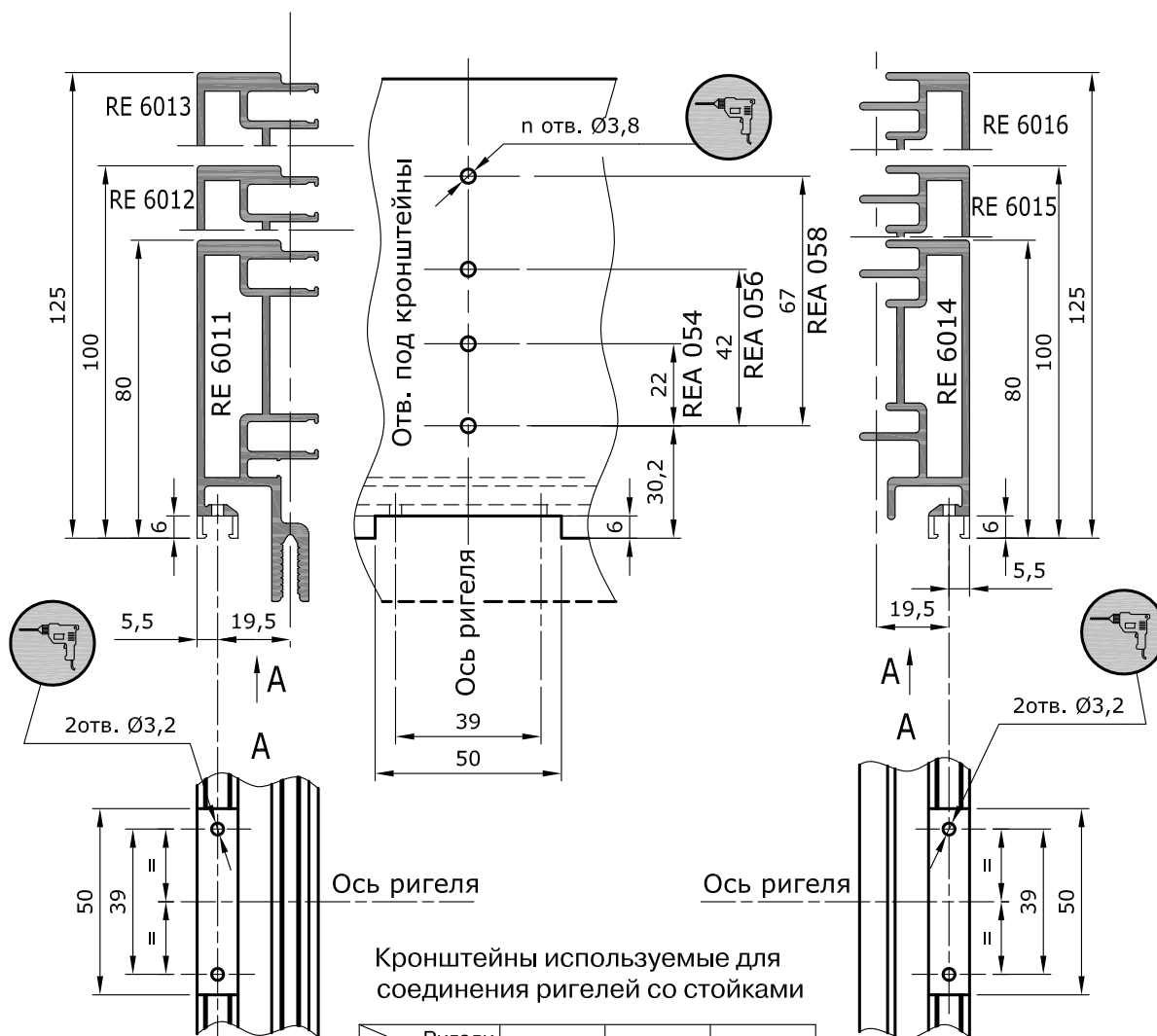

Кронштейны используемые для соединения ригелей со стойками

Ригели / Стойки	RE 6030	RE 6031	RE 6032
RE 6011	REA 054	—	—
RE 6014	REA 054	REA 056	—
RE 6012	REA 054	REA 056	—
RE 6015	REA 054	REA 056	—
RE 6013	REA 054	REA 056	REA 058
RE 6016	REA 054	REA 056	REA 058

Обработка угловой стойки RE 6008
 для соединения её с ригелем 2-го уровня - RE 6030
 и под установку ригельного кронштейна - REA 043

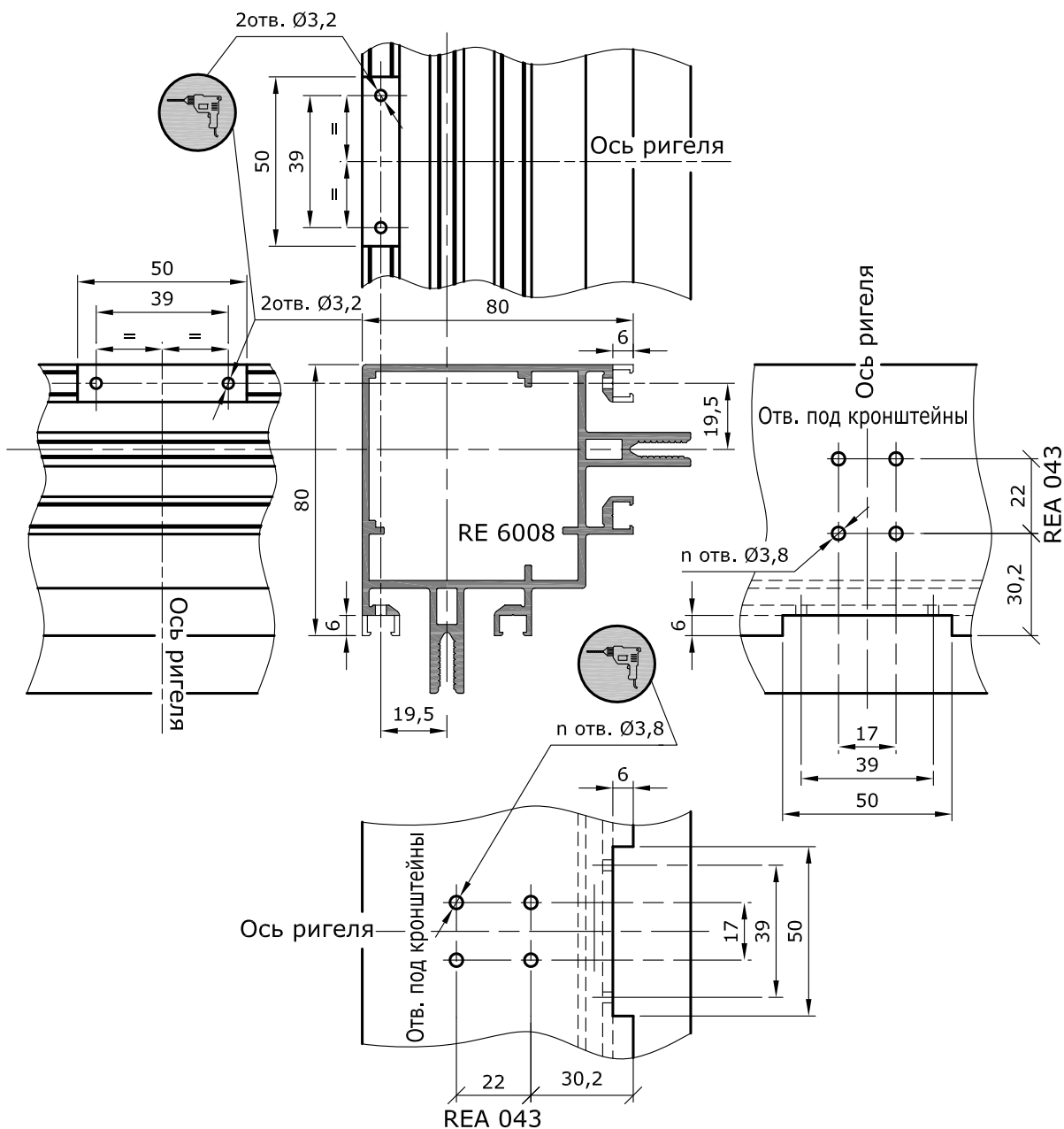
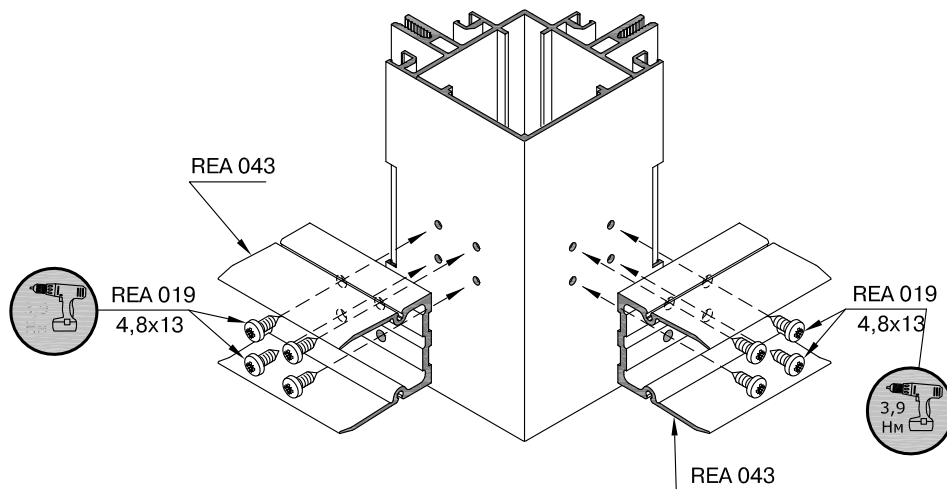

Обработка угловой стойки RE 6008
 для соединения её с ригелем 2-го уровня - RE 6030
 и под установку ригельного кронштейна - REA 054

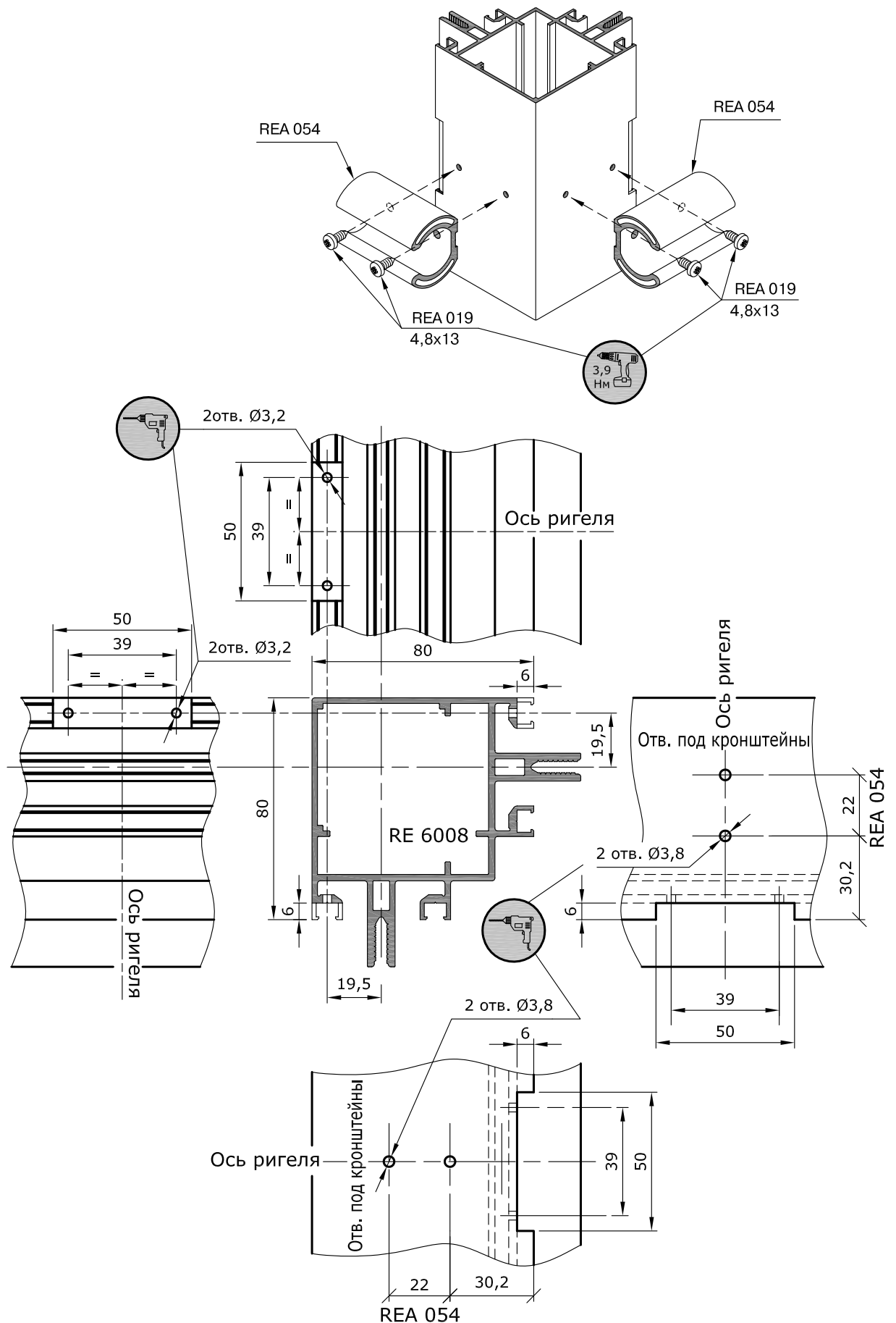

Обработка ригелей 2-го уровня для соединения их с ригелями 1-го уровня и под установку ригельных кронштейнов

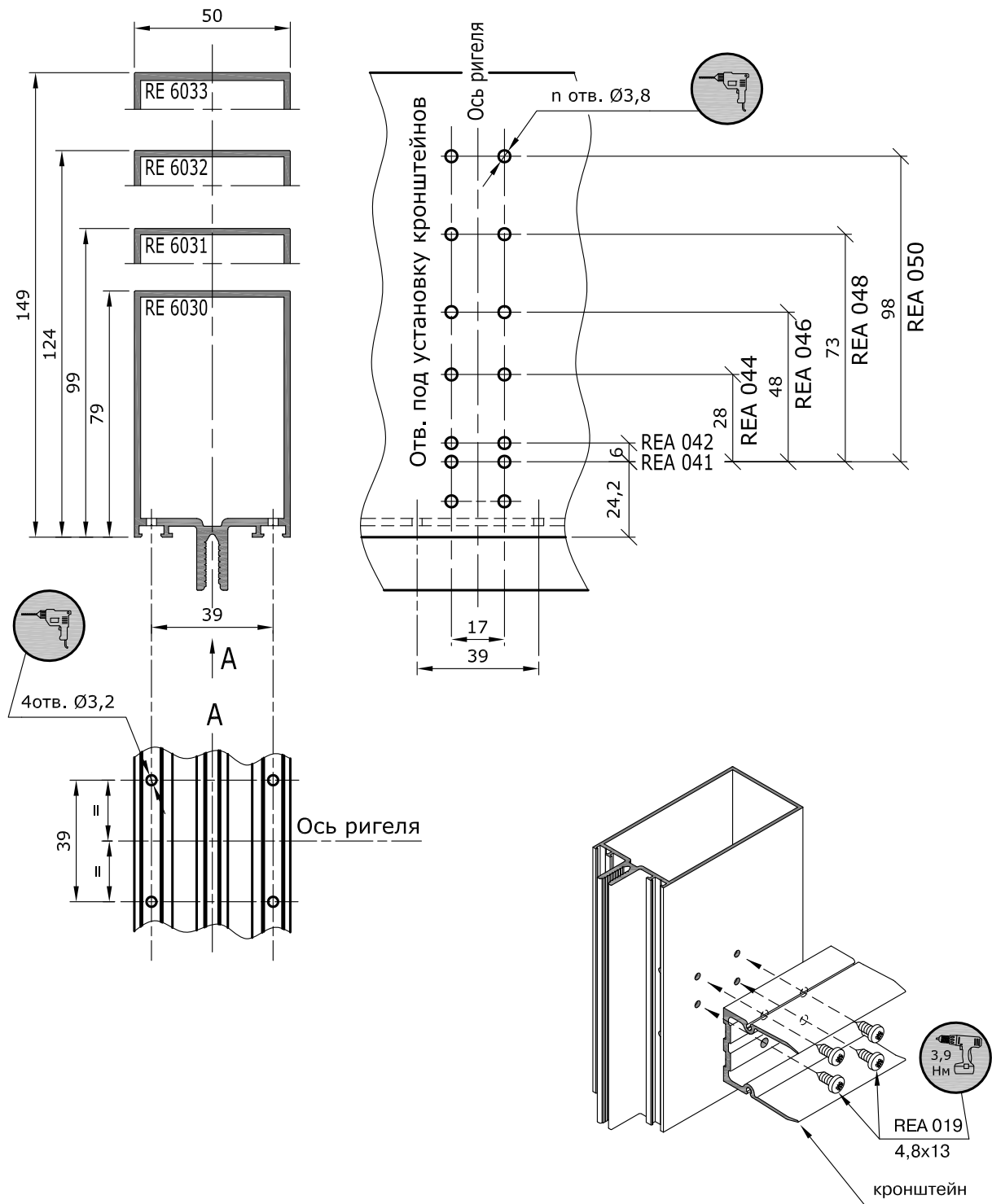

Кронштейны используемые для соединения ригелей 1-го уровня с ригелями 2-го уровня

Ригели 1-го уровня \ Ригели 2-го уровня	RE 6020	RE 6021	RE 6022	RE 6023	RE 6024	RE 6025	RE 6026	RE 6027
RE 6030	—	—	REA 041	REA 042	REA 044	—	—	—
RE 6031	—	—	REA 041	REA 042	REA 044	REA 046	—	—
RE 6032	—	—	REA 041	REA 042	REA 044	REA 046	REA 048	—
RE 6033	—	—	REA 041	REA 042	REA 044	REA 046	REA 048	REA 050

Обработка ригелей 2-го уровня для соединения их с ригелями 1-го уровня и под установку ригельных кронштейнов

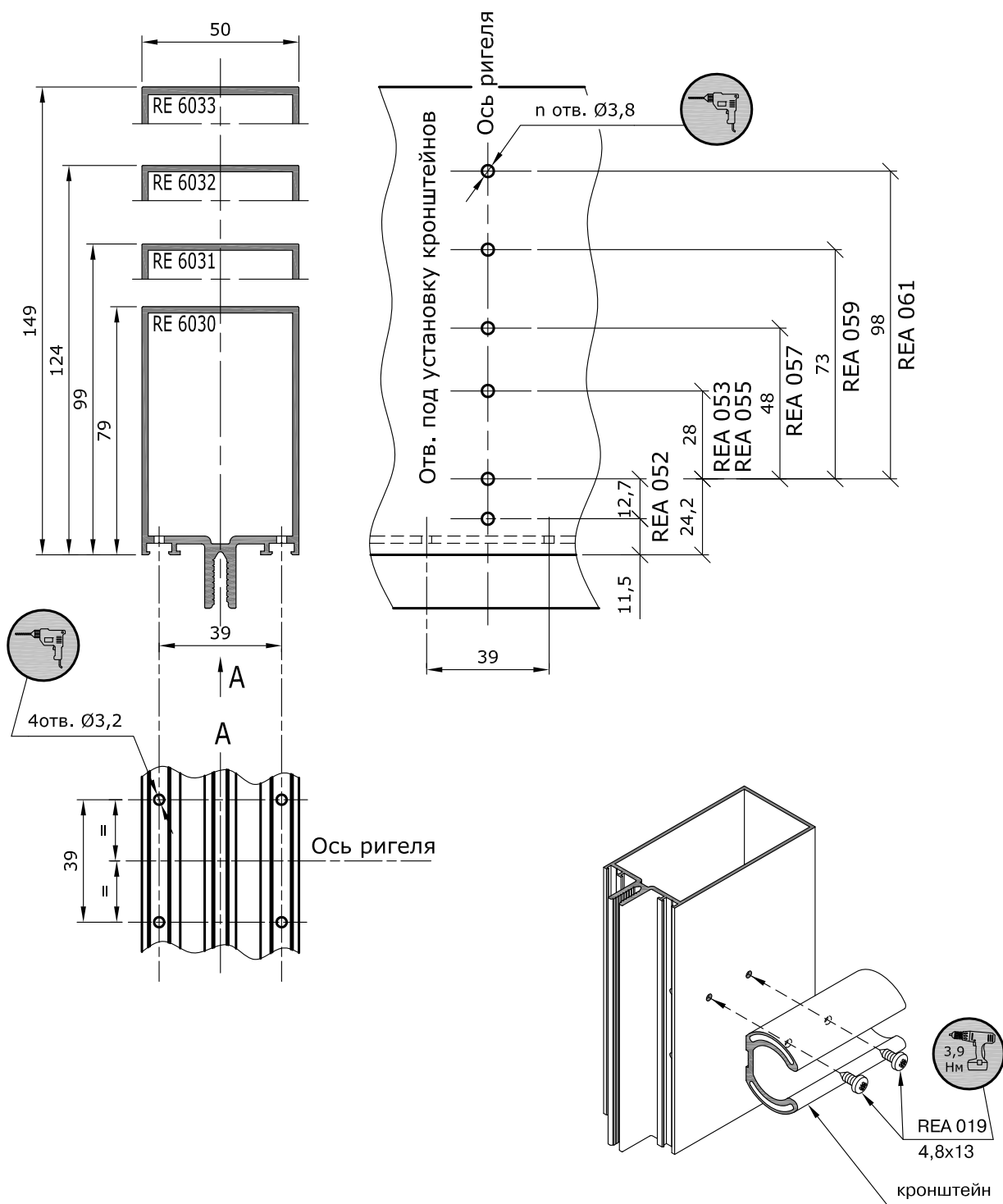

Кронштейны используемые для соединения ригелей 1-го уровня с ригелями 2-го уровня

Ригели 1-го уровня \ Ригели 2-го уровня	RE 6020	RE 6021	RE 6022	RE 6023	RE 6024	RE 6025	RE 6026	RE 6027
RE 6030	—	—	REA 052	REA 053	REA 055	—	—	—
RE 6031	—	—	REA 052	REA 053	REA 055	REA 057	—	—
RE 6032	—	—	REA 052	REA 053	REA 055	REA 057	REA 059	—
RE 6033	—	—	REA 052	REA 053	REA 055	REA 057	REA 059	REA 061

Обработка ригелей 1-го уровня для соединения их со стойкой

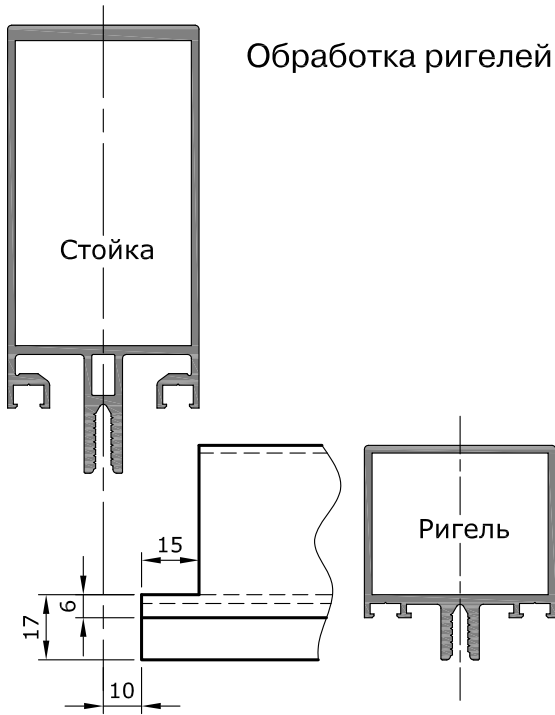

Вариант 1.
Ригель крепится винтами к стойке

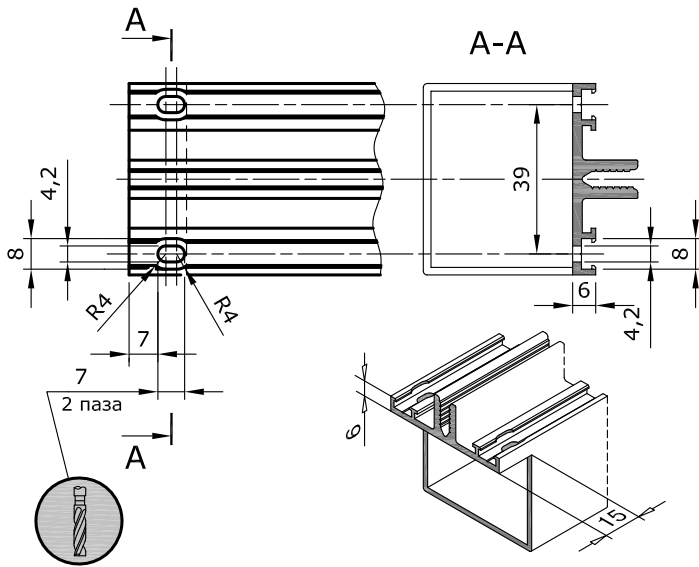

Вариант 2.
Ригель крепится винтами к стойке и кронштейну

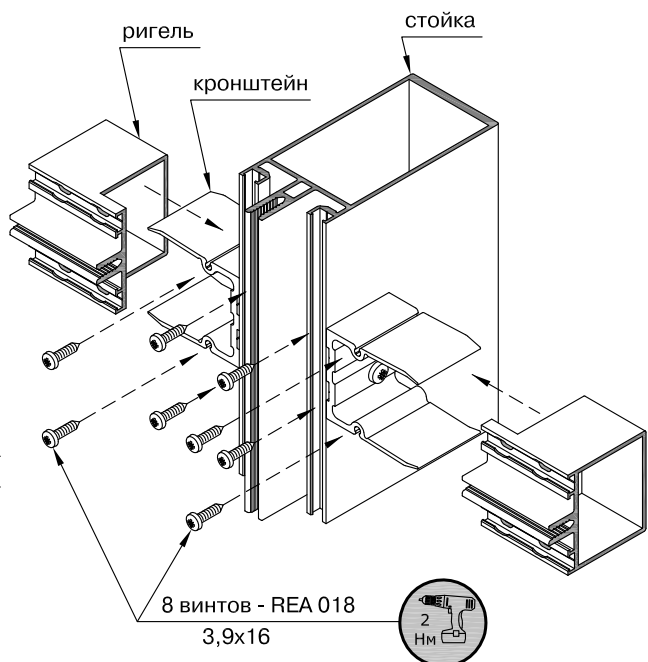
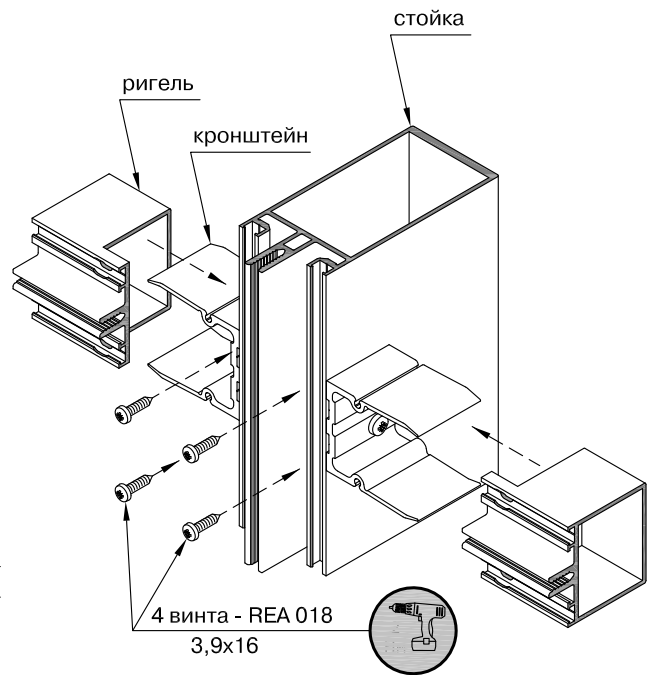
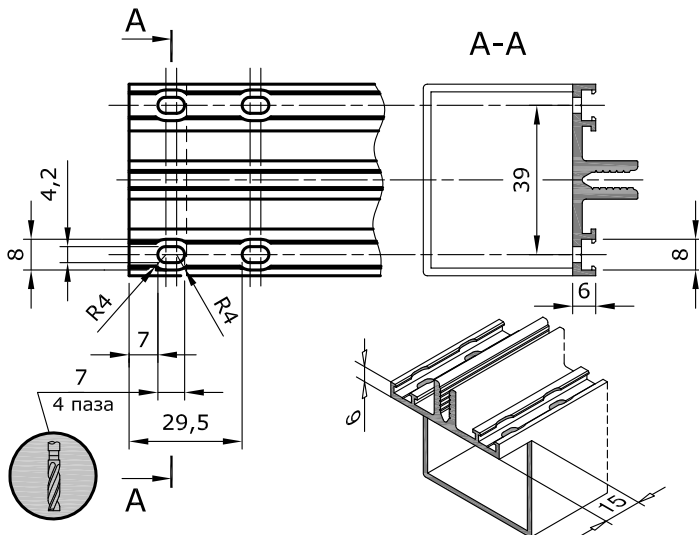

Обработка ригелей 2-го уровня для соединения их со стойкой

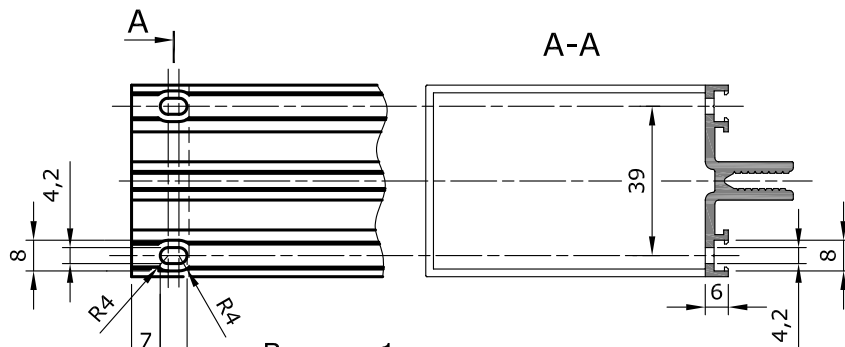
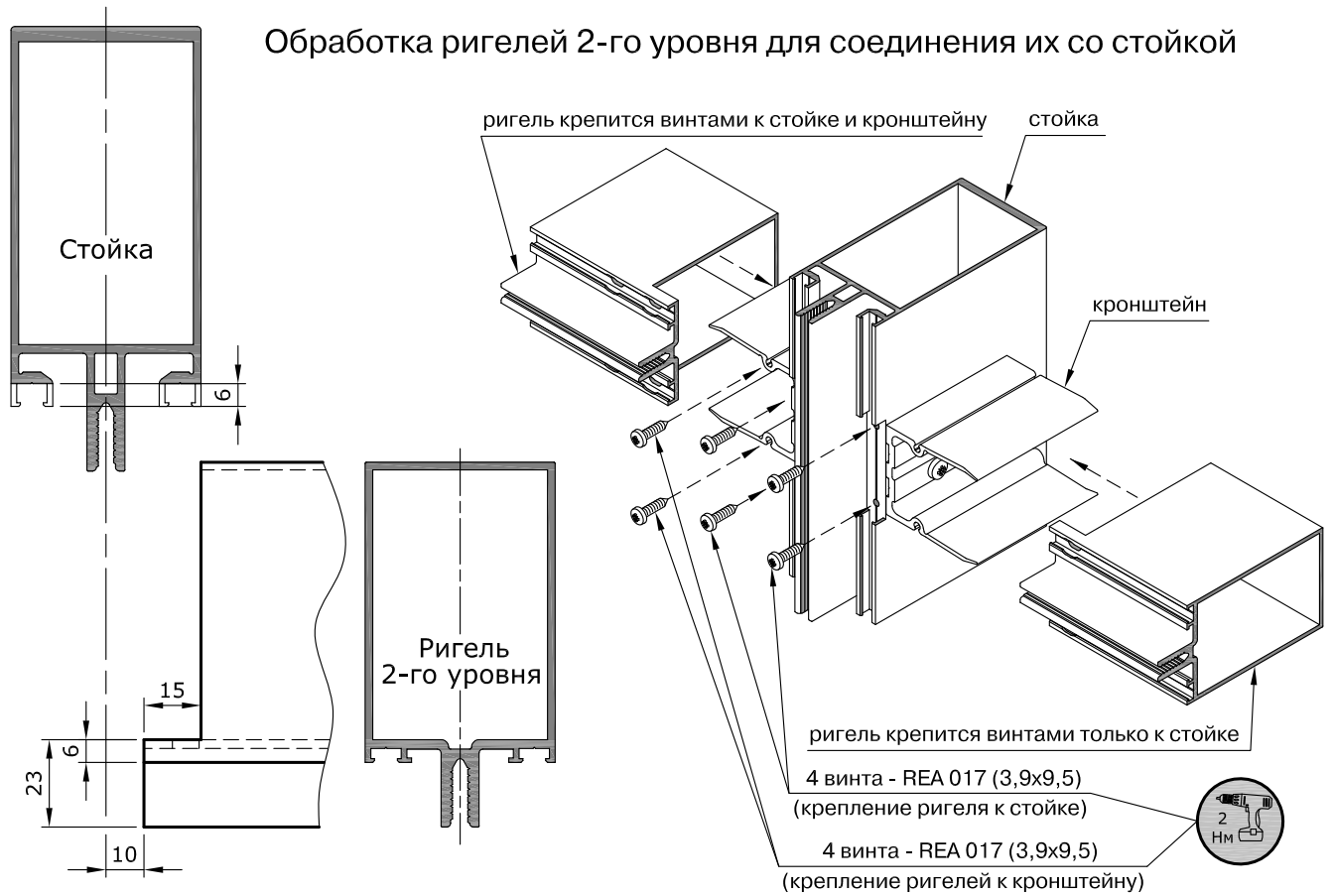

Вариант 1.
Ригель крепится винтами к стойке

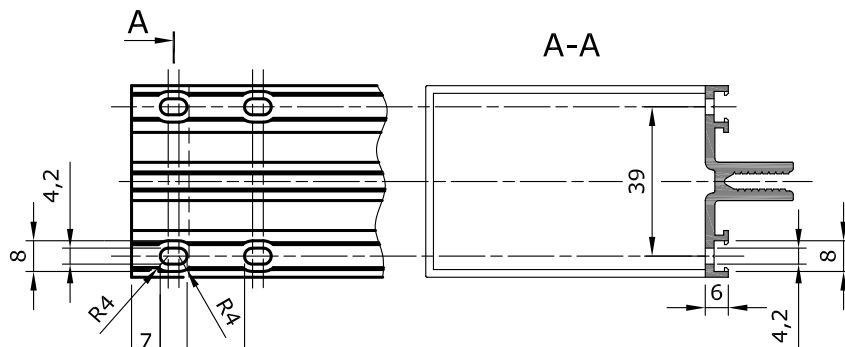
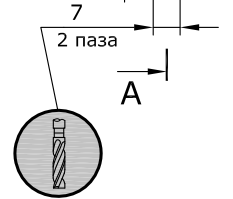

Вариант 2.
Ригель крепится винтами к стойке и кронштейну



Обработка ригелей 1-го уровня для соединения их со стойкой под углом в плоскости стеклопакета

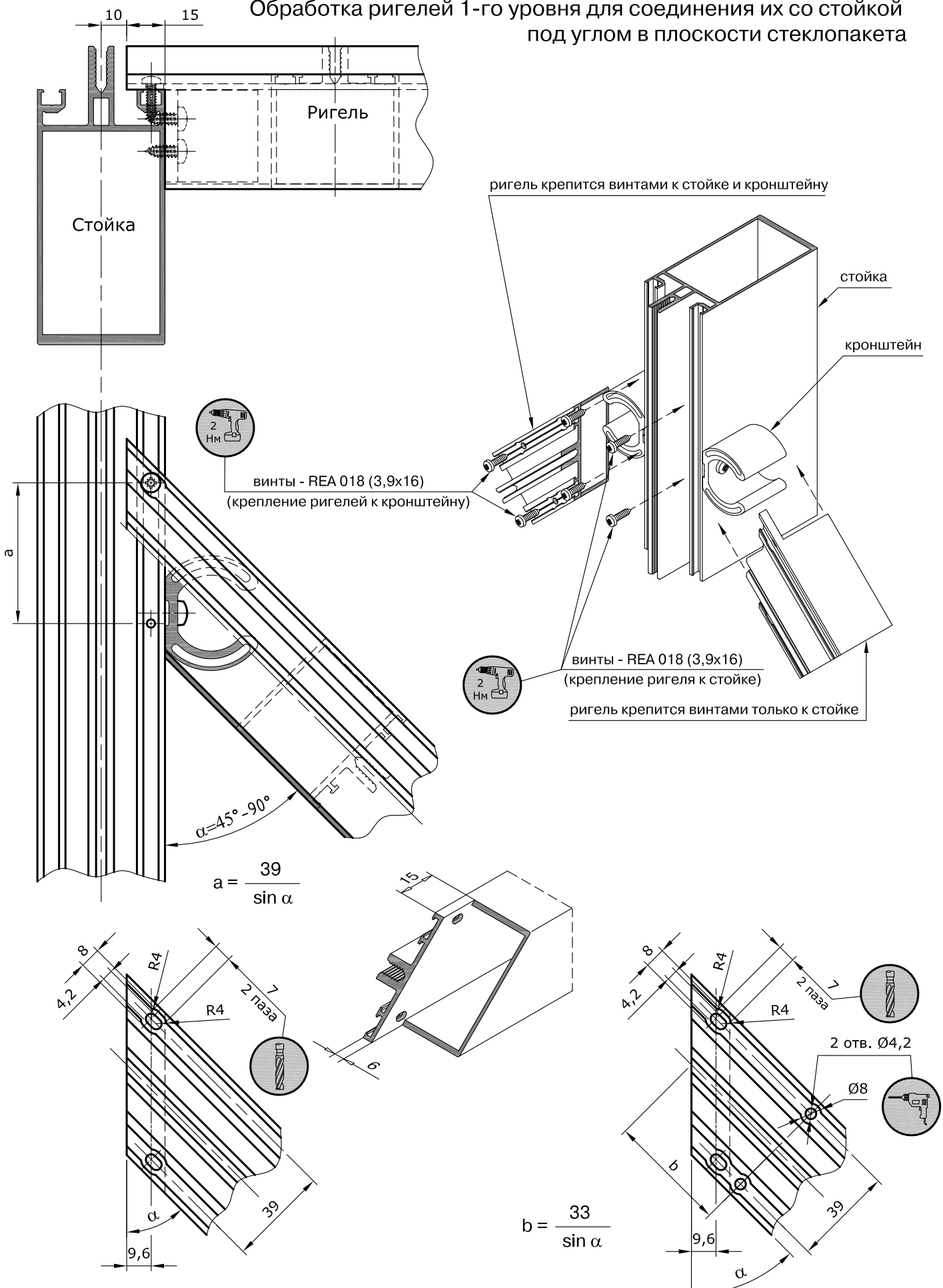

Вариант 1.
Ригель крепится винтами к стойке

Вариант 2.
Ригель крепится винтами к стойке и кронштейну

Обработка ригелей 2-го уровня для соединения их со стойкой под углом в плоскости стеклопакета

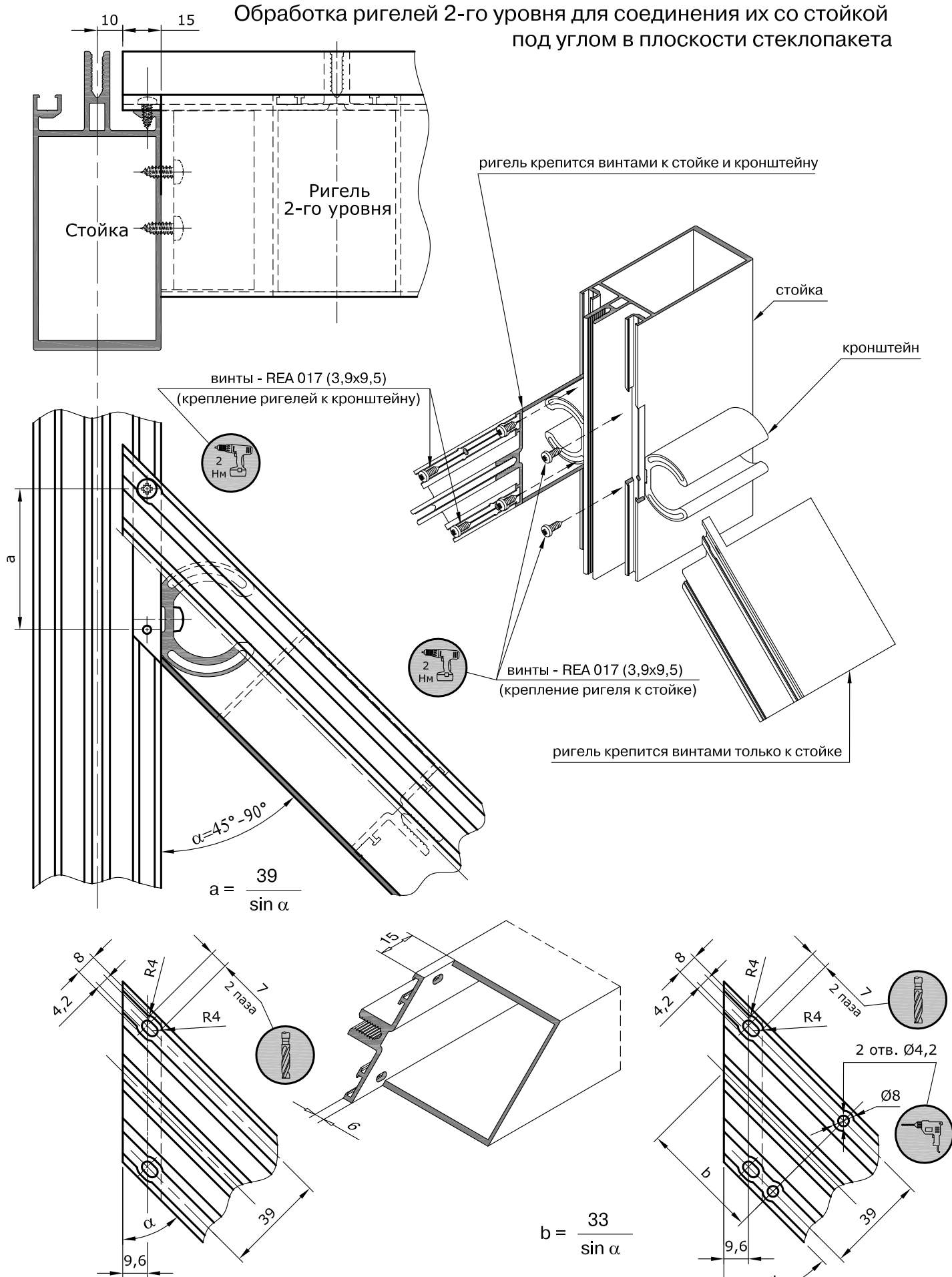

Вариант 1.
Ригель крепится винтами к стойке

Вариант 2.
Ригель крепится винтами к стойке и кронштейну

Установка стоечных и ригельных уплотнителей и обработка места их соединения.

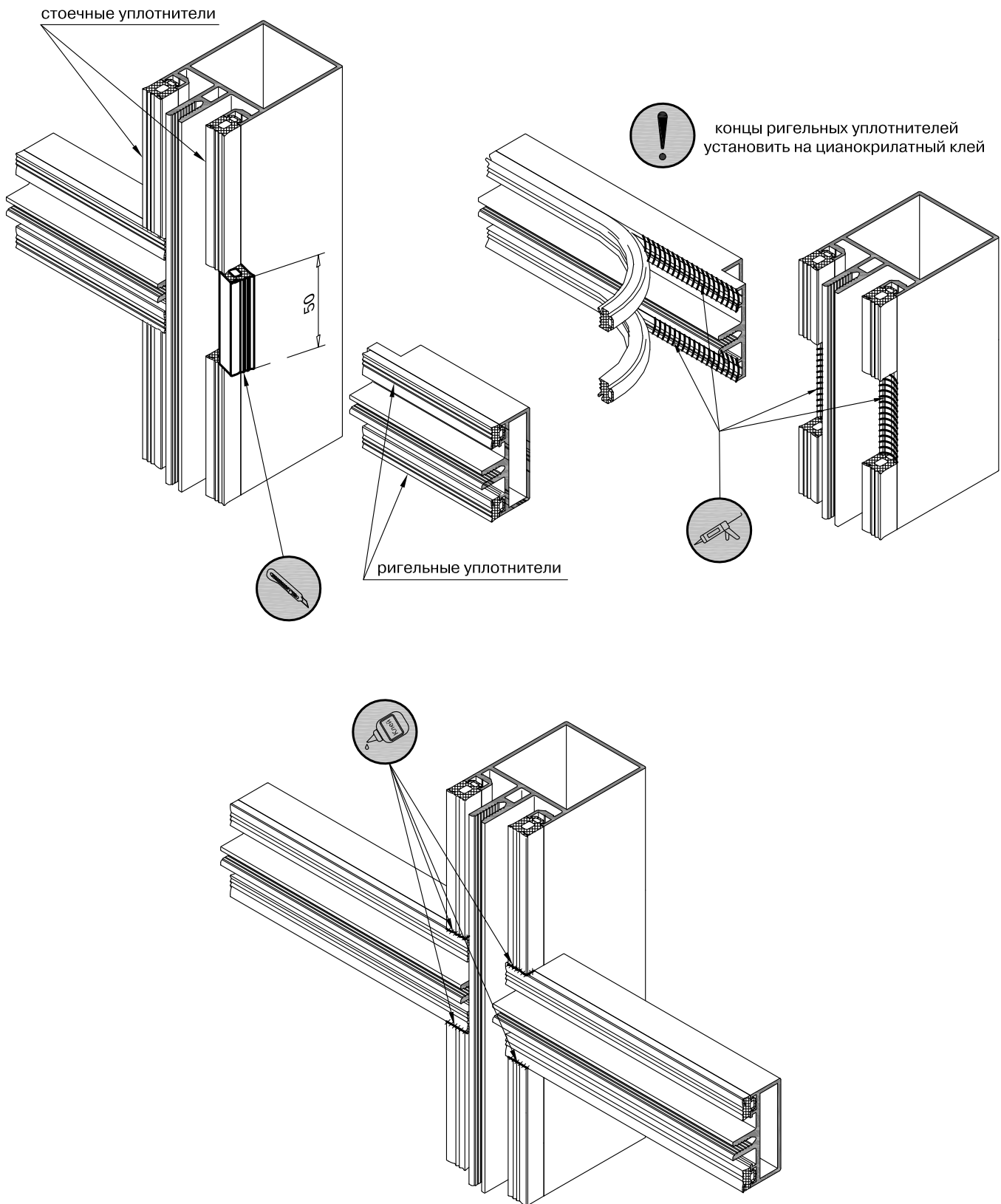

Установка подкладок под стеклопакеты

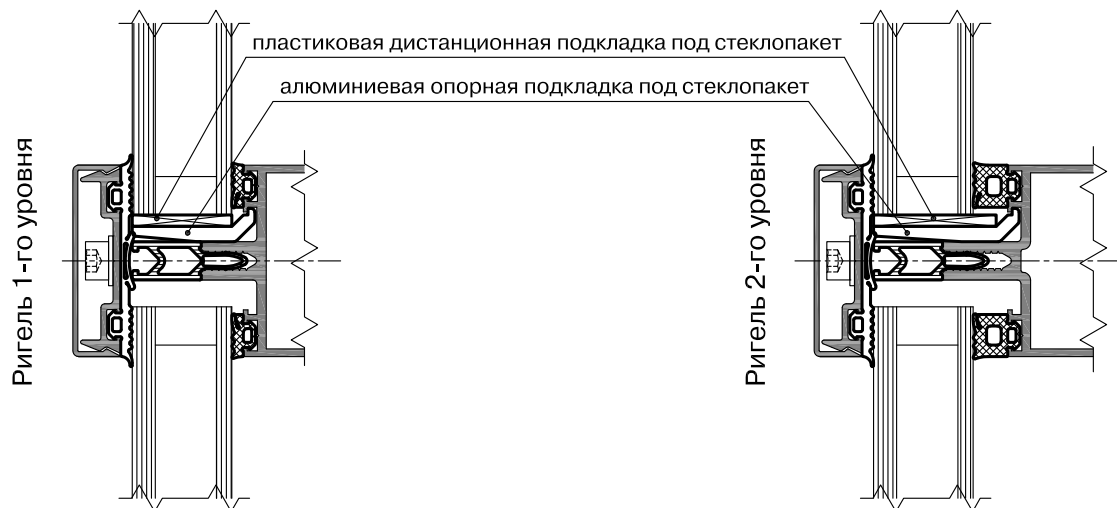
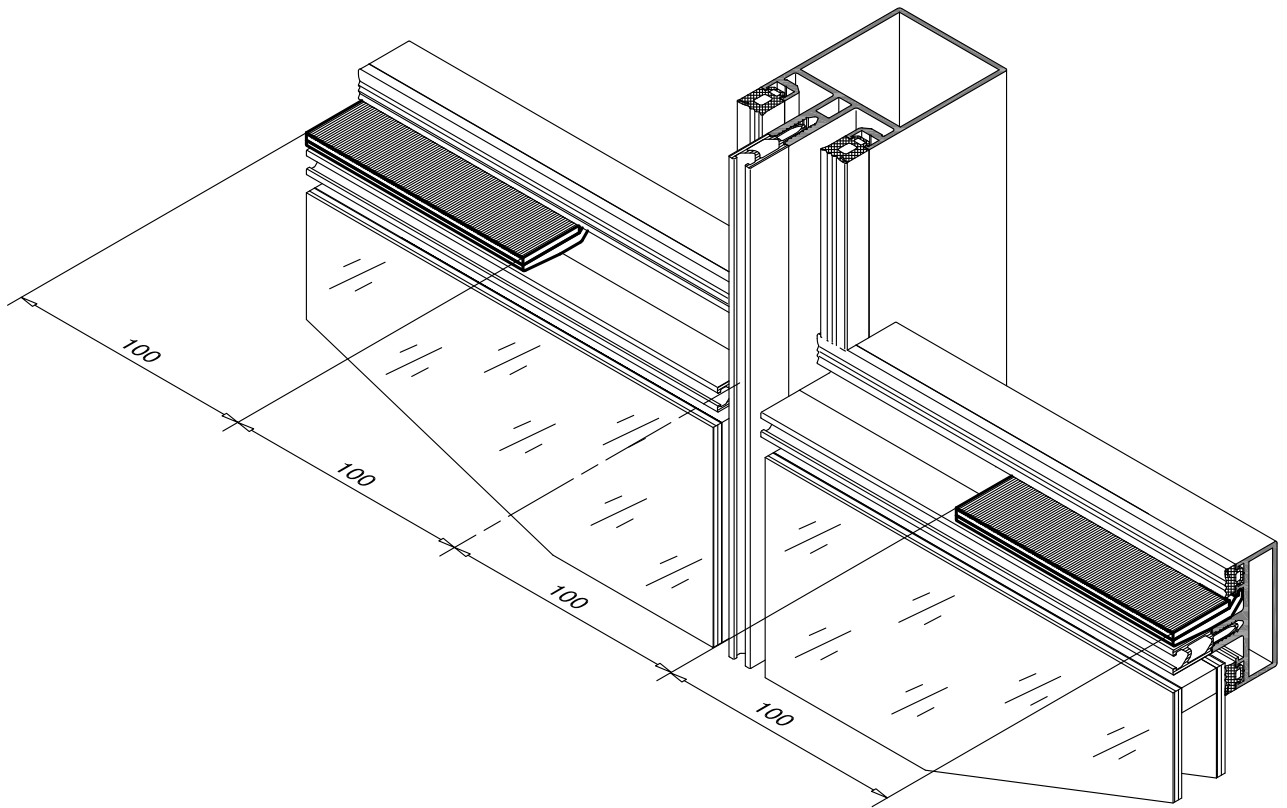

Выбор подкладок под заполнения различной толщины см. раздел 8

Обработка прижимных планок и ригельных декоративных крышек

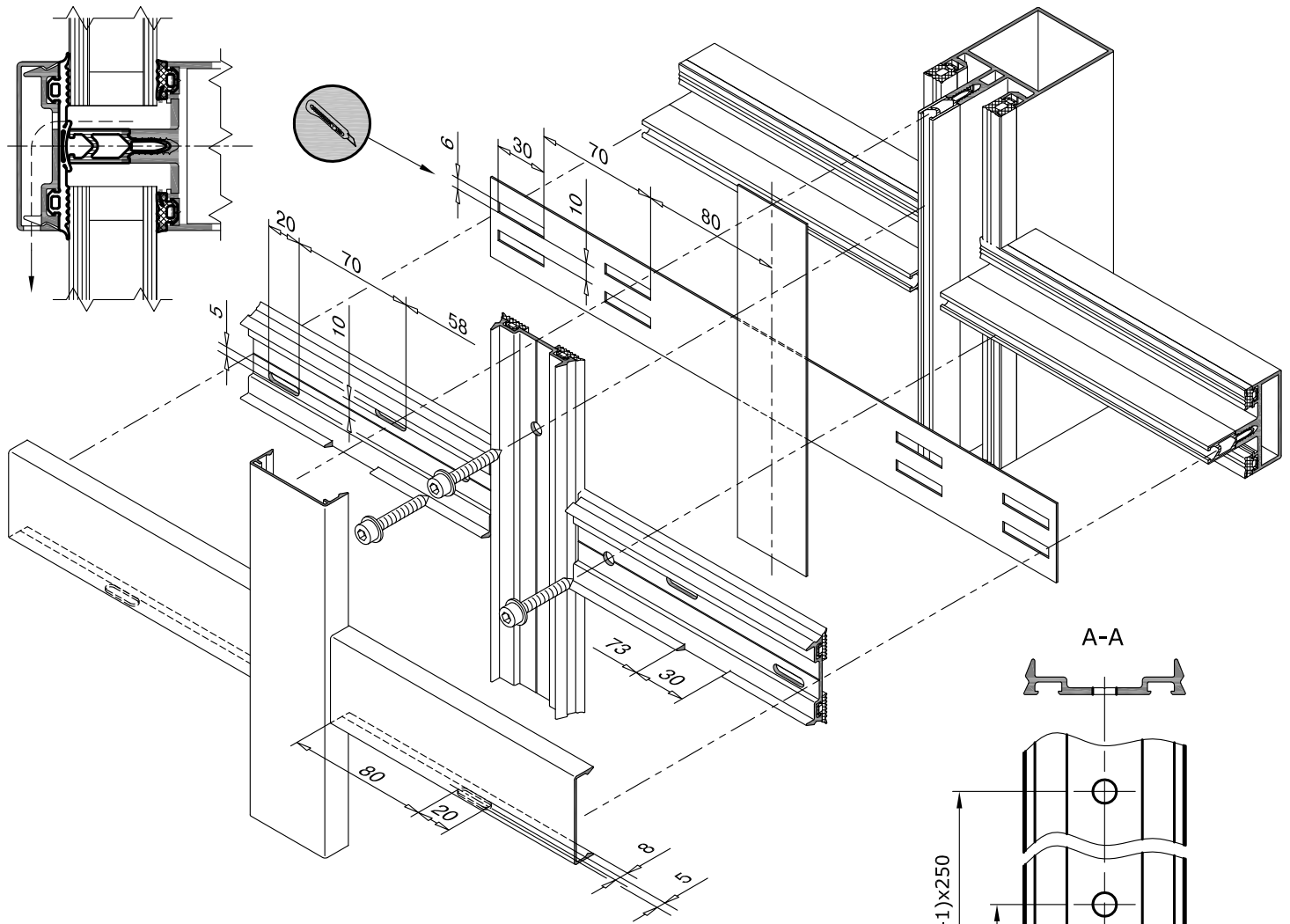

Обработка стоечной прижимной планки (профиль RE 6050)

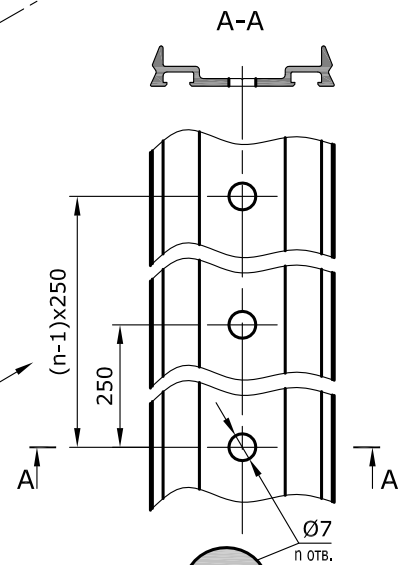

Обработка ригельной прижимной планки (профиль RE 6050)

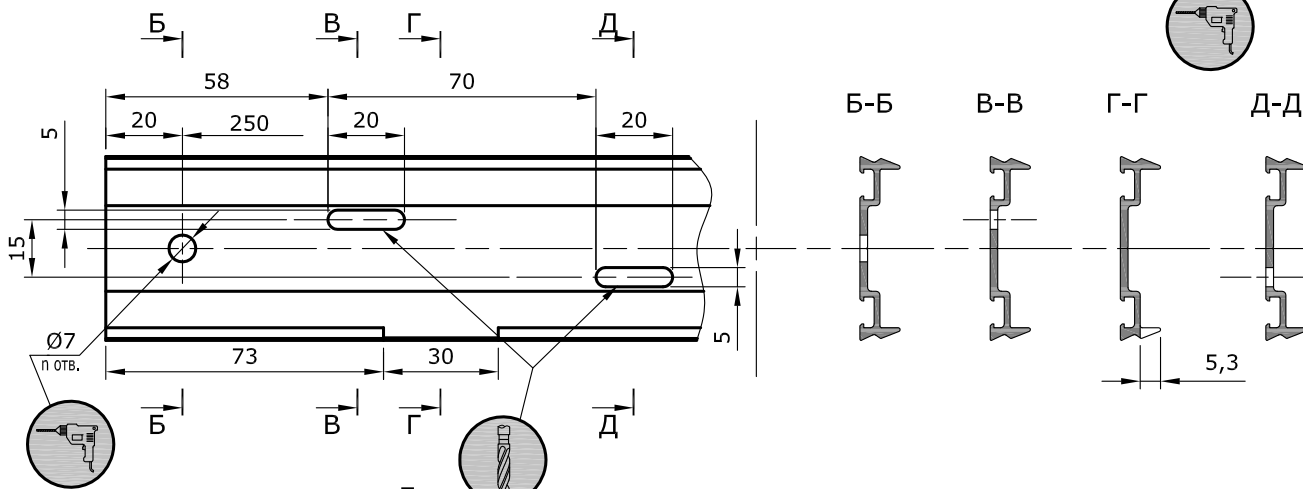

Обработка ригельной декоративной крышки

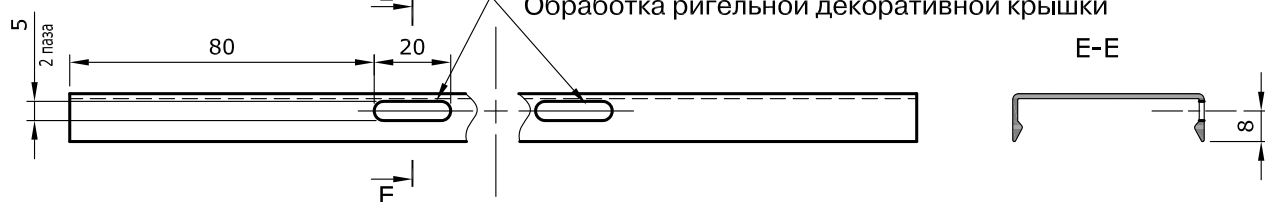

Выполнение стыка прижимных уплотнителей REG 008
в месте соединения стойки с ригелями

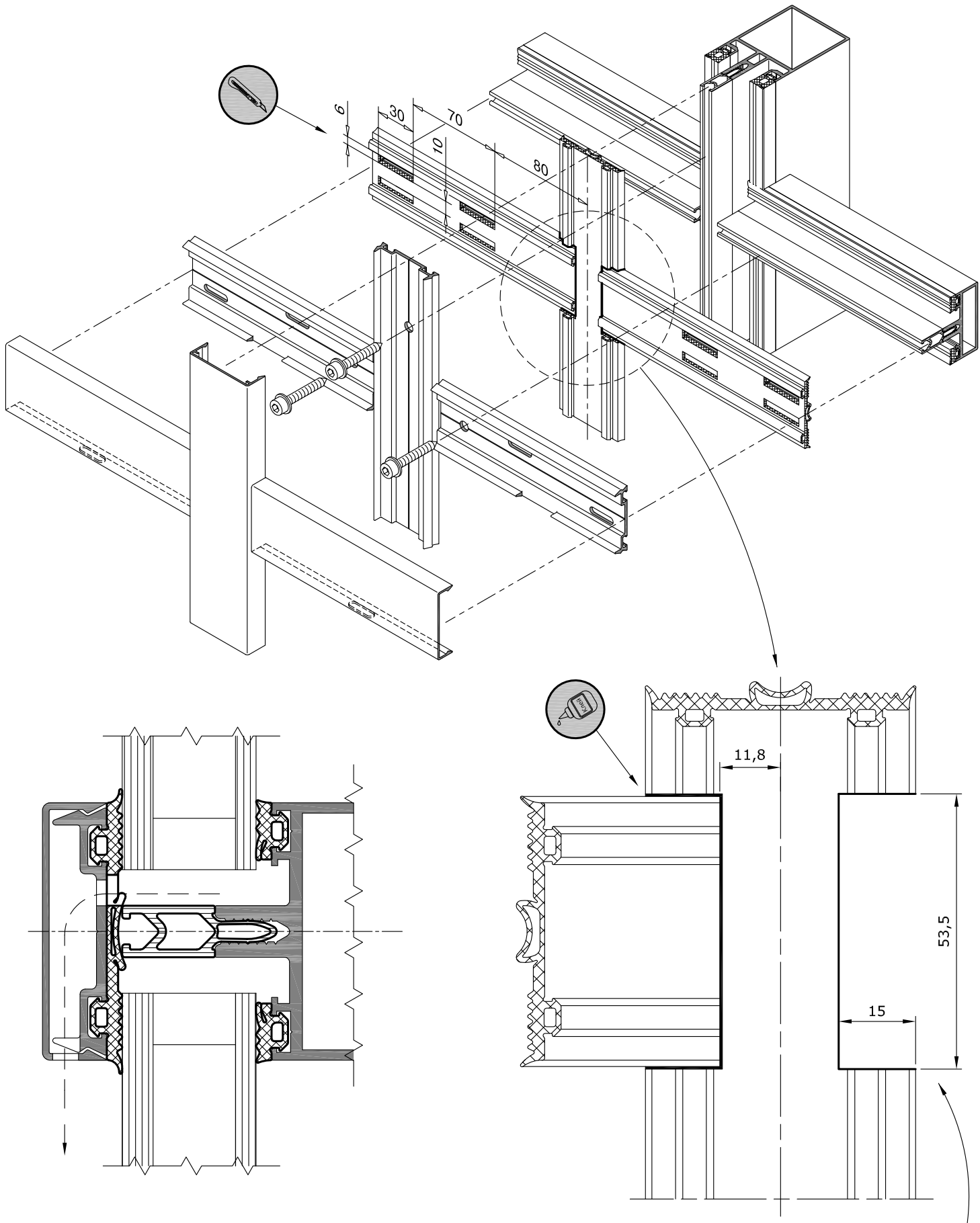

обработка стоечного уплотнителя REG 008
в месте соединения с ригельным уплотнителем

Обработка прижимных планок (профиль RE 6051)
и выполнение стыка прижимных уплотнителей REG 009

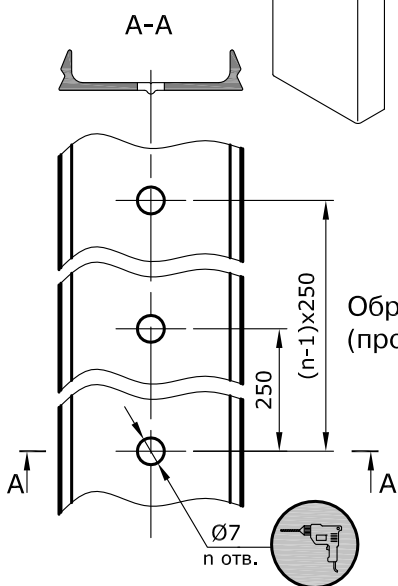
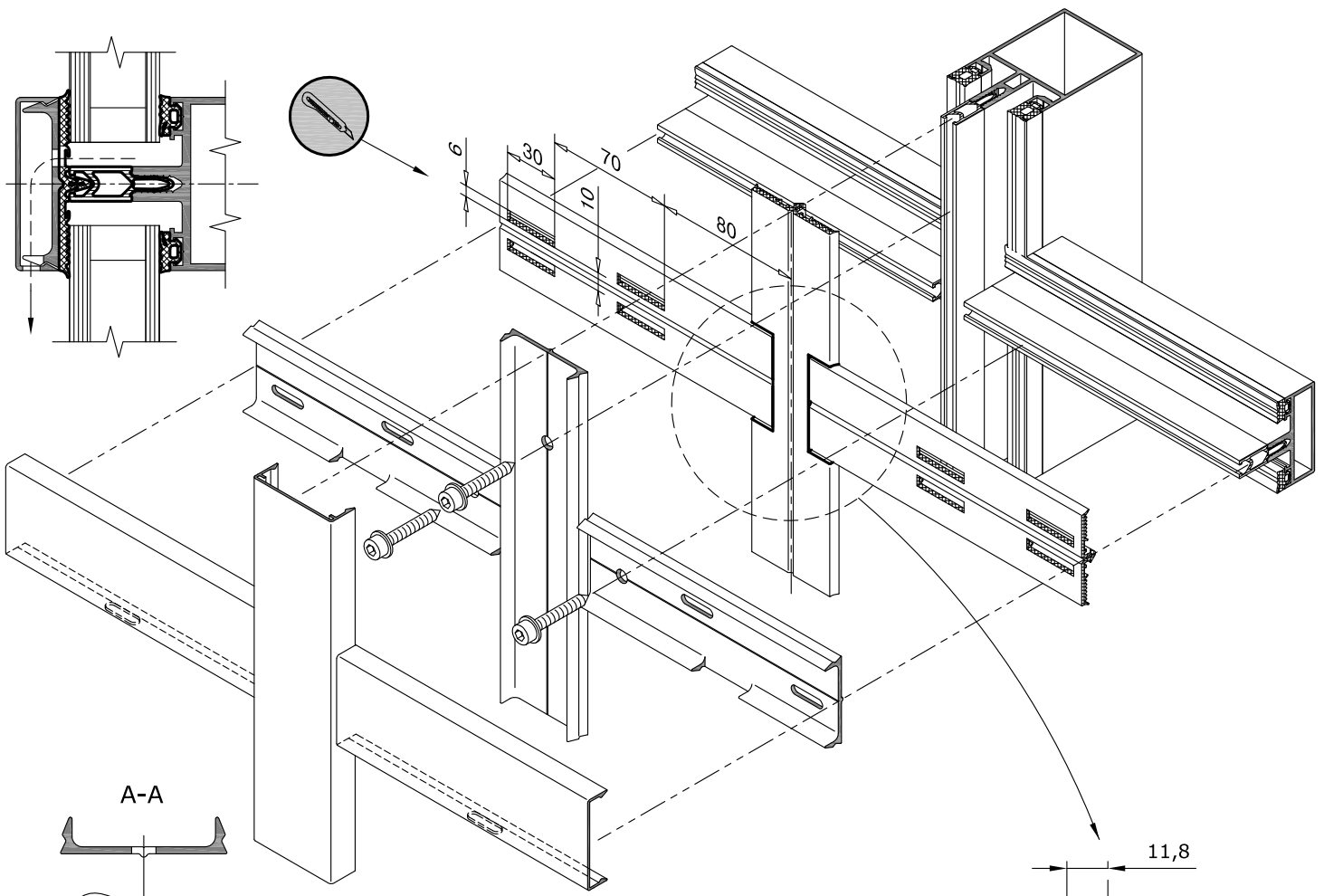

Обработка стоечной прижимной планки (профиль RE 6051)

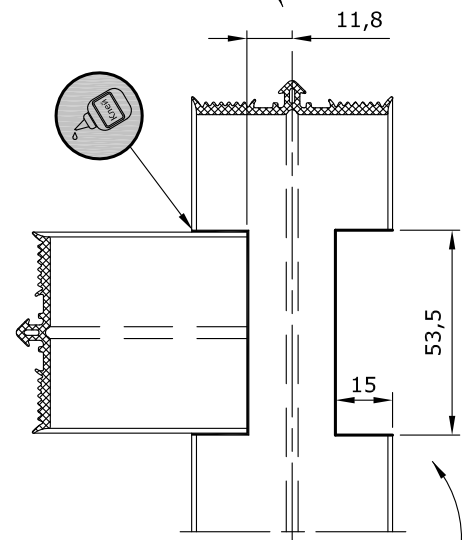

обработка стоечного уплотнителя REG 009 в месте соединения с ригельным уплотнителем

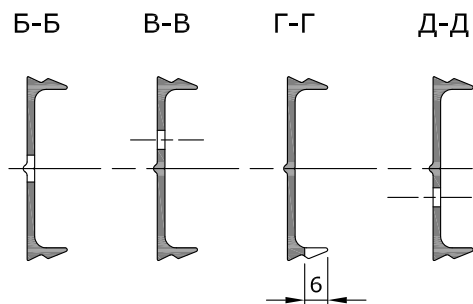
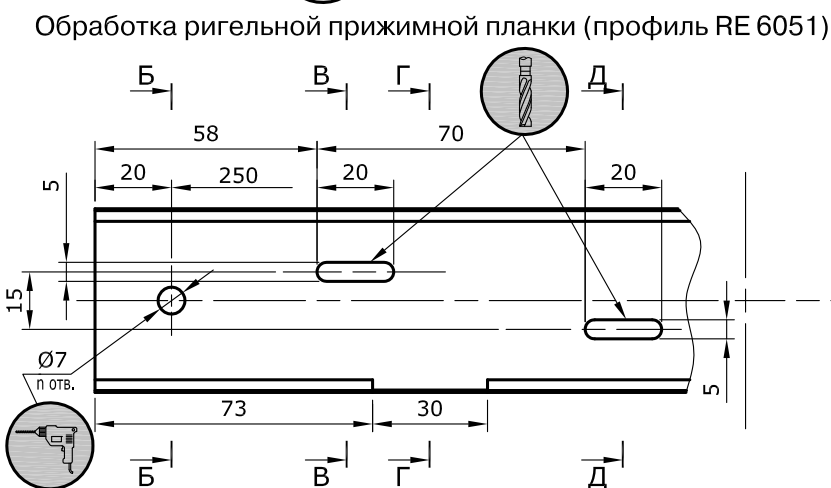

Обработка стоек для соединения их с ригелями 1-го уровня
и под установку ригельных соединительных комплектов

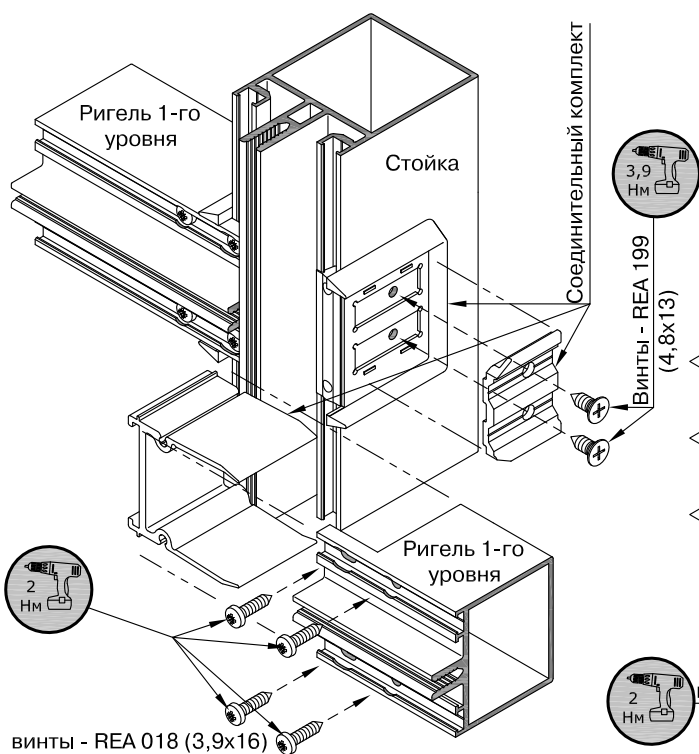
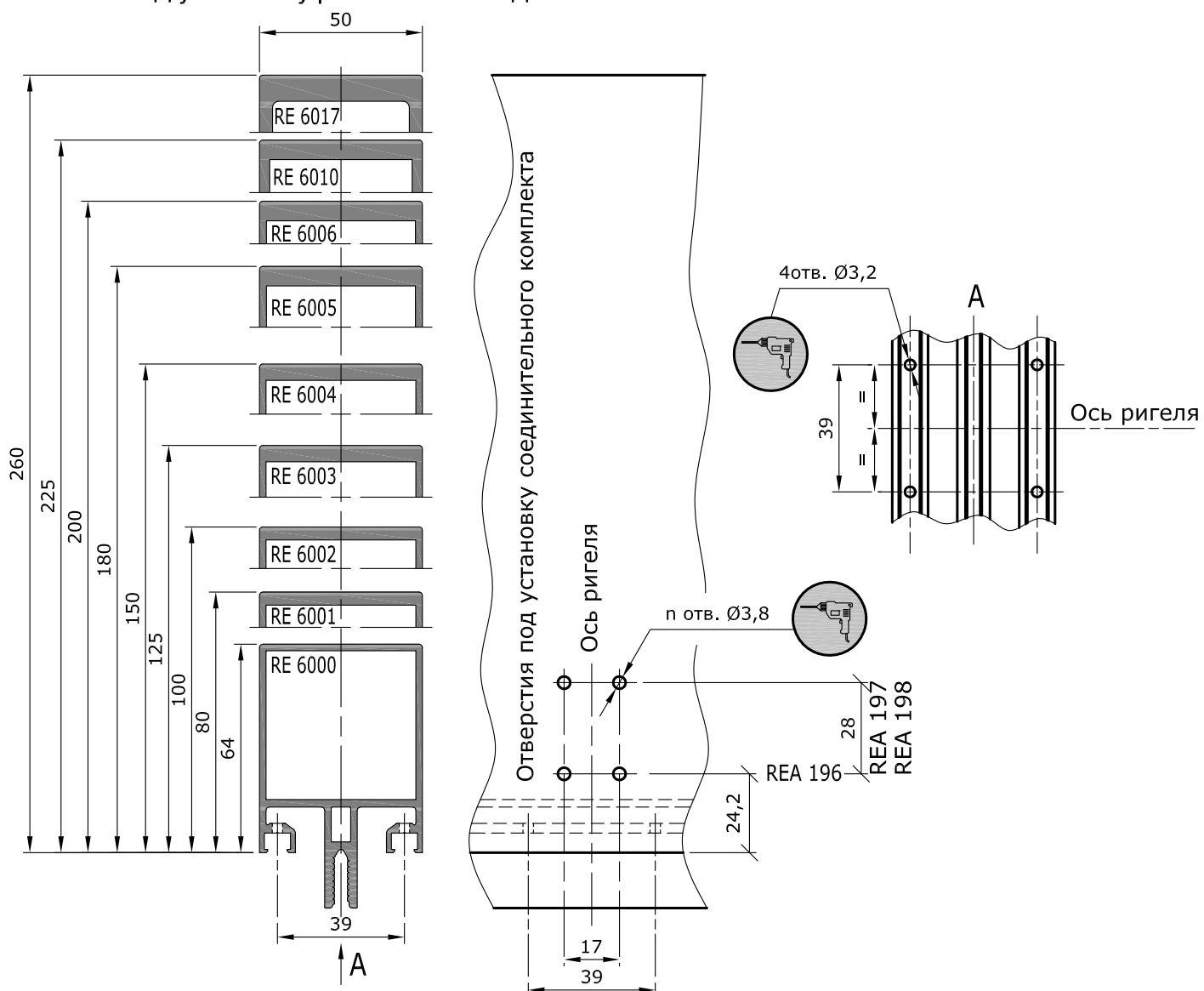

Монтируемый ригель	Соединительный комплект
RE 6022	REA 196
RE 6023	REA 197
RE 6024	REA 198

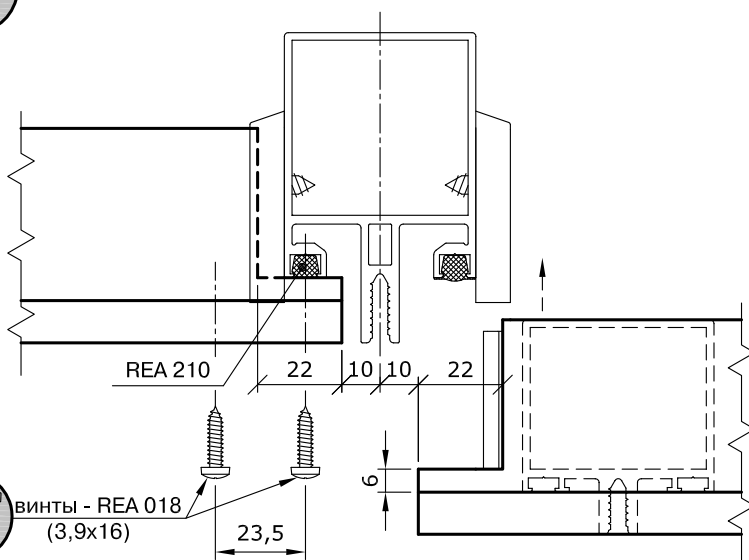

винты - REA 018 (3,9x16)

Люк вентиляционный RF 50 LV 150

Сборка углов рамы

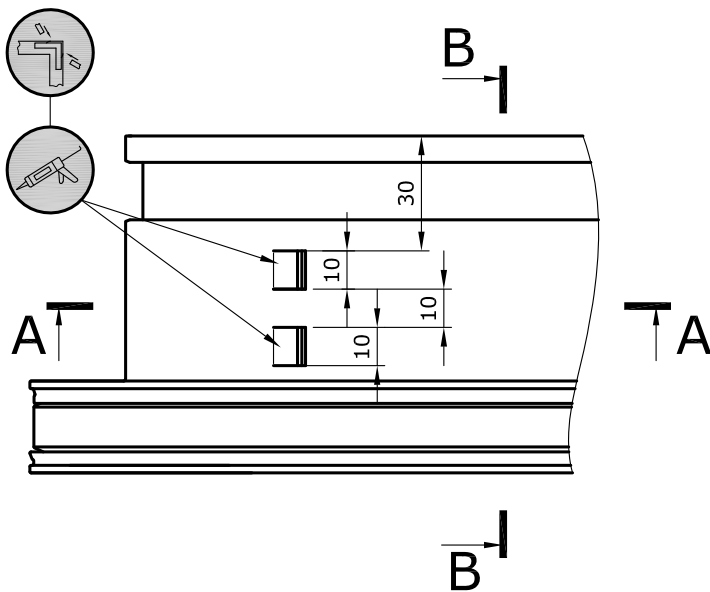
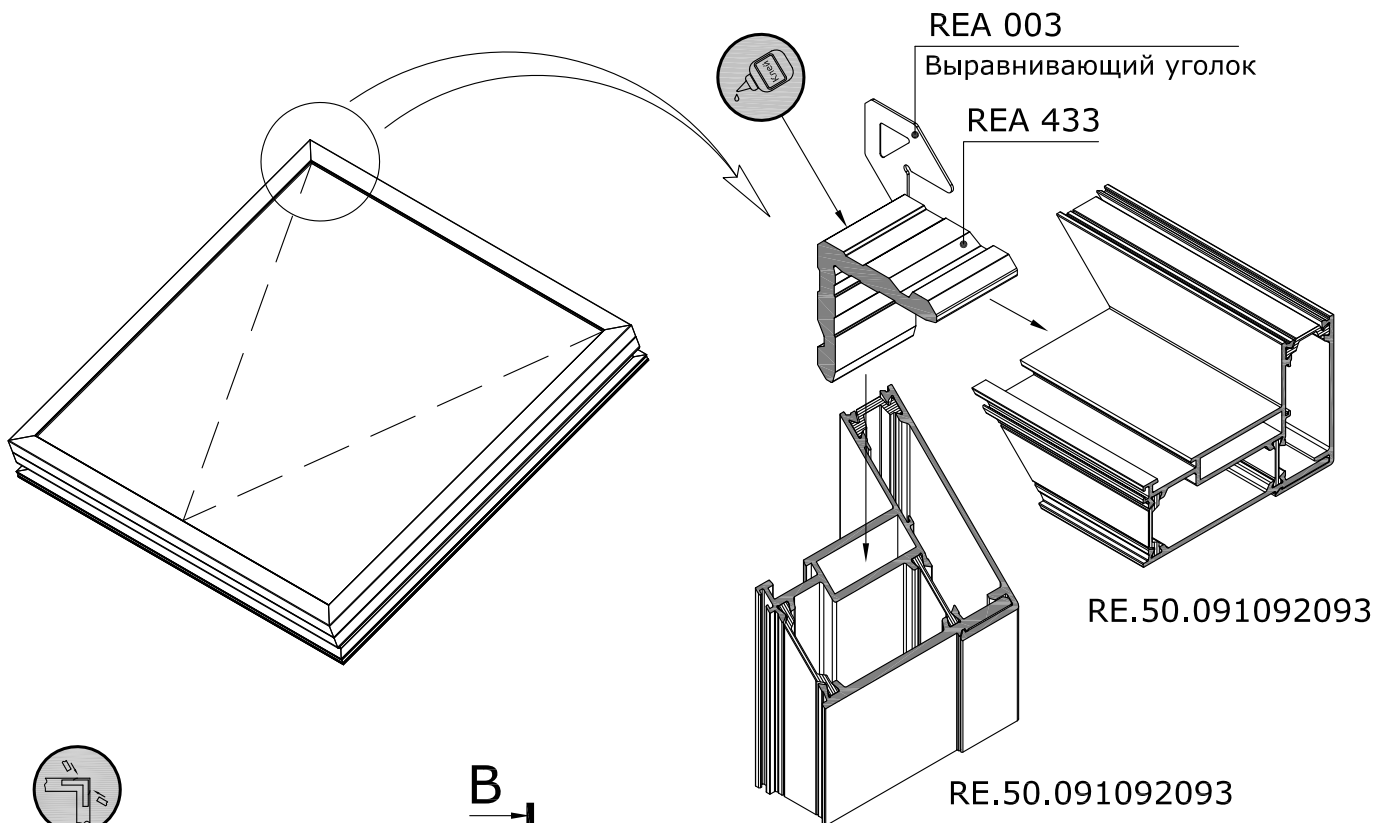

RE.50.091092093

RE.50.091092093

B-B

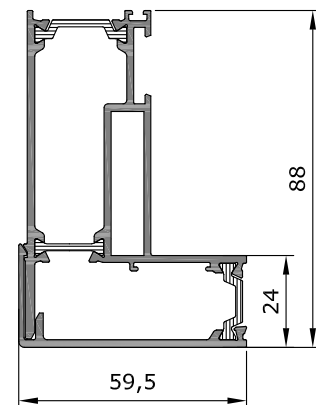

weiss
CHEMIE + TECHNIK

1. При склеивании углов использовать двухкомпонентный клей Cosmofen DUO. Однородное смешивание в статической трубке. Пистолет-дозатор Cosmofen HDP 900.
2. Для быстрой очистки окрашенных и анодированных профилей, а именно для удаления остатков клея, для финишной и текущей очистки использовать очиститель Cosmofen 60.
3. Герметизация мест обжима углов до обжима, после обжима герметизировать пробитые П-образные окна в профилях.
4. Герметизация прижимной планки (по периметру и под головками винтов).
5. Герметизация стеклопакета по контуру наружного стекла.

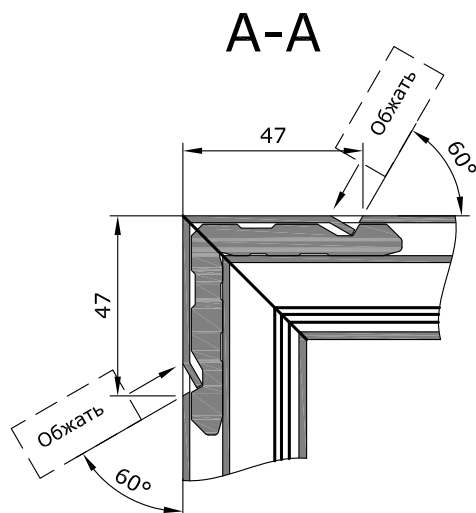

Люк вентиляционный RF 50 LV 150

Сборка углов створки

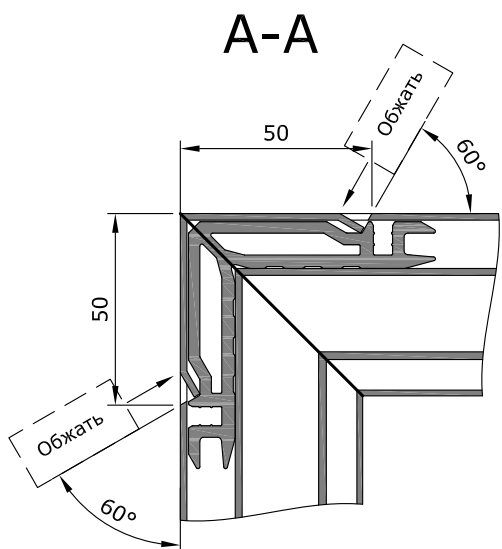
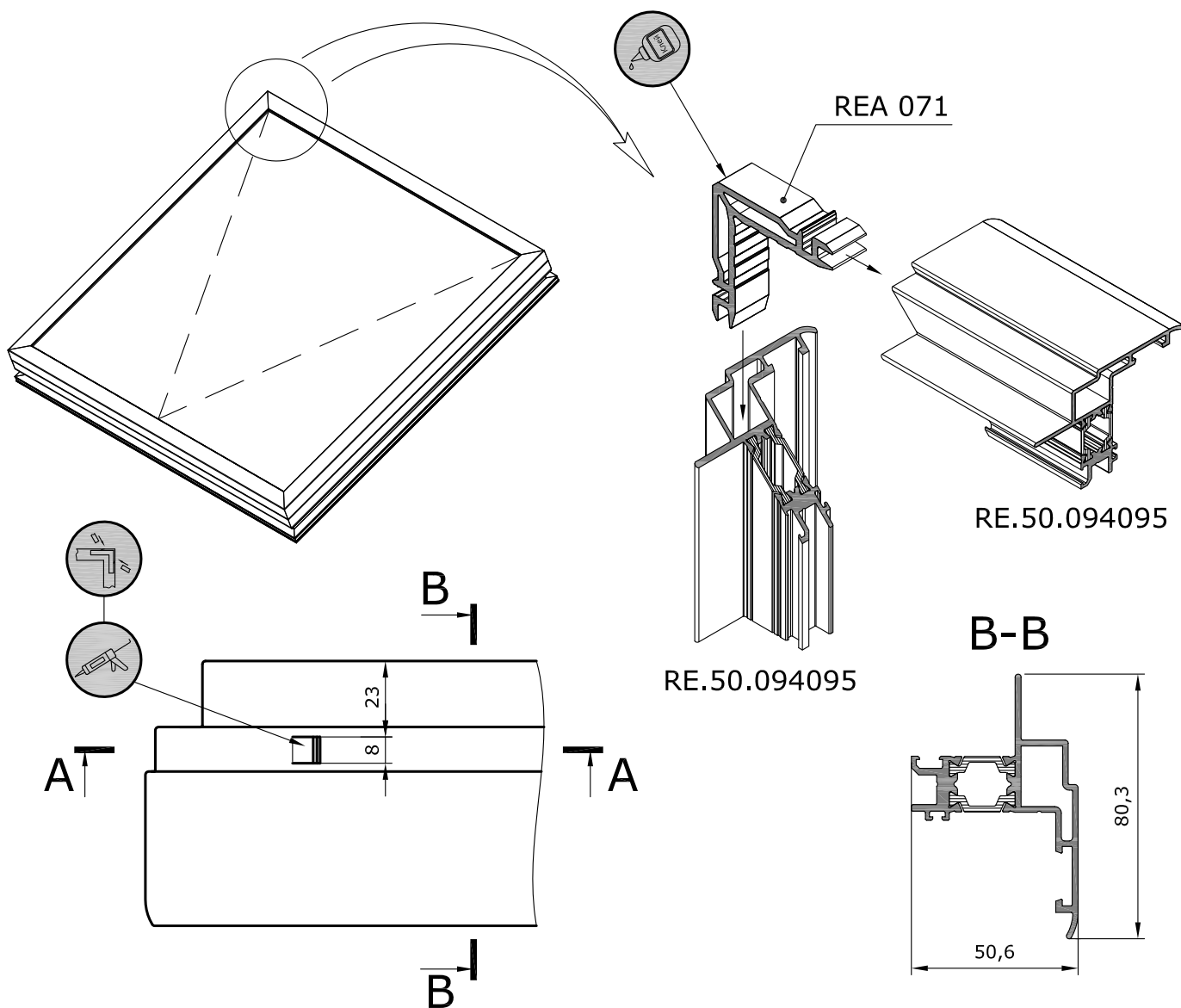

weiss
CHEMIE + TECHNIK

1. При склеивании углов использовать двухкомпонентный клей Cosmofen DUO. Однородное смешивание в статической трубке. Пистолет-дозатор Cosmofen HDP 900.
2. Для быстрой очистки окрашенных и анодированных профилей, а именно для удаления остатков клея, для финишной и текущей очистки использовать очиститель Cosmofen 60.
3. Герметизация мест обжима углов до обжима, после обжима герметизировать пробитые П-образные окна в профилях.
4. Герметизация прижимной планки (по периметру и под головками винтов).
5. Герметизация стеклопакета по контуру наружного стекла.

Люк вентиляционный RF 50 LV 150

Сборка углов крышки

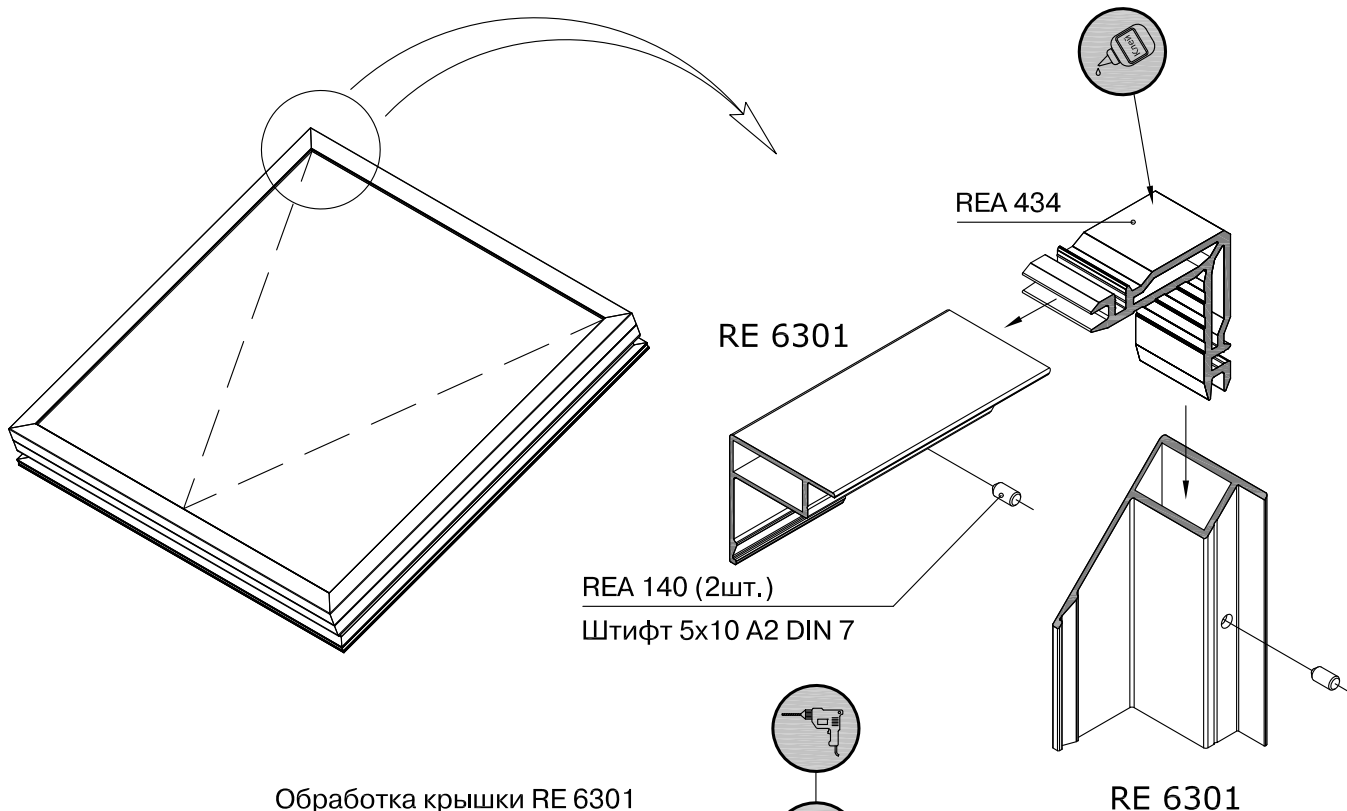

REA 140 (2шт.)
Штифт 5x10 A2 DIN 7

Обработка крышки RE 6301

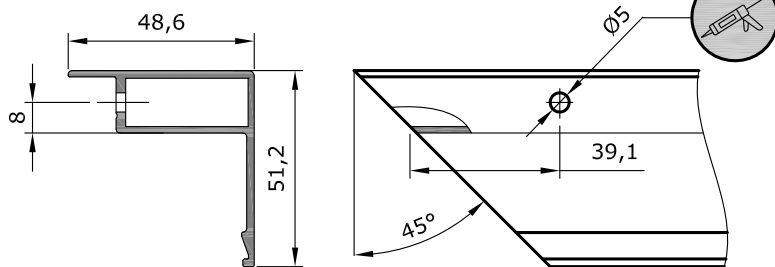

Установка штифтов REA 140

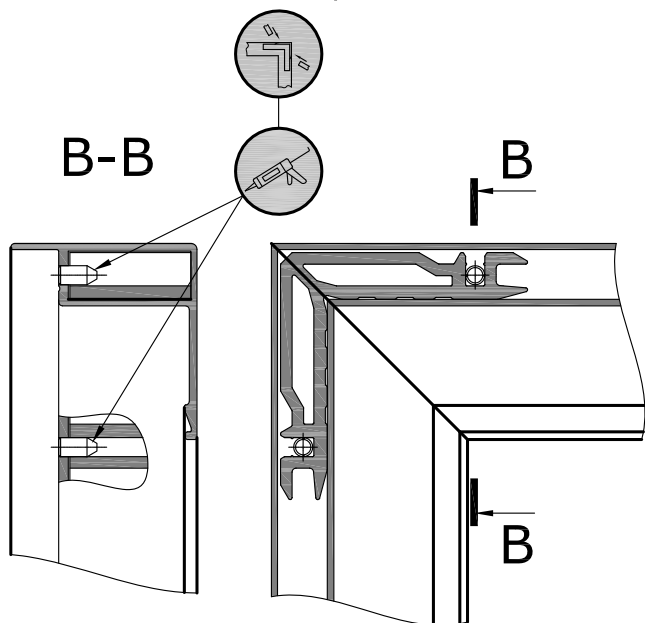

weiss
CHEMIE + TECHNIK

1. При склеивании углов использовать двухкомпонентный клей Cosmofen DUO. Однородное смешивание в статической трубке. Пистолет-дозатор Cosmofen HDP 900.
2. Для быстрой очистки окрашенных и анодированных профилей, а именно для удаления остатков клея, для финишной и текущей очистки использовать очиститель Cosmofen 60.
3. Герметизация мест обжима углов до обжима, после обжима герметизировать пробитые П-образные окна в профилях.
4. Герметизация прижимной планки (по периметру и под головками винтов).
5. Герметизация стеклопакета по контуру наружного стекла.

Люк вентиляционный RF 50 LV 150

Обработка рамы

Выполнение дренажных отверстий

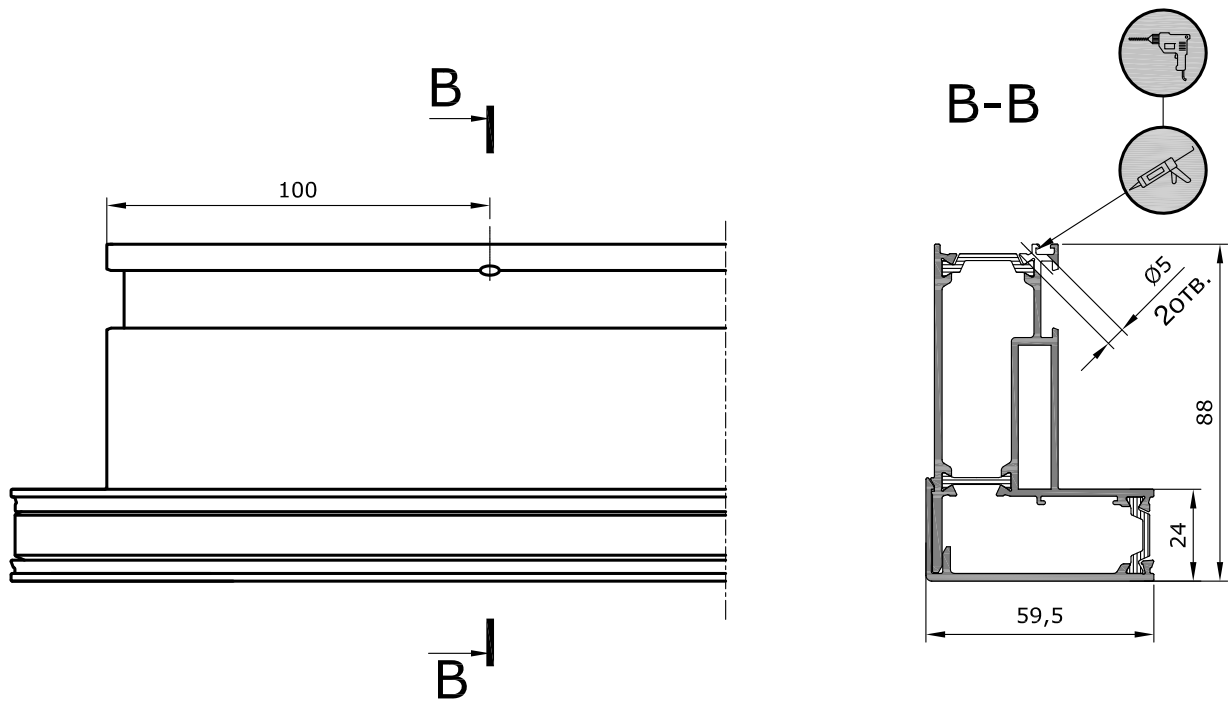
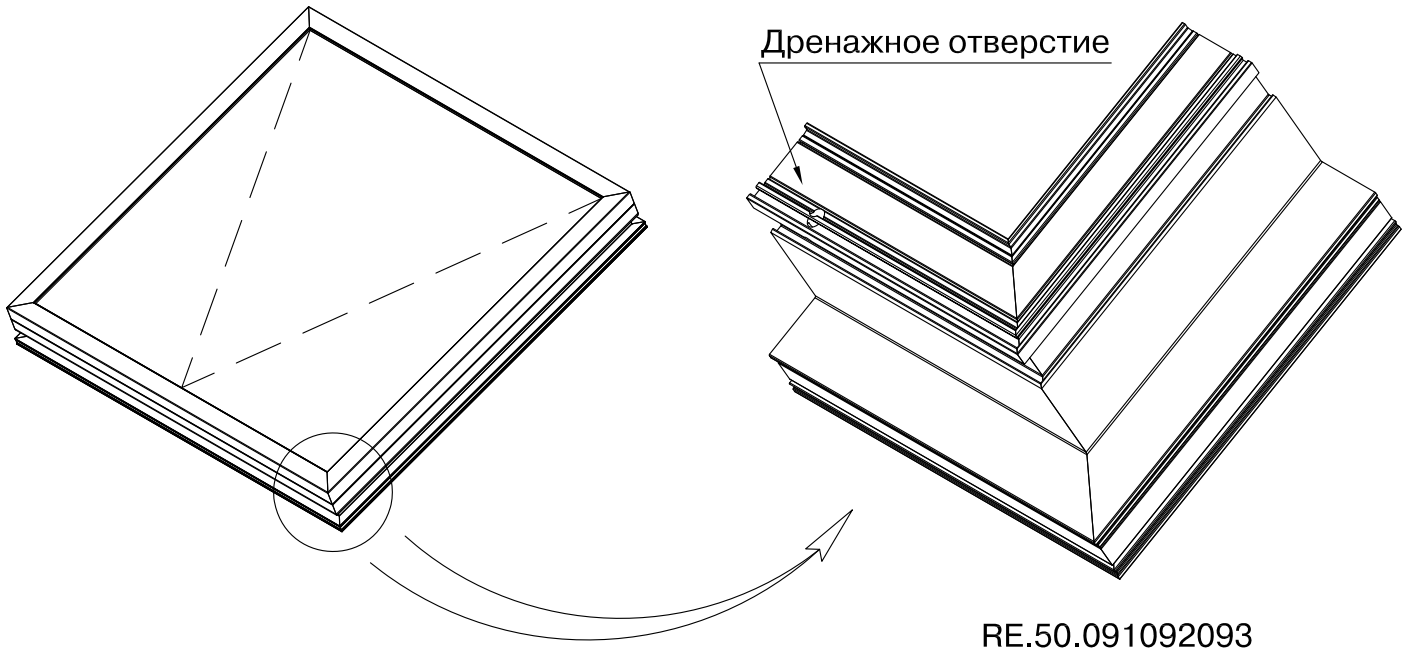

Люк вентиляционный RF 50 LV 150

Обработка створки

Выполнение дренажных отверстий

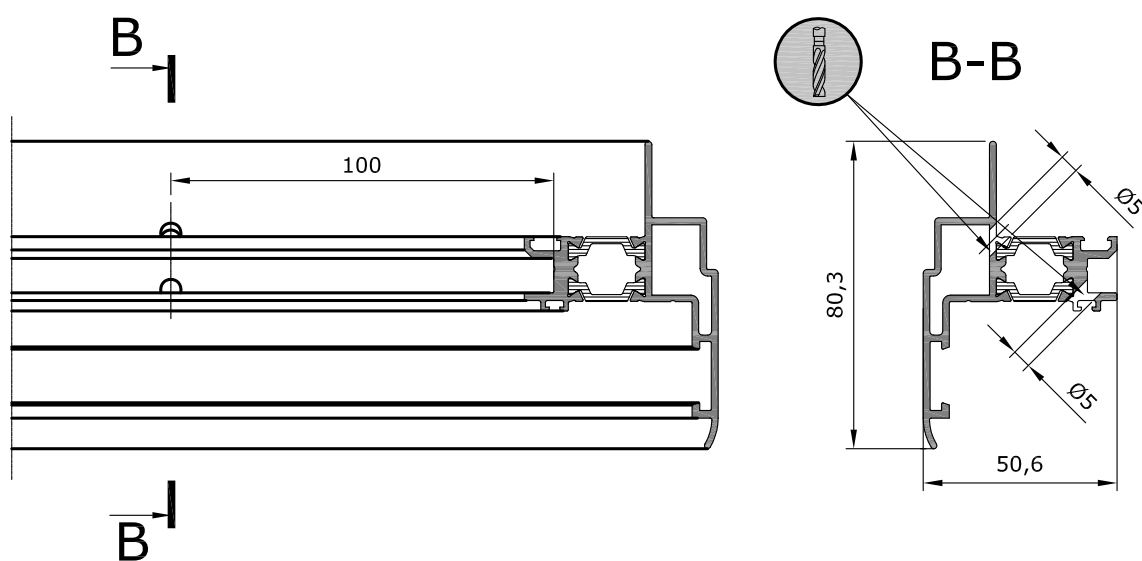
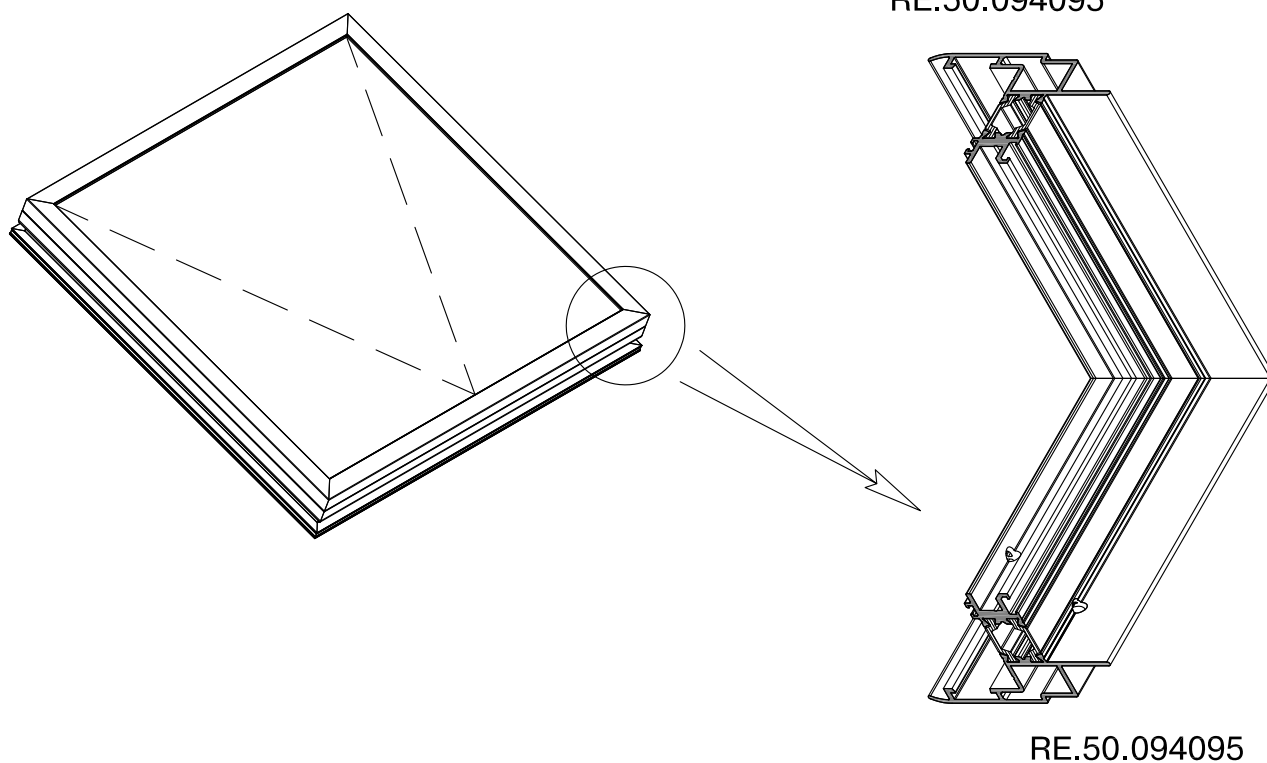

Люк вентиляционный RF 50 LV 150

Крепление крышки

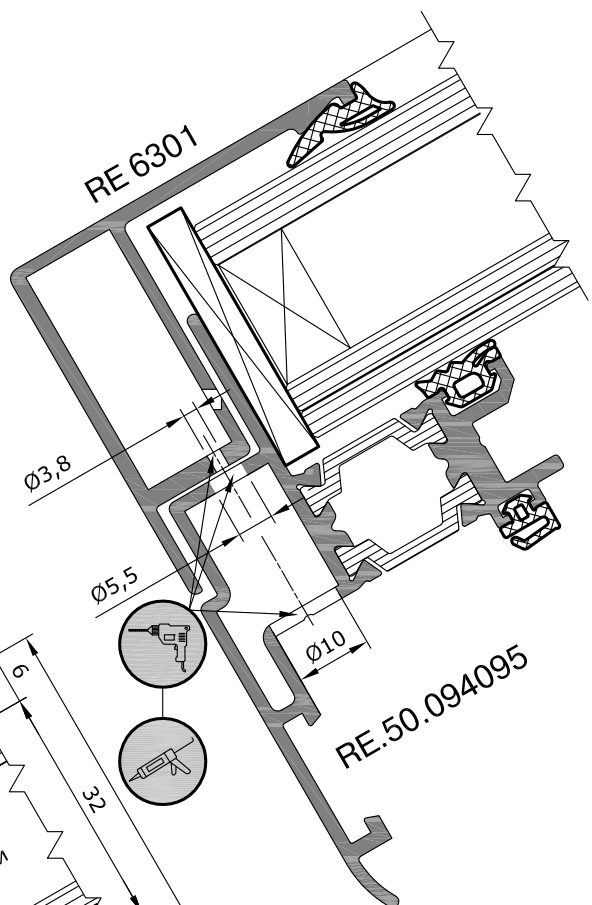
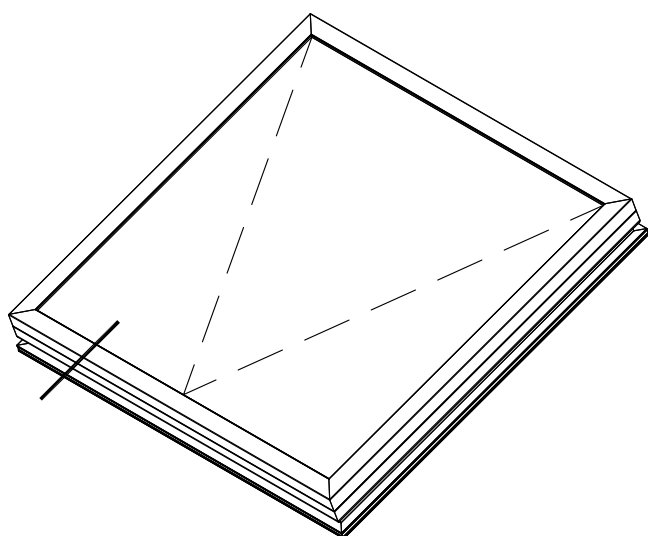

REA 506

Подкладка дистанционная
100x36x5
Joachim Gluske 10.473

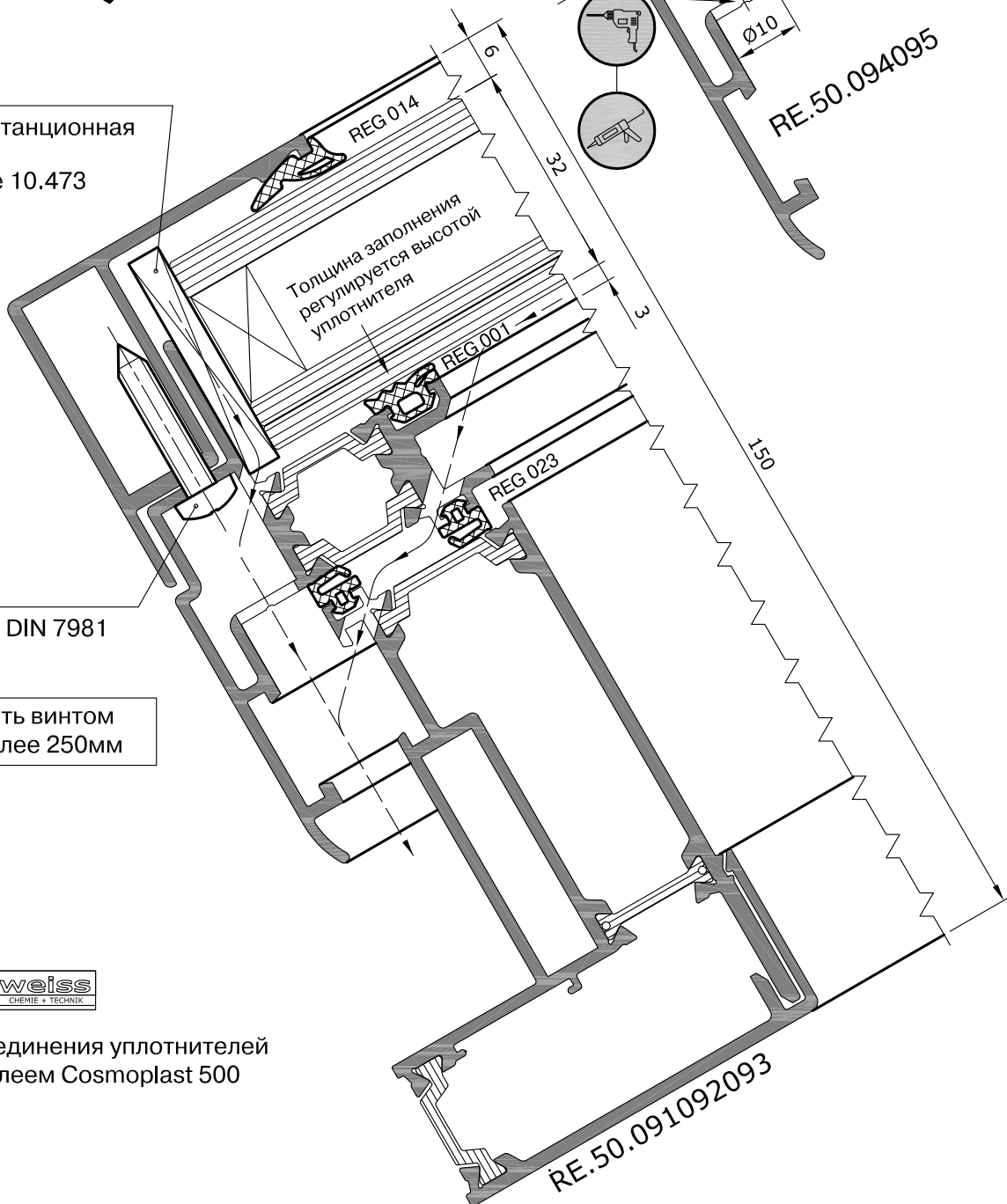

REA 290

Винт 4,8x25 A2 DIN 7981

Крышку крепить винтом
с шагом не более 250мм



Угловые соединения уплотнителей
склеивать клеем Cosmoplast 500

Люк вентиляционный RF 50 LV 150

Расчеты типовых конструкций

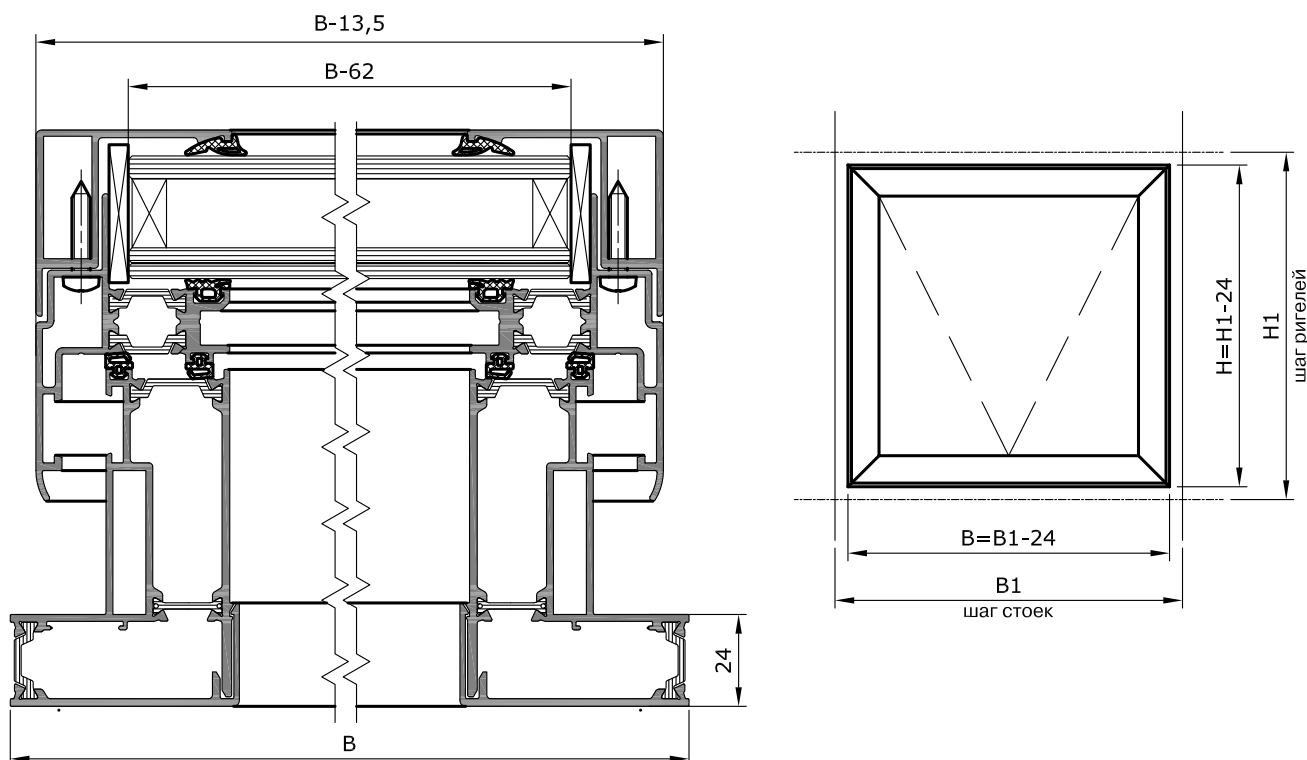

Алюминиевые профили

Обозначение	Наименование	Размер, мм	Кол-во, шт.
RE.50.091092093	Профиль рамный	B	2
RE.50.091092093	Профиль рамный	H	2
RE.50.094095	Профиль створочный	B-13,5	2
RE.50.094095	Профиль створочный	H-13,5	2
RE 6301	Крышка	B-13,5	2
RE 6301	Крышка	H-13,5	2

Уплотнители

Обозначение	Наименование	Размер, мм	Кол-во, шт.
REG 001	Уплотнитель	2(H+B)	1
REG 014	Уплотнитель	2(H+B)	1
REG 023	Уплотнитель	4(H+B)	1

Люк вентиляционный RF 50 LV 150

Расчеты типовых конструкций

Комплектующие

Обозначение	Наименование	Кол-во, шт.
REA 290	Винт 4,8x25 A2 DIN 7981	$2(H+B)/250+4$
REA 506	Подкладка дистанционная 100x36x5 Joachim Gluske 10.473	6
REA 071	Сухарь	4
REA 433	Сухарь	4
REA 434	Сухарь	4
REA 003	Уголок выравнивающий	4

Фурнитура

Обозначение	Наименование	Кол-во, шт.
REA 022	Винт 4,8x25 A2 DIN 7982	2
REA 504	Винт 4,8x32 A2 DIN 7982	5
REA 517	Консоль к приводу GEZE 019032	1
	Манипулятор E50/1 GEZE 006575	1
REA 519	Петли скрытые Volvo 1160	1
REA 516	Привод GEZE 086141	1

Люк вентиляционный RF 50 LV 150

Установка элементов открывания

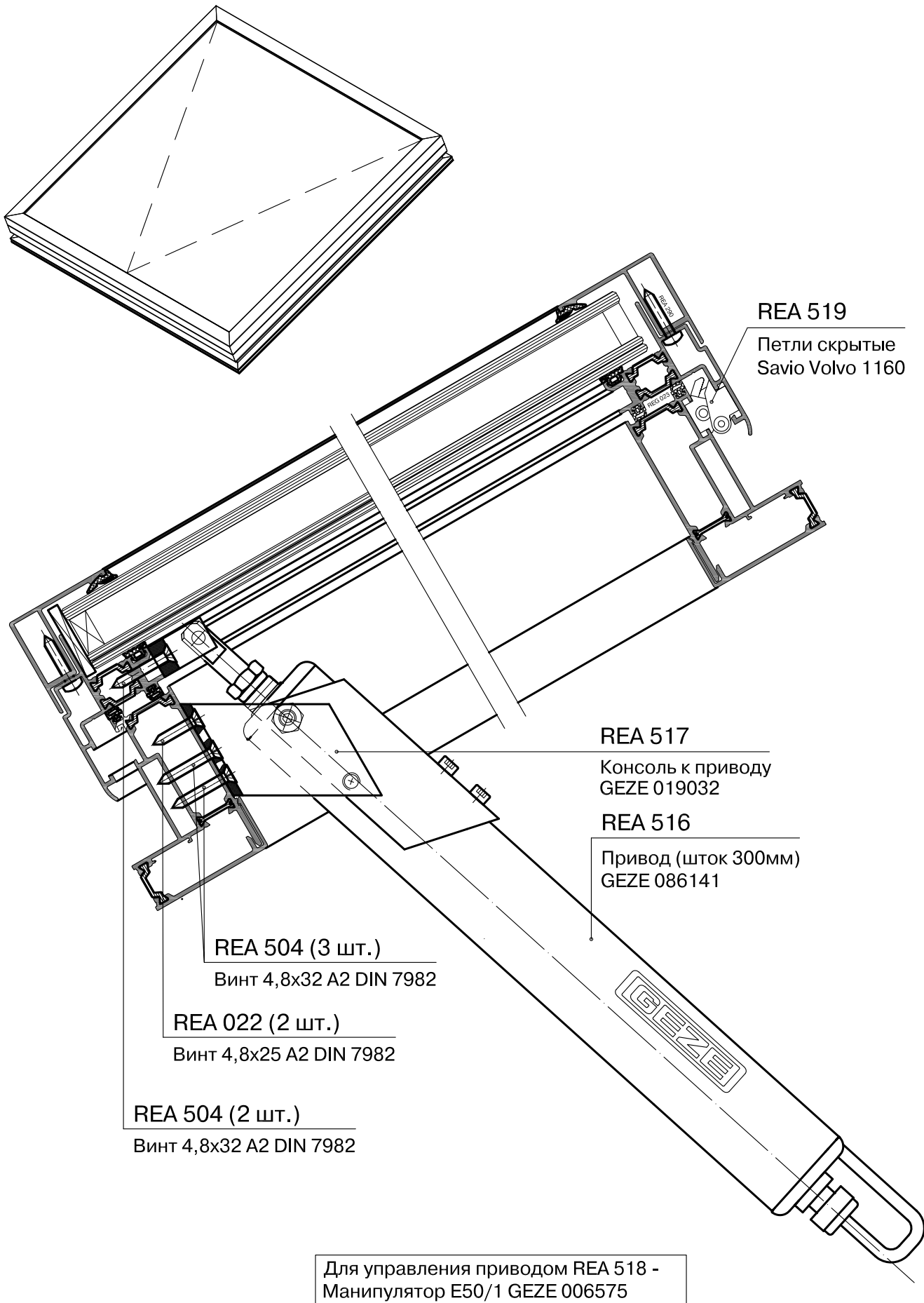

Люк вентиляционный RF 50 LV 60

- Рама и створка люка изготовлены из термоизолированных профилей;
- Малая конструктивная высота, привлекательный внешний вид;
- Хорошо продуманное влагоудаление;
- Возможность изготовления конструкции трапецеидальной формы;
- Толщина стеклопакета от 28 мм до 38 мм без применения дистанционных вставок;
- Установка дистанционных вставок позволяет расширить диапазон применяемого заполнения от 8 мм до 28 мм;
- Применяется при наклоне крыши от 15° до 90°. Подъем створки - 25°.
- Область применения - небольшие наклонные светопрозрачные покрытия, зимние сады, слегка наклоненные фасады.

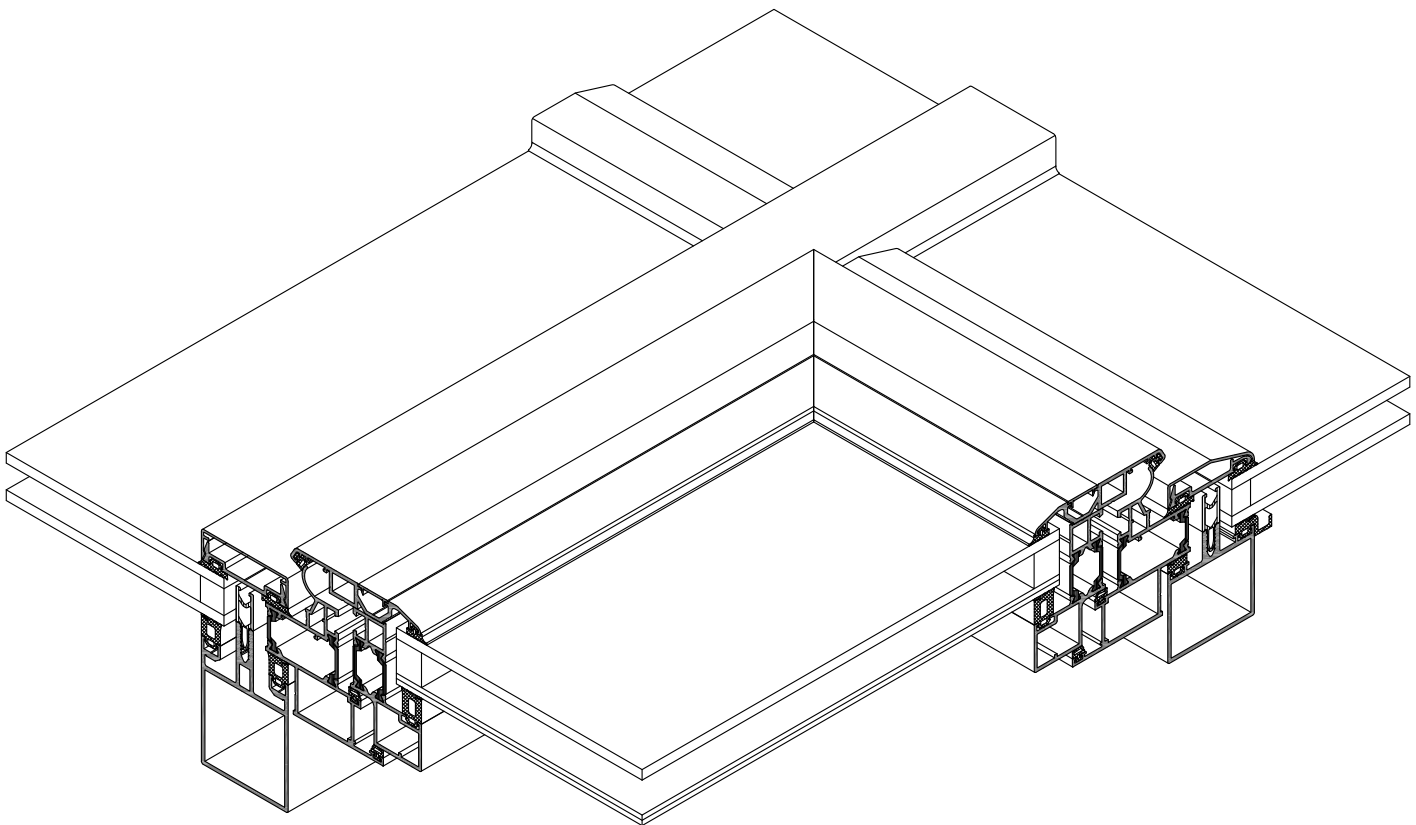

Люк вентиляционный RF 50 LV 60

Длина рамных и створочных профилей, крышки и планки в зависимости от расстояния между стойками (ригелями)

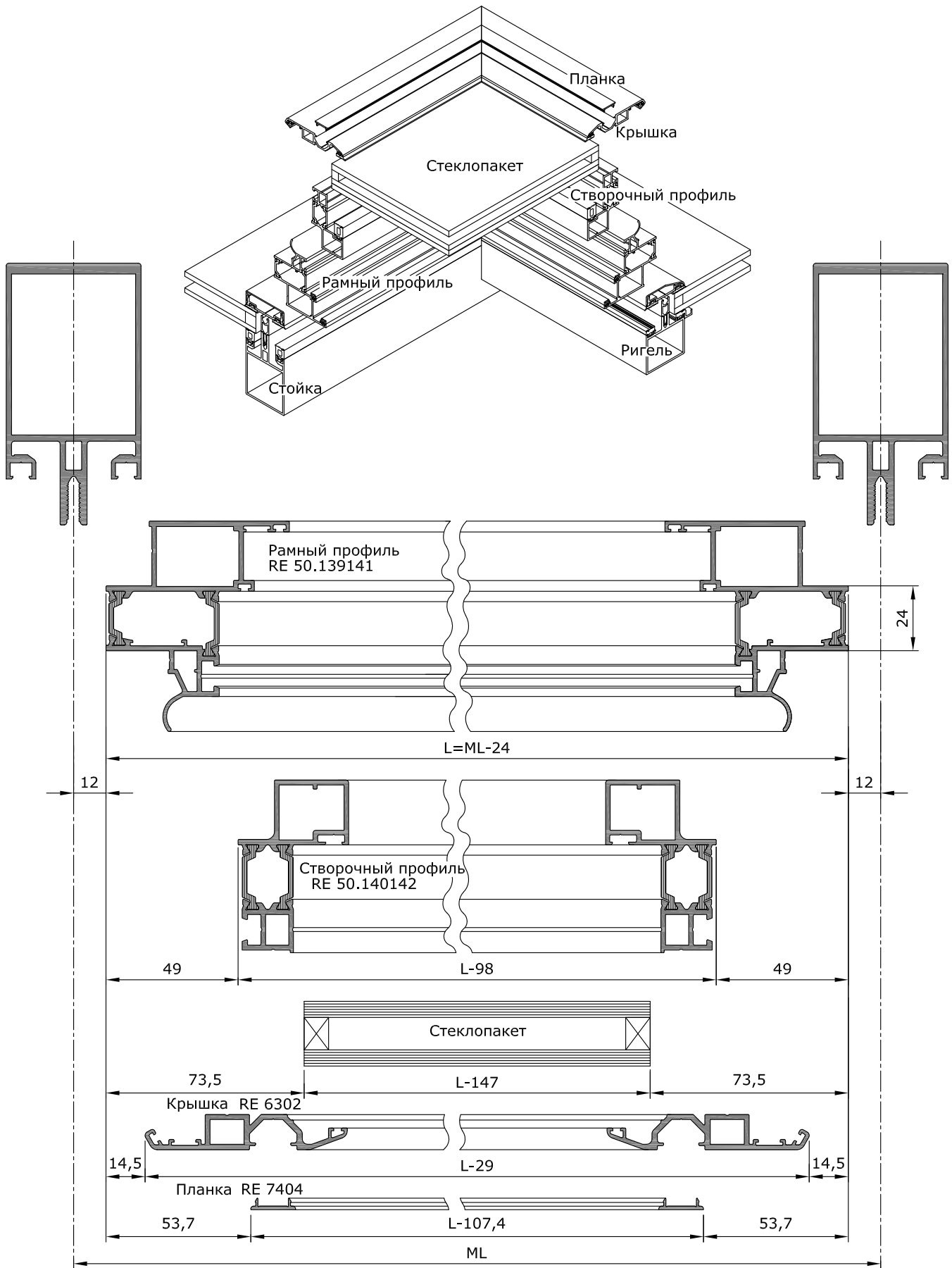

Люк вентиляционный RF 50 LV 60

Остекление вентиляционного люка:
без установки дистанционных вставок.

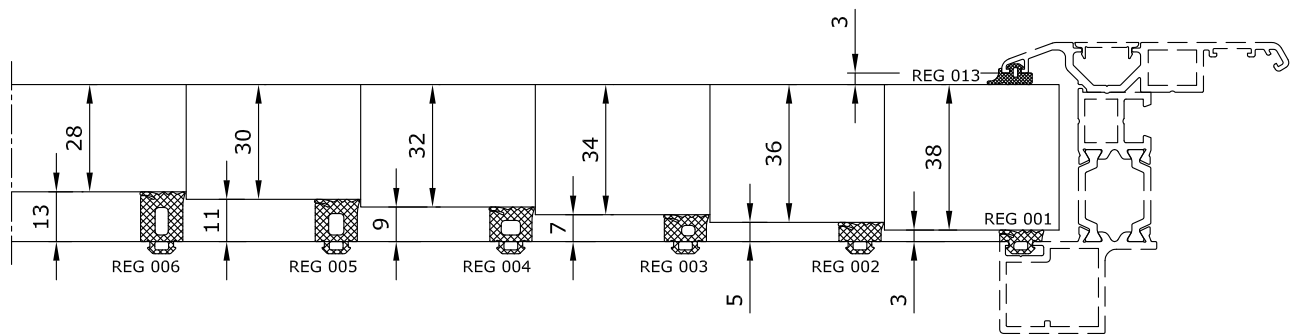

с установкой дистанционной вставки RE 6100

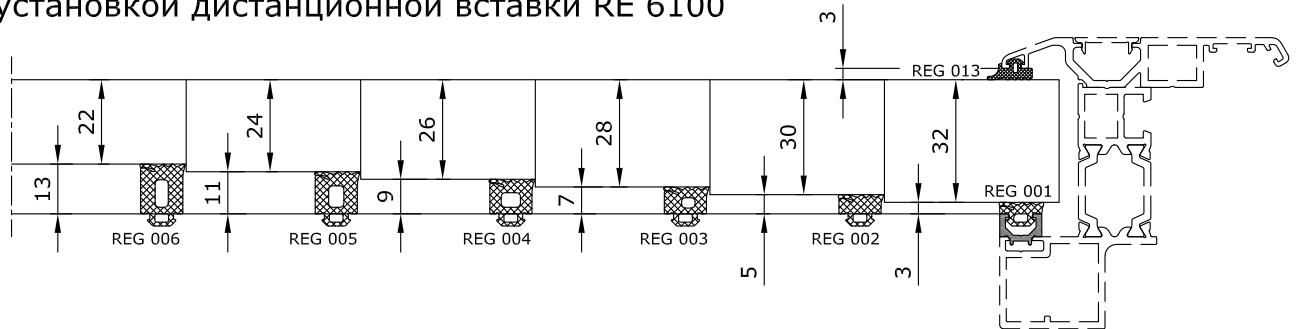

с установкой дистанционной вставки RE 6101

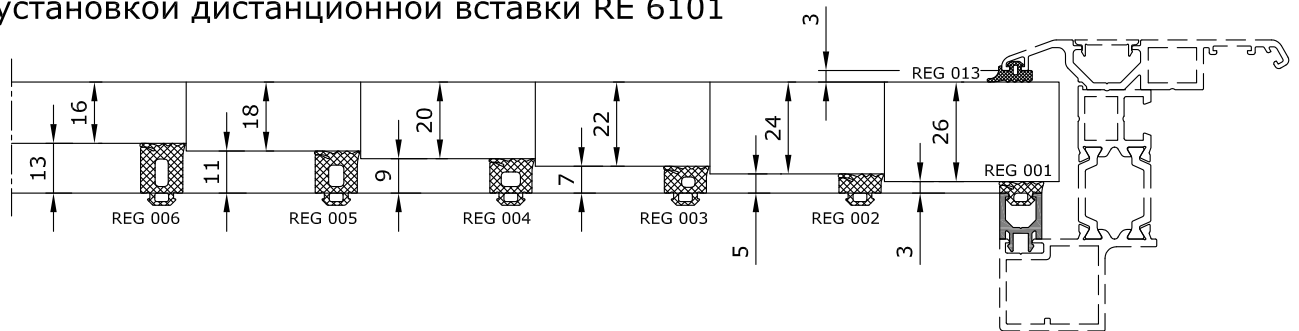

с установкой дистанционной вставки RE 6102

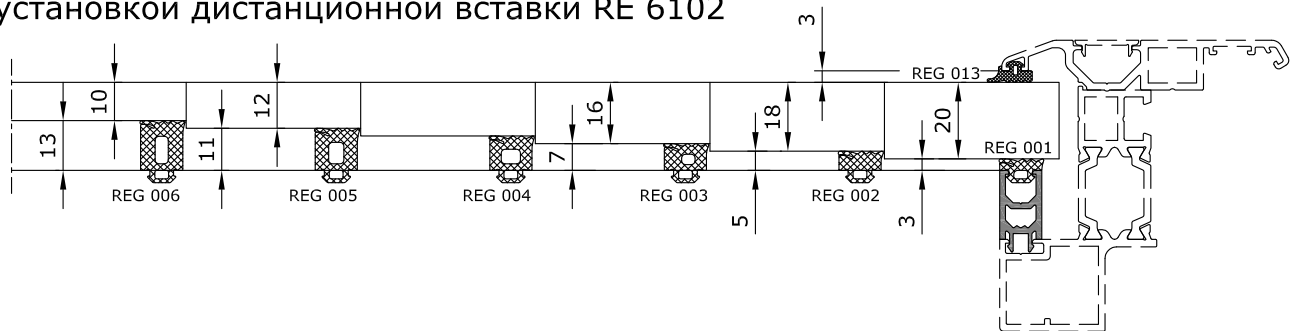

с установкой дистанционной вставки RE 6103

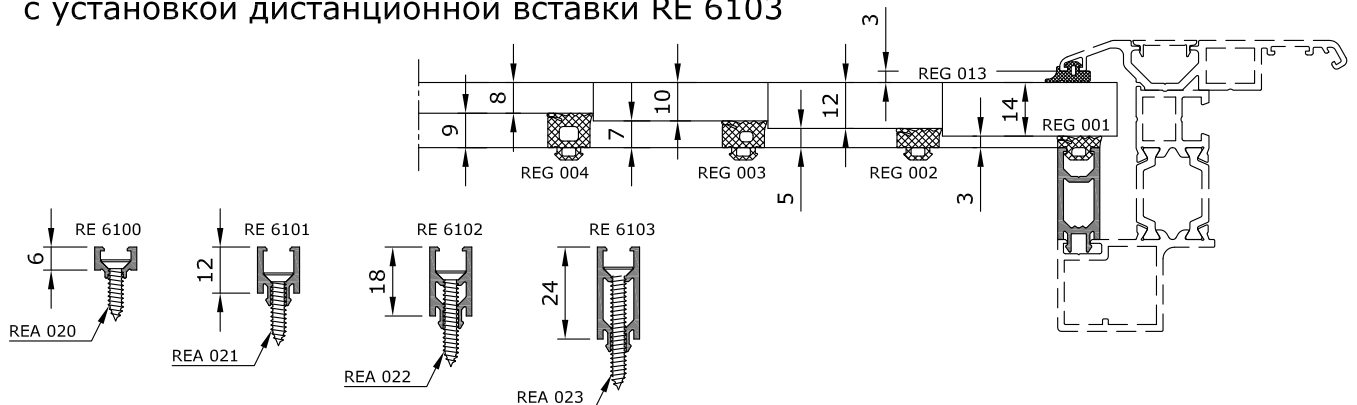

Люк вентиляционный RF 50 LV 60

Обработка рамы и створки вентиляционного люка для удаления конденсата

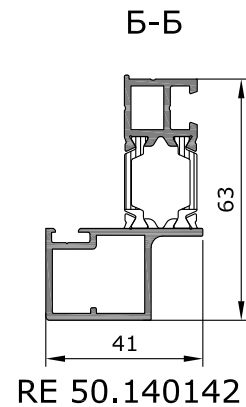
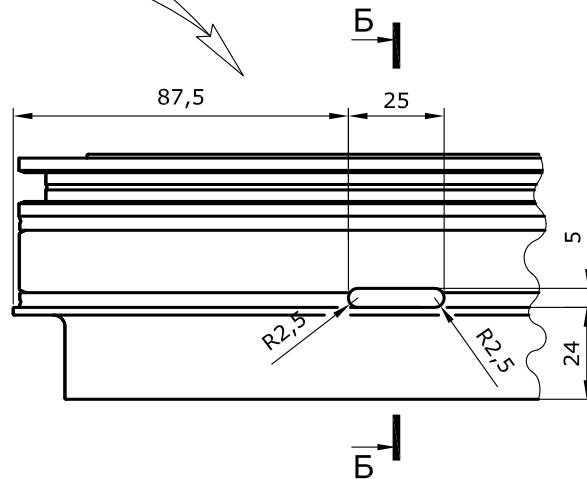
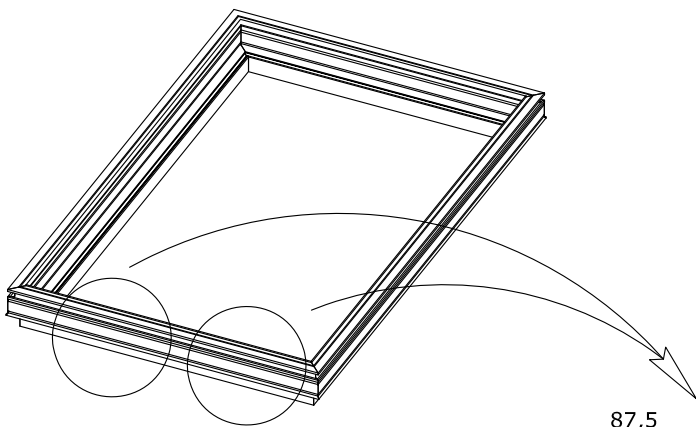
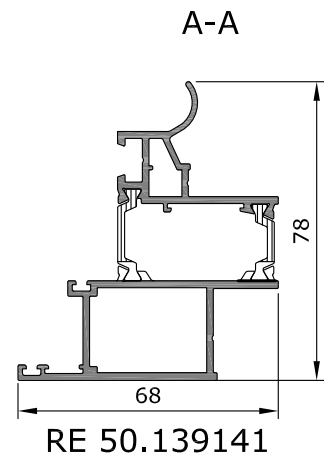
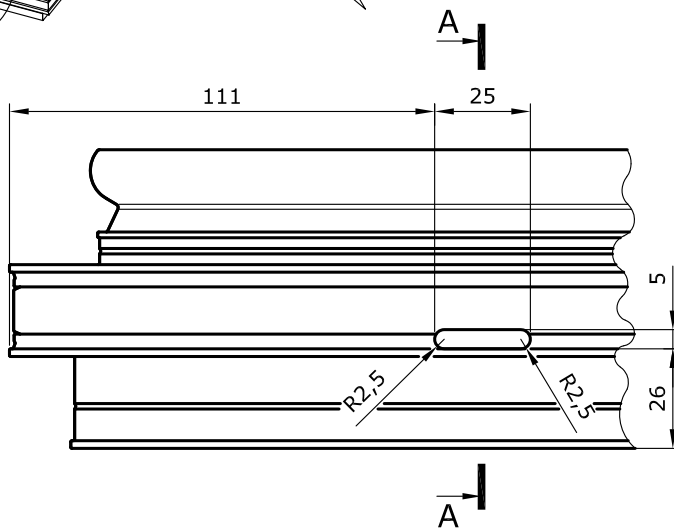
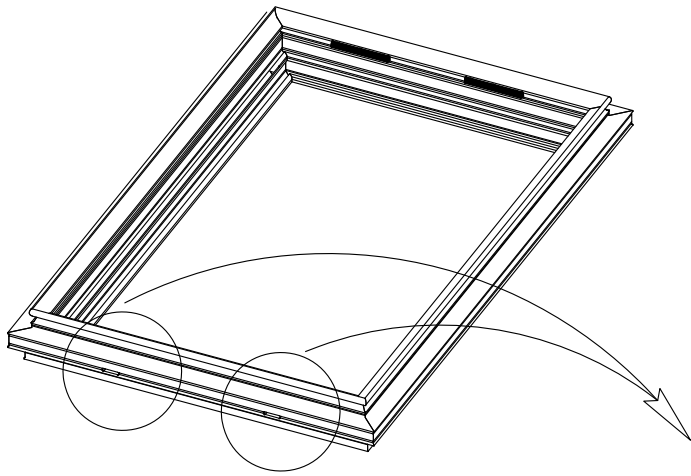

Люк вентиляционный RF 50 LV 60

Сборка углов рамы с применением REA 003, REA 006, REA 072 и REA 339 с предварительно установленными клипсами петель

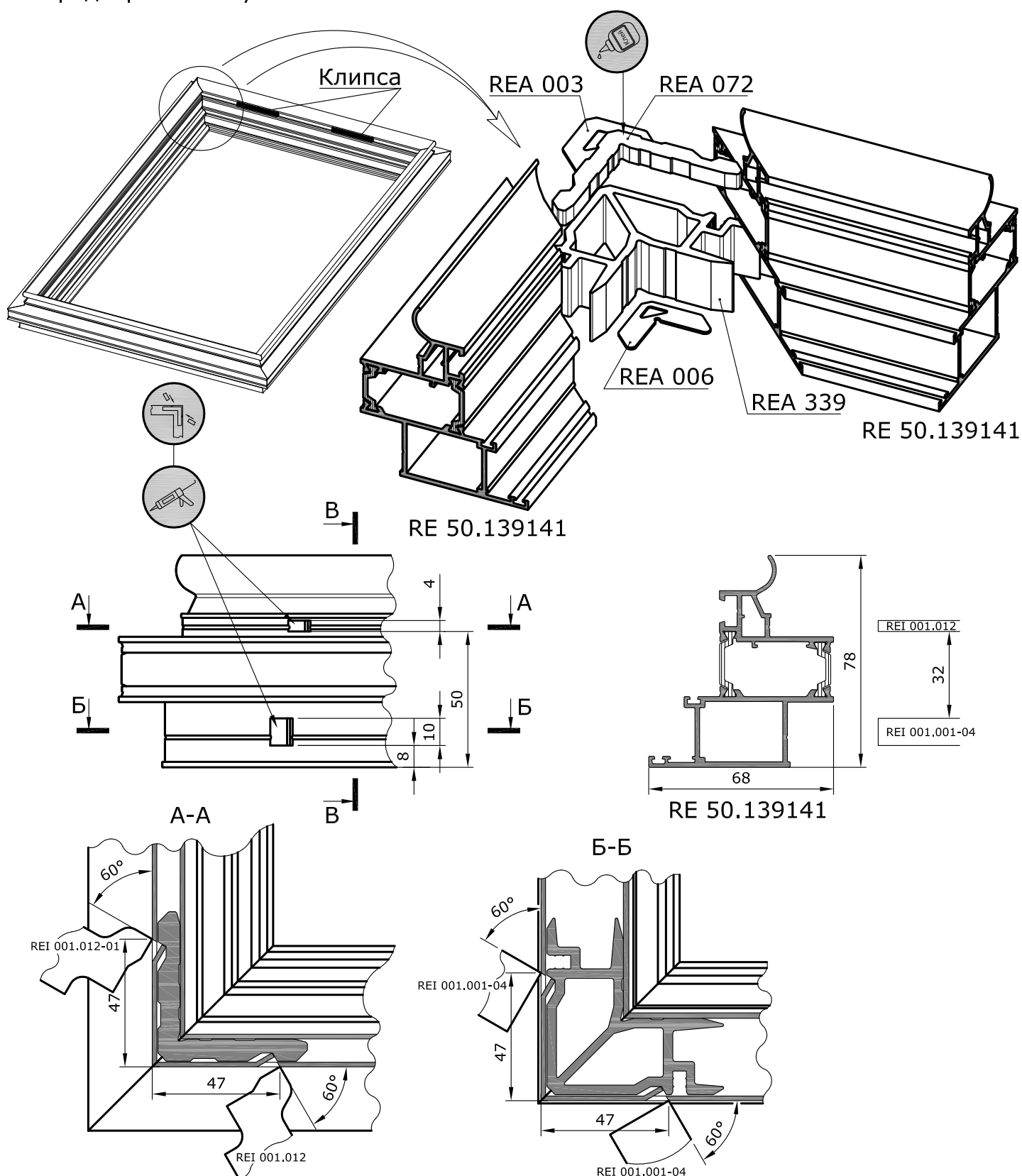

1. При склеивании углов использовать двухкомпонентный клей Cosmofen DUO. Однородное смешивание в статической трубке. Пистолет-дозатор Cosmofen HDP 900.
2. Для быстрой очистки окрашенных и анодированных профилей, а именно для удаления остатков клея, для финишной и текущей очистки использовать очиститель Cosmofen 60.
3. Герметизация мест обжима углов до обжима, после обжима герметизировать пробитые П-образные окна в профилях.
4. Герметизация прижимной планки (по периметру и под головками винтов).
5. Герметизация стеклопакета по контуру наружного стекла.



weiss
СЕРВИС + ТЕХНИК

Люк вентиляционный RF 50 LV 60

Сборка углов створки с применением REA 070 и REA 340

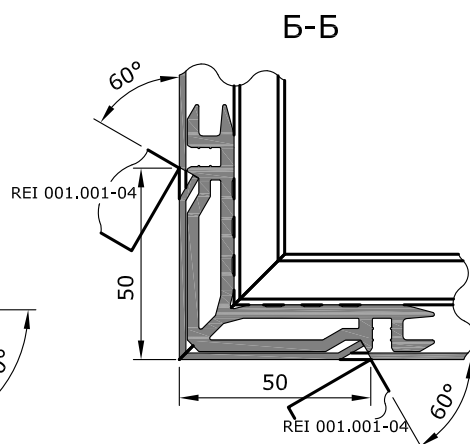
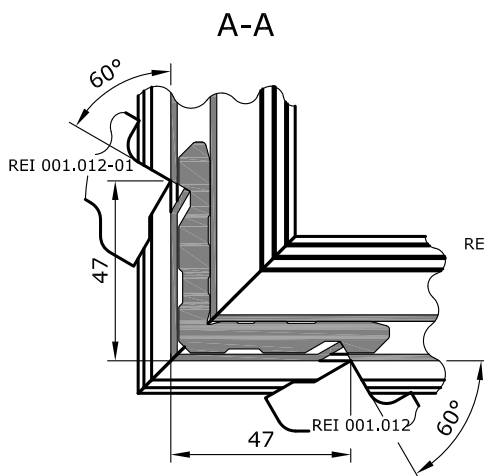
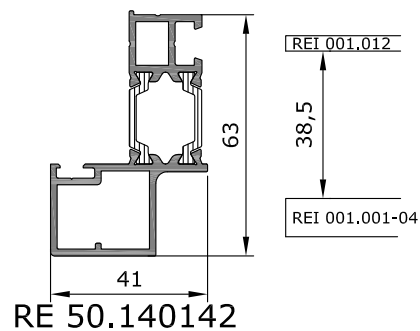
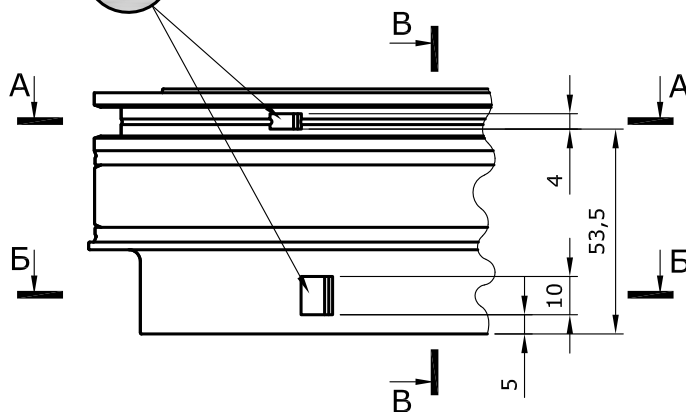
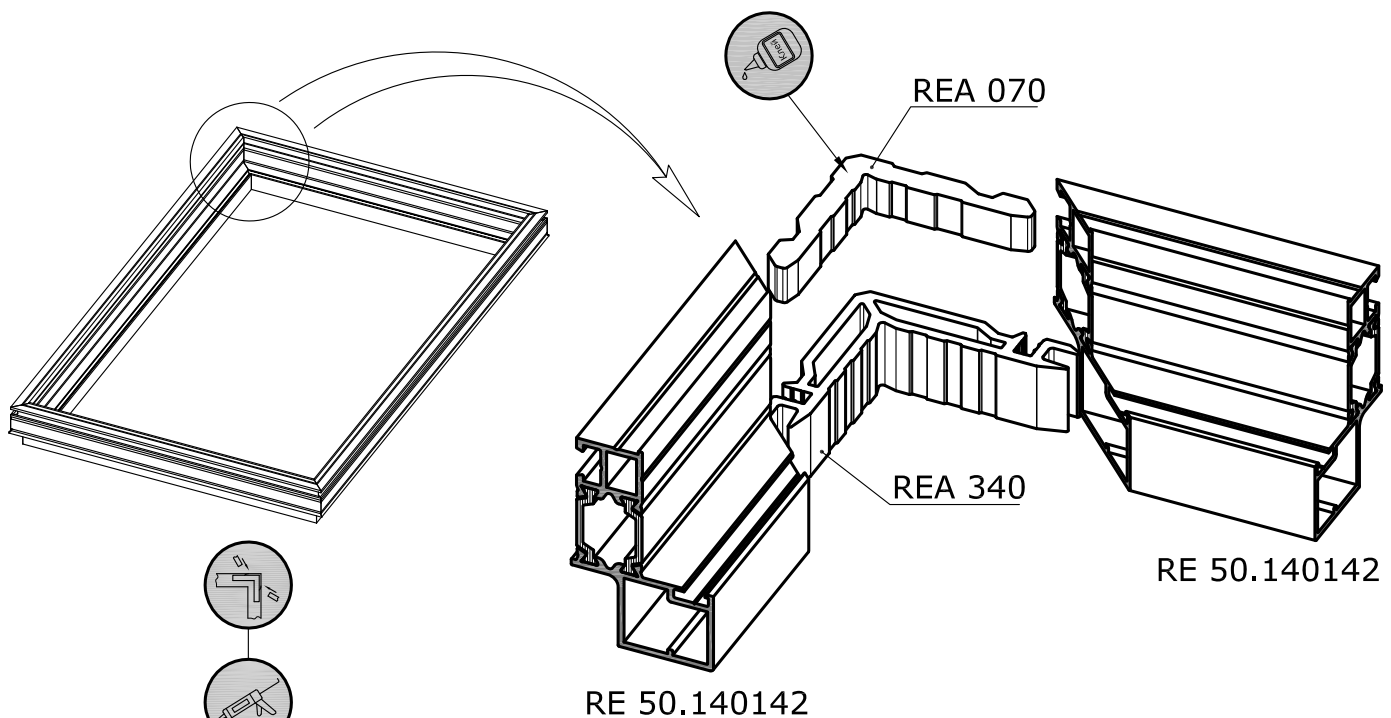

1. При склеивании углов использовать двухкомпонентный клей Cosmofen DUO. Однородное смешивание в статической трубке. Пистолет-дозатор Cosmofen HDP 900.
2. Для быстрой очистки окрашенных и анодированных профилей, а именно для удаления остатков клея, для финишной и текущей очистки использовать очиститель Cosmofen 60.
3. Герметизация мест обжима углов до обжима, после обжима герметизировать пробитые П-образные окна в профилях.
4. Герметизация прижимной планки (по периметру и под головками винтов).
5. Герметизация стеклопакета по контуру наружного стекла.



Люк вентиляционный RF 50 LV 60

Сборка углов крышки с применением REA 006 и REA 341

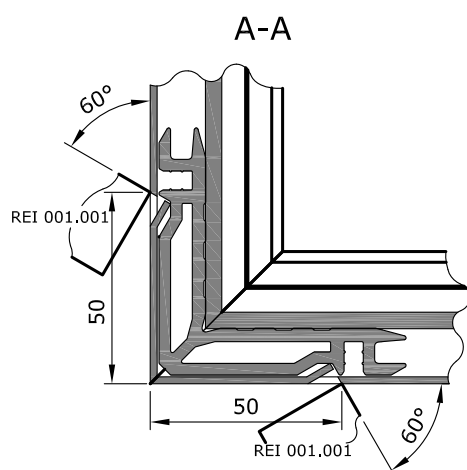
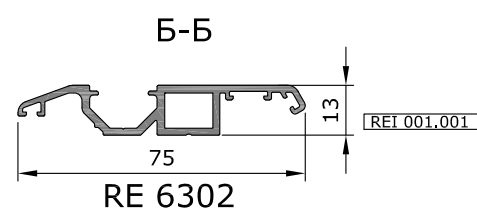
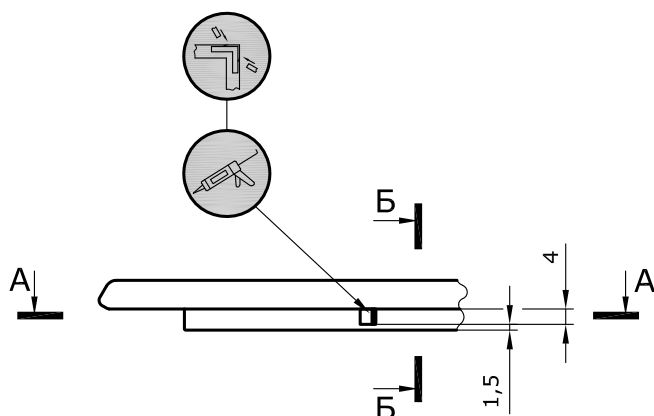
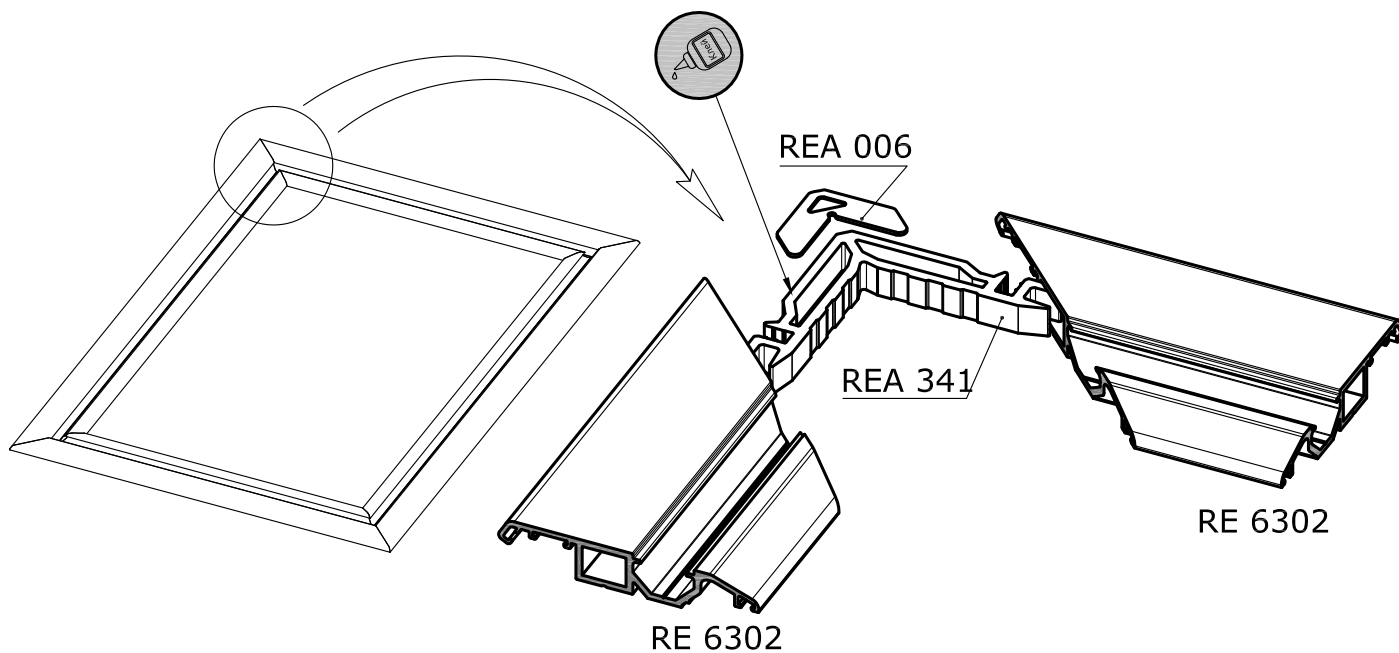

1. При склеивании углов использовать двухкомпонентный клей Cosmofen DUO. Однородное смешивание в статической трубке. Пистолет-дозатор Cosmofen HDP 900.
2. Для быстрой очистки окрашенных и анодированных профилей, а именно для удаления остатков клея, для финишной и текущей очистки использовать очиститель Cosmofen 60.
3. Герметизация мест обжима углов до обжима, после обжима герметизировать пробитые П-образные окна в профилях.
4. Герметизация прижимной планки (по периметру и под головками винтов).
5. Герметизация стеклопакета по контуру наружного стекла.



weiss
CHEMIE + TECHNIK

Люк вентиляционный RF 50 LV 60 Расчеты типовых конструкций

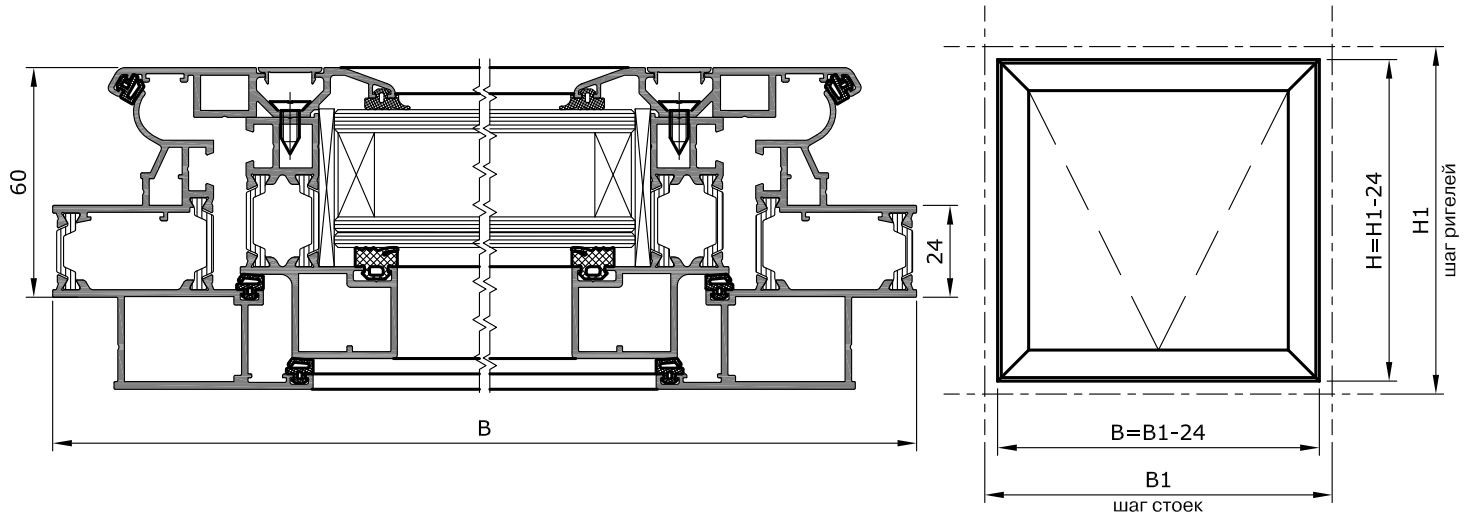

Алюминиевые профили

Обозначение	Наименование	Размер, мм	Кол-во, шт.
RE 50.139141	Профиль рамный	B	2
RE 50.139141	Профиль рамный	H	2
RE 50.140142	Профиль створочный	B-98	2
RE 50.140142	Профиль створочный	H-98	2
RE 6302	Крышка	B-29	2
RE 6302	Крышка	H-29	2
RE 7404	Планка	B-107.4	2
RE 7404	Планка	H-107.4	2

Уплотнители

Обозначение	Наименование	Размер, мм	Кол-во, шт.
REG 001...REG 006*	Уплотнитель	2(H+B)	1
REG 013	Уплотнитель	2(H+B)	1
REG 023	Уплотнитель	6(H+B)	1
* Выбирается в зависимости от толщины заполнения (см. лист 10.41)			
Заполнение	(B-147) x (H-147)мм.	1 шт.	

Люк вентиляционный RF 50 LV 60

Расчеты типовых конструкций

Комплектующие

Обозначение	Наименование	Кол-во, шт.
REA 199	Винт 4,8x13 A2 DIN 7982	2(H+B)/250+4
REA 662	Подкладка дистанционная 100x40x4 Joachim Gluske 10.473	6
REA 003	Уголок выравнивающий	4
REA 006	Уголок выравнивающий	8
REA 070	Сухарь	4
REA 072	Сухарь	4
REA 339	Сухарь	4
REA 340	Сухарь	4
REA 341	Сухарь	4

Фурнитура

Обозначение	Наименование	Кол-во, шт.
REA 598	Петля для люков дымоудаления и вентиляции	2
art. 72-559377	Стержневой привод SM 450 ESCO	1
art. 72-623148	Консоль к приводу SM 450 ESCO	1

Люк вентиляционный RF 50 LV 60 (петли в верхней части рамы)
Конструкция трапециевидальной формы

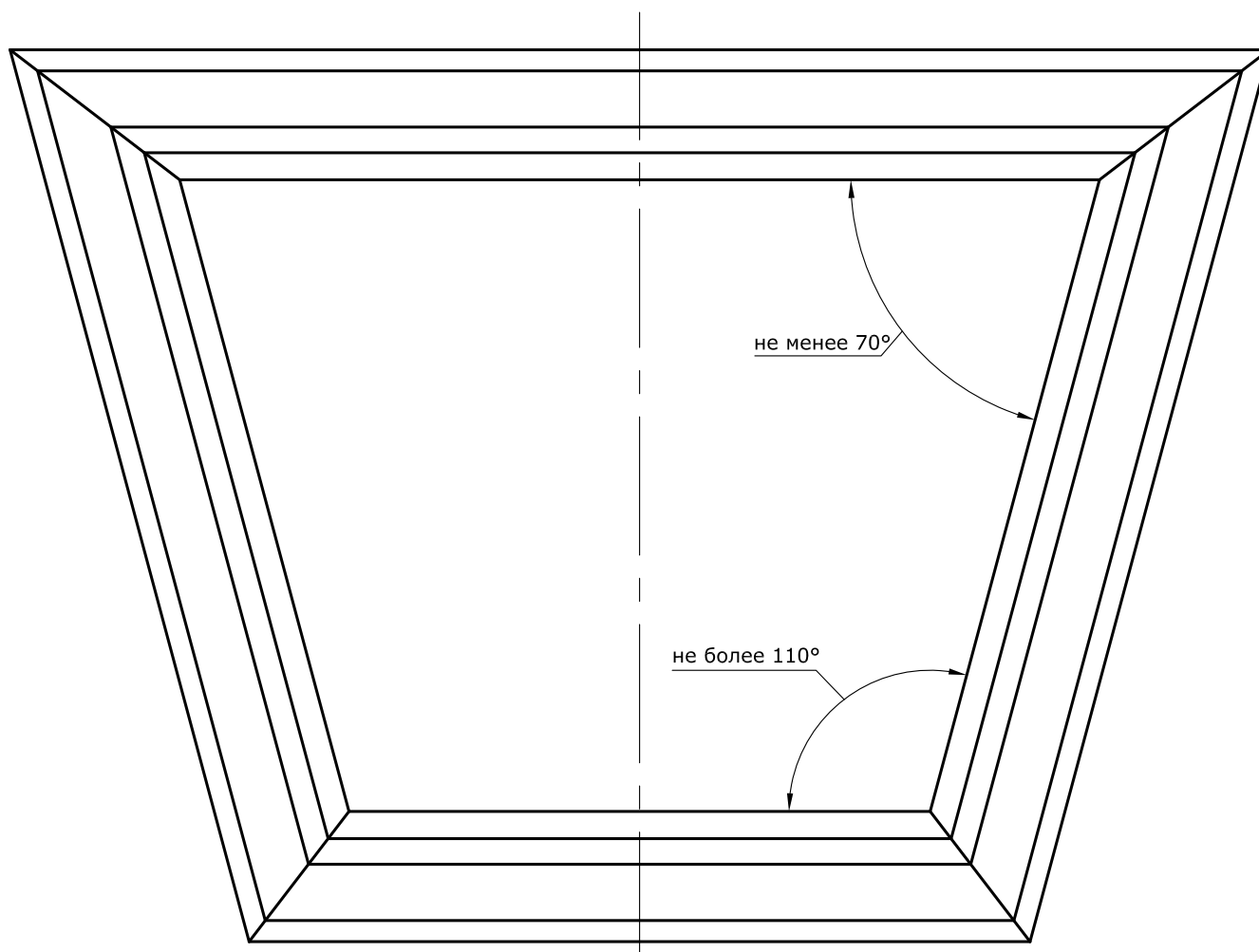

Люк вентиляционный RF 50 LV 60
Сборка сухарей REA 482, REA 483, REA 484

REA 482

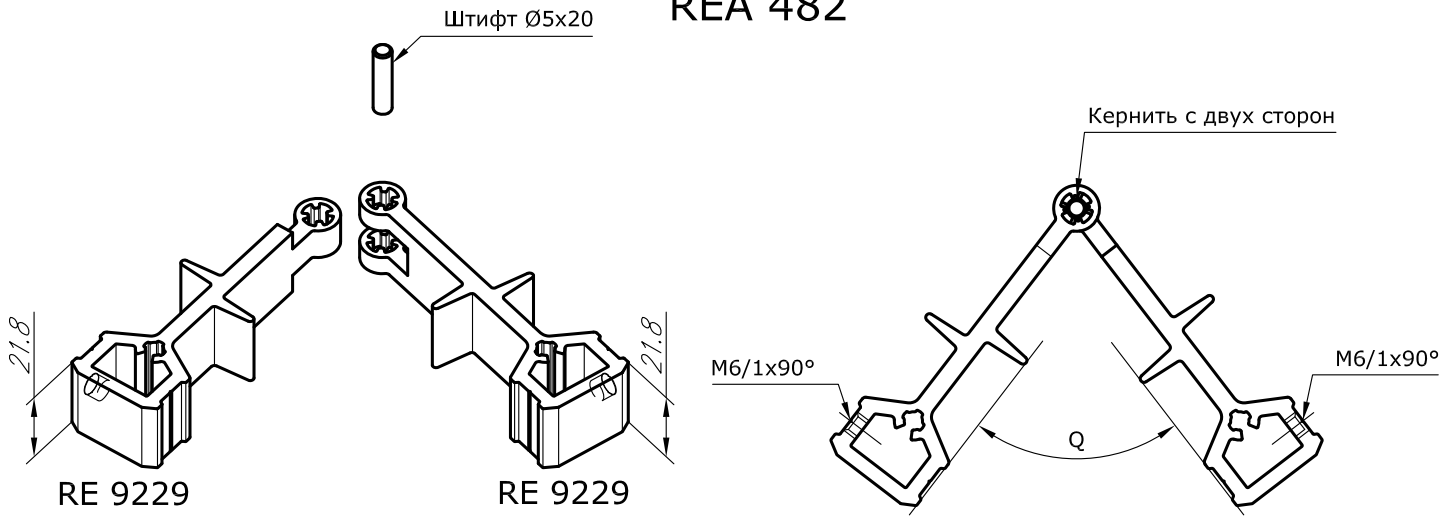

REA 483

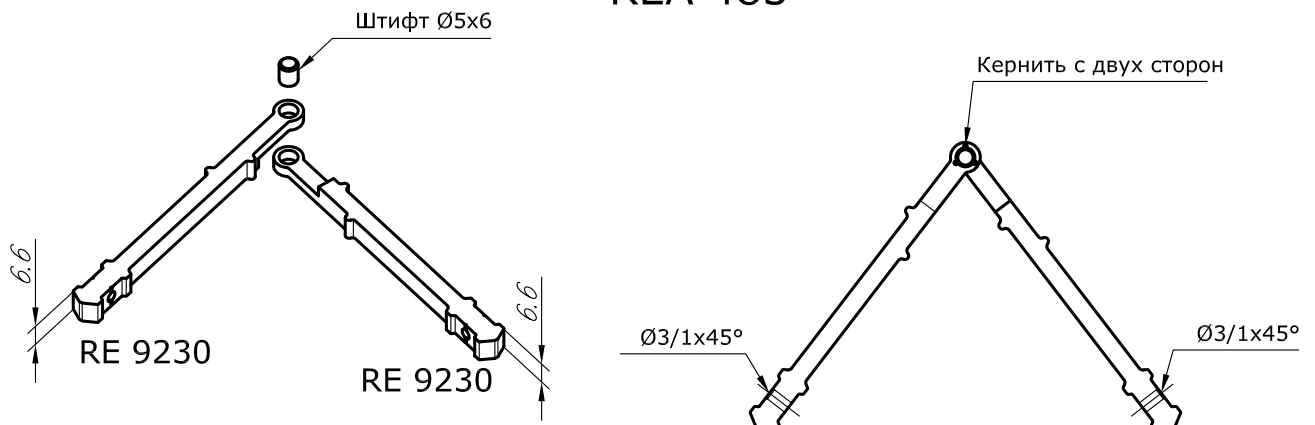

REA 484

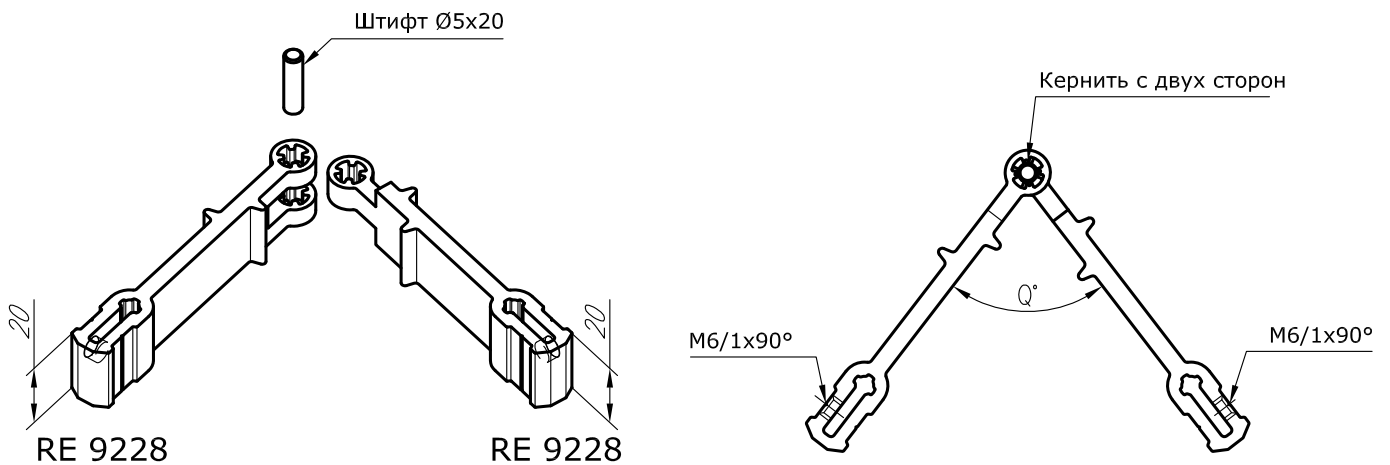

Люк вентиляционный RF 50 LV 60
Сборка сухарей REA 485 и REA 486

REA 485

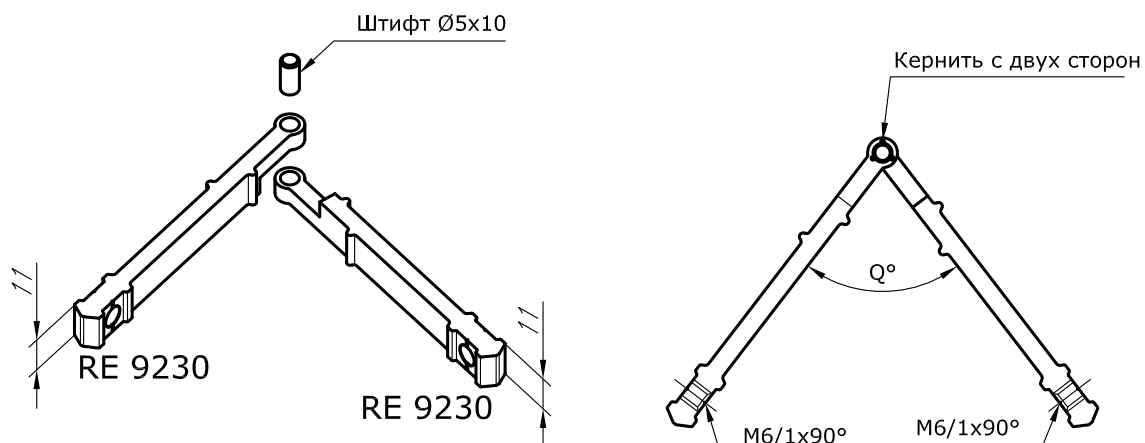

REA 486

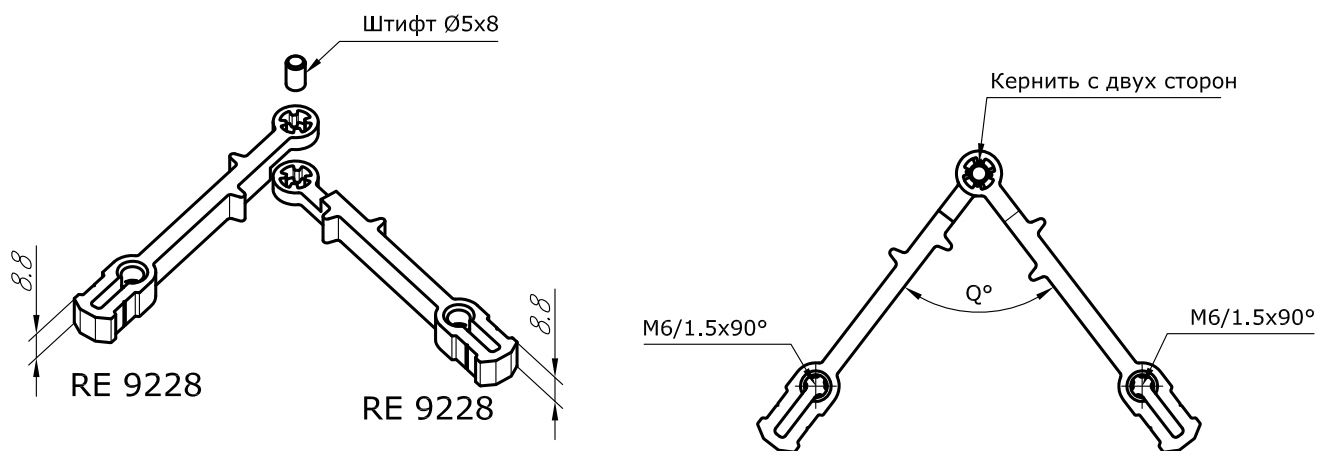

Люк вентиляционный RF 50 LV 60

Обработка рамы и створки вентиляционного люка для удаления конденсата

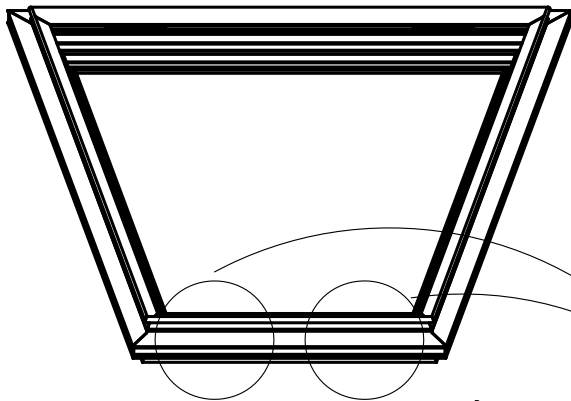

A

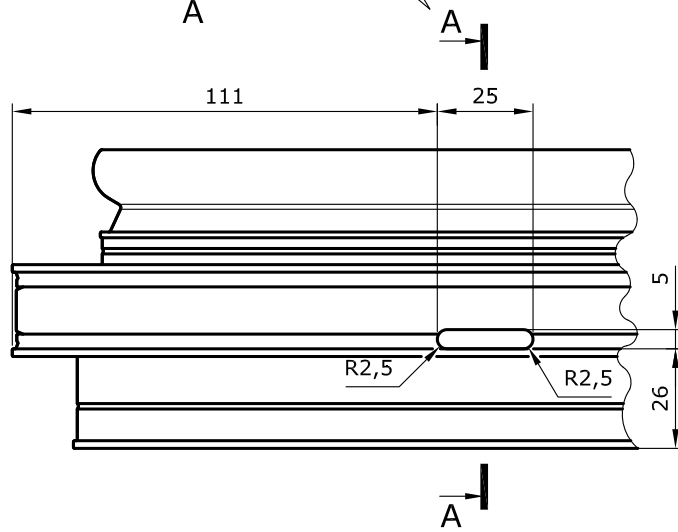

A-A

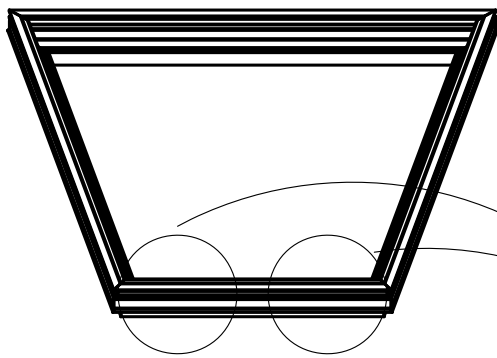
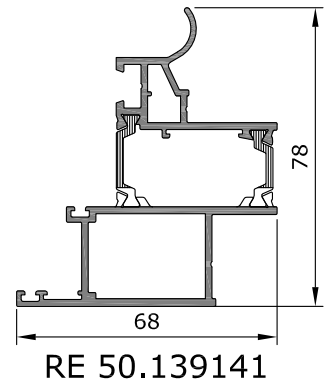

Б

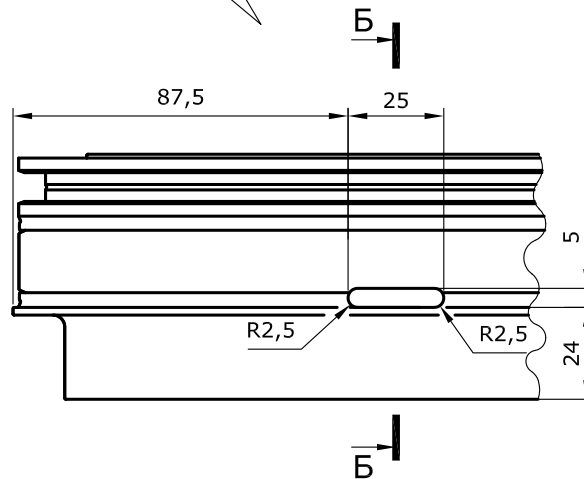

Б-Б

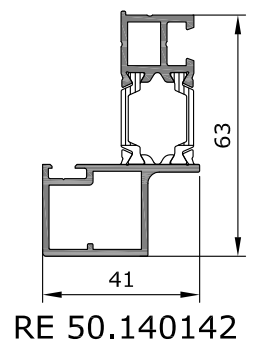

Люк вентиляционный RF 50 LV 60

Сборка углов рамы с применением REA 482 и REA 483 с предварительно установленными клипсами петель

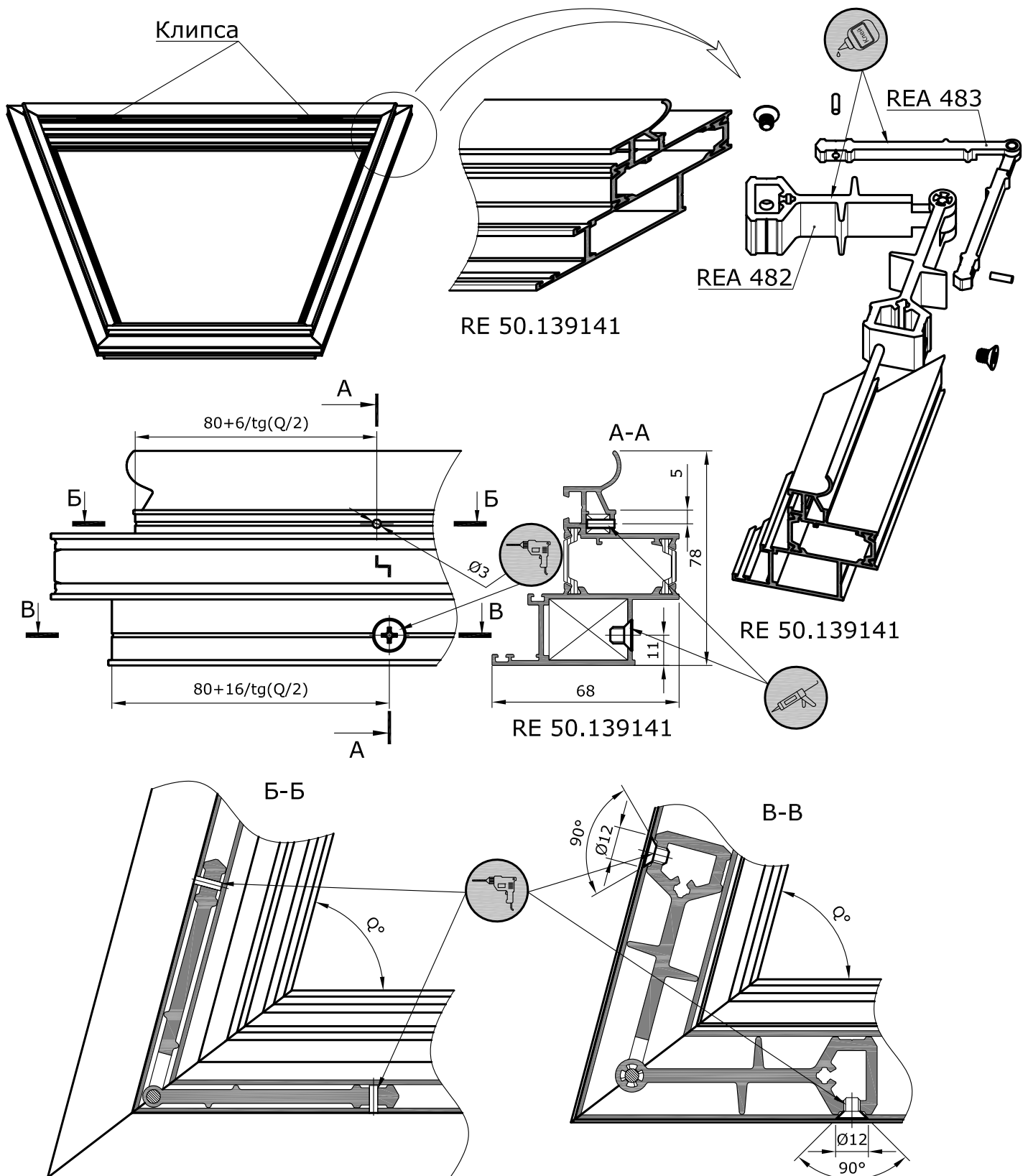

1. При склеивании углов использовать двухкомпонентный клей Cosmofen DUO. Однородное смешивание в статической трубке. Пистолет-дозатор Cosmofen HDP 900.
2. Для быстрой очистки окрашенных и анодированных профилей, а именно для удаления остатков клея, для финишной и текущей очистки использовать очиститель Cosmofen 60.
3. Герметизация мест обжима углов до обжима, после обжима герметизировать пробитые П-образные окна в профилях.
4. Герметизация прижимной планки (по периметру и под головками винтов).
5. Герметизация стеклопакета по контуру наружного стекла.



Люк вентиляционный RF 50 LV 60

Сборка углов створки с применением REA 484 и REA 485

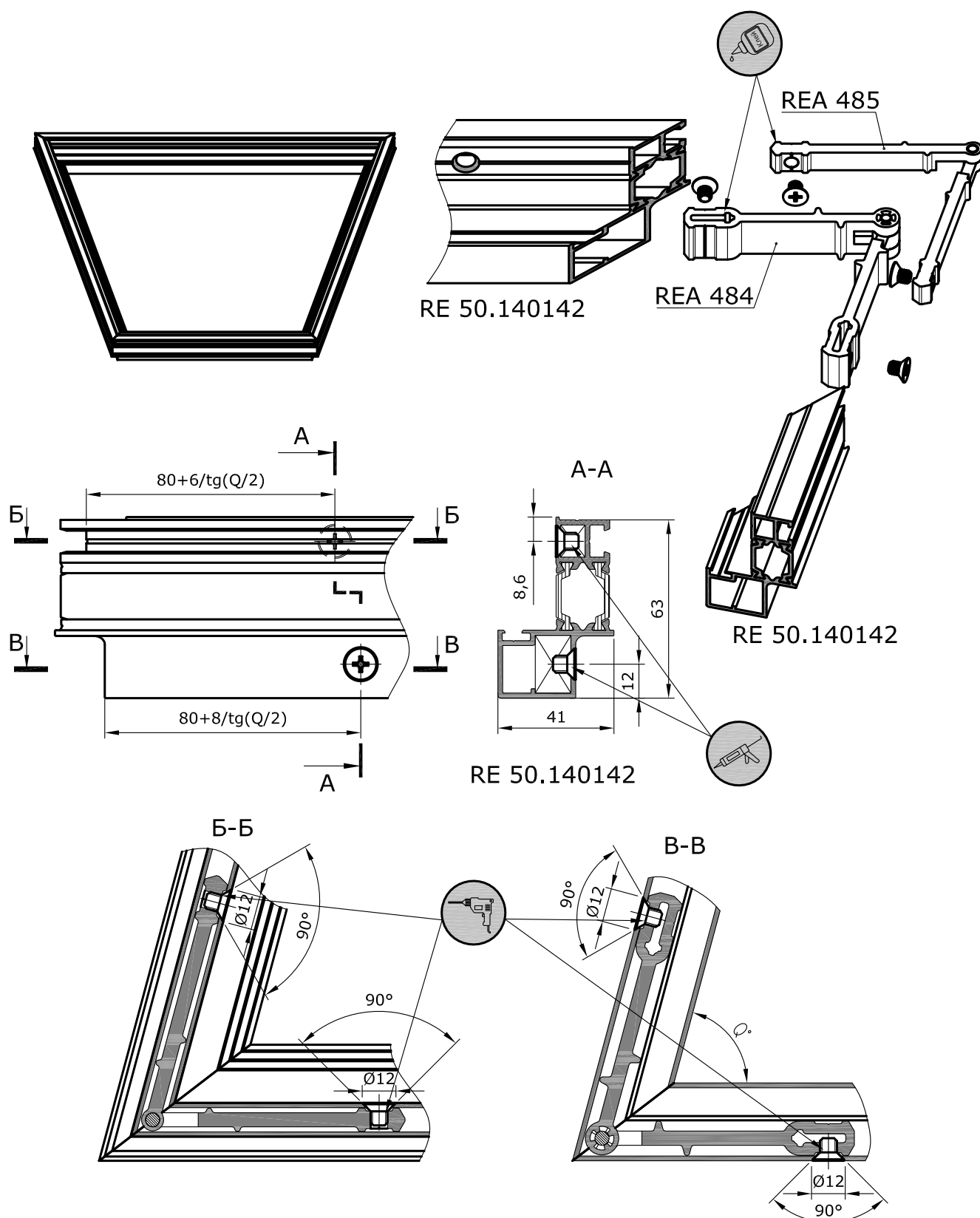

1. При склеивании углов использовать двухкомпонентный клей Cosmofen DUO. Однородное смешивание в статической трубке. Пистолет-дозатор Cosmofen HDP 900.
2. Для быстрой очистки окрашенных и анодированных профилей, а именно для удаления остатков клея, для финишной и текущей очистки использовать очиститель Cosmofen 60.
3. Герметизация мест обжима углов до обжима, после обжима герметизировать пробитые П-образные окна в профилях.
4. Герметизация прижимной планки (по периметру и под головками винтов).
5. Герметизация стеклопакета по контуру наружного стекла.



weiss
CHEMIE + TECHNIK

Люк вентиляционный RF 50 LV 60

Сборка углов крышки с применением REA 486

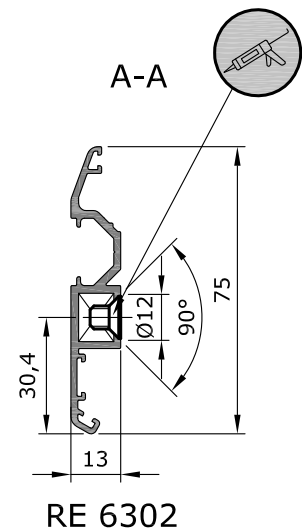
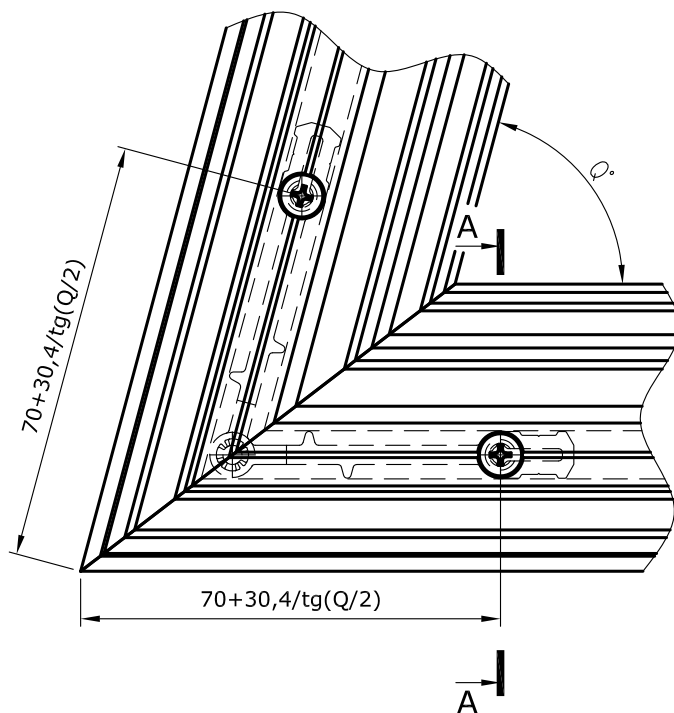
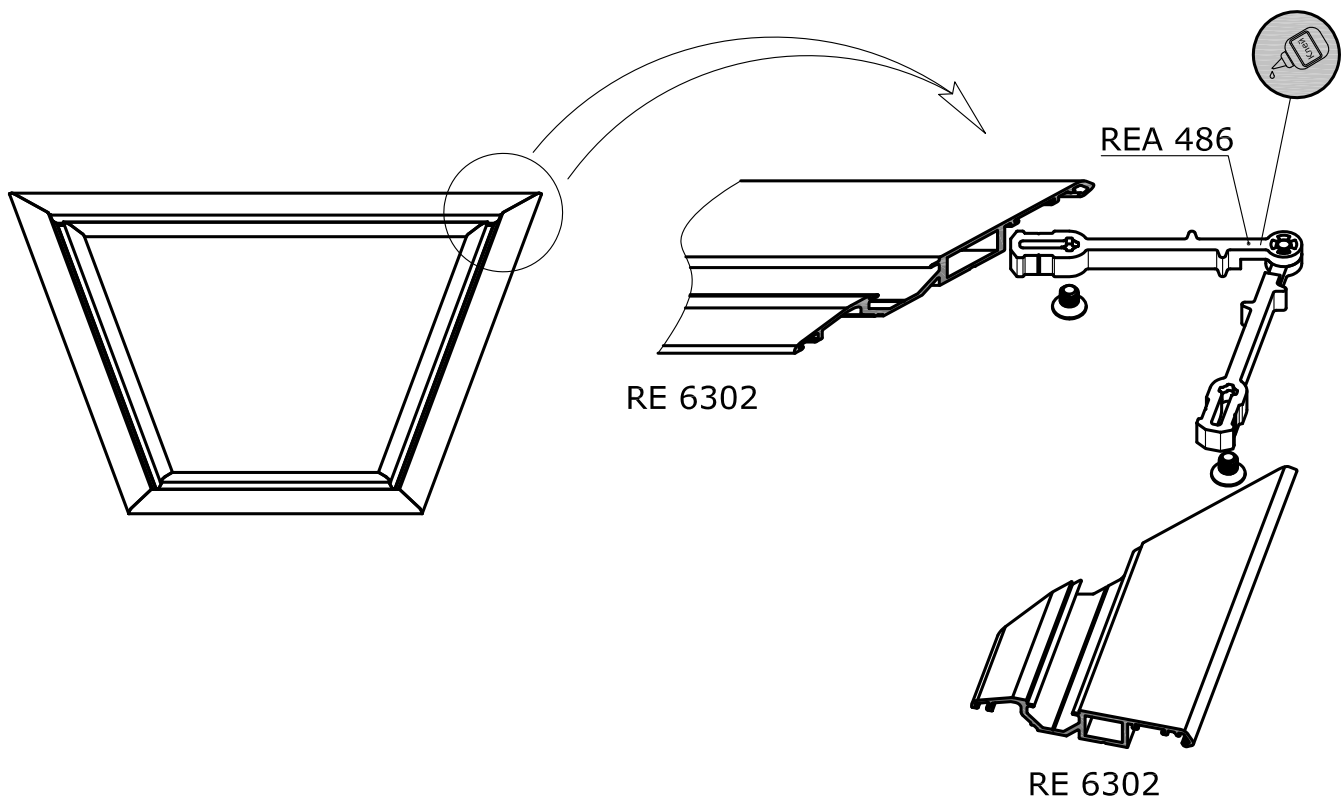

1. При склеивании углов использовать двухкомпонентный клей Cosmofen DUO. Однородное смешивание в статической трубке. Пистолет-дозатор Cosmofen HDP 900.
2. Для быстрой очистки окрашенных и анодированных профилей, а именно для удаления остатков клея, для финишной и текущей очистки использовать очиститель Cosmofen 60.
3. Герметизация мест обжима углов до обжима, после обжима герметизировать пробитые П-образные окна в профилях.
4. Герметизация прижимной планки (по периметру и под головками винтов).
5. Герметизация стеклопакета по контуру наружного стекла.



weiss
CHEMIE + TECHNIK

Встраиваемое в фасад подвесное, открывающееся наружу окно
Сборка рамы

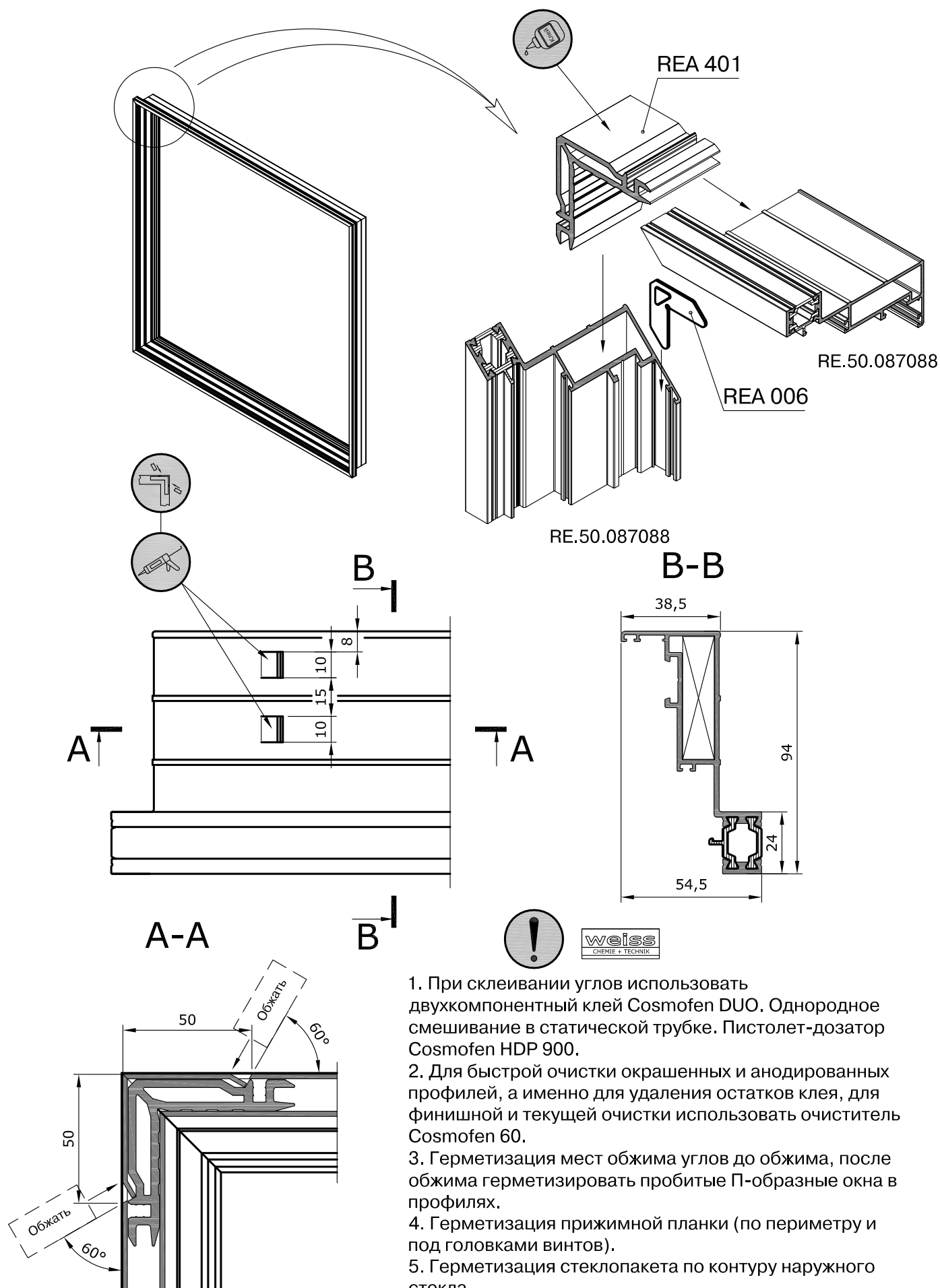

1. При склеивании углов использовать двухкомпонентный клей Cosmofen DUO. Однородное смешивание в статической трубке. Пистолет-дозатор Cosmofen HDP 900.
2. Для быстрой очистки окрашенных и анодированных профилей, а именно для удаления остатков клея, для финишной и текущей очистки использовать очиститель Cosmofen 60.
3. Герметизация мест обжима углов до обжима, после обжима герметизировать пробитые П-образные окна в профилях.
4. Герметизация прижимной планки (по периметру и под головками винтов).
5. Герметизация стеклопакета по контуру наружного стекла.

Встраиваемое в фасад подвесное, открывающееся наружу окно
Сборка створки

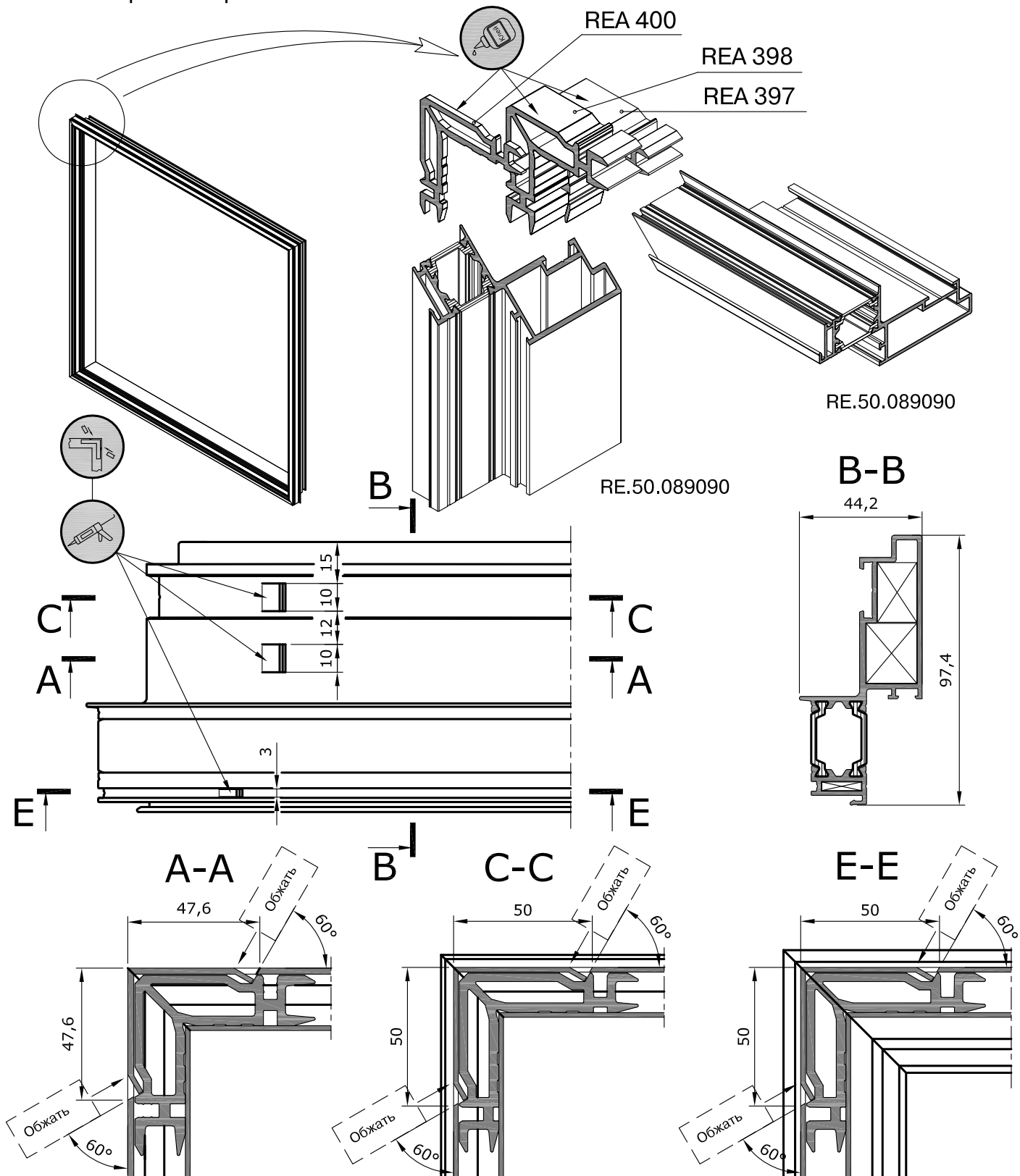

1. При склеивании углов использовать двухкомпонентный клей Cosmofen DUO. Однородное смешивание в статической трубке. Пистолет-дозатор Cosmofen HDP 900.
2. Для быстрой очистки окрашенных и анодированных профилей, а именно для удаления остатков клея, для финишной и текущей очистки использовать очиститель Cosmofen 60.
3. Герметизация мест обжима углов до обжима, после обжима герметизировать пробитые П-образные окна в профилях.
4. Герметизация прижимной планки (по периметру и под головками винтов).
5. Герметизация стеклопакета по контуру наружного стекла.



weiss
CHEMIE + TECHNIK

Фасадная серия - RF 50



Встраиваемое в фасад подвесное, открывающееся наружу окно
Выполнение дренажных отверстий

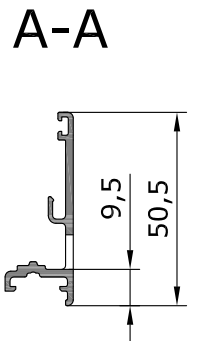
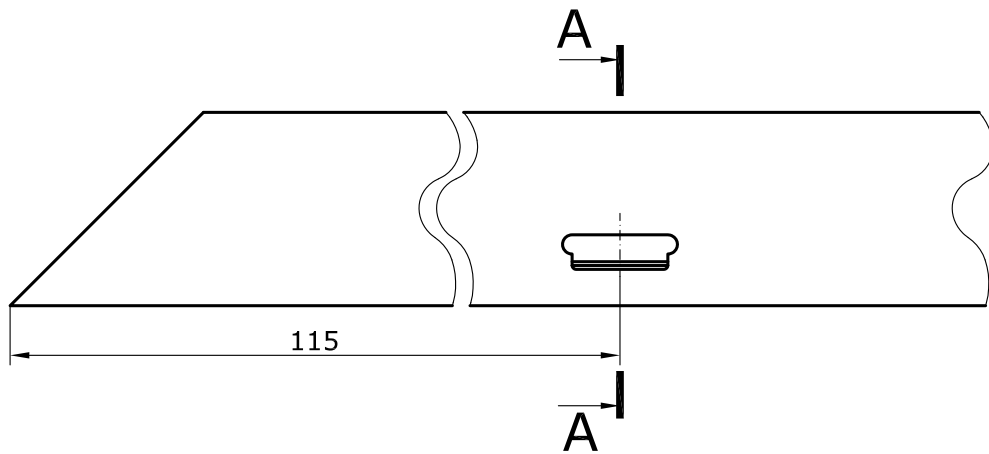
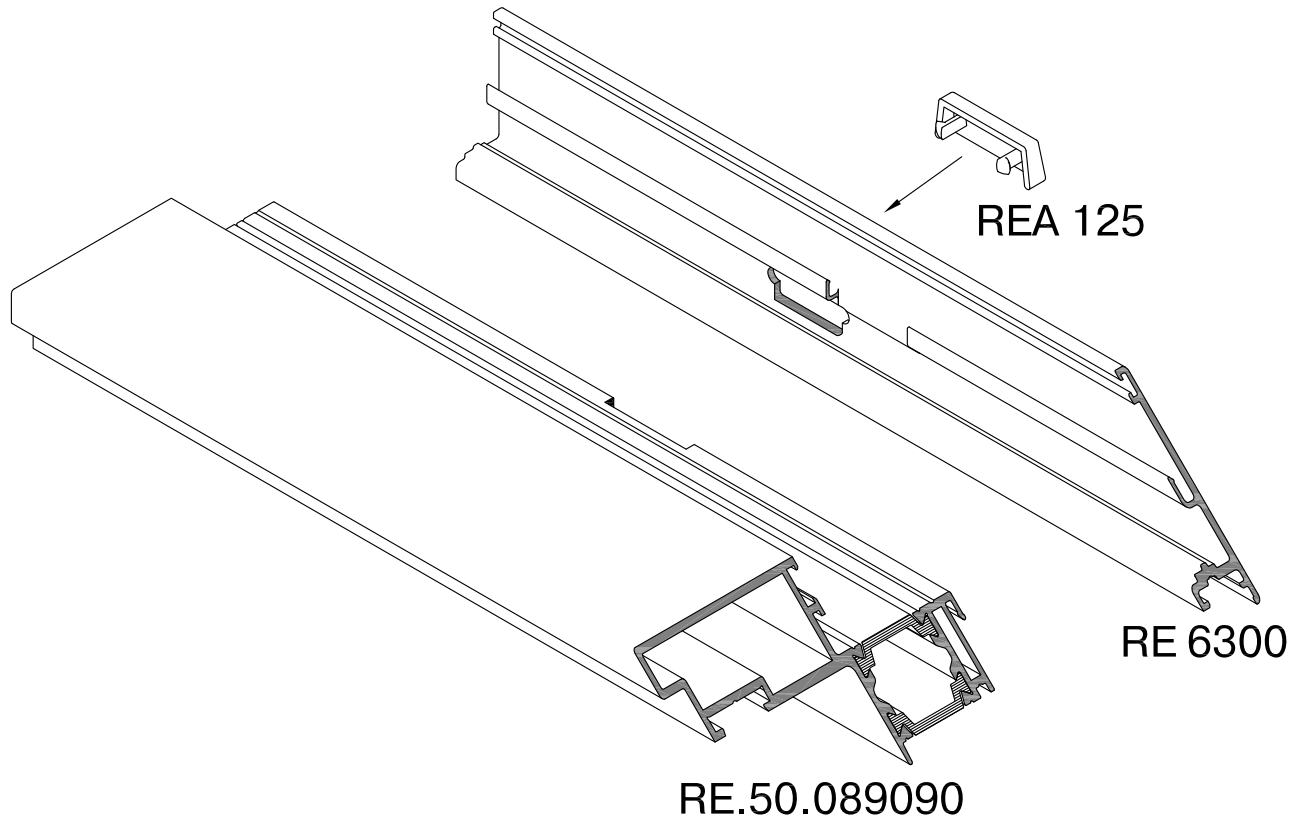

RE 6300

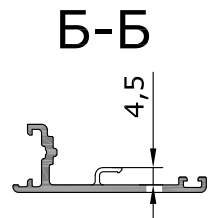
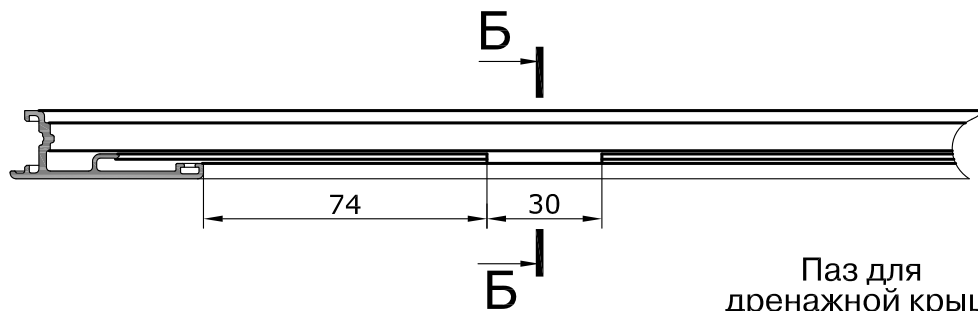

RE 6300

Паз для
дренажной крышки

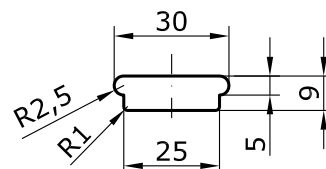

Фасадная серия - RF 50



Встраиваемое в фасад подвесное, открывающееся наружу окно
Выполнение дренажных отверстий

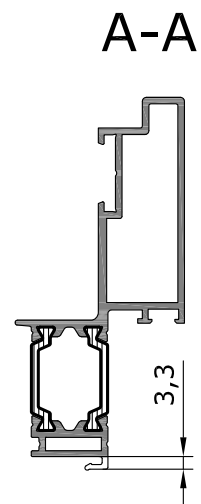
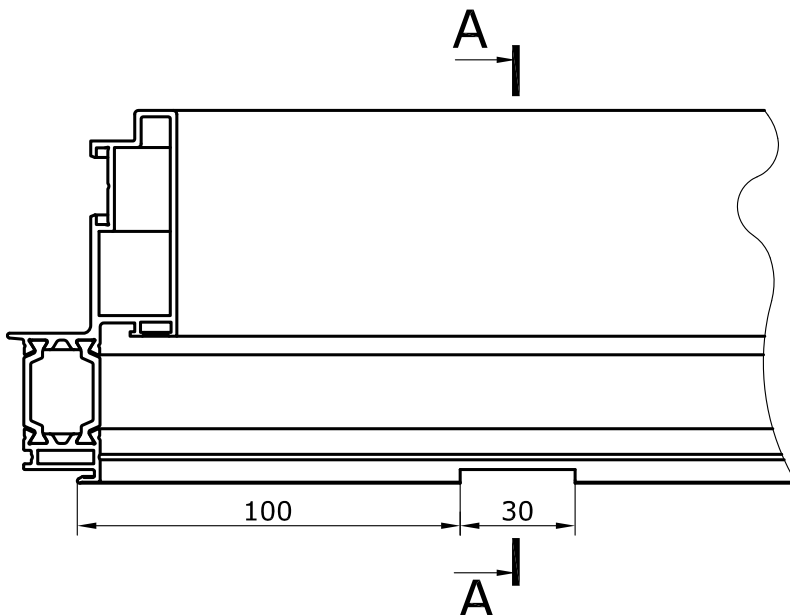
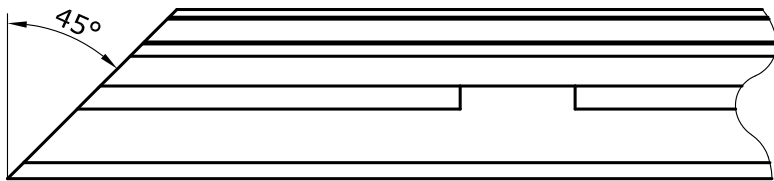
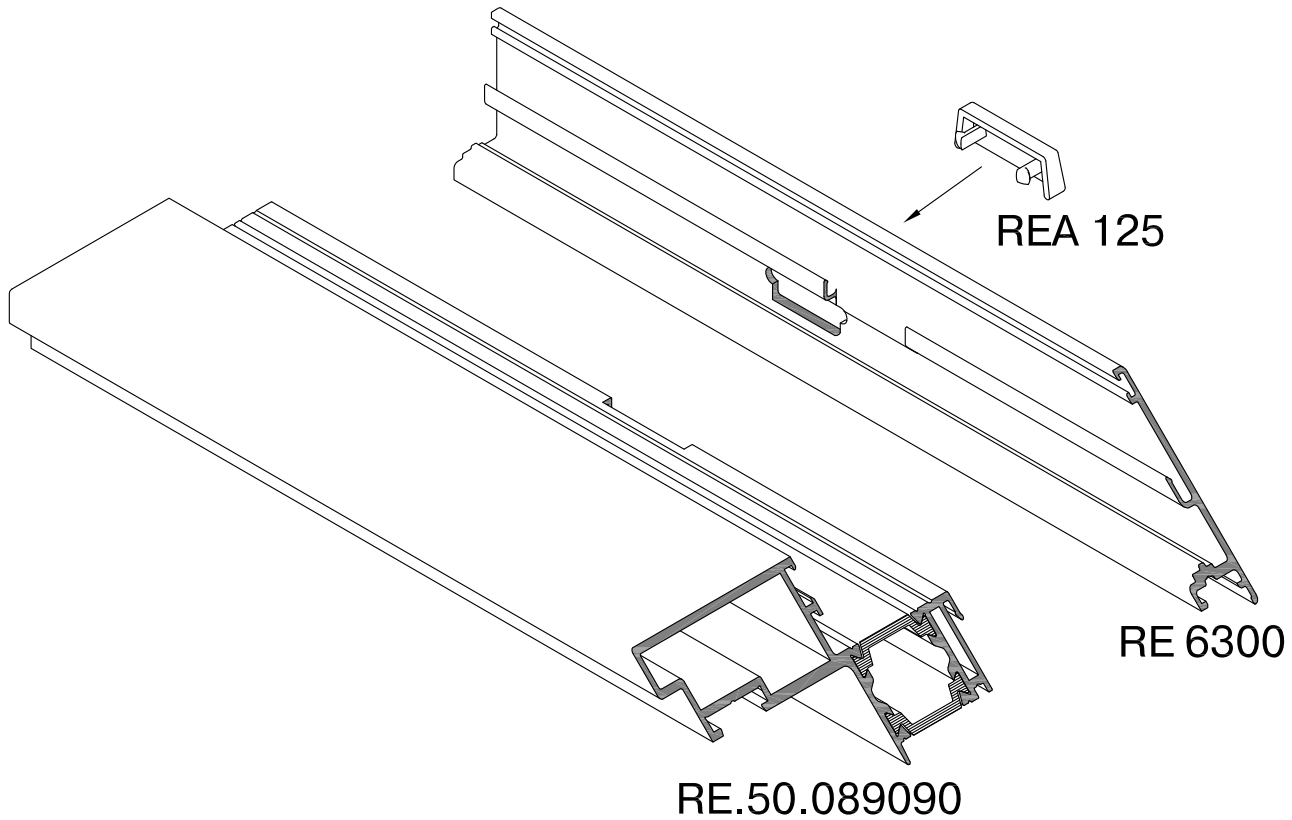

RE.50.089090

Фасадная серия - RF 50



Встраиваемое в фасад подвесное, открывающееся наружу окно
Выполнение вентиляционных отверстий

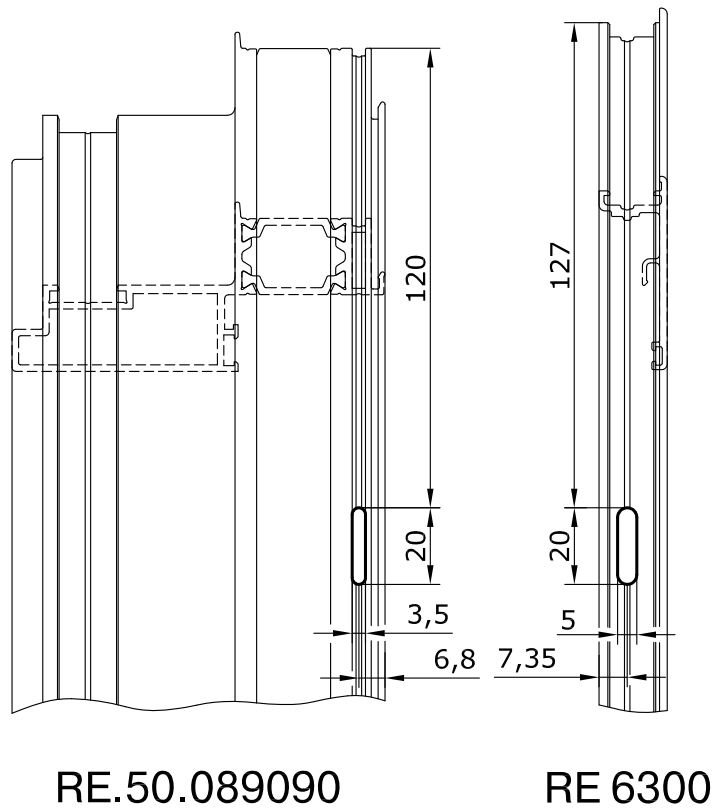
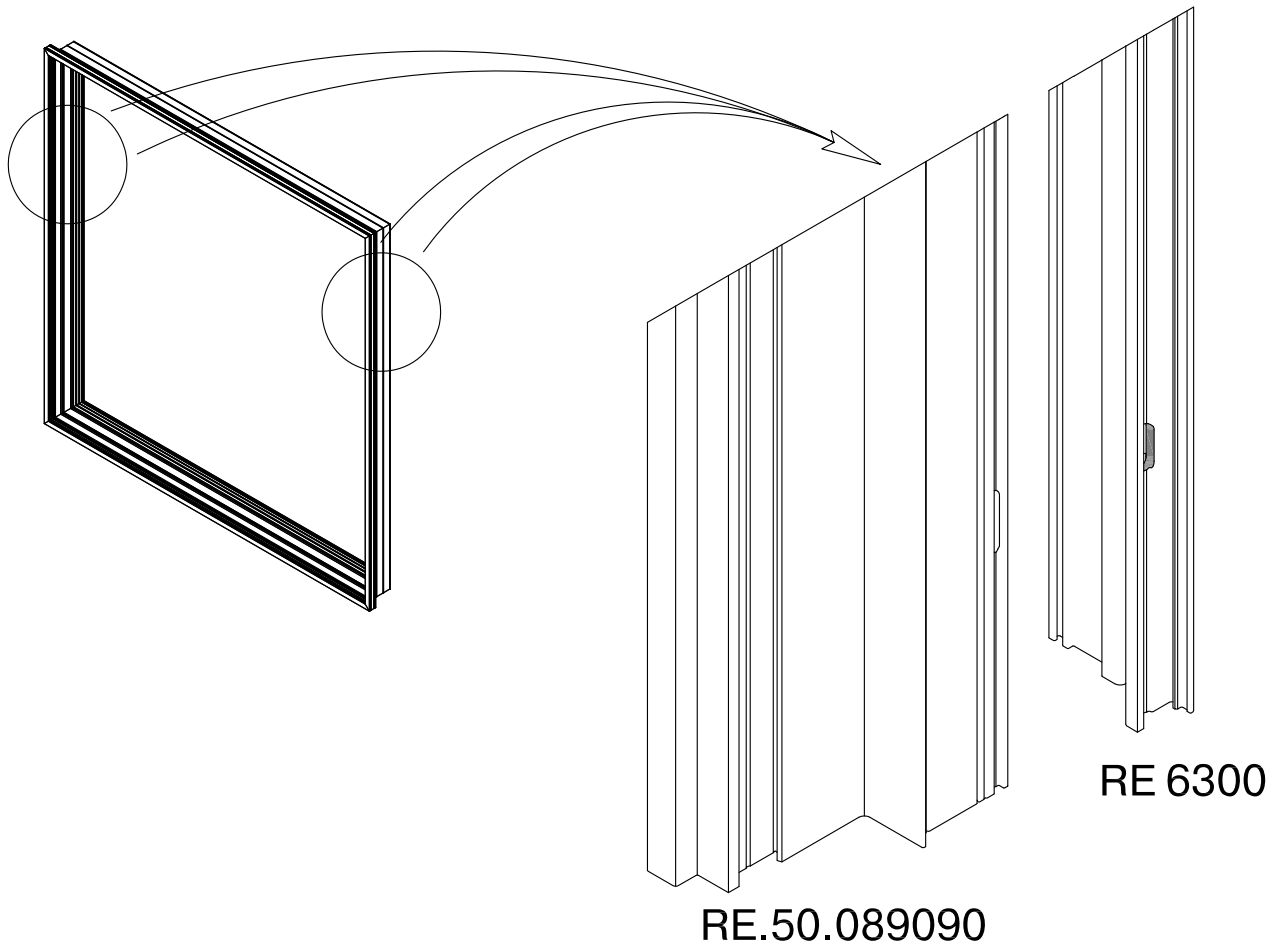

Фасадная серия - RF 50



Встраиваемое в фасад подвесное, открывающееся наружу окно
Обработка под ручку



Ручка Fapim
0760B3-37

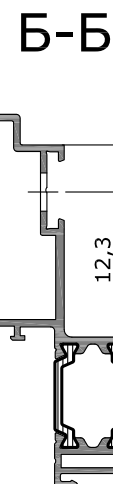
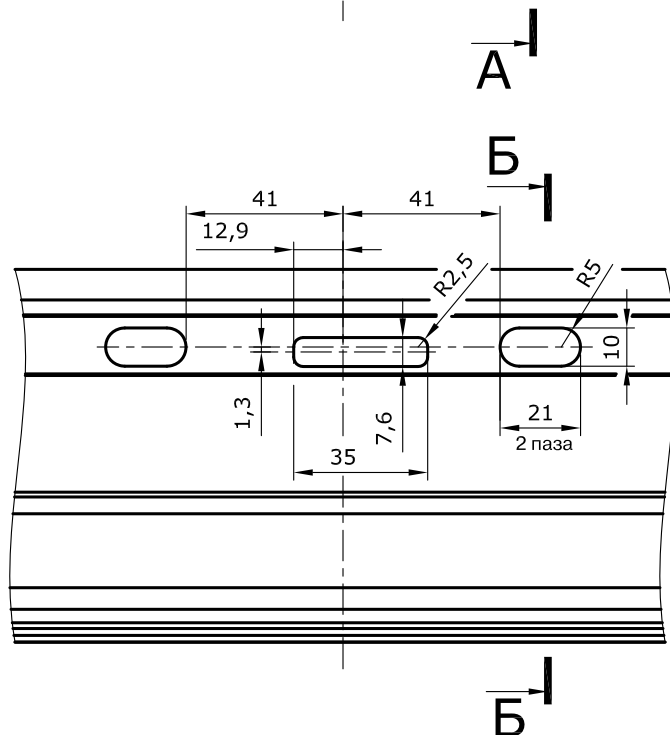
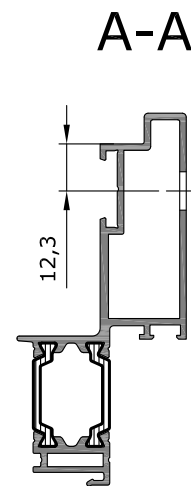
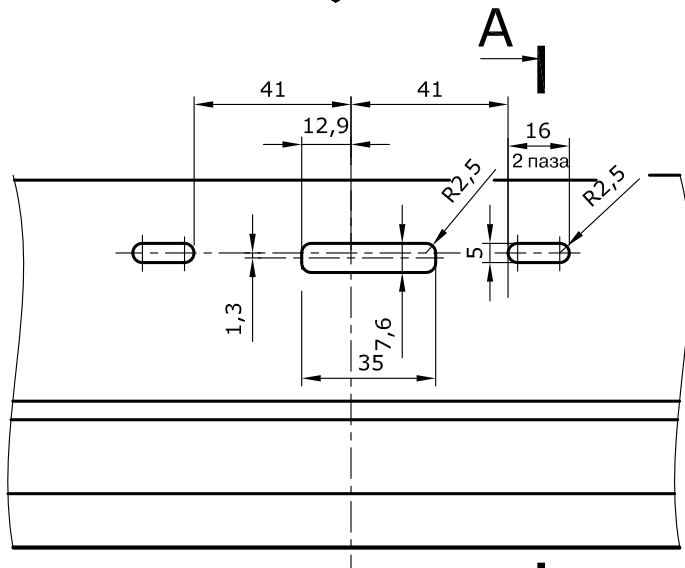
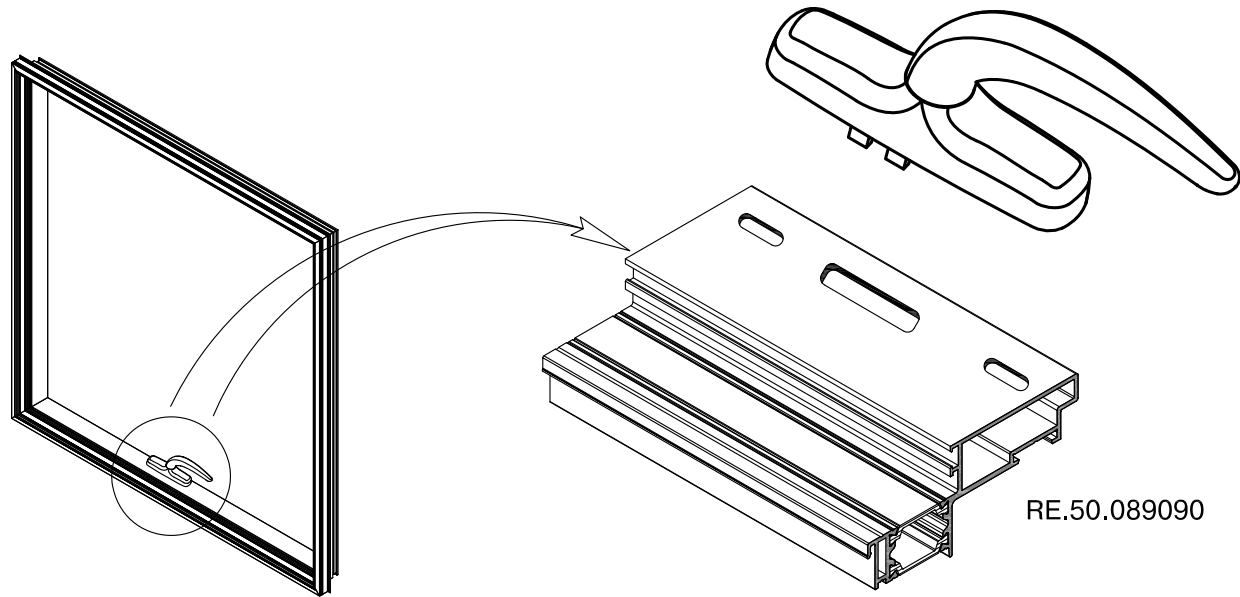

Фасадная серия - RF 50



Встраиваемое в фасад подвесное, открывающееся наружу окно
Выбор элементов фурнитуры Farim



Артикул	Наименование	Кол-во
0760B3-37	Ручка оконная	1
1483A	Соединитель	2
1495Ai	Угловой переключатель	2
1585	Ответная планка	2
1597	Шайба	2

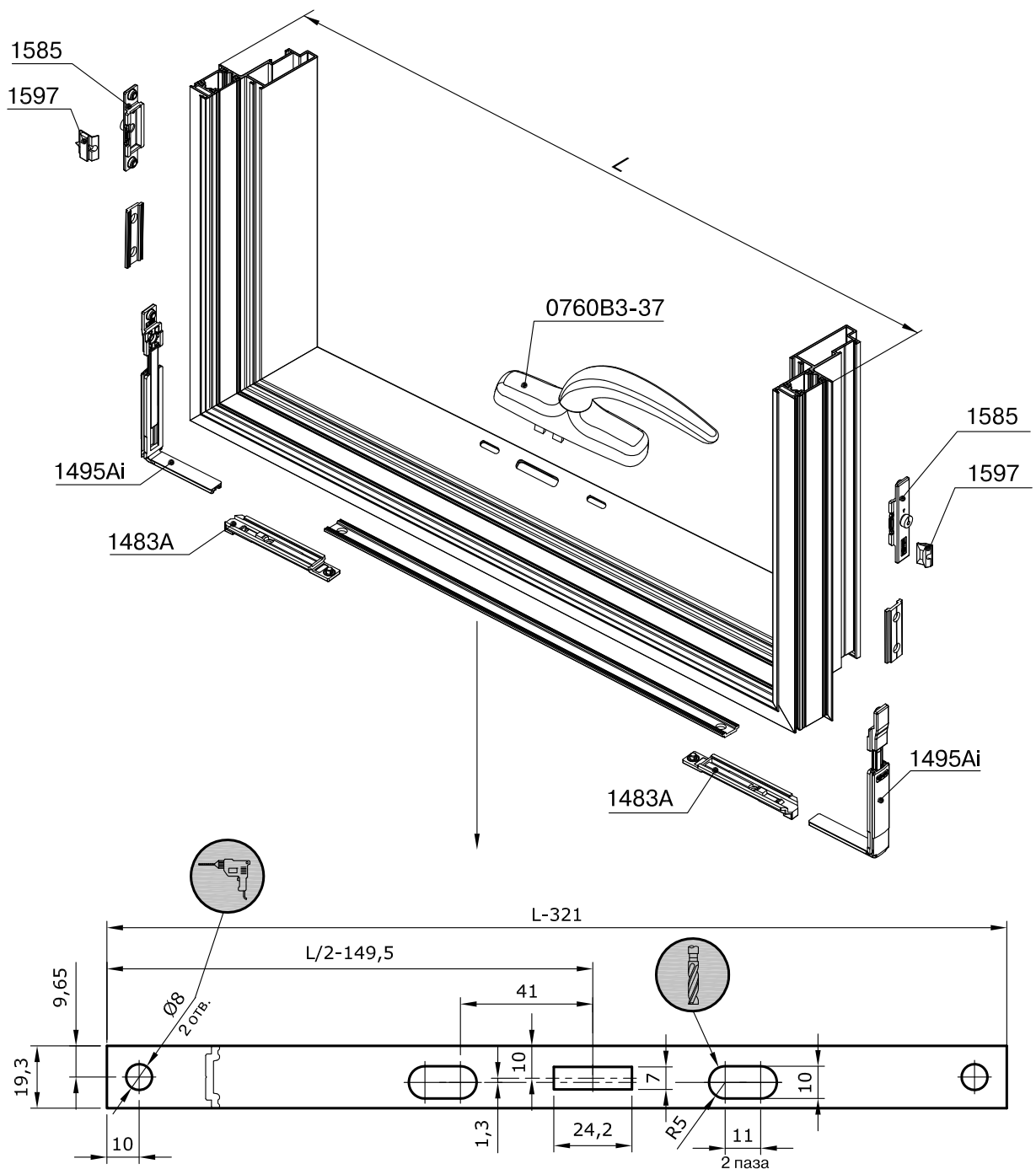

Фасадная серия - RF 50



Встраиваемое в фасад подвесное, открывающееся наружу окно
Обработка под ручку

Ручка Sobinco
4000-217T

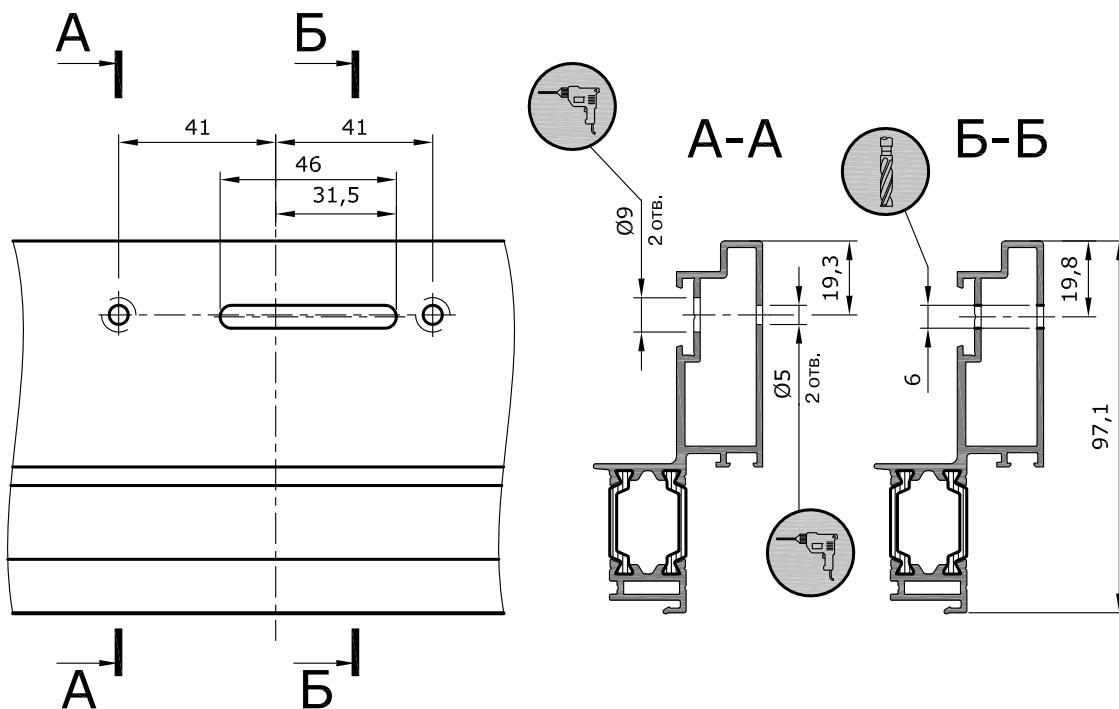
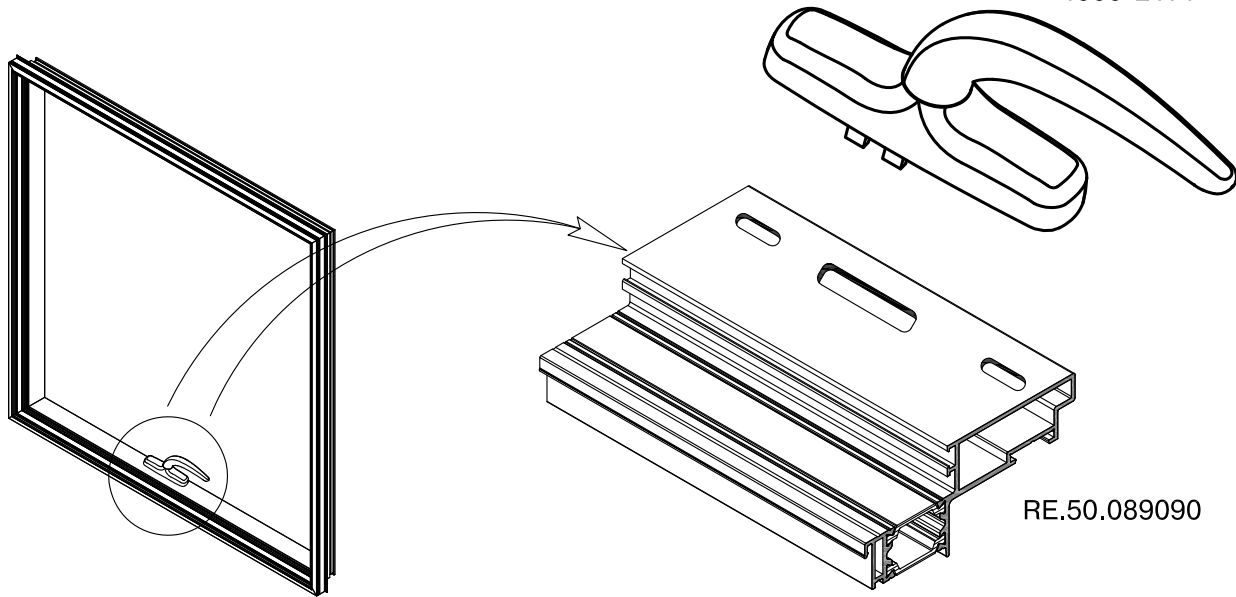

Фасадная серия - RF 50

Встраиваемое в фасад подвесное, открывающееся наружу окно
Выбор элементов фурнитуры Sobinco

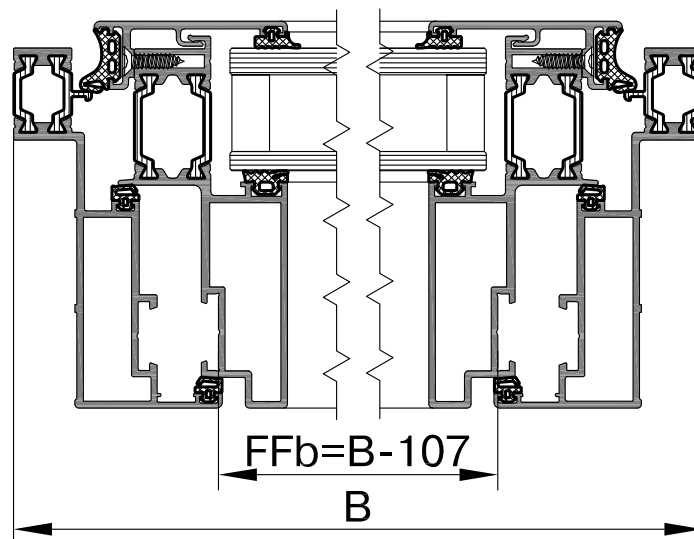

FFb=400...1200мм
FFh=400...1200мм

4508-1		
Артикул	Наименование	Кол-во
4000-334	Элемент запирания	2
4008-184	Цапфа запорная	2
4500-232	Соединитель	1
M5x10 DIN 7985	Винт	2
M5 DIN 127	Шайба	2

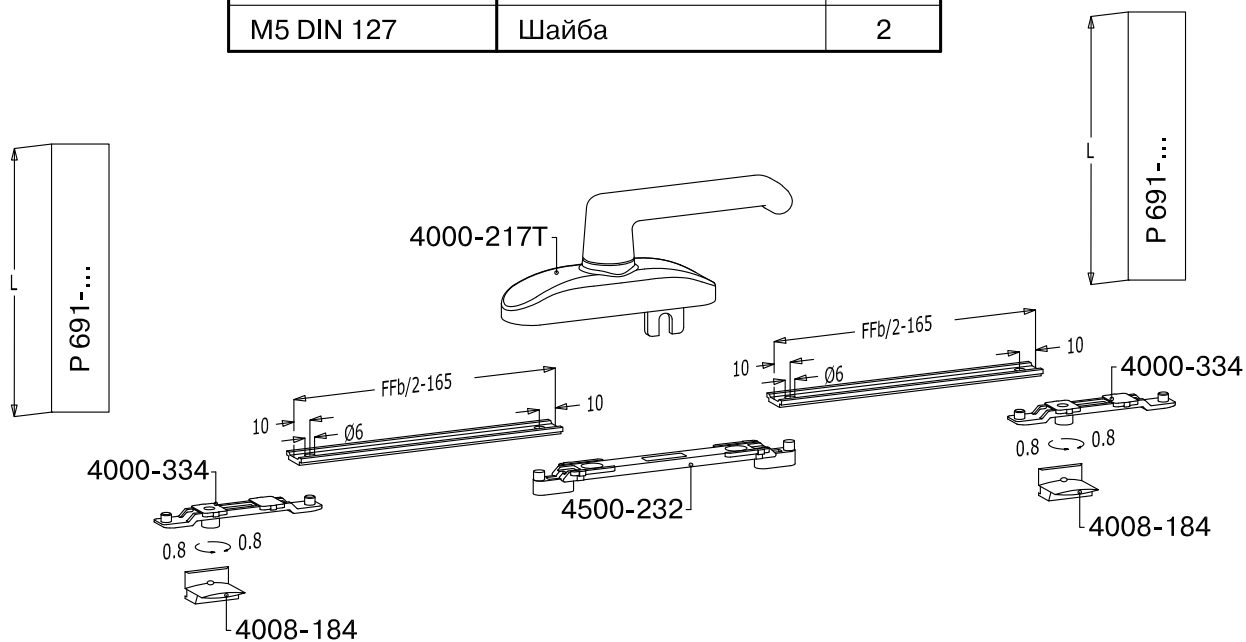

Фасадная серия - RF 50



Встраиваемое в фасад подвесное, открывающееся наружу окно
Выбор элементов фурнитуры Sobinco

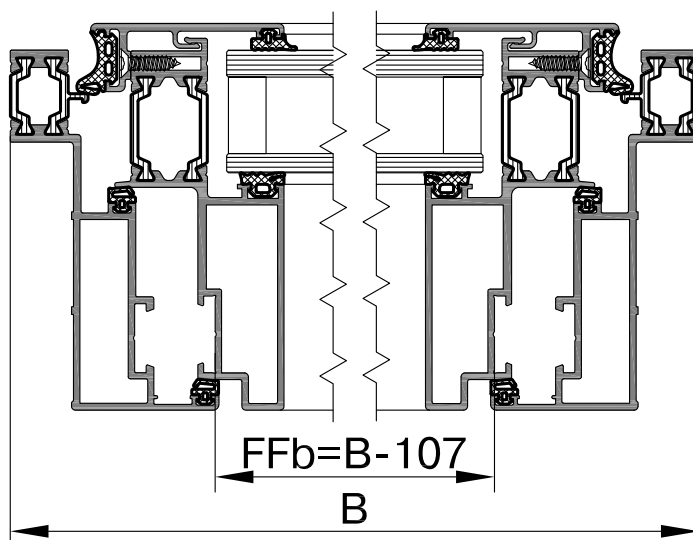

FFb=400...1200мм
FFh=1200...1800мм

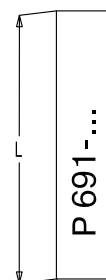

4508-1

+

4508-30

Артикул	Наименование	Кол-во
1907-358	Уголок	2
1907-358B	Уголок	2
4008-184	Цапфа запорная	1

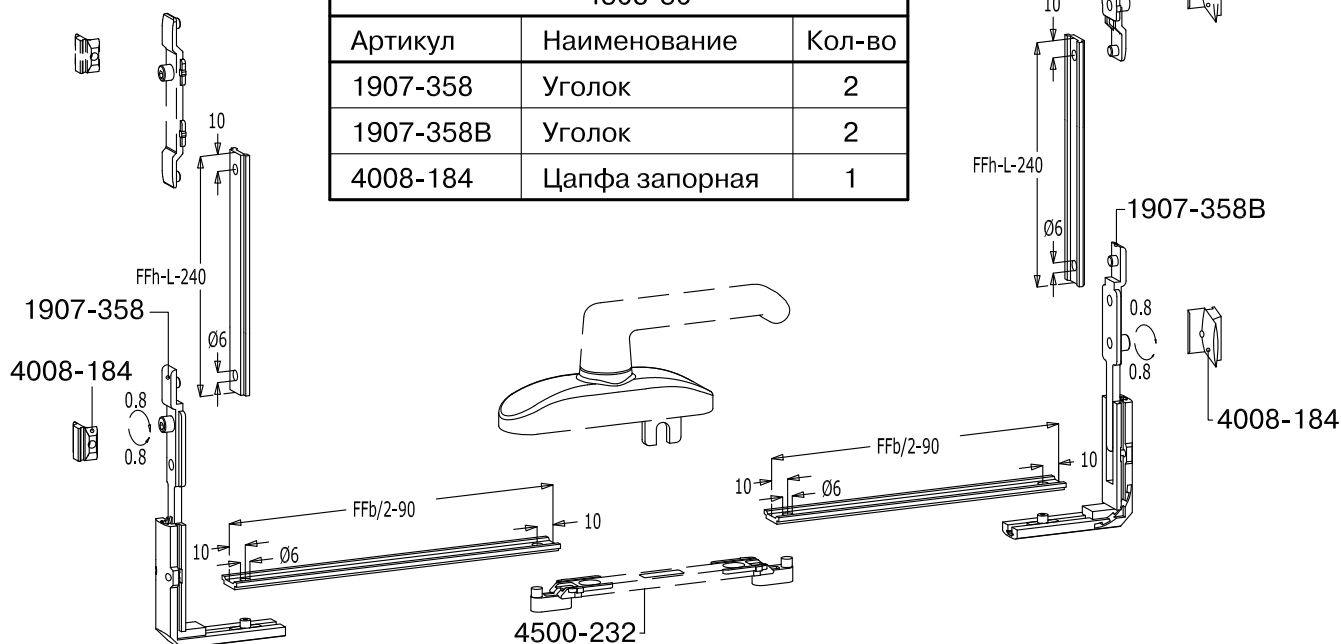

Фасадная серия - RF 50

Встраиваемое в фасад подвесное, открывающееся наружу окно
Выбор элементов фурнитуры Sobinco

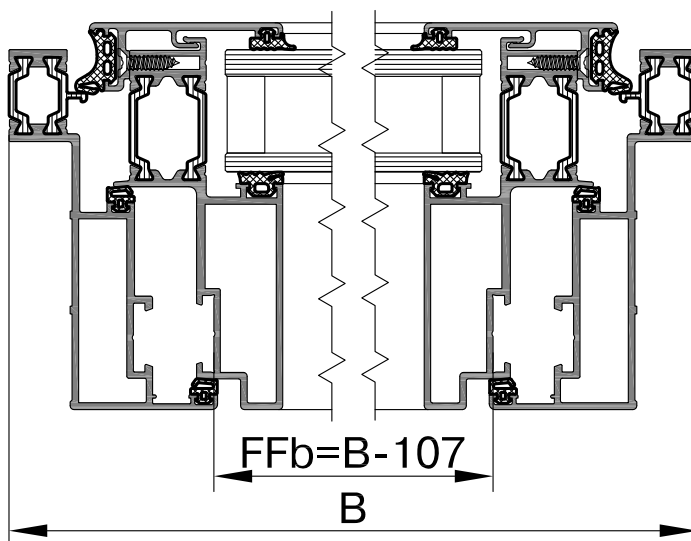

FFb=1200...1800мм
FFh= 400...1200мм

4508-1		
Артикул	Наименование	Кол-во
4000-334	Элемент запирания	2
4008-184	Цапфа запорная	2
4500-232	Соединитель	1
M5x10 DIN 7985	Винт	2
M5 DIN 127	Шайба	2

+

4508-35		
Артикул	Наименование	Кол-во
4008-184	Цапфа запорная	1
4208-123	Петля-замок	2

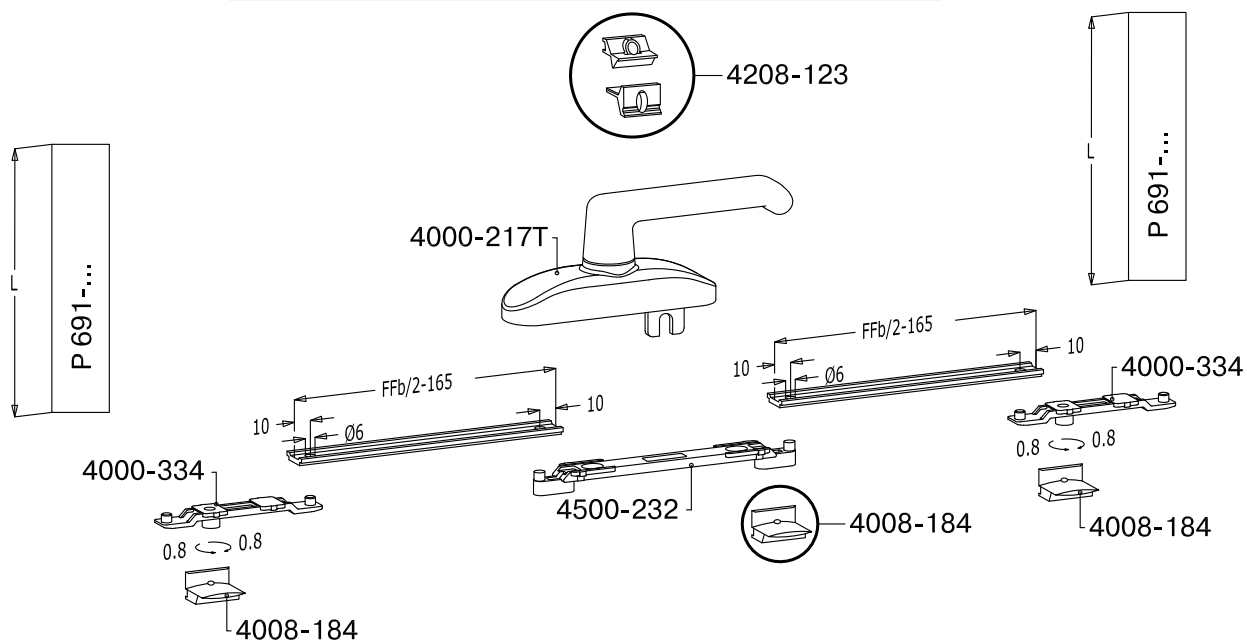

Фасадная серия - RF 50



Встраиваемое в фасад подвесное, открывающееся наружу окно
Выбор элементов фурнитуры Sobinco

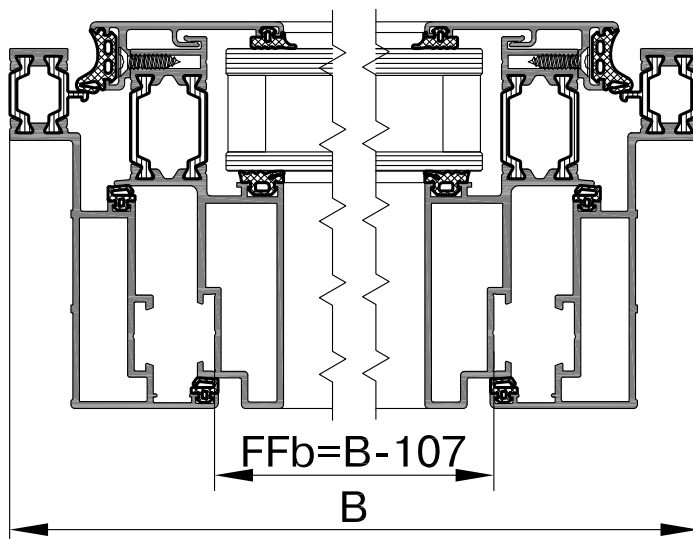

FFb=1200...1800мм
FFh=1200...1800мм

4508-1

+

4508-30

Артикул	Наименование	Кол-во
1907-358	Уголок	2
1907-358B	Уголок	2
4008-184	Цапфа запорная	1

+

4508-35

4008-184	Цапфа запорная	1
4208-123	Петля-замок	2

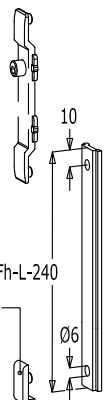
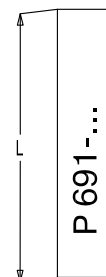

1907-358
4008-184

0.8
0.8

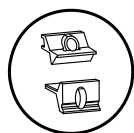

4208-123

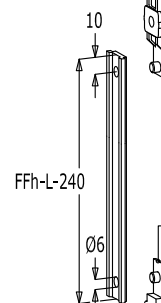
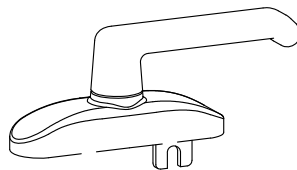

FFh-L-240

1907-358B

0.8
0.8



4008-184

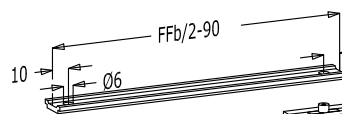

FFb/2-90

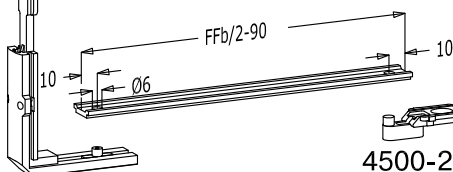

FFb/2-90

4500-232



4008-184

Фасадная серия - RF 50



Sobinco

Встраиваемое в фасад подвесное, открывающееся наружу окно
Установка фрикционных ножниц Sobinco

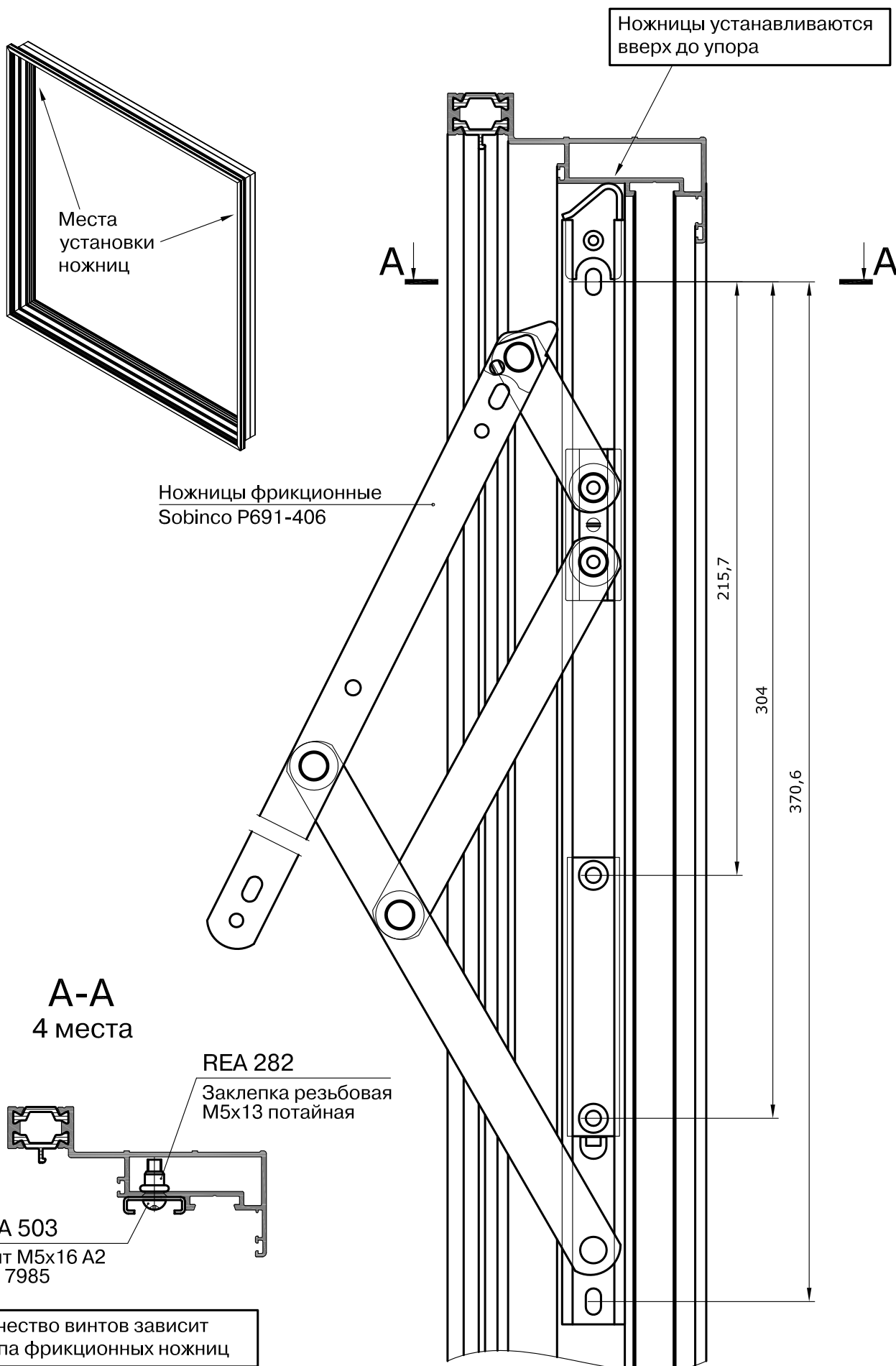

Фасадная серия - RF 50



Встраиваемое в фасад подвесное, открывающееся наружу окно
Выбор фрикционных ножниц Sobinco

Выбор ножниц P691-...				
Артикул	L, мм	Макс. высота створки, мм	Макс. вес створки, мм	Угол открывания створки, °
P691-255	262	635	37	50°
P691-305	313	787	45	50°
P691-406 (V)	415	1090	55	50°
P691-559 (V)	567	1500	75	45°
P691-660 (R)	685	2000	100	20°

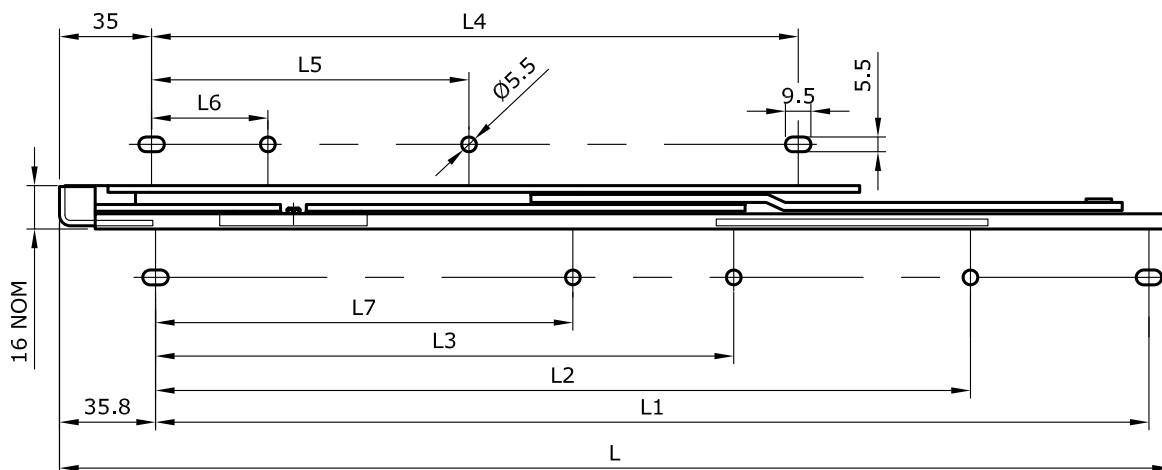
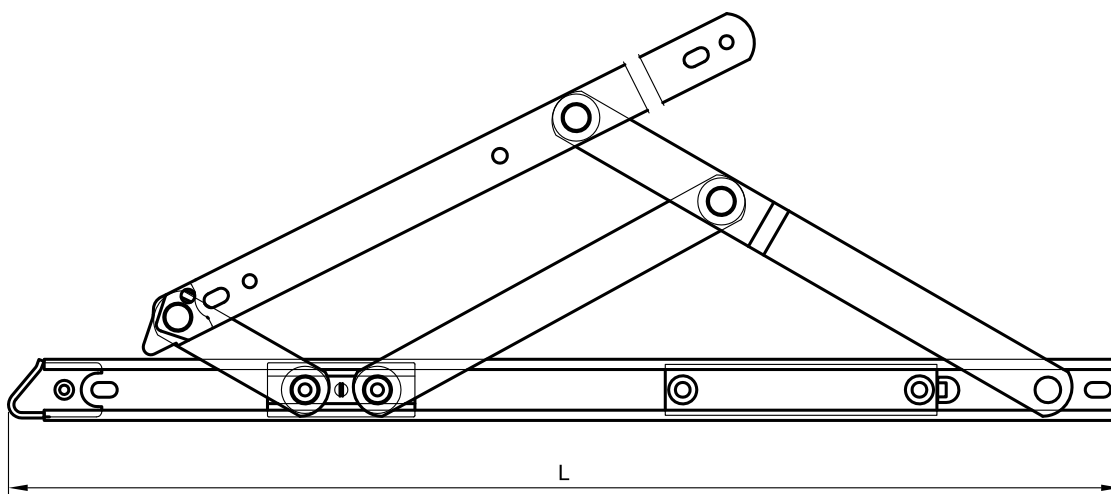

Артикул	L	L1	L2	L3	L4	L5	L6	L7
P691-255	262	218	178	-	165	41	-	-
P691-305	313	269	213	-	190	64,5	-	-
P691-406	415	370,5	304	215,5	241	118,5	-	-
P691-559	567	523	418,5	251,5	317,5	203	65	-
P691-660	685	-	636,5	584,5	366	298	65	318,5

Фасадная серия - RF 50



Встраиваемое в фасад подвесное, открывающееся наружу окно
Крепление штапика RE 6300

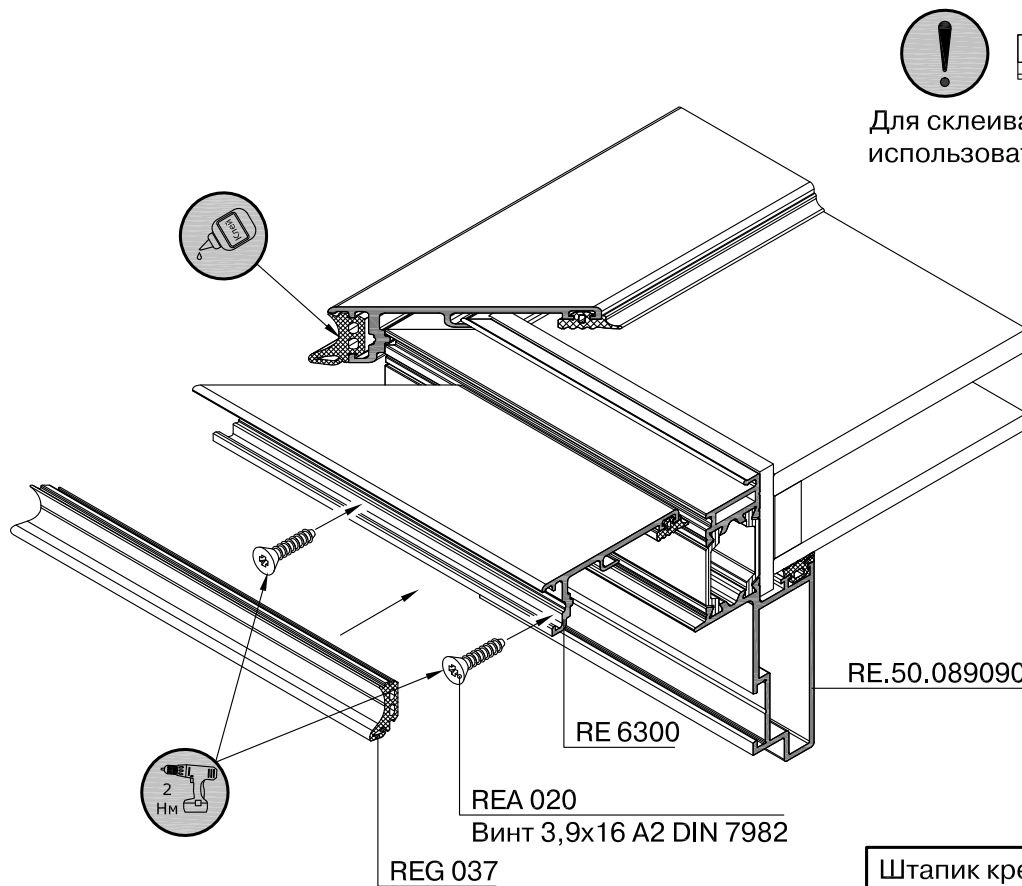

Штапик крепить винтом с шагом не более 250мм

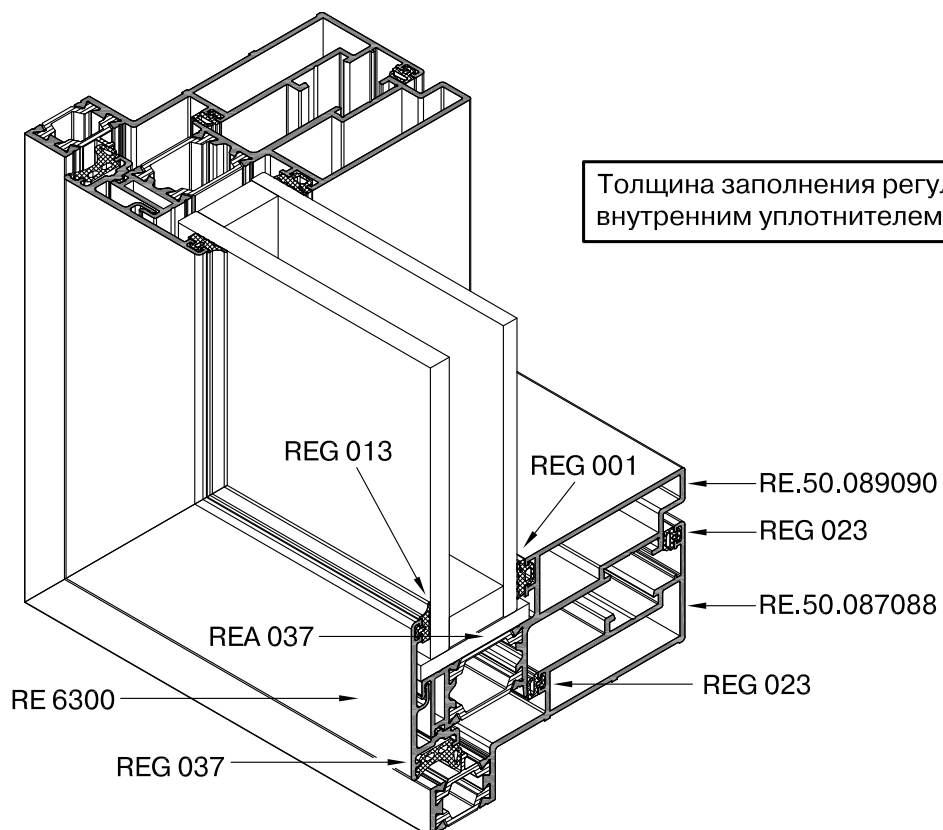

Встраиваемое в фасад подвесное, открывающееся наружу окно
Расчеты типовых конструкций

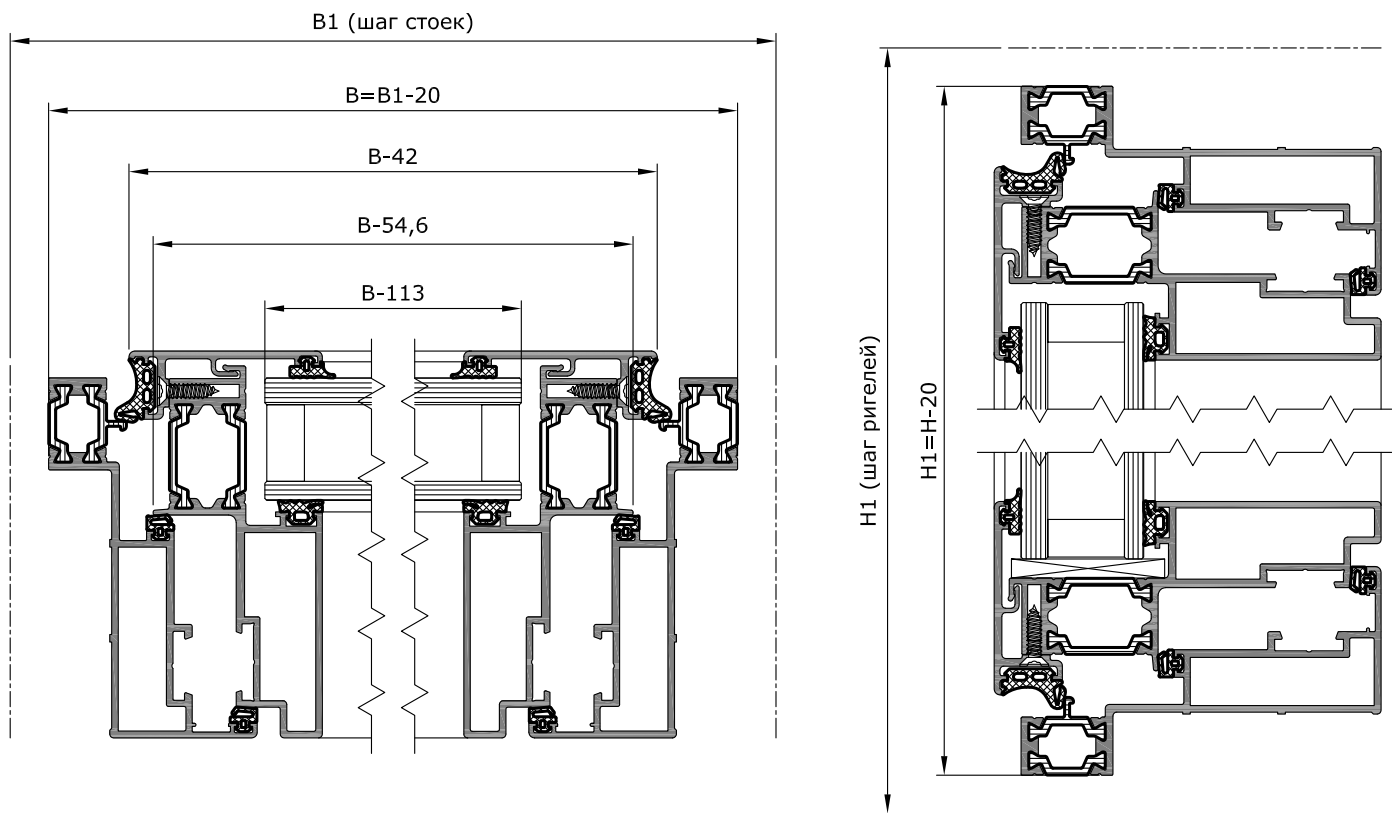

Алюминиевые профили

Обозначение	Наименование	Размер, мм	Кол-во, шт.
RE.50.087088	Рамный профиль	B	2
RE.50.087088	Рамный профиль	H	2
RE.50.089090	Створочный профиль	B-54,6	2
RE.50.089090	Створочный профиль	H-54,6	2
RE 6300	Штапик	B-42	2
RE 6300	Штапик	H-42	2

Уплотнители

Обозначение	Наименование	Размер, мм	Кол-во, шт.
REG 001	Уплотнитель	2(H+B)-220	1
REG 013	Уплотнитель	2(H+B)-220	1
REG 023	Уплотнитель	4(H+B)-280	1
REG 037	Уплотнитель	2(H1+B1)-60	1

Встраиваемое в фасад подвесное, открывающееся наружу окно
Расчеты типовых конструкций

Комплектующие

Обозначение	Наименование	Кол-во, шт.
REA 020	Винт 3,9x16 A2 DIN 7982	$2(H+B)/250+1$
REA 037	Подкладка пластиковая дистанционная 100x38x3	4
REA 397	Сухарь	4
REA 398	Сухарь	4
REA 400	Сухарь	4
REA 401	Сухарь	4

Элементы открывания выбрать в зависимости от габаритов створки

Фасадная серия - RF 50



Узел крепления стоек RE6030, RE6031, RE6032, RE6033
кронштейнами REA 577, REA 578, REA 579, REA 588.
Обработка и сборка

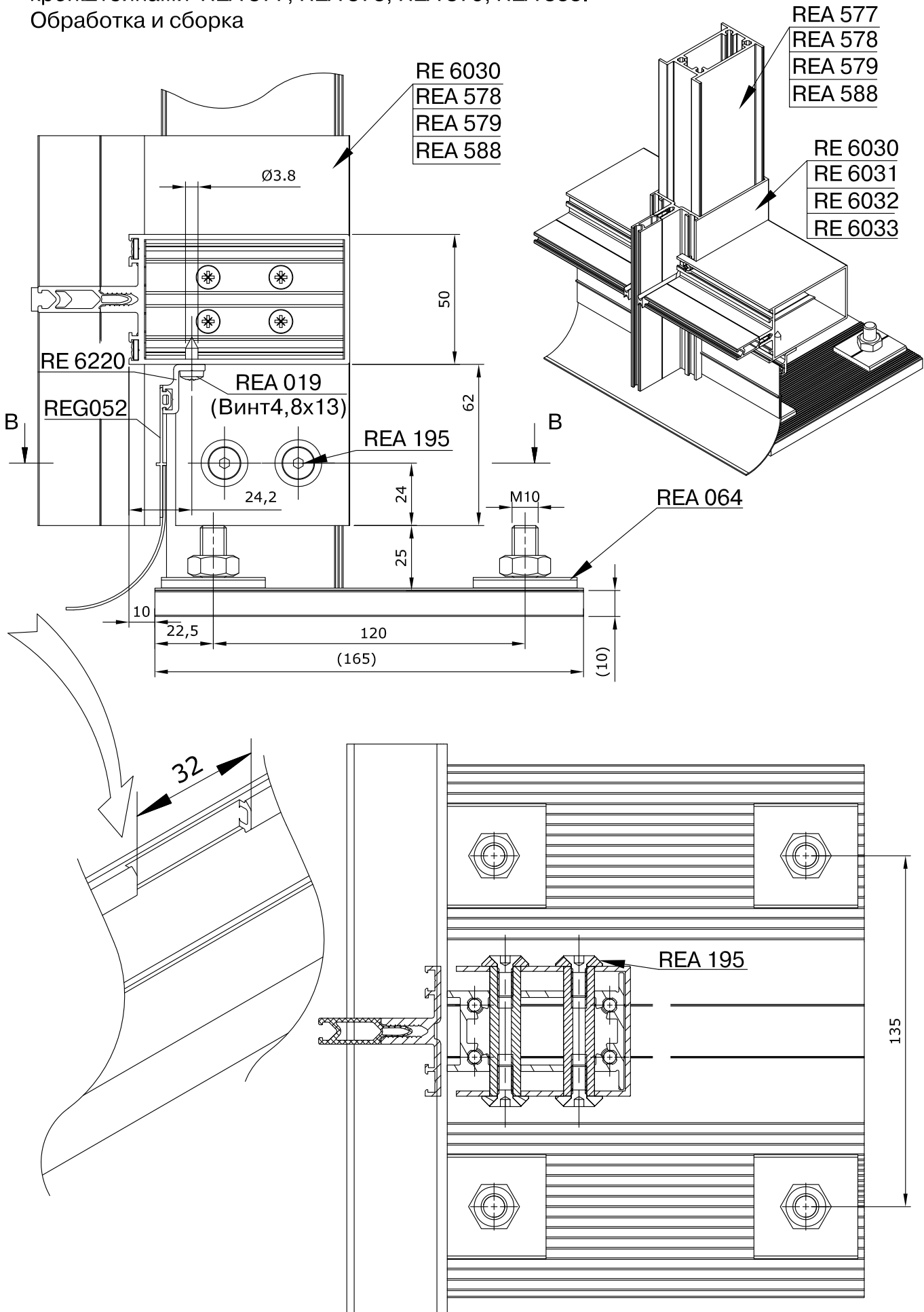

Узел крепления стоек RE6030, RE6031, RE6032, RE6033
кронштейнами REA 577, REA 578, REA 579, REA 588.
Обработка и сборка

Обработка профиля стоек RE6030, RE6031, RE6032, RE6033

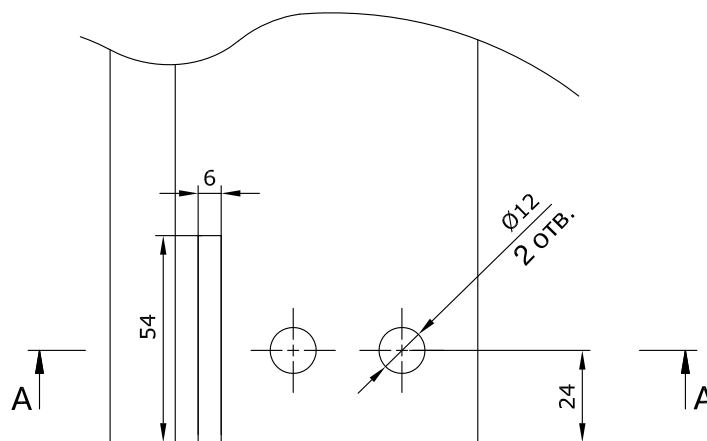

A-A (1 : 2)

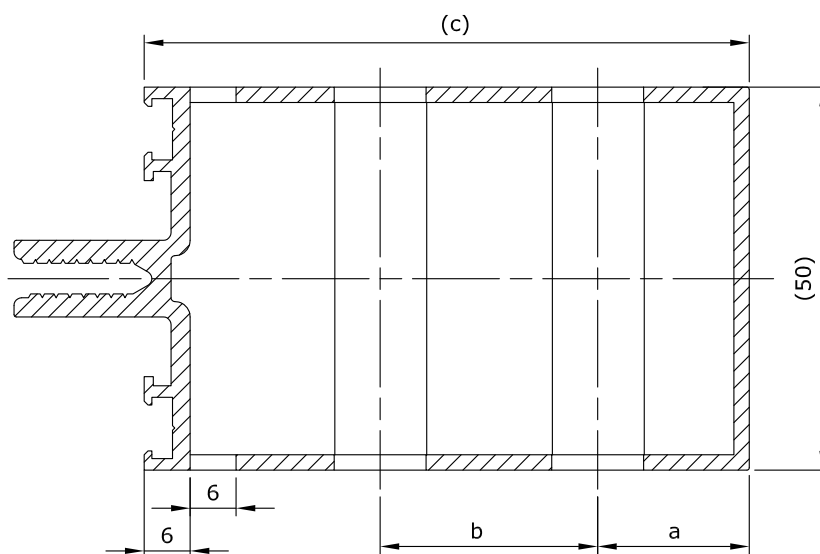

Стойка	Кронштейн	a, мм	b, мм	(c), мм
RE 6030	REA 577	19,8	28,4	79
RE 6031	REA 578	19,8	48,4	99
RE 6032	REA 579	20,3	72,4	124
RE 6033	REA 588	21,3	96,4	149

Примечание: 1. Размер "a" не может быть меньше указанного в таблице.
2. Сумма размеров "a"+"b" не должна превосходить суммы табличных значений .

Фасадная серия - RF 50



Узел крепления стоек RE6030, RE6031, RE6032, RE6033
кронштейнами REA 589, REA 590, REA 591, REA 592.
Обработка и сборка

REA 589
REA 590
REA 591
REA 592

RE 6030
RE 6031
RE 6032
RE 6033

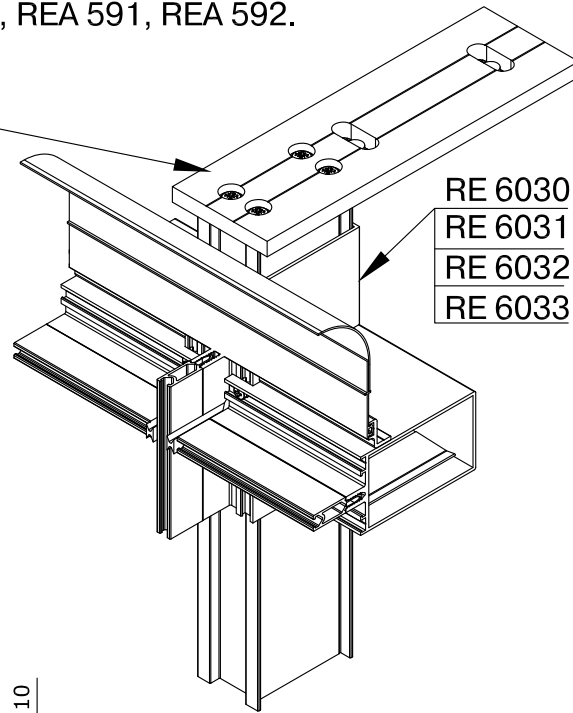

REA 589

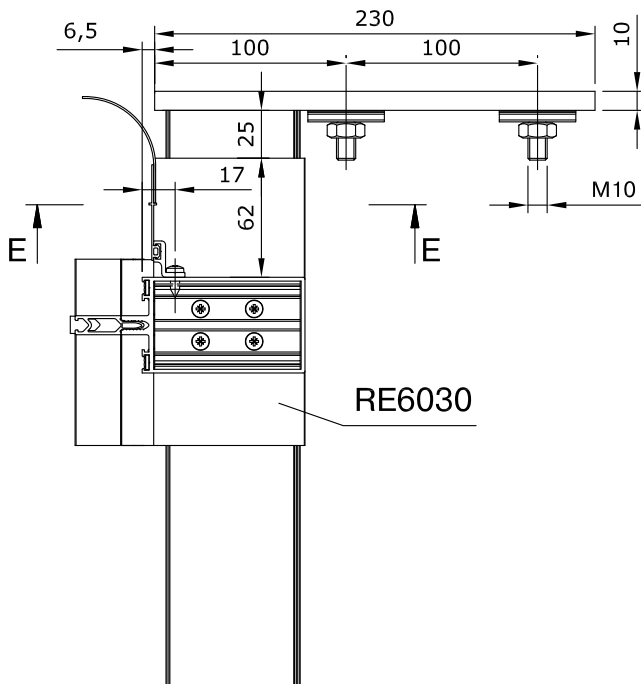

Обработка профиля RE6030

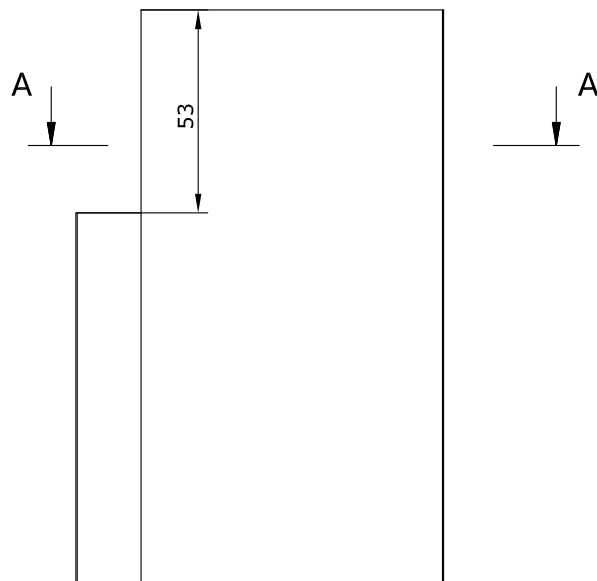

E-E (1 : 4)

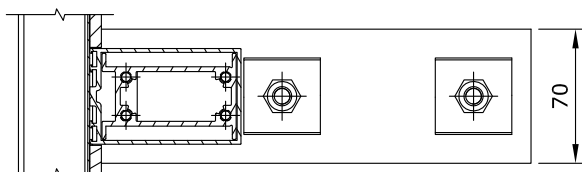

A-A (1 : 2)

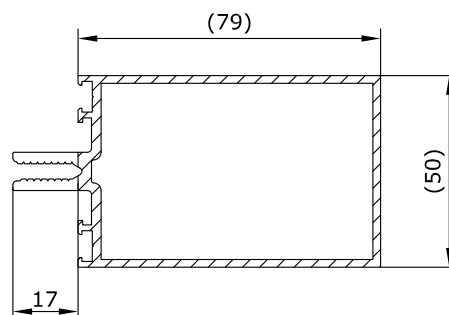

Узел крепления стоек RE6030, RE6031, RE6032, RE6033
 кронштейнами REA 589, REA 590, REA 591, REA 592.
 Обработка и сборка

REA 590

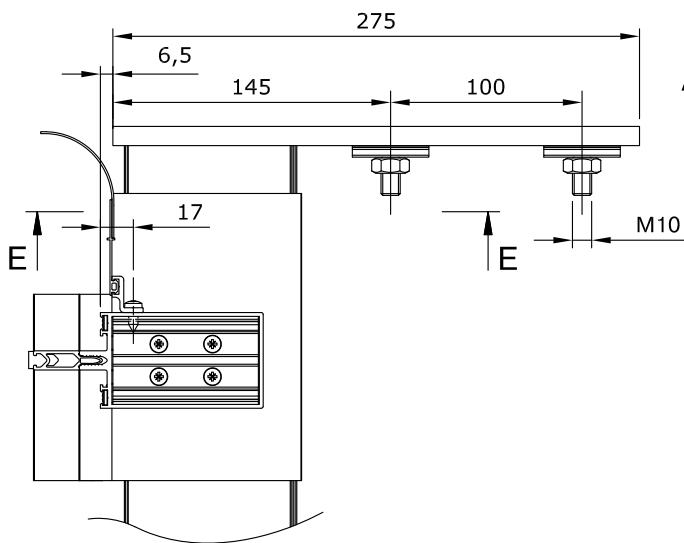

Обработка профиля RE6031

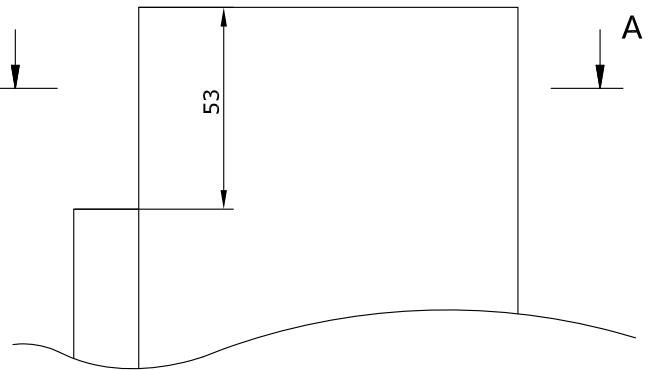

A-A (1 : 2)

(99)

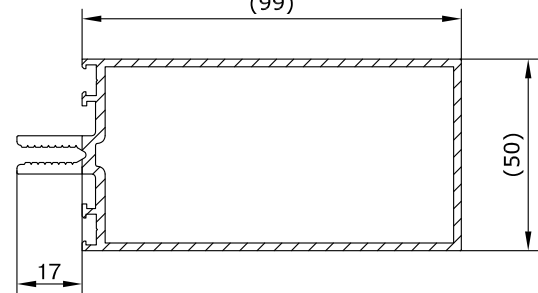

E-E (1 : 4)

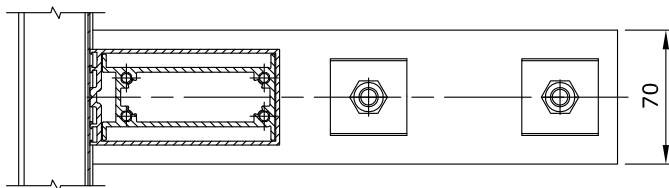

REA 591

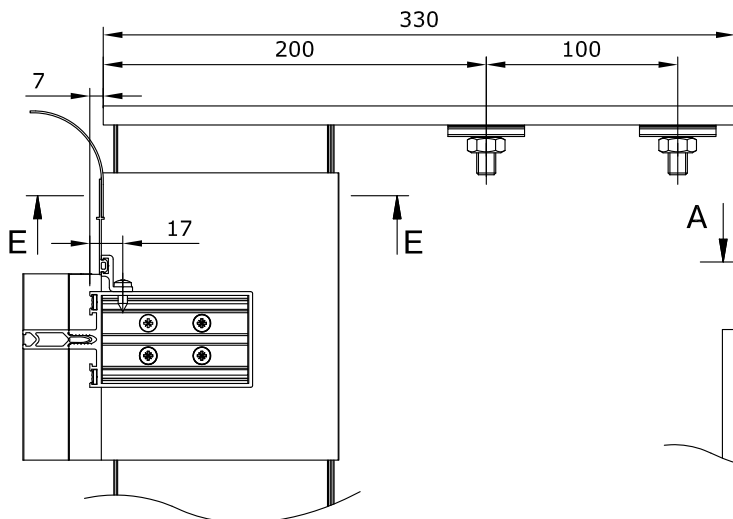

Обработка профиля RE6032

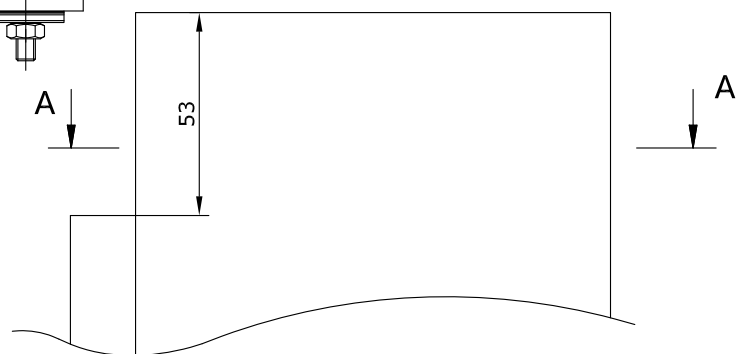

A-A (1 : 2)

(124)

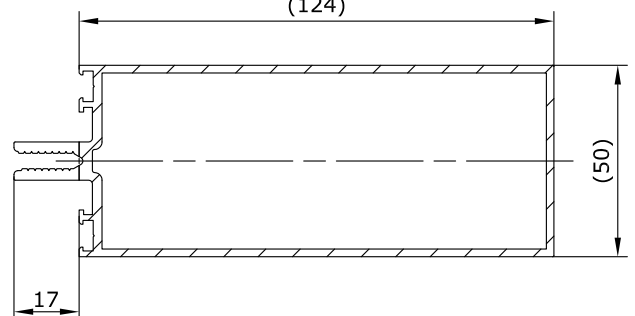

Фасадная серия - RF 50



Узел крепления стоек RE6030, RE6031, RE6032, RE6033
кронштейнами REA 589, REA 590, REA 591, REA 592.
Обработка и сборка

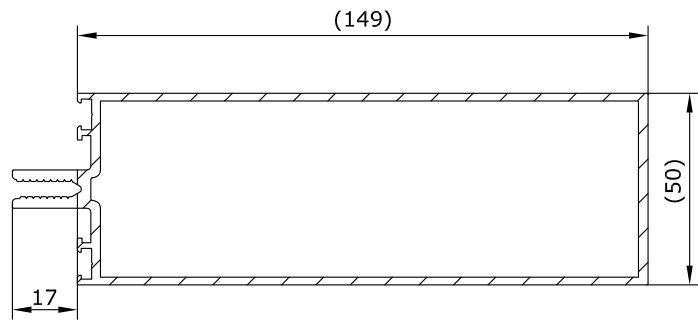

E-E (1 : 4)

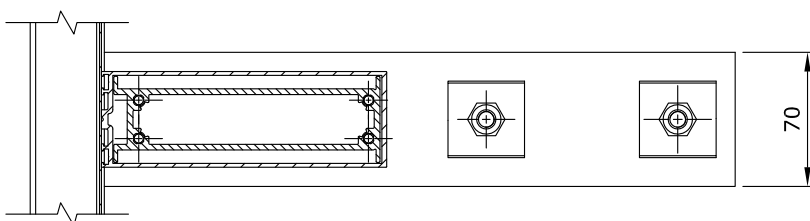

Узел усиления ригелей 1-ого уровня для использования с тяжелыми заполнениями

Обработка профилей при установке ригеля RE 6026

A-A (1 : 2)

Обработка профиля стойки

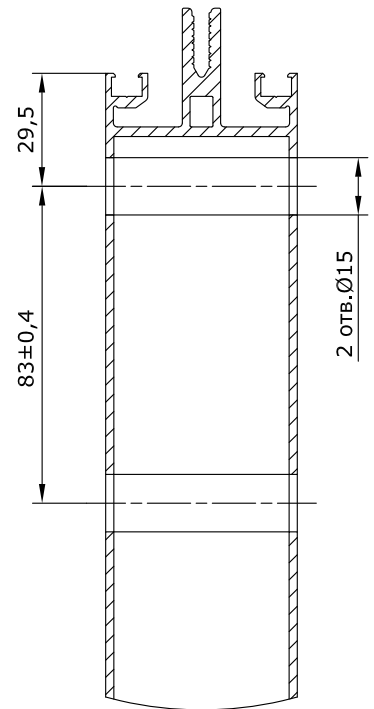
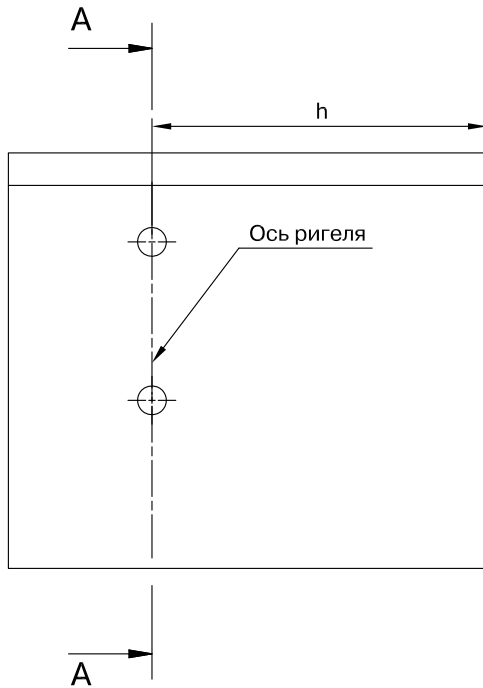

Обработка профиля ригеля RE 6026

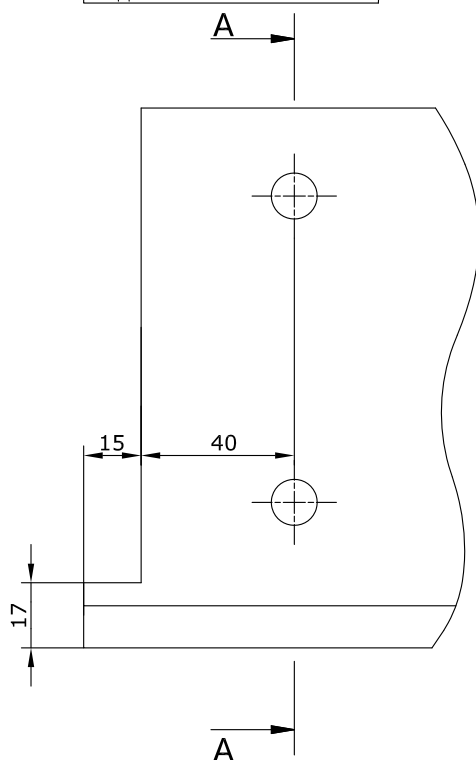
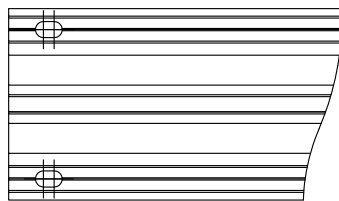

Б-Б (1 : 2)

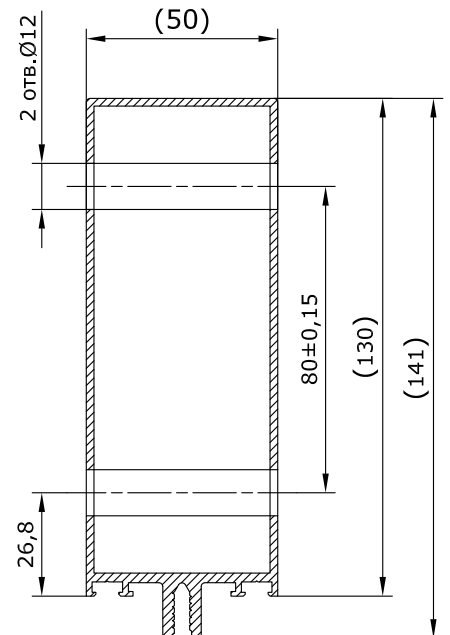

Узел усиления ригелей 1-ого уровня для использования с тяжелыми заполнениями

Обработка профилей при установке ригеля RE 6026

Обработка усилительного профиля RE 6189

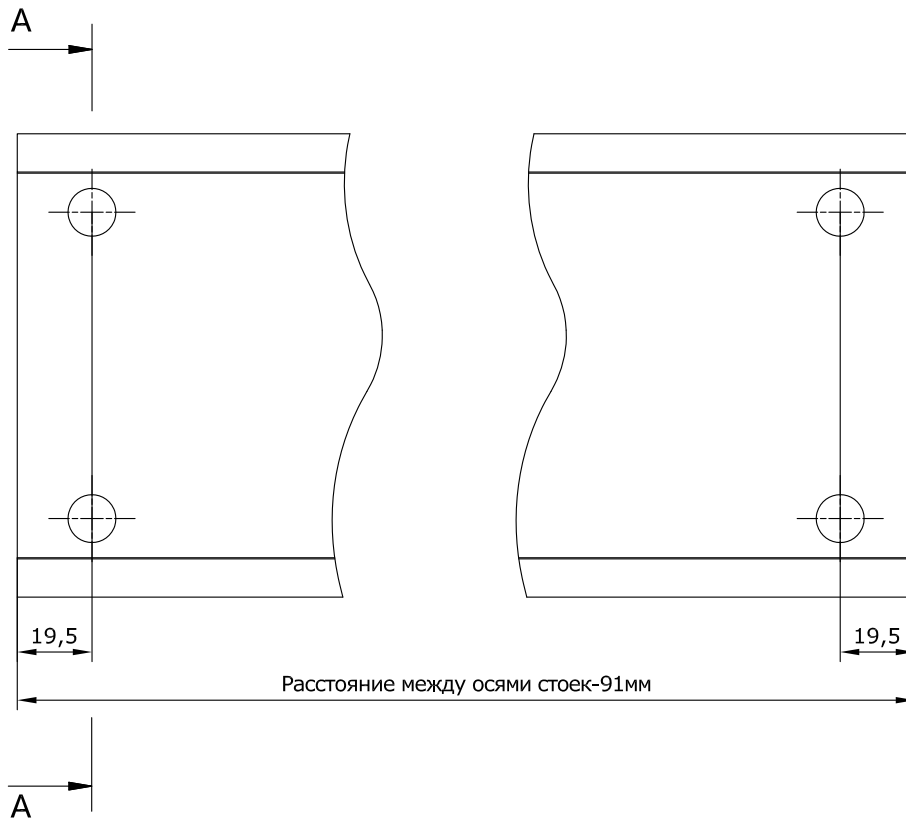

A-A (1 : 2)

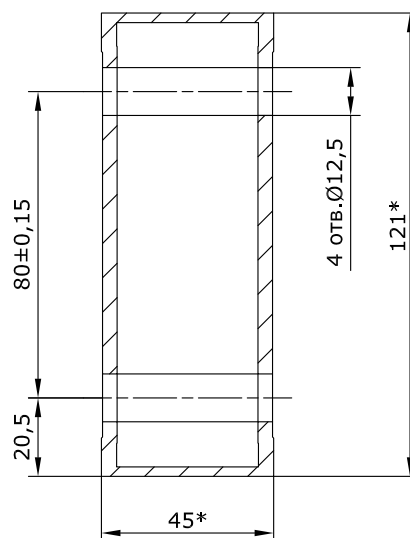

Узел усиления ригелей 1-ого уровня для использования с тяжелыми заполнениями

Обработка профилей при установке ригеля RE 6027

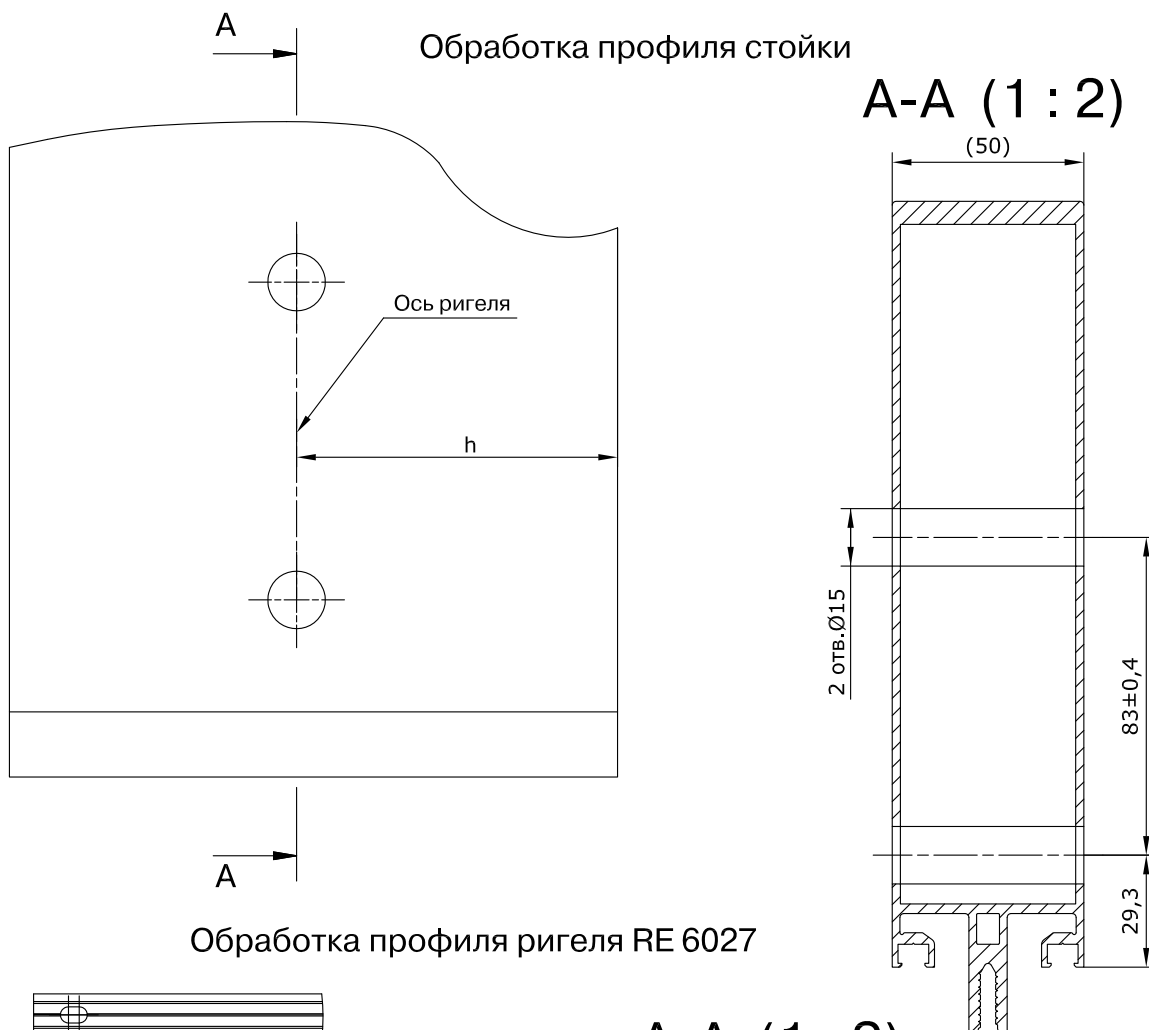

Обработка усилительного профиля RE 6189 - см. стр. 10.78

Узел усиления ригелей 1-ого уровня для использования с тяжелыми заполнениями

Обработка профилей при установке ригеля RE 6028

Обработка профиля стойки

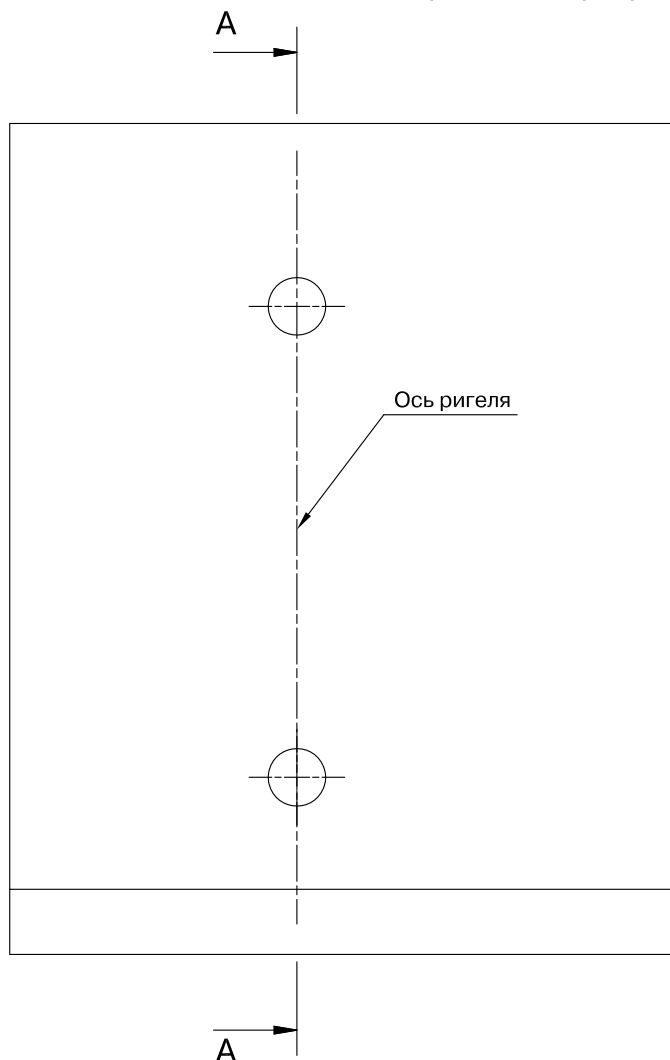

A-A (1:2)

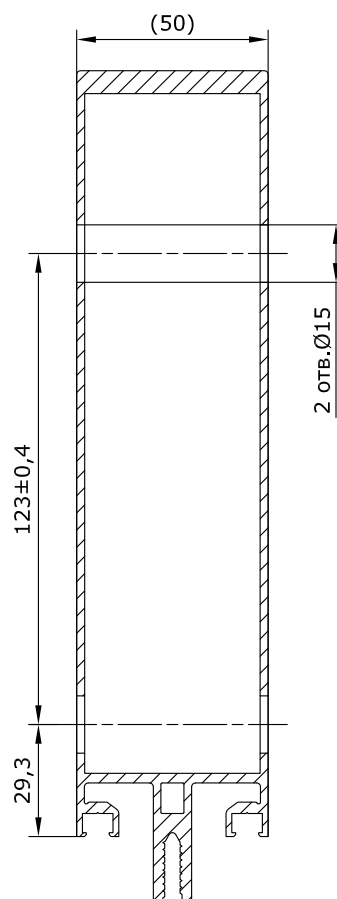

Узел усиления ригелей 1-ого уровня для использования с тяжелыми заполнениями

Обработка профилей при установке ригеля RE 6028

Обработка профиля ригеля RE 6028

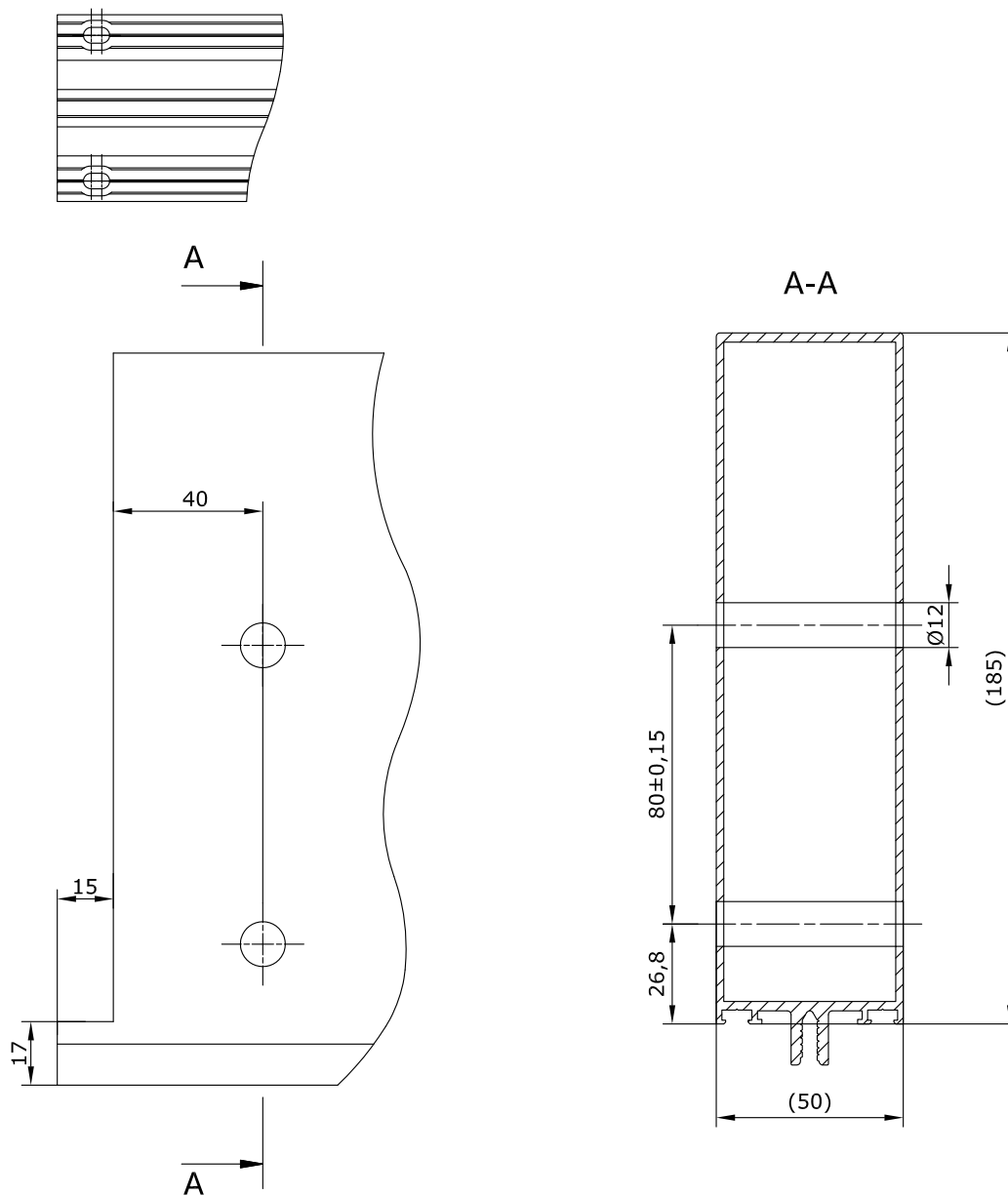

Обработка усилительного профиля RE 6189 - см. стр. 10.78

Фасадная серия - RF 50



Обработка стойки RE 6006 с усилителем RE 6156 для соединения с ригелем RE 6076 и под установку кронштейна REA 1062

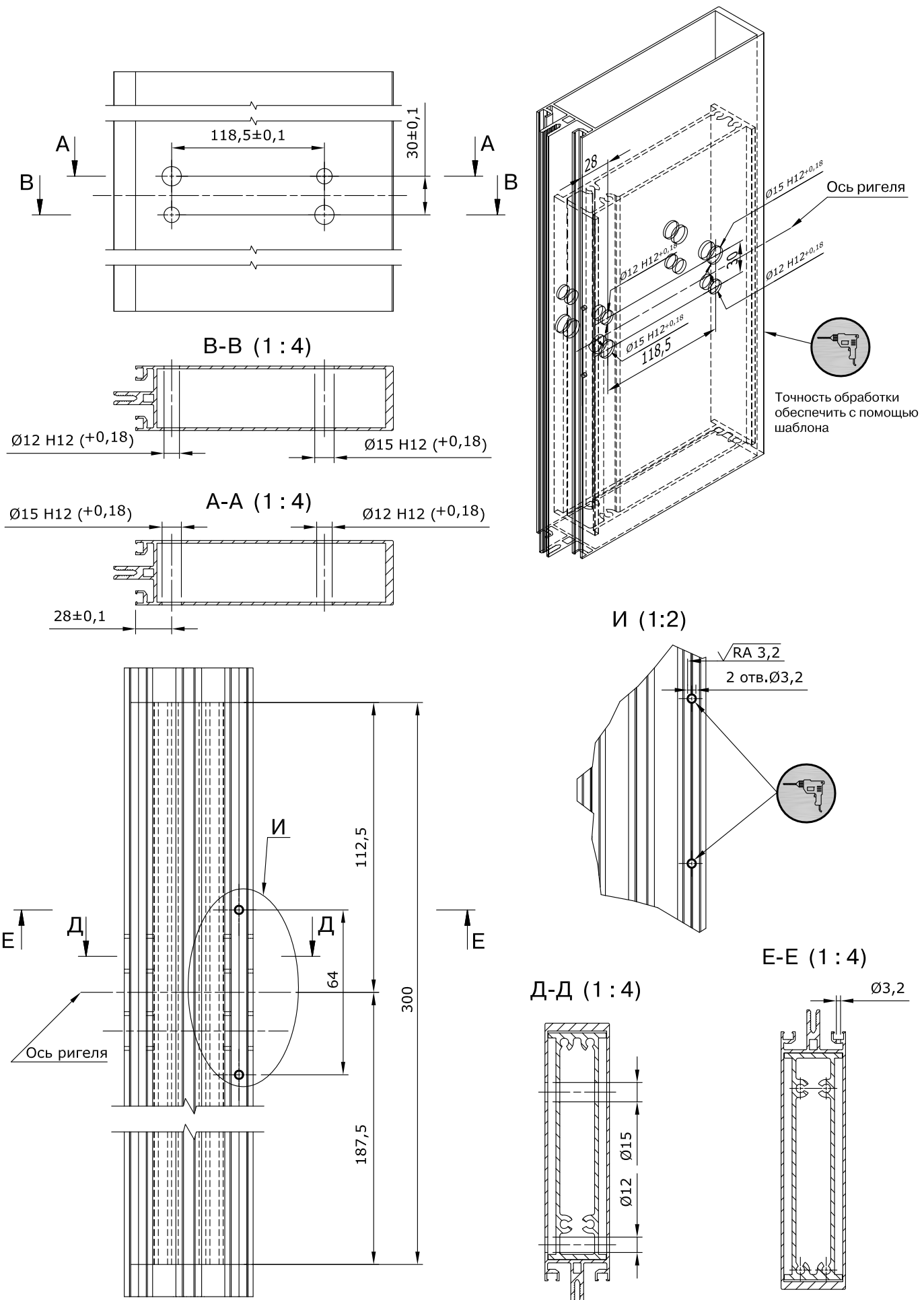

Обработка ригеля RE 6076 для соединения его со стойкой и под установку кронштейна REA 1024 (REA 1062)

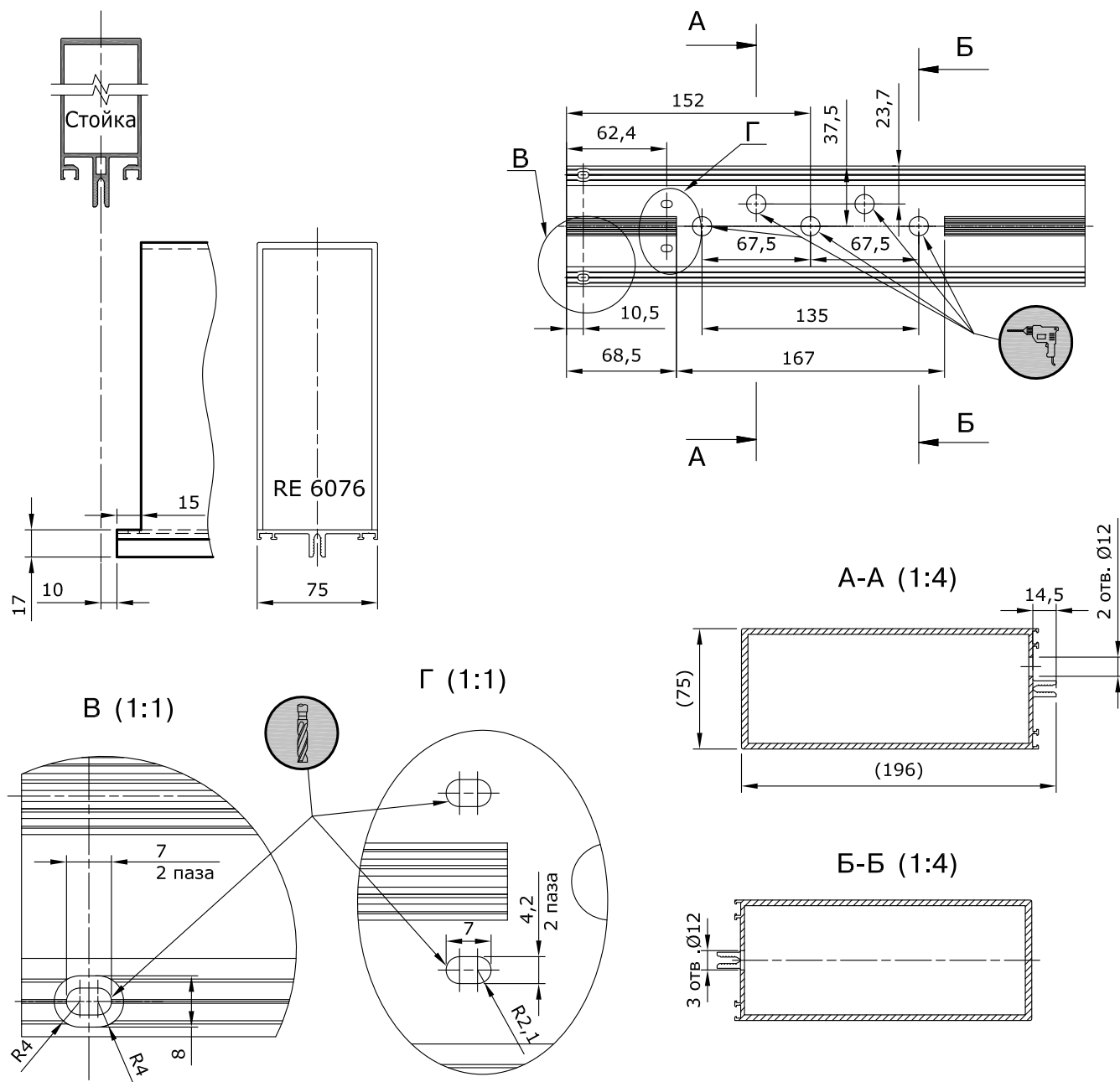

Обработка усиленной опоры REA 1025 в зависимости от толщины стеклопакета

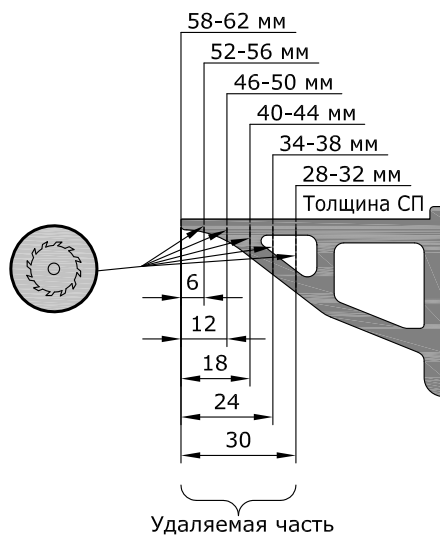

Фасадная серия - RF 50



Обработка стойки RE 6006 с усилителем RE 6117 для соединения с ригелем RE 6076 и под установку кронштейна REA 1024

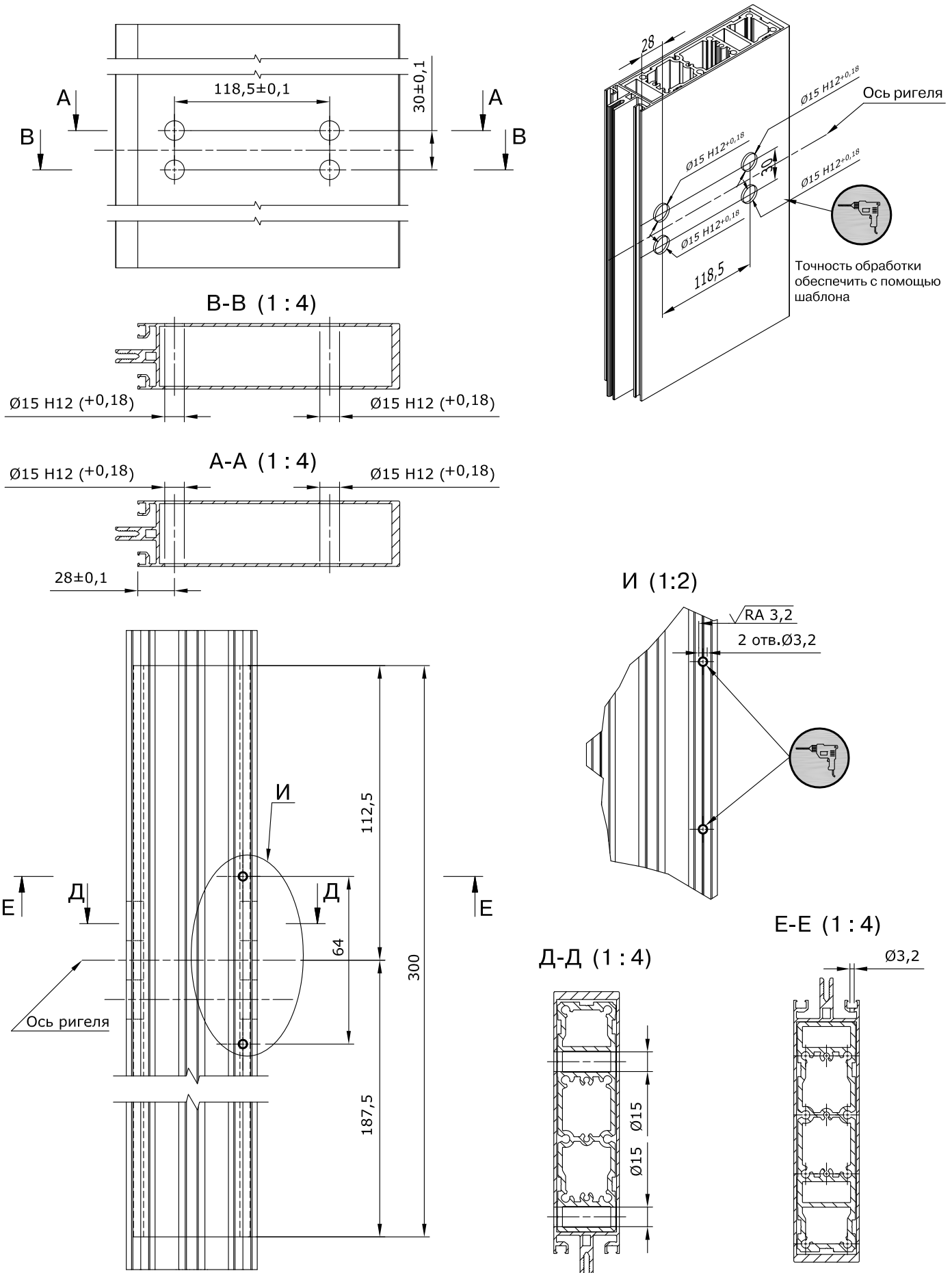

Фасадная серия - RF 50



Обработка стойки RE 6006 с усилителем RE 6117 для соединения с ригелем RE 6028 и под установку кронштейна REA 1064

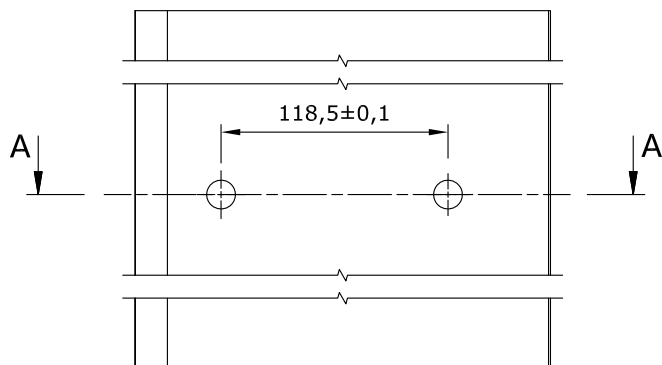

A-A (1:4)

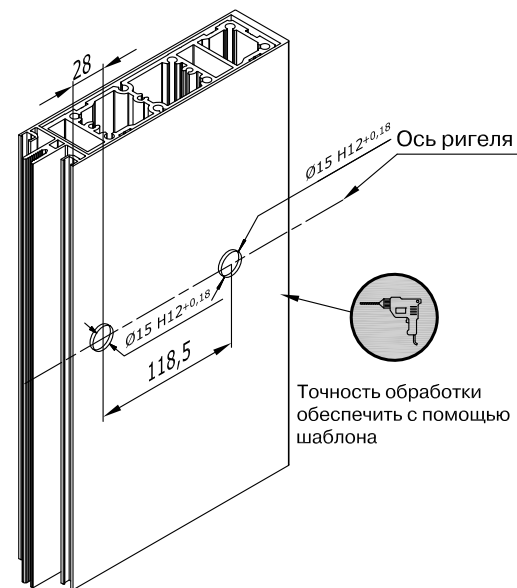
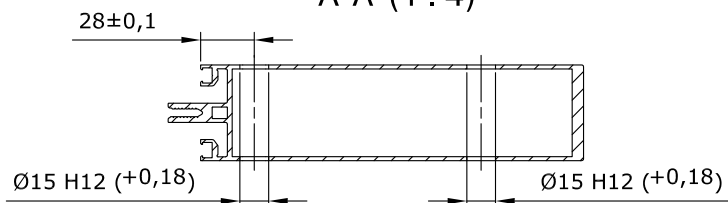

И (1:2)

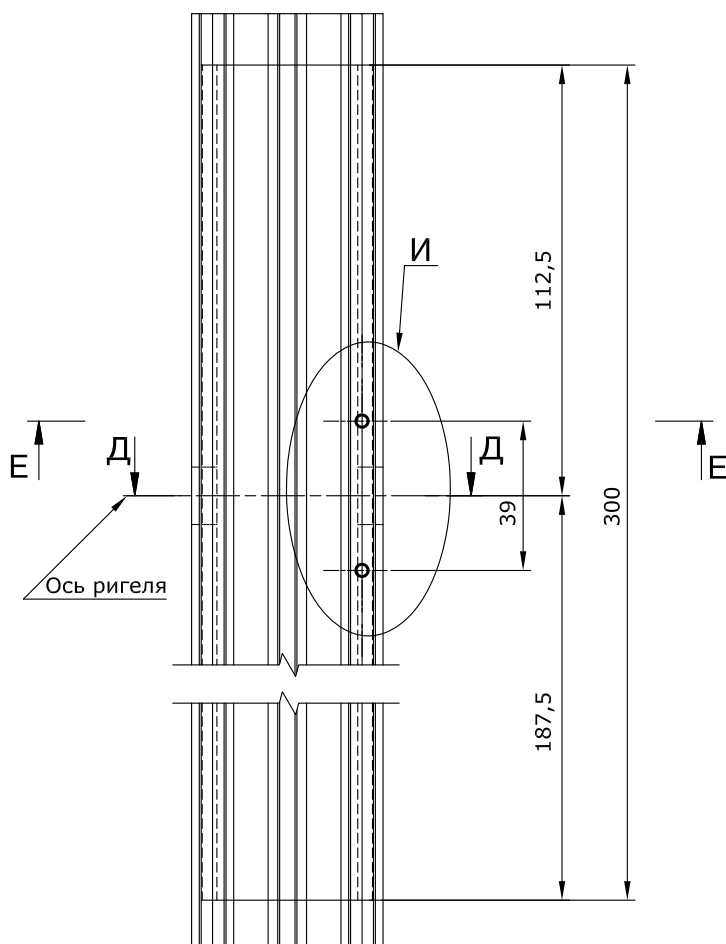
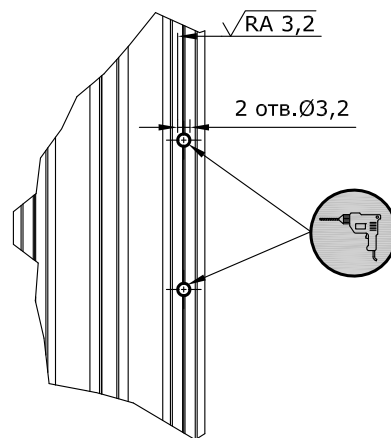

Д-Д (1:4)

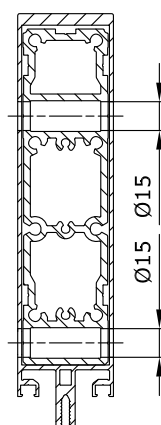

E-E (1:4)

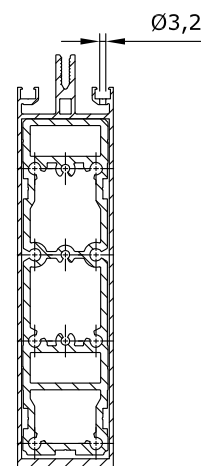

Обработка ригеля RE 6028 для соединения его со стойкой и под установку кронштейна REA 1064

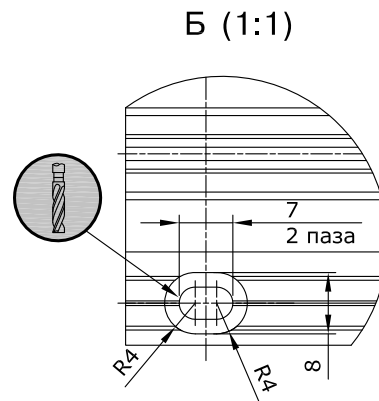
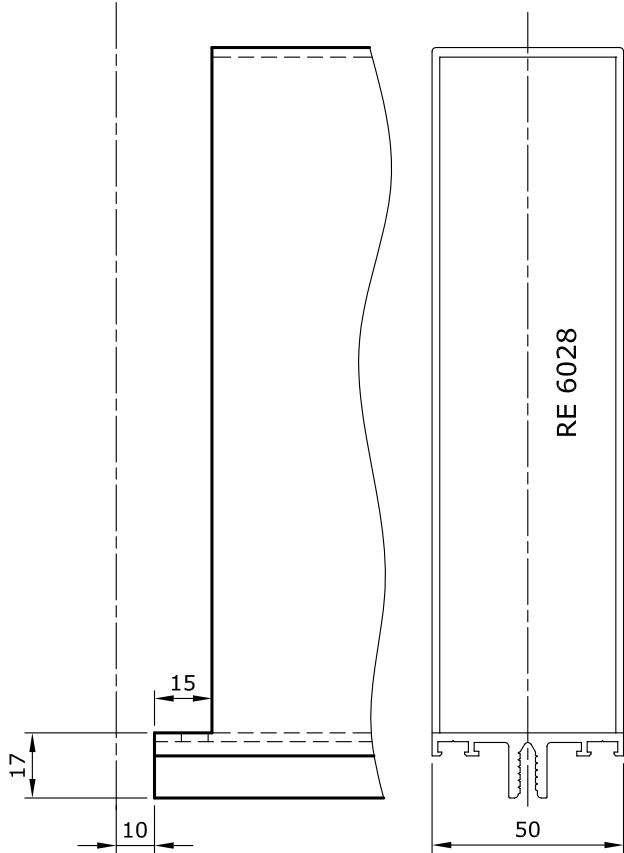
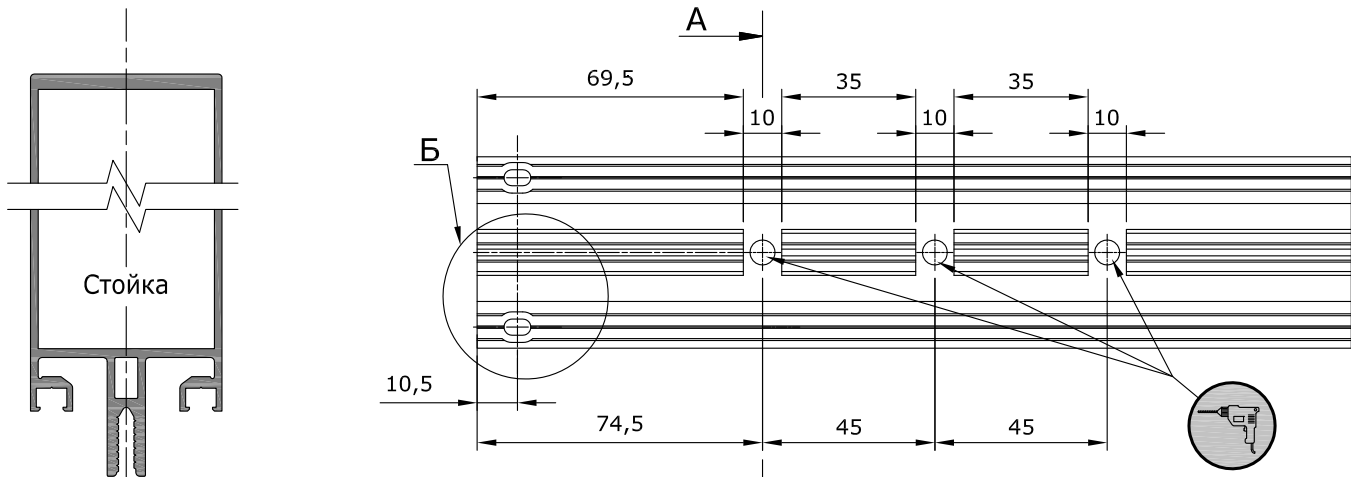

A-A (1:2)

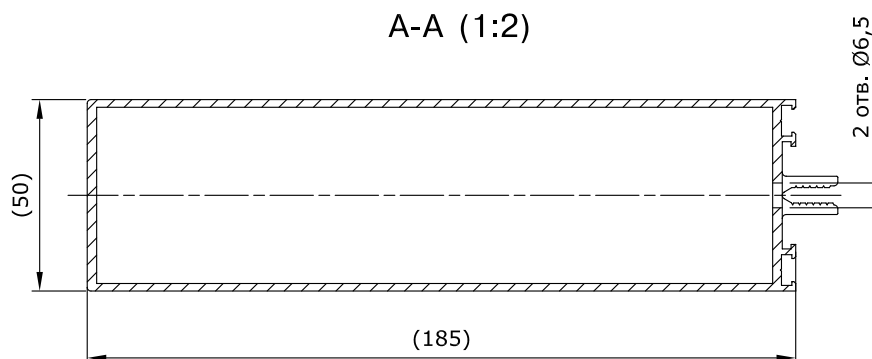

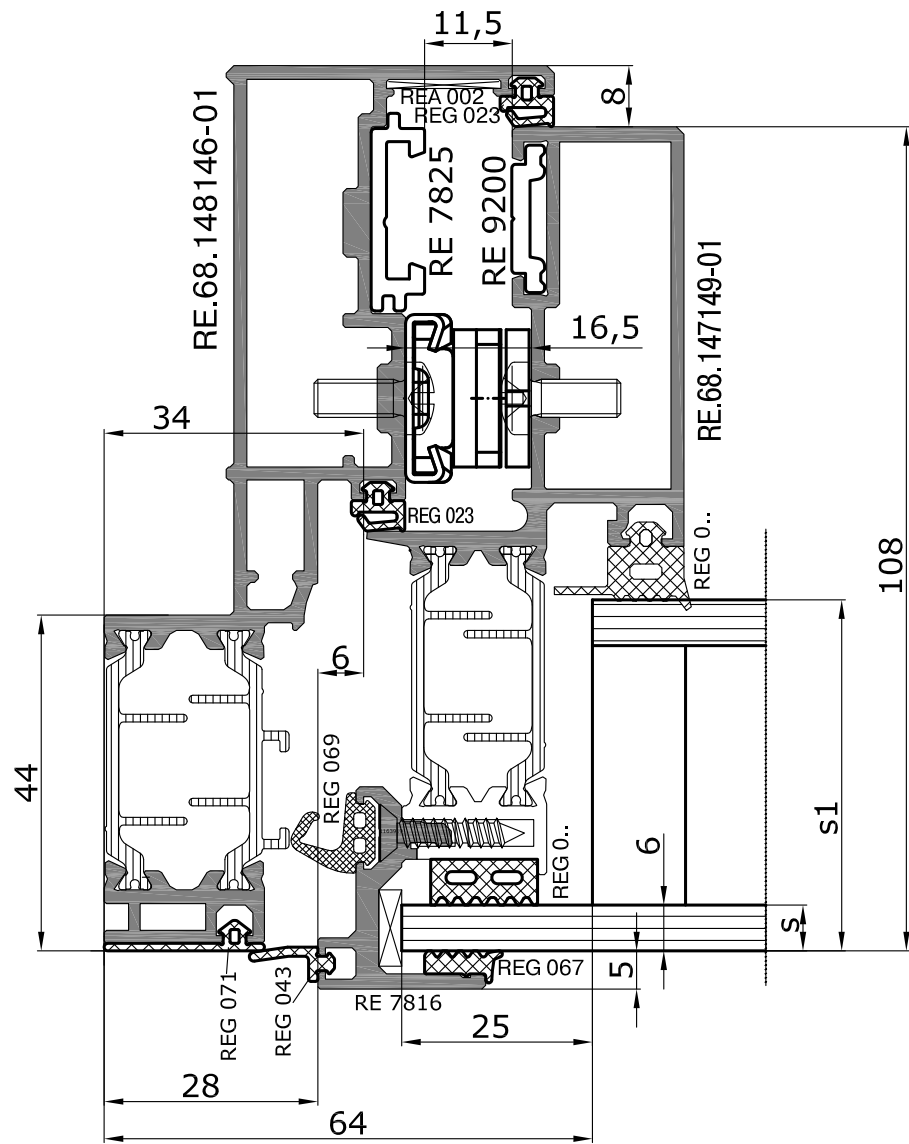

Комплектация оконного блока

Марка	Профиль №	Габаритная длина, мм	Примечание
Рама x	RE.68.148146-01	b	2 шт.
Рама y	RE.68.148146-01	h	2 шт.
Ств x	RE.68.147149-01	b-68	2 шт.
Ств y	RE.68.147149-01	h-68	2 шт.
Сп2		b-128 h-128	Стеклопакет с "зубом". Размер дан по внутреннему стеклу. Применять герметик стойкий к ультрафиолетовому излучению.
Штапик x	RE 7816	b-56	2 шт.
Штапик y	RE 7816	h-56	2 шт.
Профиль европаза	RE 7825	75	Количество определяется числом запорных элементов
REA 030			4 шт.
REA 564			4 шт.
REA 566			4 шт.
REA 567			4 шт.
REA 568			4 шт.
REA 021	Ø3,9*19		шаг 250 мм
REA 002			4 шт.

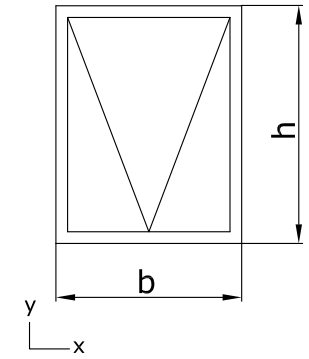

REG 023		$2(b-104)+2(h-104)+2(b-65)+2(h-65)$
REG 043		$2(b-38)+2(h-38)$
REG 058-REG 063		$2(b-117)+2(h-117)$
REG 067		$2(b-84)+2(h-84)$
REG 069		$2(b-49)+2(h-49)$
REG 071		$2b+2h$
REG 073 REG 074		$2(b-85.5)+2(h-85.5)$

Таблица толщин наружного стекла

Толщина наружного стекла S, мм	Уплотнитель
6	REG 074
8	REG 073

Таблица остекления оконного блока

Толщина заполнения s1, мм	Уплотнитель	Уплотнитель+вставка RE7803	Опора под заполнение (RE 6094)
28		REG 063	REA030
30		REG 062	REA030
32		REG 061	REA030
34		REG 060	REA030
36		REG 059	REA030
38		REG 058	REA030
40	REG 063		REA030
42	REG 062		REA030
44	REG 061		REA030
46	REG 060		REA030
48	REG 059		REA030
50	REG 058		REA030

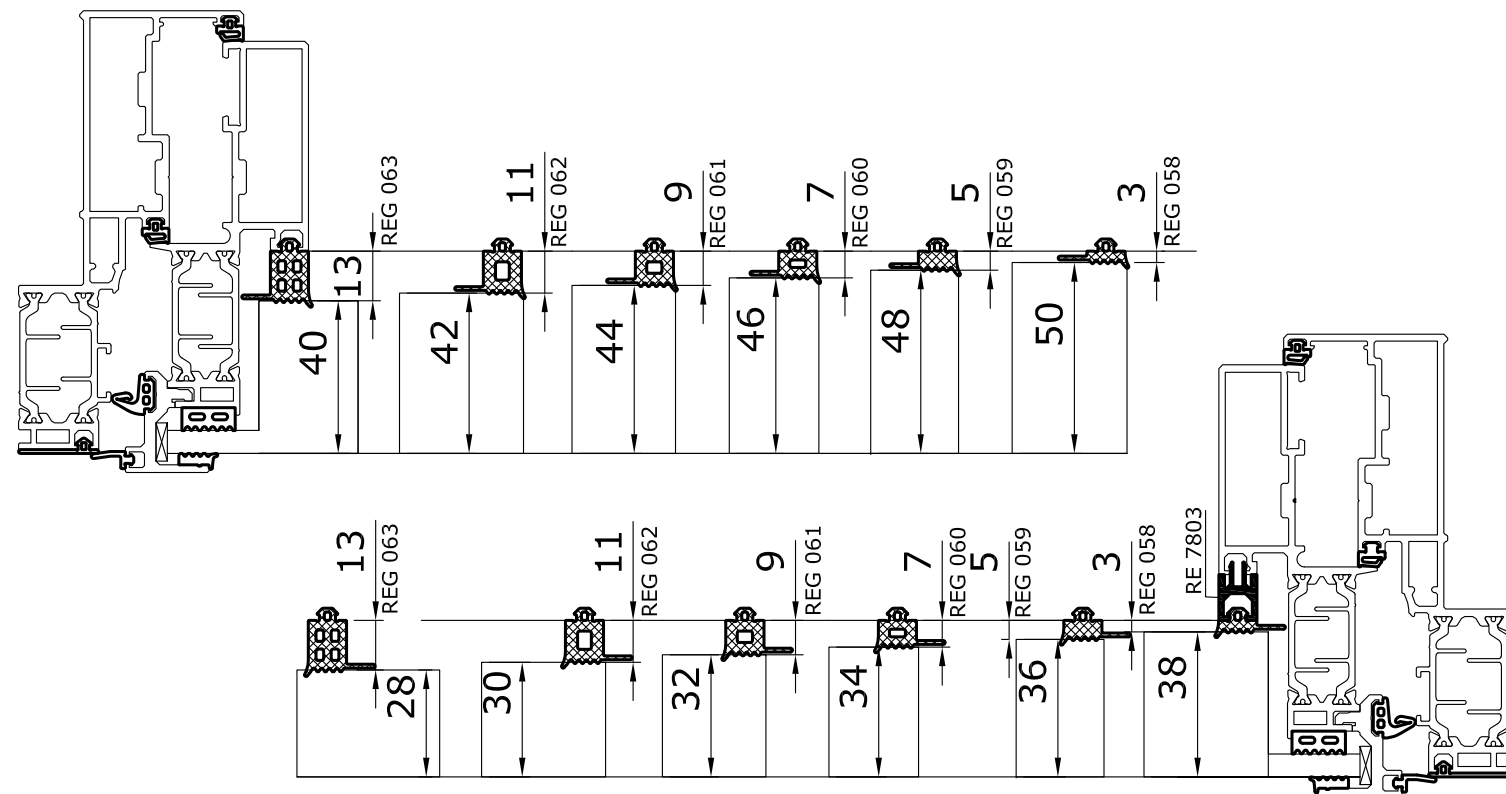

Обработка и сборка оконного блока

Рама оконного блока

RE.68.148146-01

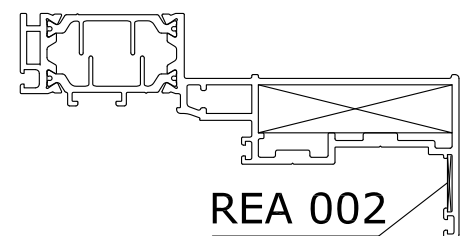
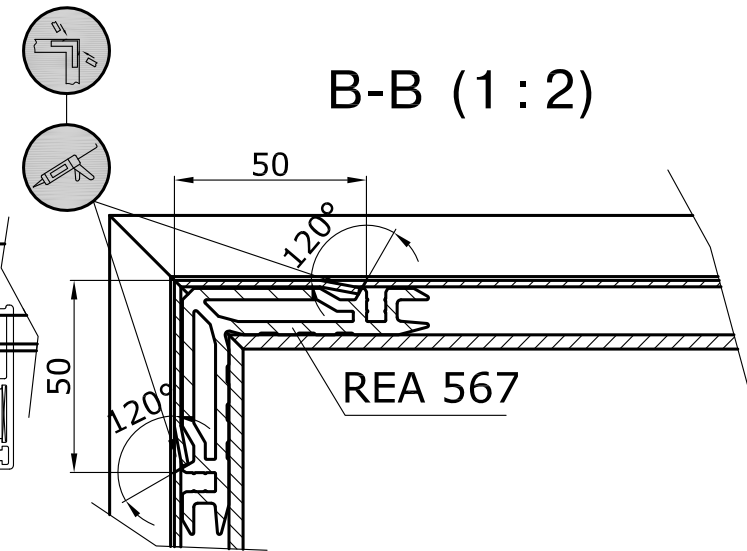
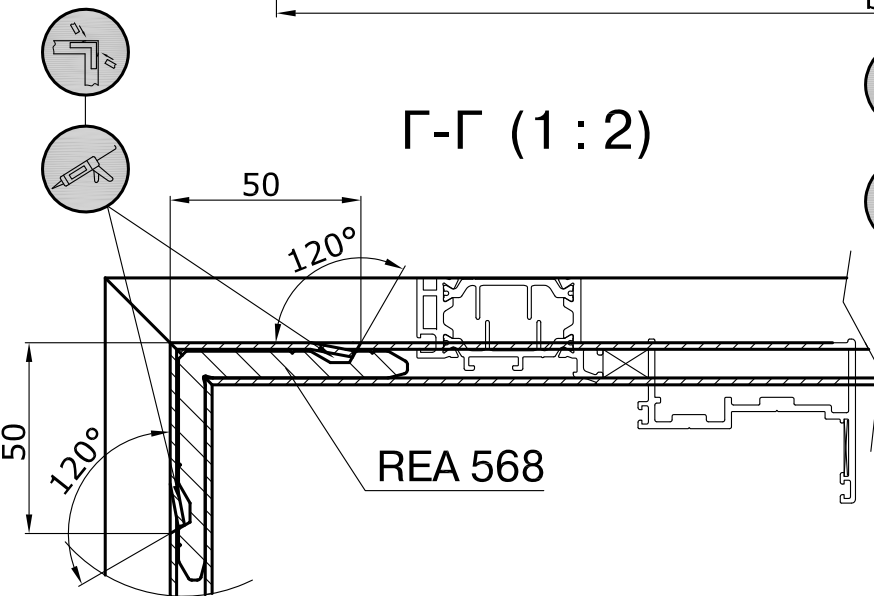
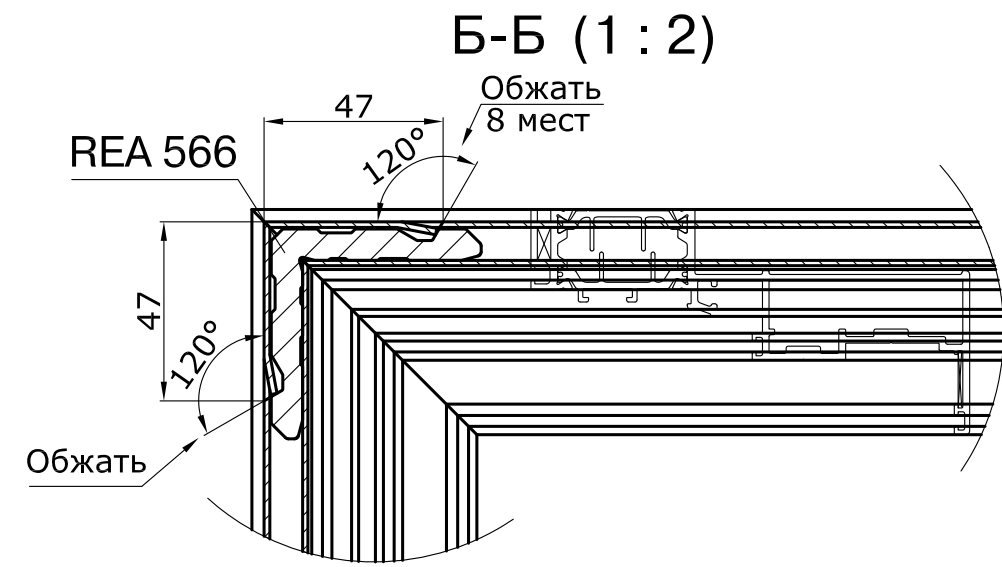
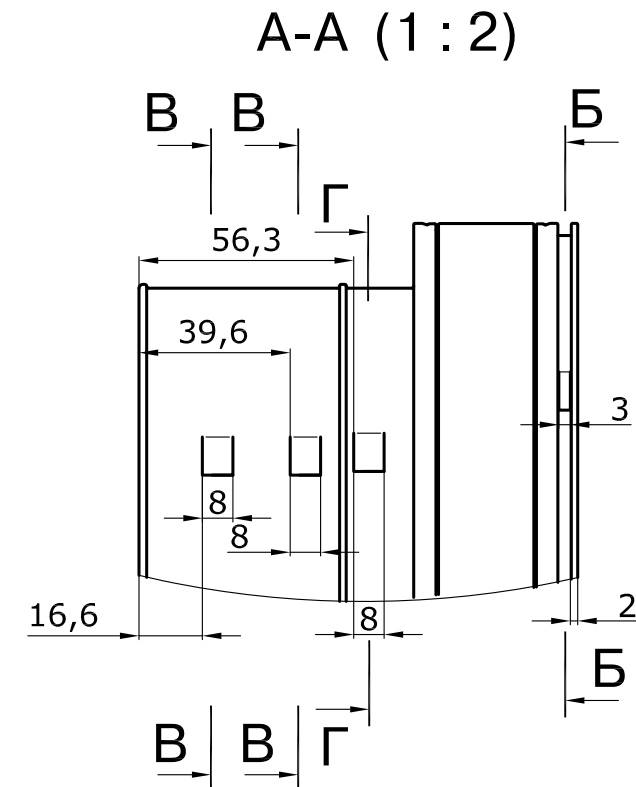
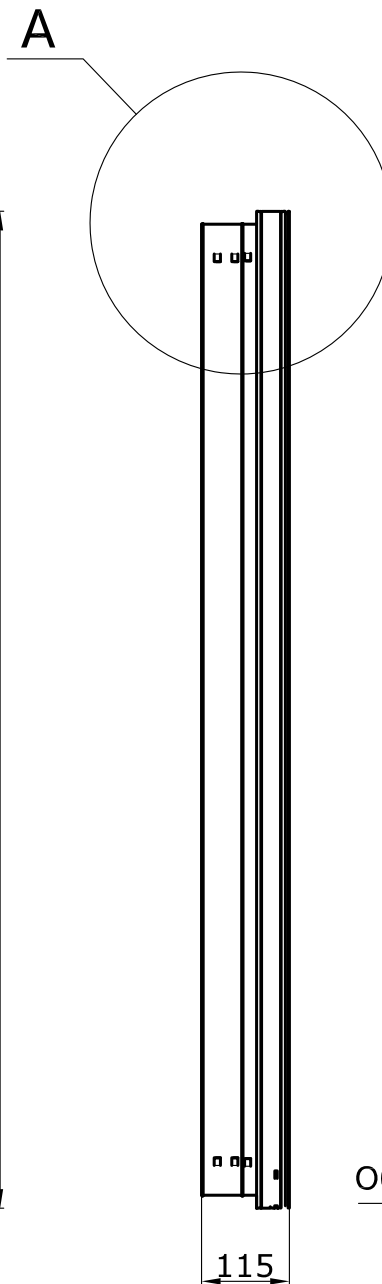
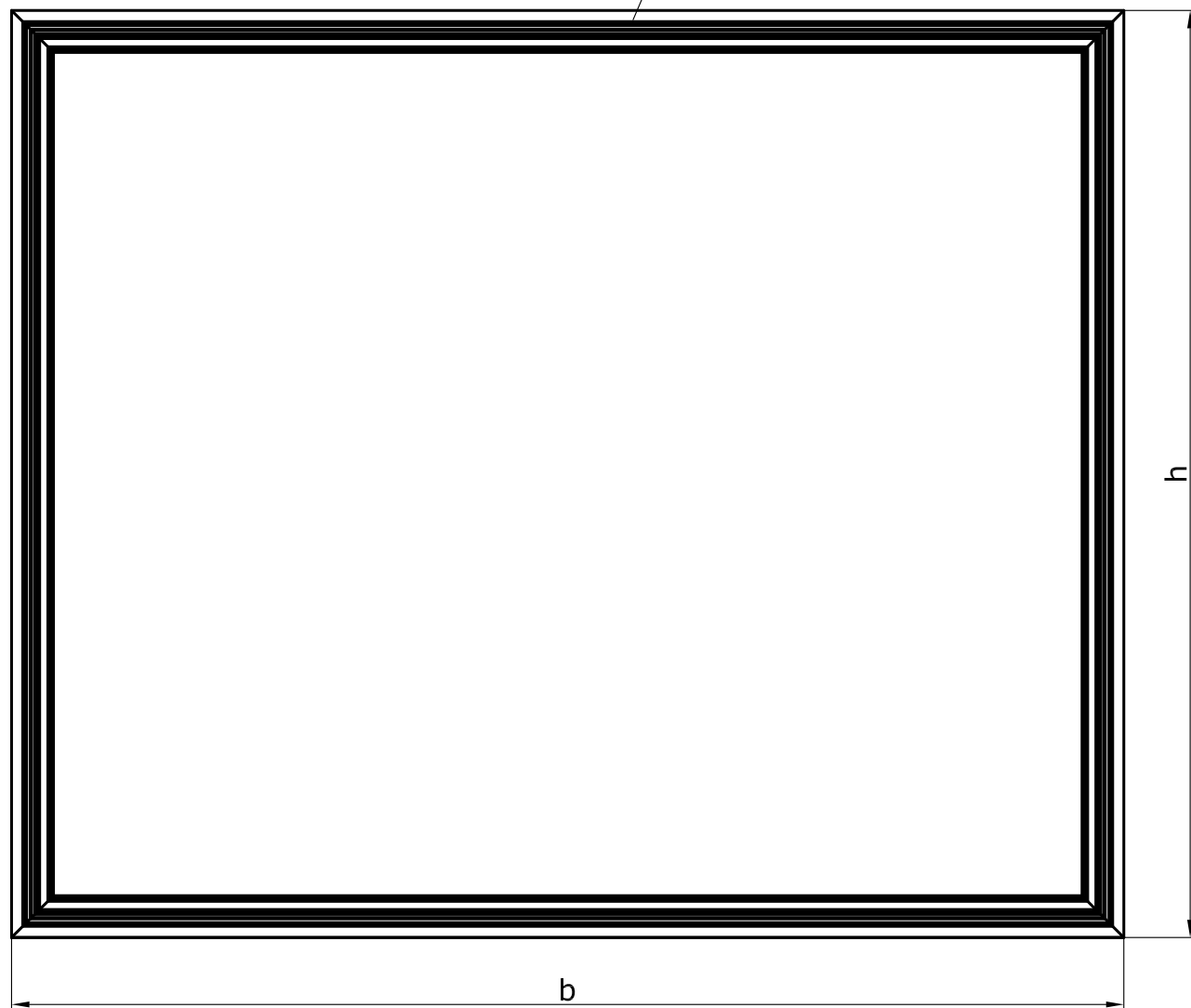

1. При склеивании углов использовать двухкомпонентный клей Cosmofen DUO. Однородное смешивание в статической трубке. Пистолет-дозатор Cosmofen HDP 900.
2. Для быстрой очистки окрашенных и анодированных профилей, а именно для удаления остатков клея, для финишной и текущей очистки использовать очиститель Cosmofen 60.
3. Герметизация мест обжима углов до обжима, после обжима герметизировать пробитые П-образные окна в профилях.
4. Герметизация прижимной планки (по периметру и под головками винтов).
5. Герметизация стеклопакета по контуру наружного стекла.

Обработка и сборка оконного блока

Рама оконного блока

Элементы рамы из профиля RE.68.148146-01

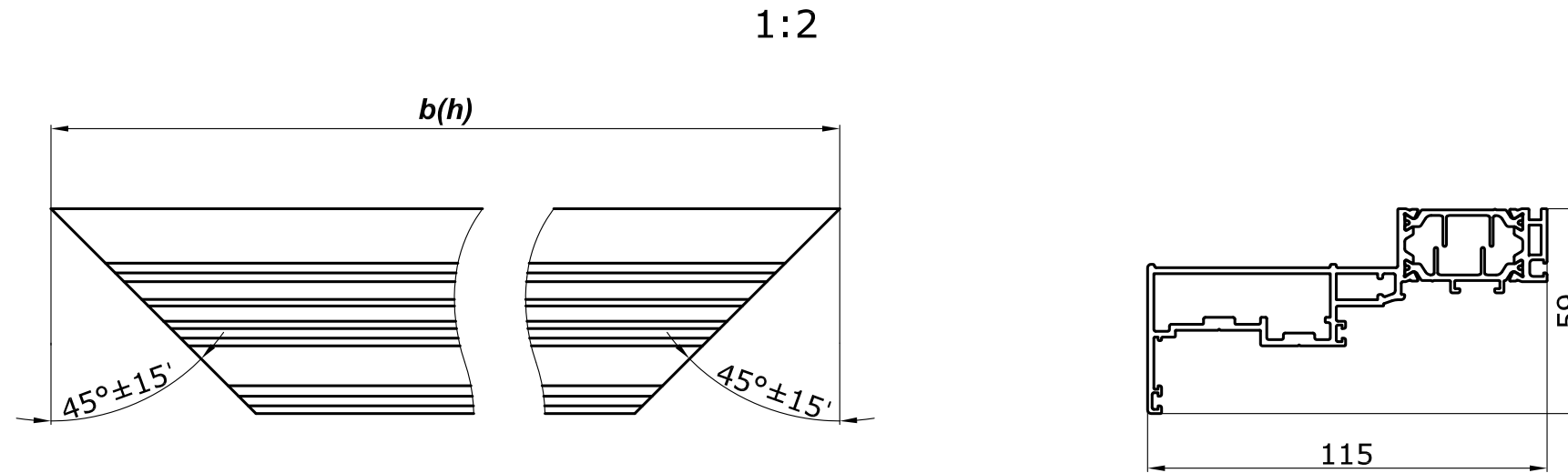

Створка оконного блока

Элементы створки из профиля

Профиль RE.68.147149-01

1:2

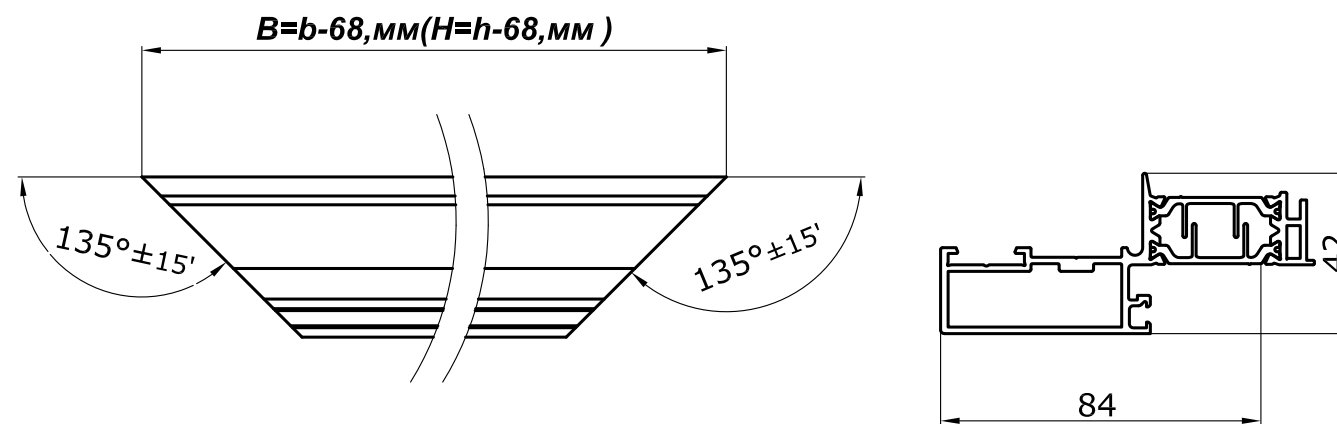

Штапик
Профиль RE 7816

1:1

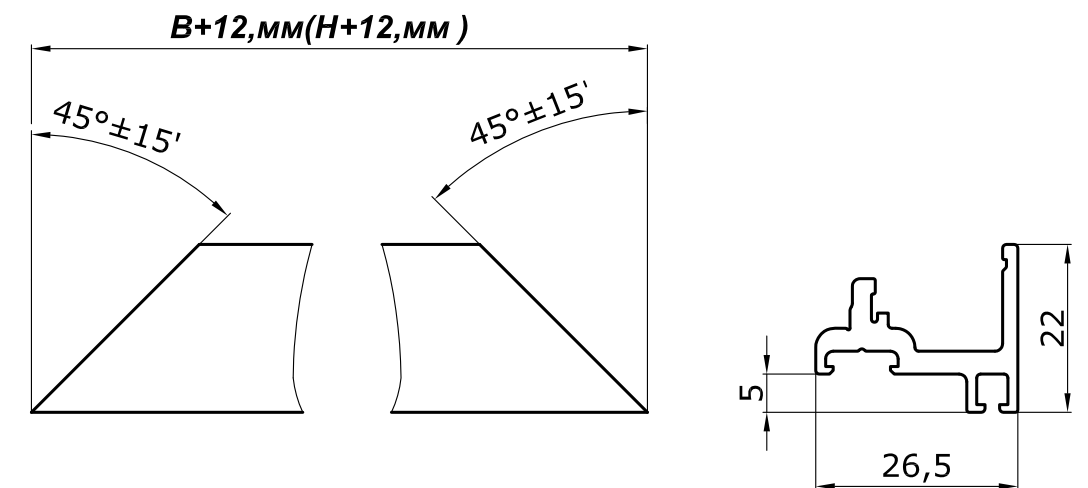

Обработка и сборка оконного блока
Створка оконного блока

RE.68.147149-01

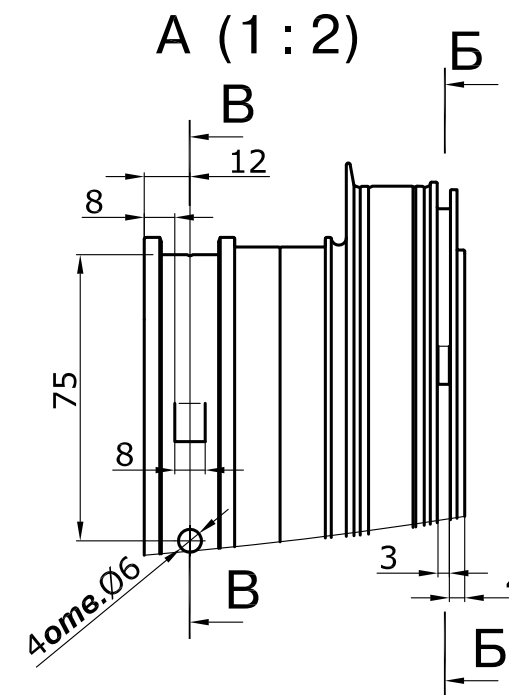
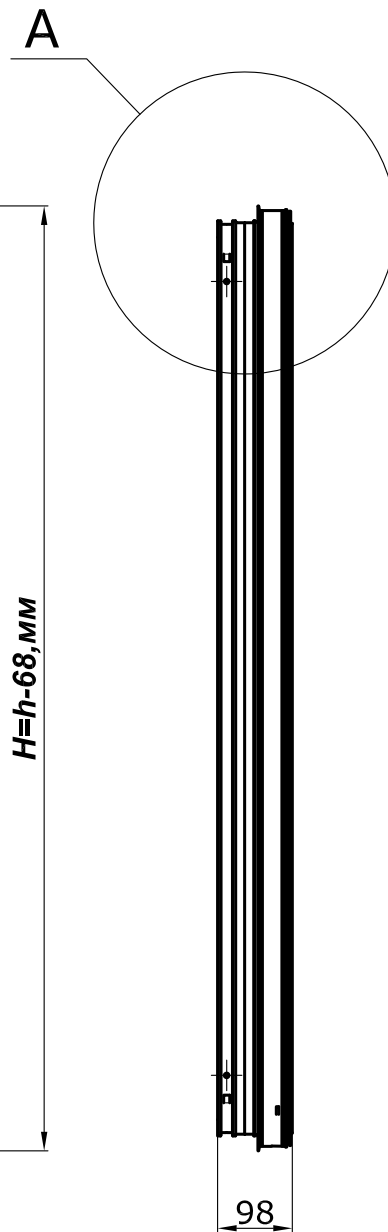
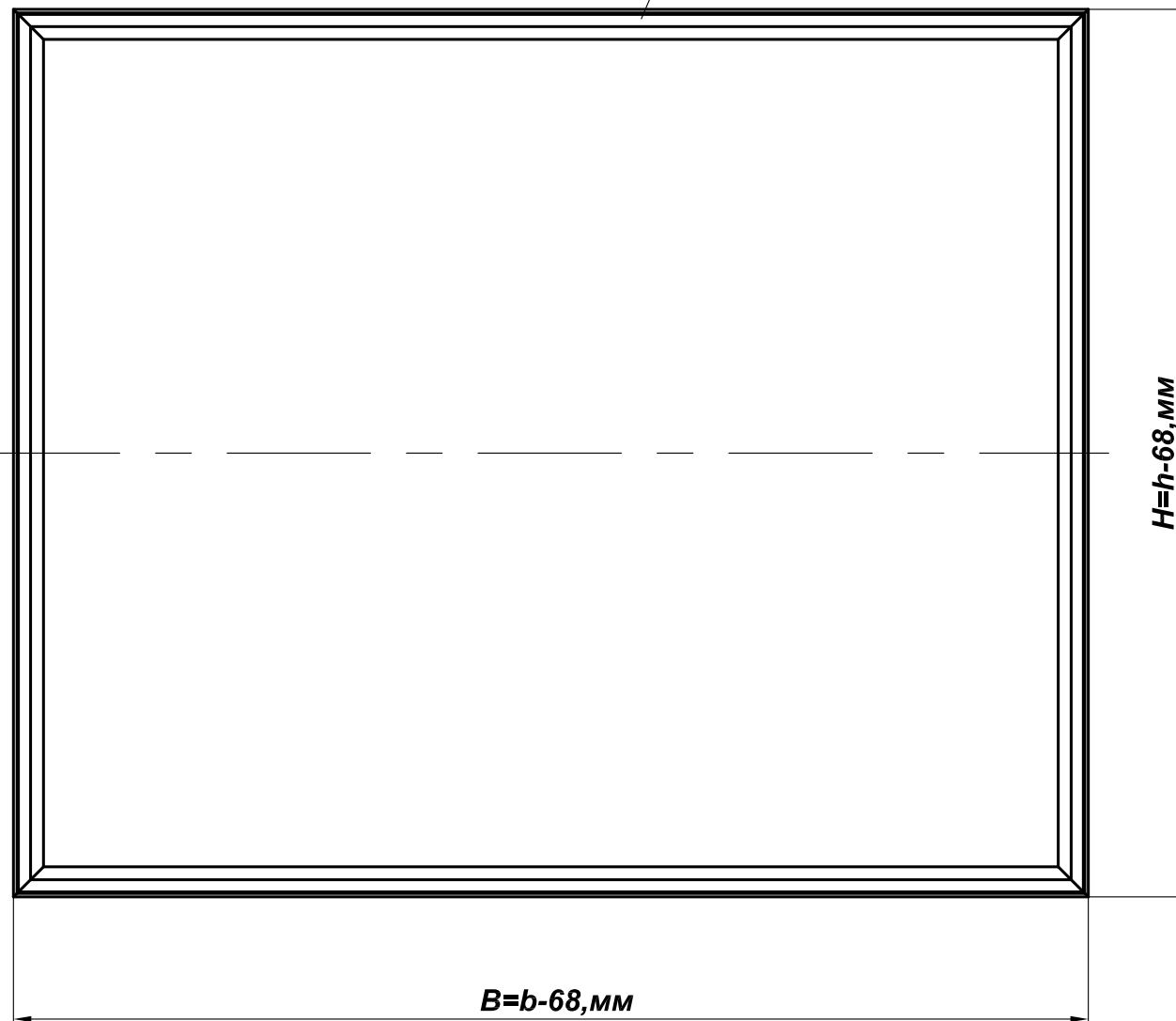

Б-Б (1:2)

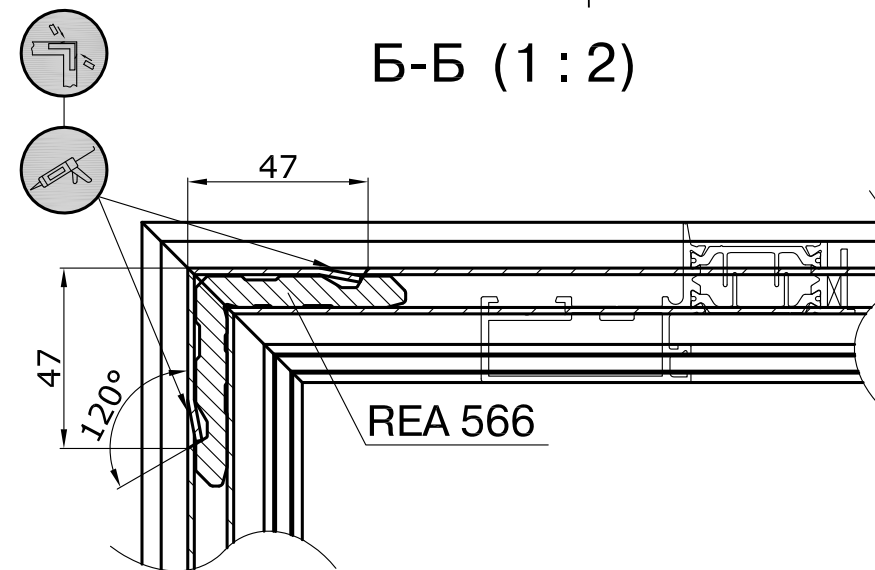

В-В (1:2)

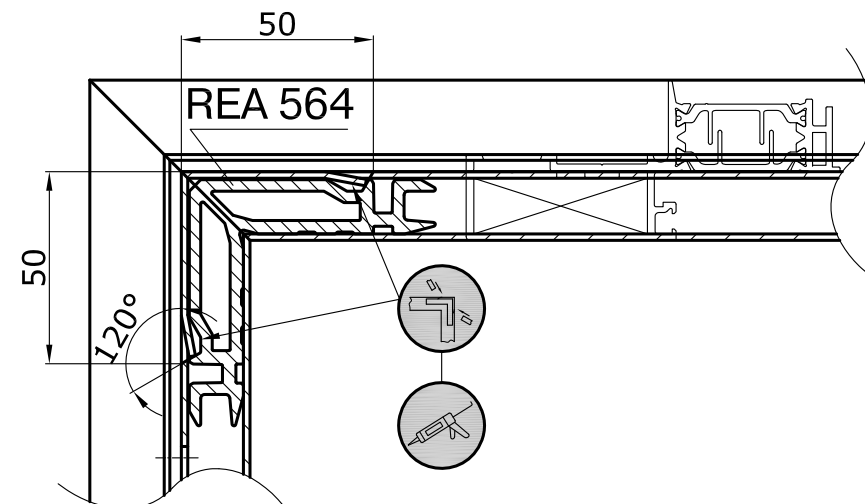

weiss
CHEMIE + TECHNIK

1. При склеивании углов использовать двухкомпонентный клей Cosmofen DUO. Однородное смешивание в статической трубке. Пистолет-дозатор Cosmofen HDP 900.
2. Для быстрой очистки окрашенных и анодированных профилей, а именно для удаления остатков клея, для финишной и текущей очистки использовать очиститель Cosmofen 60.
3. Герметизация мест обжима углов до обжима, после обжима герметизировать пробитые П-образные окна в профилях.
4. Герметизация прижимной планки (по периметру и под головками винтов).
5. Герметизация стеклопакета по контуру наружного стекла.

Встраиваемое в фасад подвесное, открывающееся наружу холодное окно

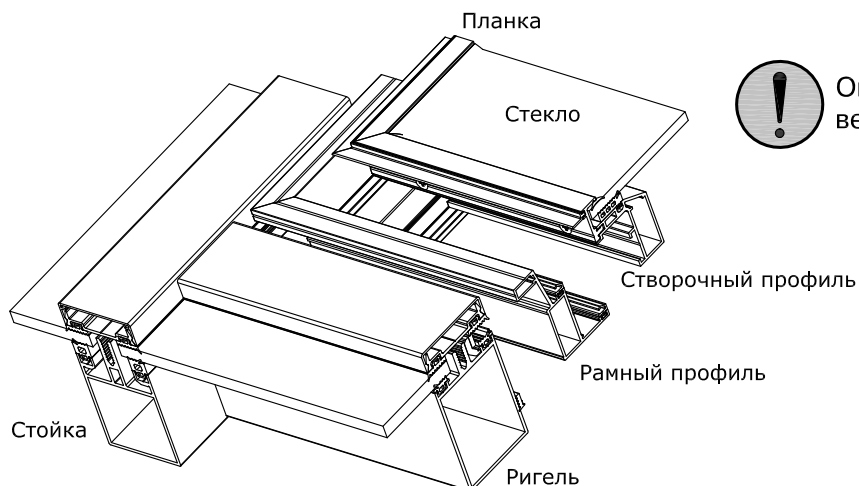

Оконный блок только для вертикального расположения

Габариты алюминиевых профилей и заполнения в зависимости от расстояния между стойками (ригелями).

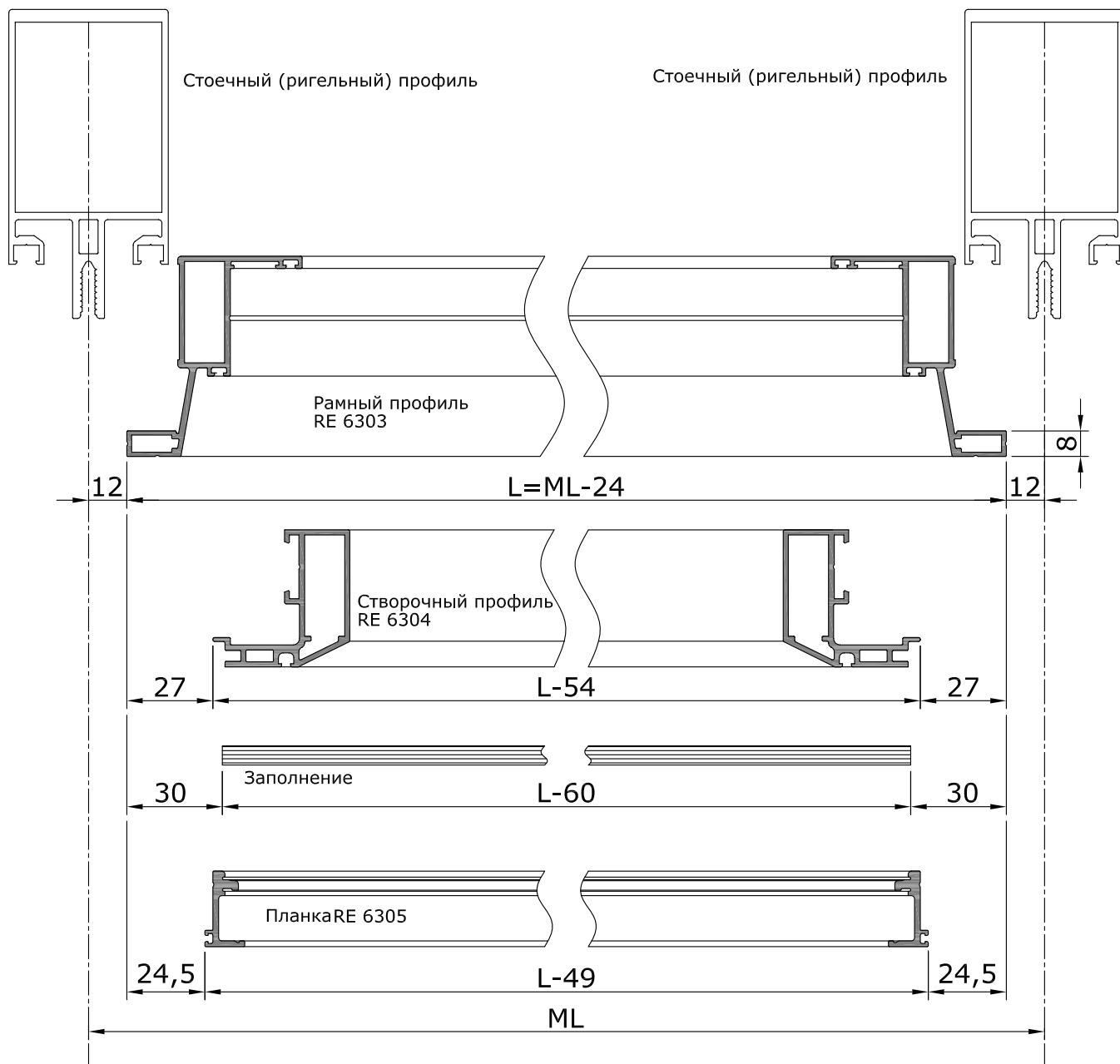

Встраиваемое в фасад подвесное, открывающееся наружу холодное окно
Сборка рамы

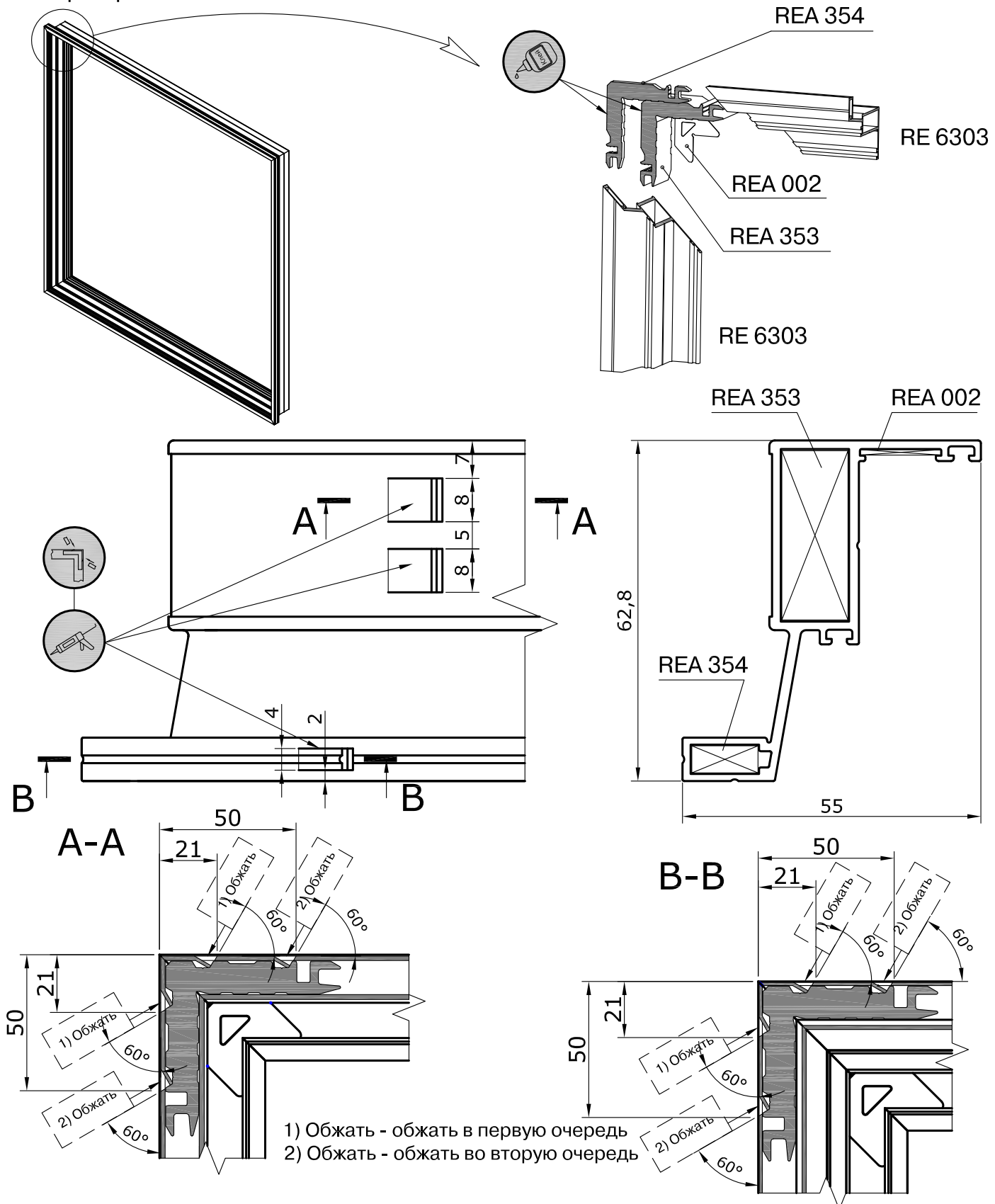

1) Обжать - обжать в первую очередь
2) Обжать - обжать во вторую очередь

1. При склеивании углов использовать двухкомпонентный клей Cosmofen DUO. Однородное смешивание в статической трубке. Пистолет-дозатор Cosmofen HDP 900.
2. Для быстрой очистки окрашенных и анодированных профилей, а именно для удаления остатков клея, для финишной и текущей очистки использовать очиститель Cosmofen 60.
3. Герметизация мест обжима углов до обжима, после обжима герметизировать пробитые П-образные окна в профилях.
4. Герметизация прижимной планки (по периметру и под головками винтов).
5. Герметизация стеклопакета по контуру наружного стекла.



Встраиваемое в фасад подвесное, открывающееся наружу холодное окно
Сборка створки

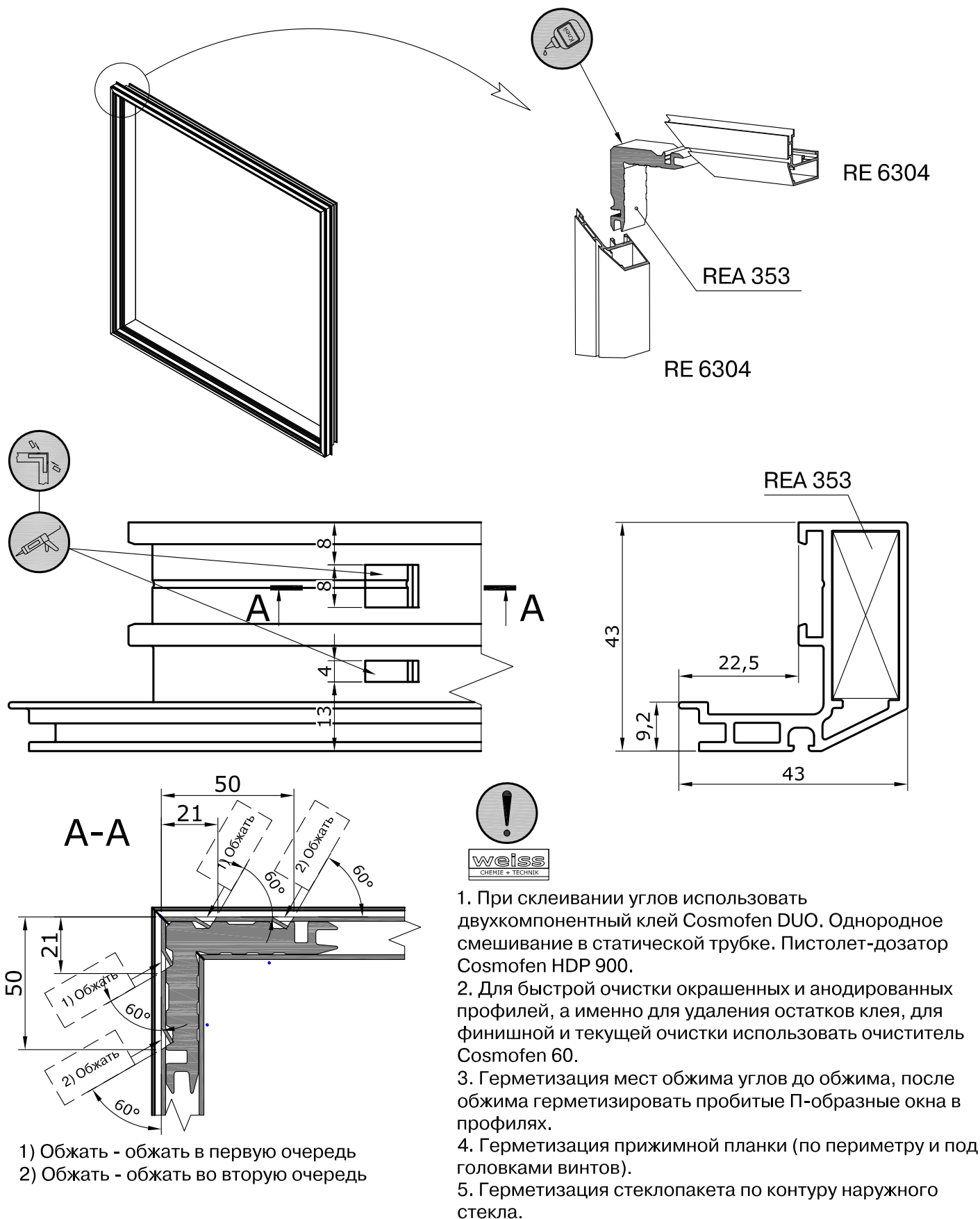

Встраиваемое в фасад подвесное, открывающееся наружу холодное окно
Расчет типовой конструкции

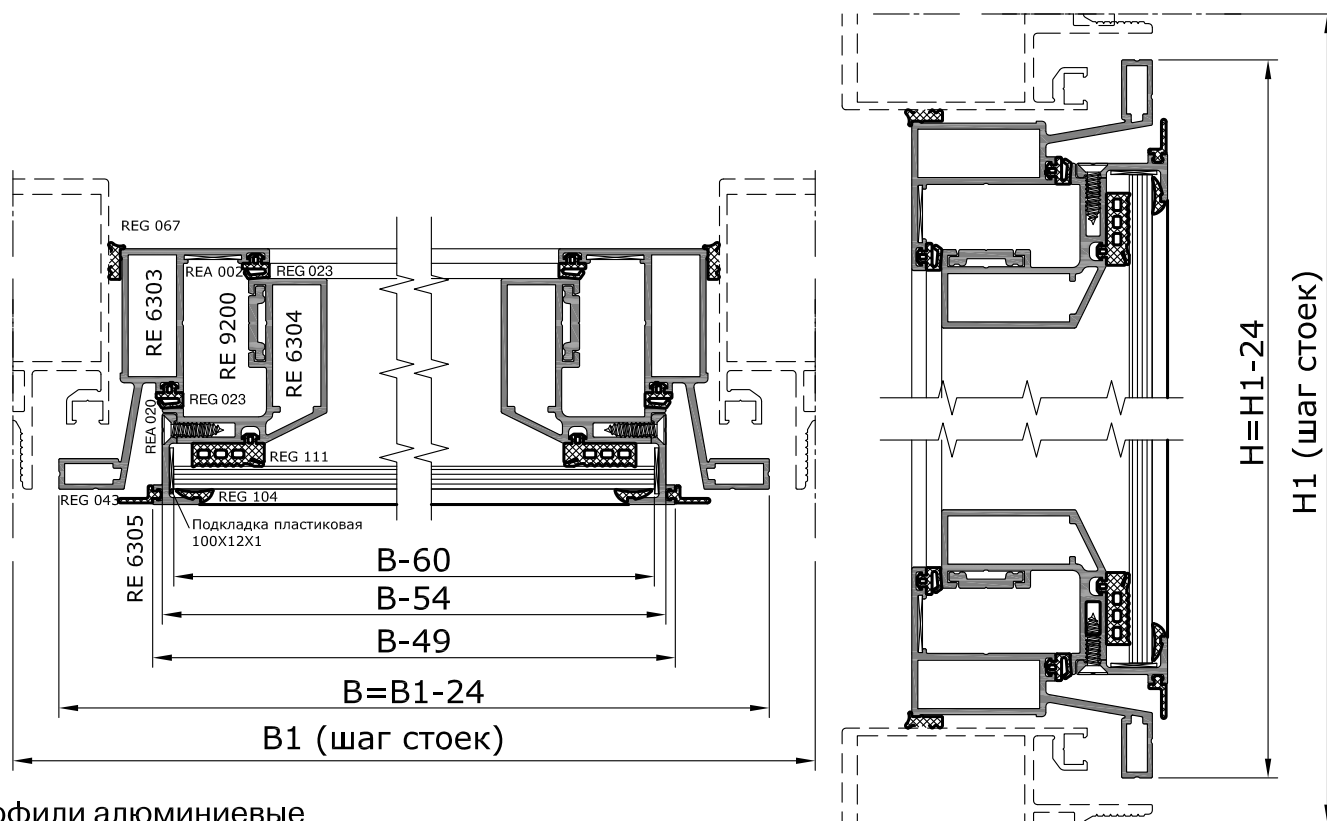

Профили алюминиевые

Обозначение	Наименование	Эскиз	Вид детали	Размер, мм	Кол-во, шт.
RE 6303	Профиль рамный			B	2
RE 6303	Профиль рамный			H	2
RE 6304	Профиль створочный			B-54	2
RE 6304	Профиль створочный			H-54	2
RE 6305	Профиль планки			B-49	2
RE 6305	Профиль планки			H-49	2
RE 9200	Профиль тяги		Длина и количество в зависимости от размеров створки и фурнитуры		

Уплотнители резиновые

Обозначение	Размер, мм	Кол-во, шт.
REG 023	4(H+B)-585	1
REG 043	2(H+B)-124	1
REG 067	2(H+B)-104	1
REG 104	2(H+B)-240	1
REG 110; REG 111*	2(H+B)-272	1

Комплекующие

Обозначение	Наименование	Кол-во, шт.
REA 002	Уголок выравнивающий 15мм	4
REA 020	Винт 3,9x16 A2 DIN 7982	2(H+B)/250+4
REA 353	Сухарь соединительный угловой	8
REA 354	Сухарь соединительный угловой	4
Б/Н	Подкладка пластиковая 100x12x1	6

Заполнение

Материал	Размер, мм	Кол-во, шт.
Стекло 6 или 8 мм	(B-60) x (H-60)	1

* Выбирается в зависимости от толщины заполнения

Встраиваемое в фасад подвесное, открывающееся наружу холодное окно
Крепление планки



weiss
CHEMIE + TECHNIK

Для склеивания уплотнителей
использовать клей Cosmoplast 500

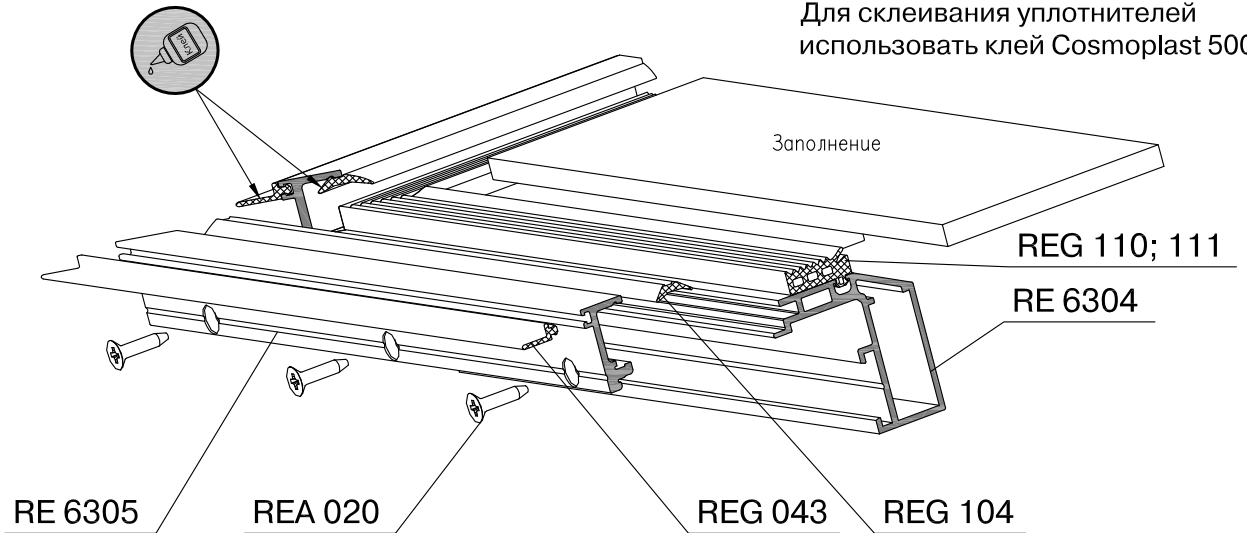

Планку крепить винтом
с шагом не более 250мм

Выполнение дренажных отверстий

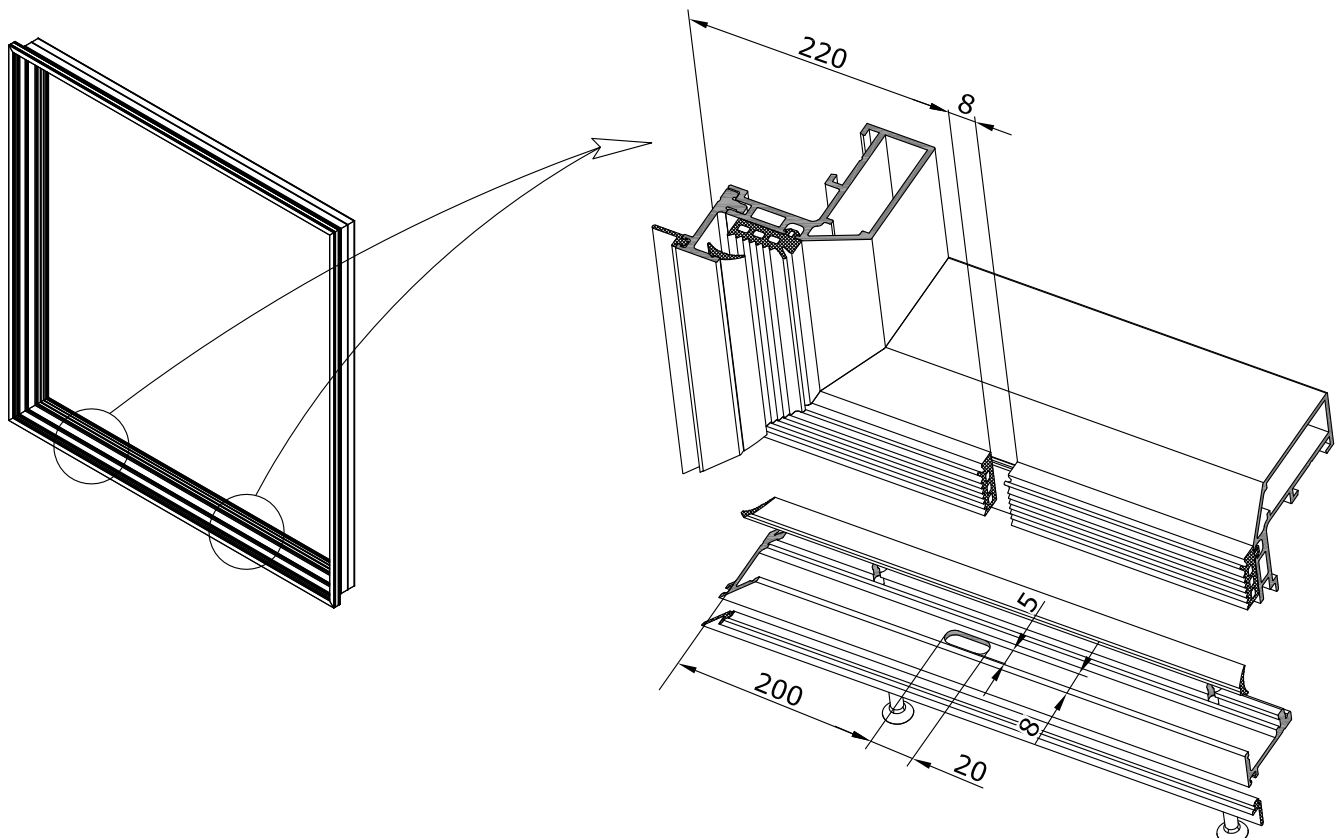

Встраиваемое в фасад подвесное, открывающееся наружу холодное окно
 Выполнение вентиляционных отверстий



Схема остекления

Схема установки подкладок пластиковых

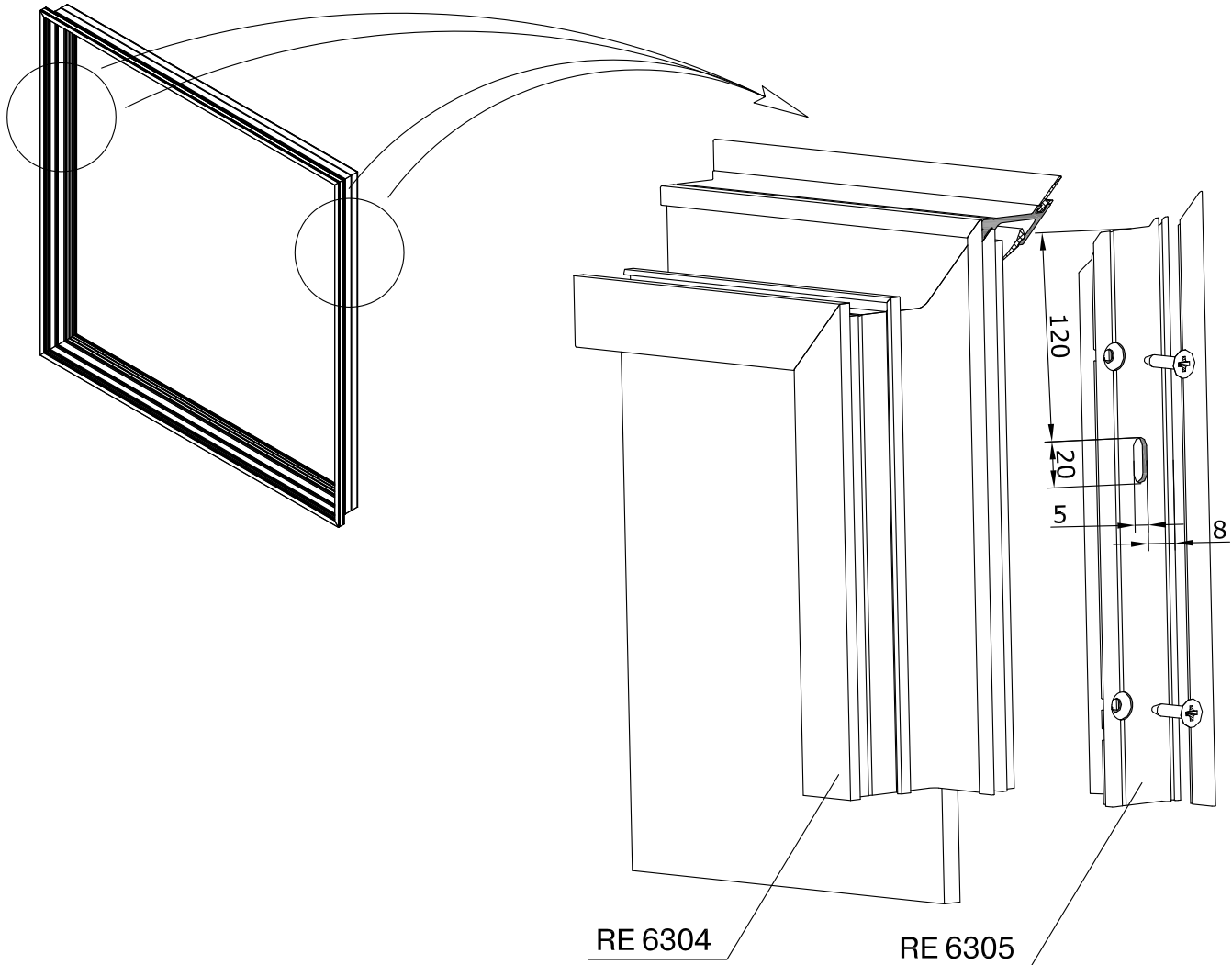
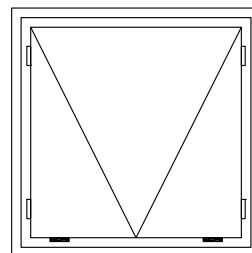

Расстояние от угла стекла до середины подкладки 150мм

- Опорная (несущая) подкладка
- Дистанционная подкладка

Встраиваемое в фасад подвесное, открывающееся наружу холодное окно
 Выбор элементов фурнитуры

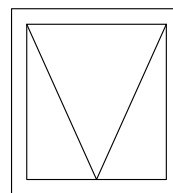

Фурнитура **felini**[®]
 для верхнеподвесного окна



При выборе фурнитуры в зависимости от размеров створки и высоты расположения при эксплуатации необходимы консультации с производителем фурнитуры.

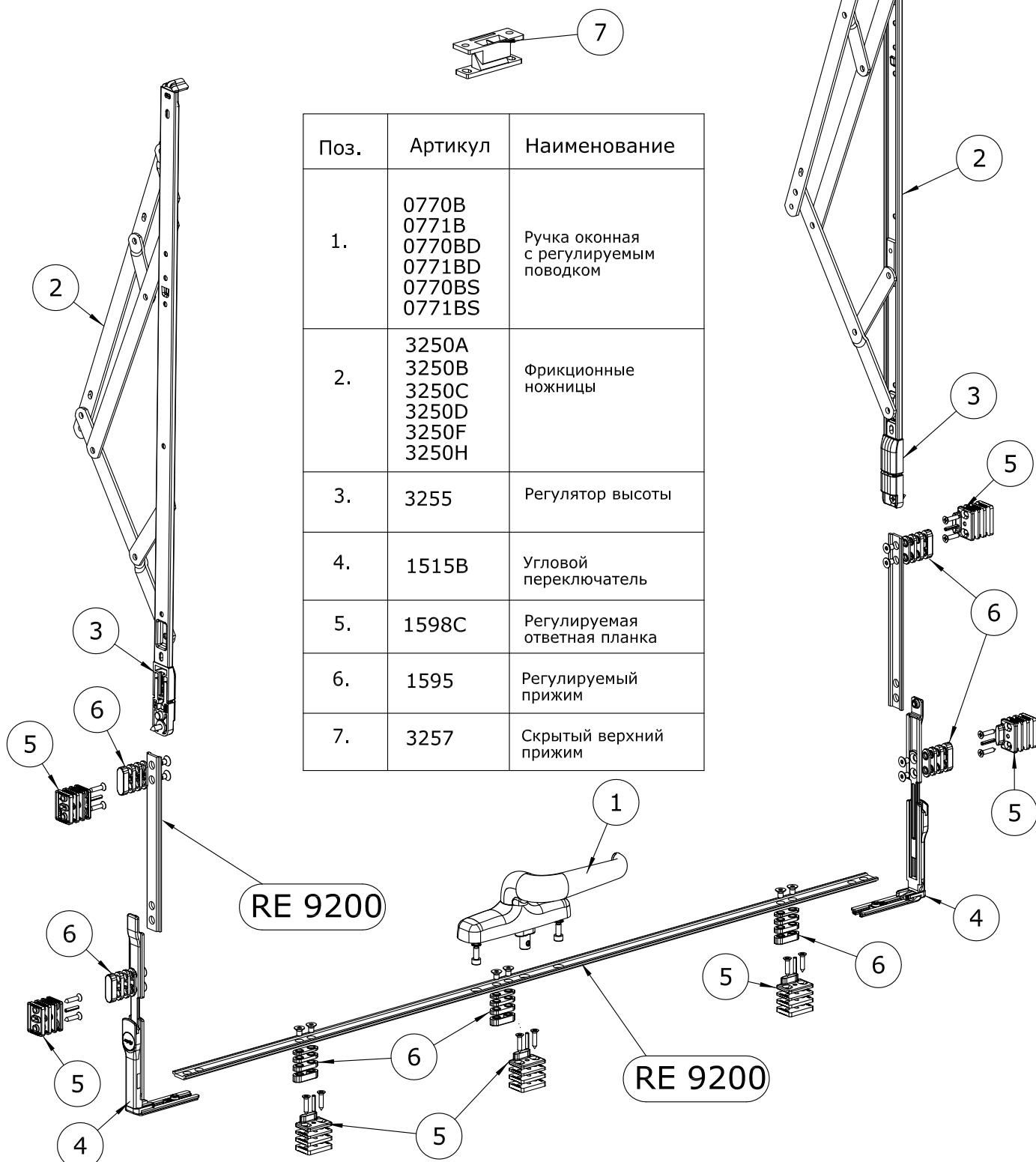

Поз.	Артикул	Наименование
1.	0770B 0771B 0770BD 0771BD 0770BS 0771BS	Ручка оконная с регулируемым поводком
2.	3250A 3250B 3250C 3250D 3250F 3250H	Фрикционные ножницы
3.	3255	Регулятор высоты
4.	1515B	Угловой переключатель
5.	1598C	Регулируемая ответная планка
6.	1595	Регулируемый прижим
7.	3257	Скрытый верхний прижим

Фасадная серия - RF 50



Встраиваемое в фасад подвесное, открывающееся наружу холодное окно

Фурнитура **Realit**
для верхнеподвесного окна

Способ и значения регулировки поводка ручек:
0770B, 0770BD, 0770BS, 0771B, 0771BD, 0771BS.

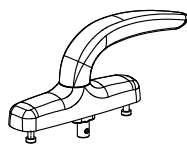
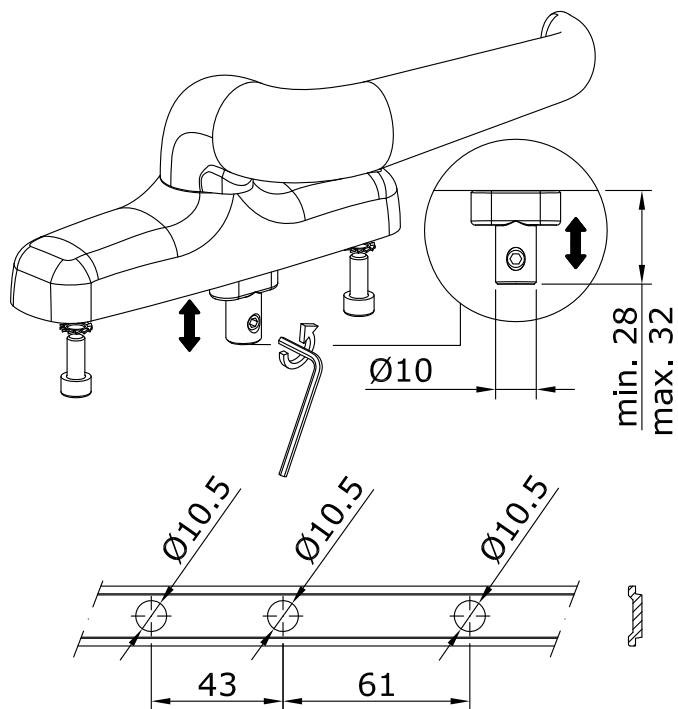

Арт. 0770B

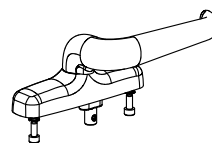

Арт. 0770BD

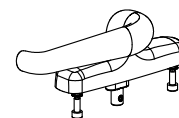

Арт. 0770BS

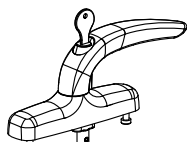

Арт. 0771B

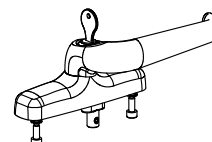

Арт. 0771BD

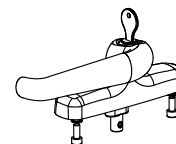

Арт. 0771BS

Комплект регулируемого прижима арт. 1595

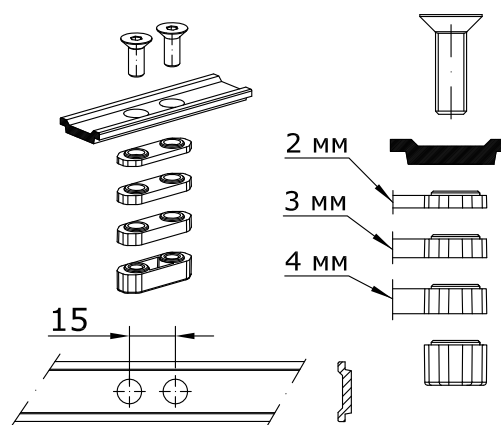

Угловой переключатель арт. 1515B
в сборе с прижимом арт. 1595

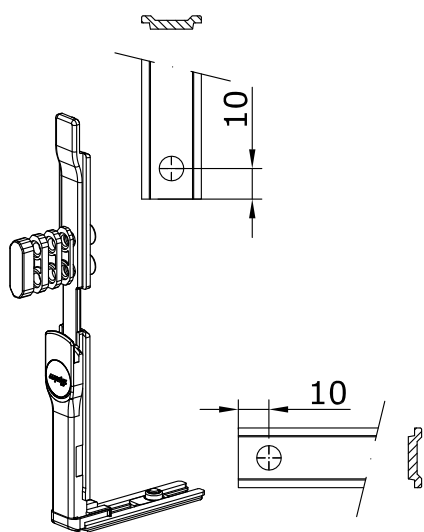

Регулируемая ответная планка арт. 1598C

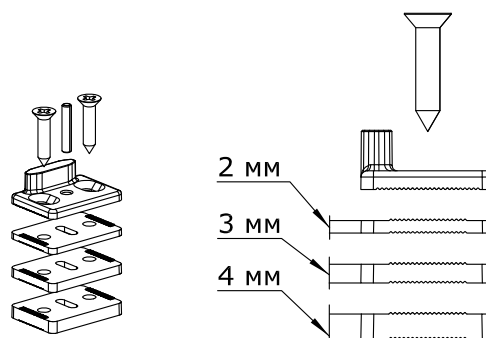

Выбор фурнитуры, ее состав и обработку профилей рамы, створки и тяги
производить по рекомендациям производителя фурнитуры.

Фасадная серия - RF 50



Встраиваемое в фасад подвесное, открывающееся наружу холодное окно

Фурнитура **Wipac**
для верхнеподвесного окна

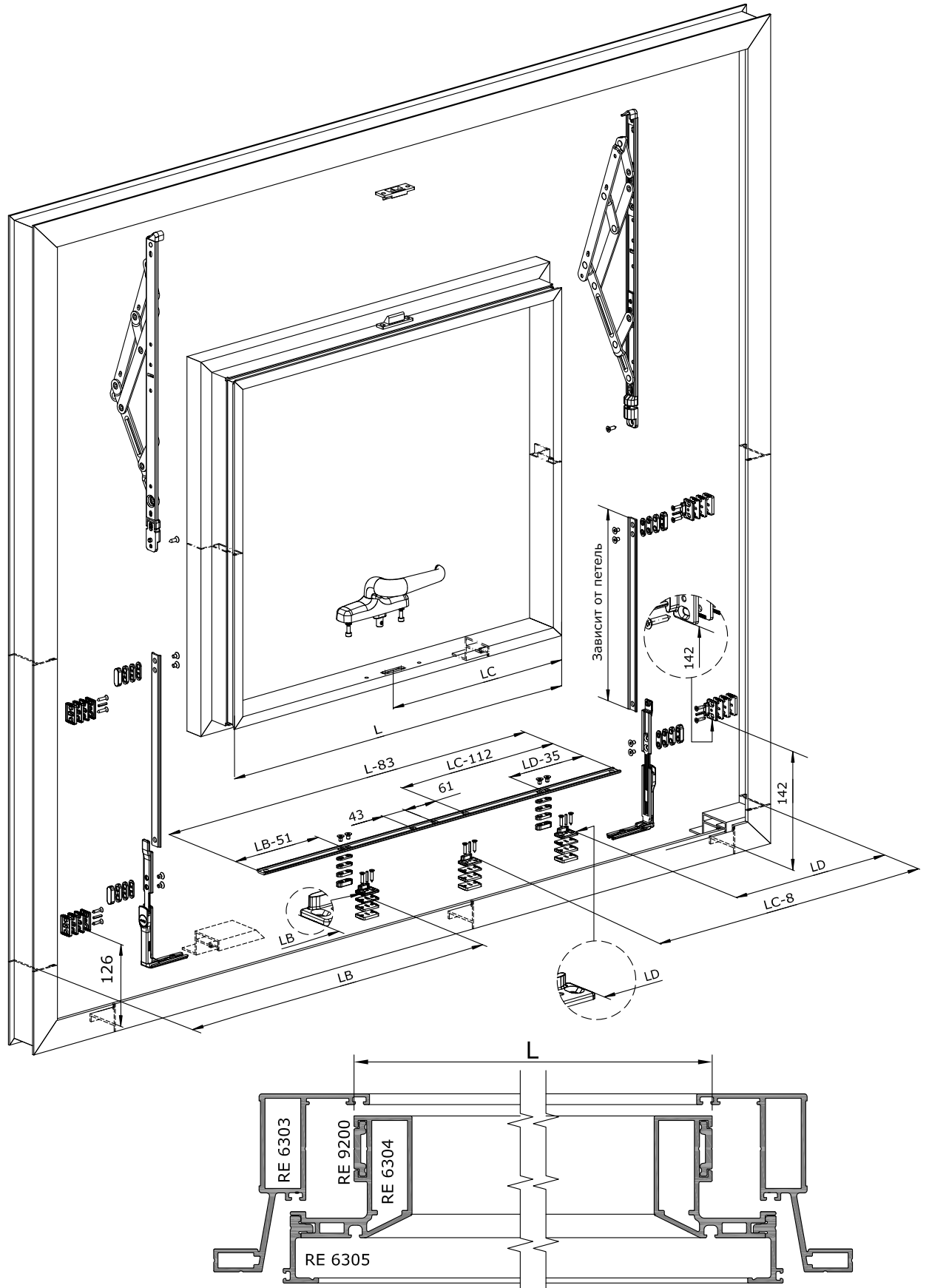

Фасадная серия - RF 50



Встраиваемое в фасад подвесное, открывающееся наружу холодное окно

Фурнитура **Wipac**
для верхнеподвесного окна

Обработка тяги

RE 9200

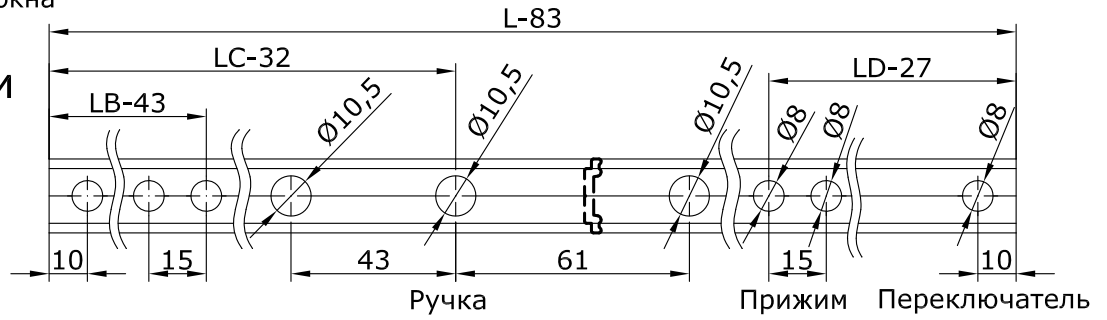

Обработка под ручку

RE 6304

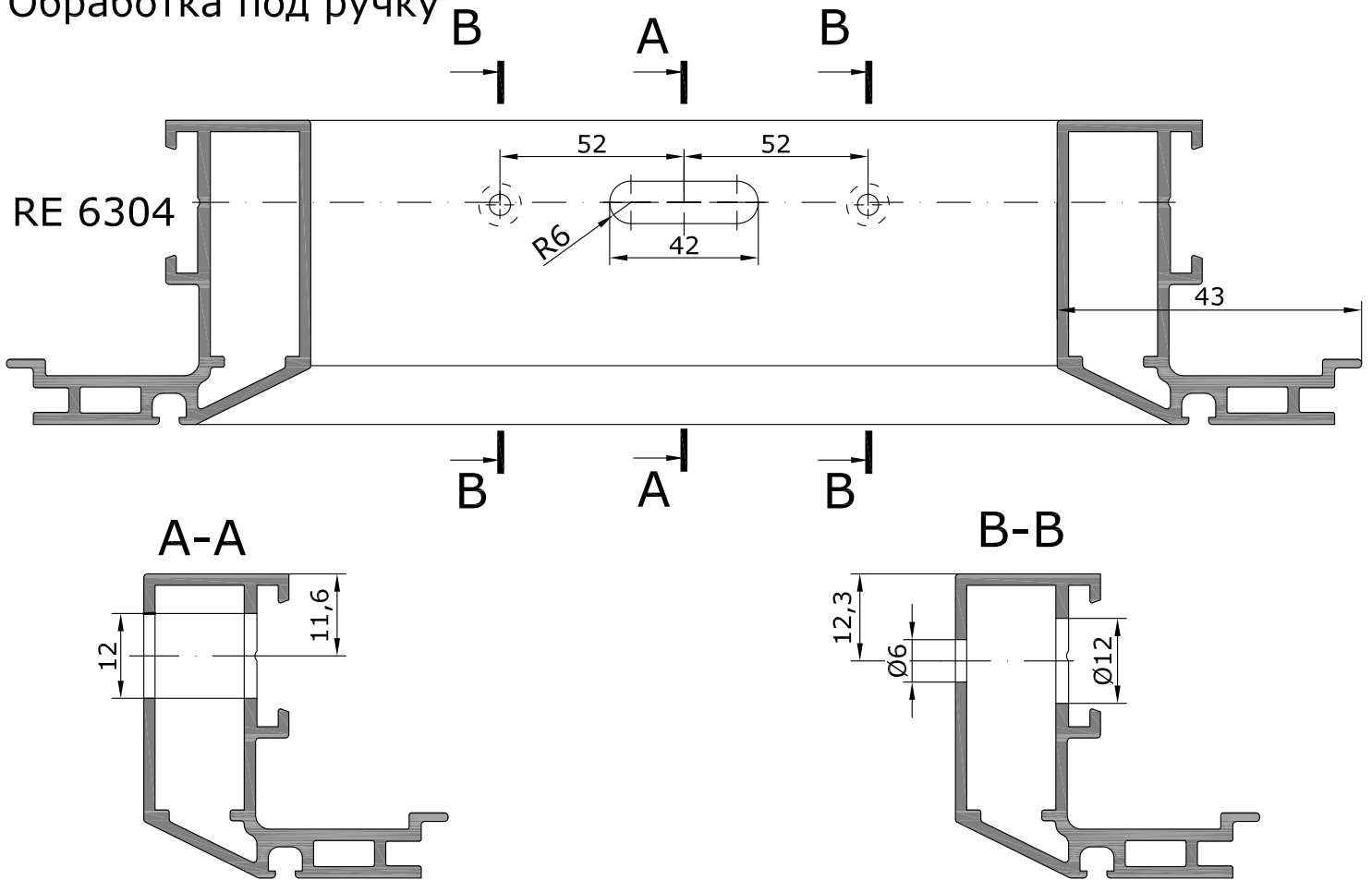

Установка скрытого верхнего прижима 3257

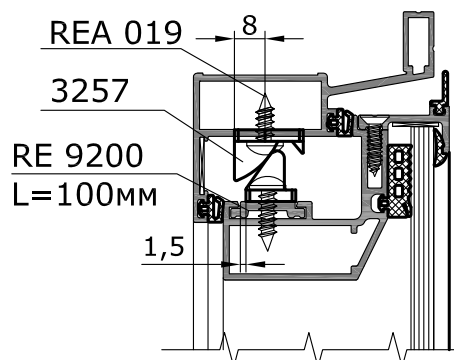

Встраиваемое в фасад подвесное, открывающееся наружу холодное окно

Фурнитура **ipalm**
для верхнеподвесного окна

Выбор фрикционных ножниц (петель)

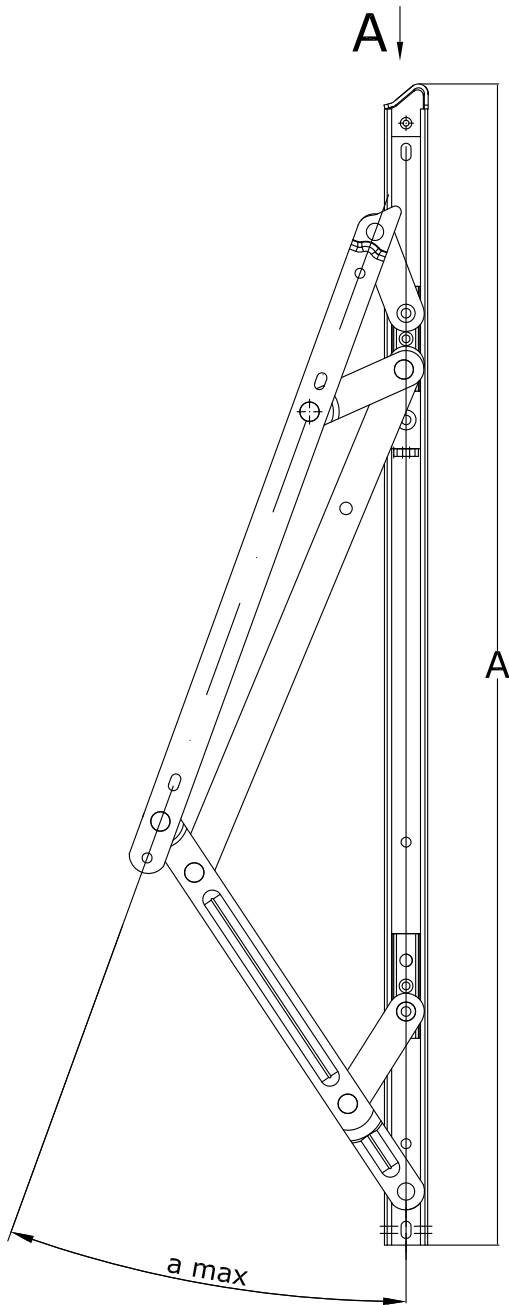

Эскиз	Art.	A	H min-max mm	a max	W max. Kg
	3250A	14"	600/800	25°/30°	70/60
	3250B	16"	800/1200	25°/30°	90/80
	3250C	18"	1200/1400	25°/30°	108/100
	3250D	20"	1400/1600	20°/25°	115/108
	3250F	24"	1600/1800	15°/20°	125/120
	3250H	28"	1800/2000	15°/20°	135/130

A
Петля в положении "закрыто"

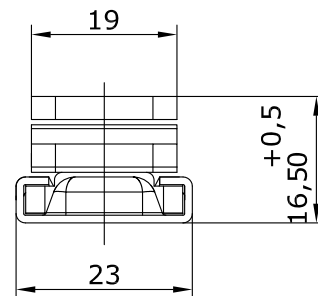

Фасадная серия - RF 50



Встраиваемое в фасад подвесное, открывающееся наружу холодное окно

Фурнитура **alpini**
для верхнеподвесного окна

Установка фрикционных ножниц (петель)

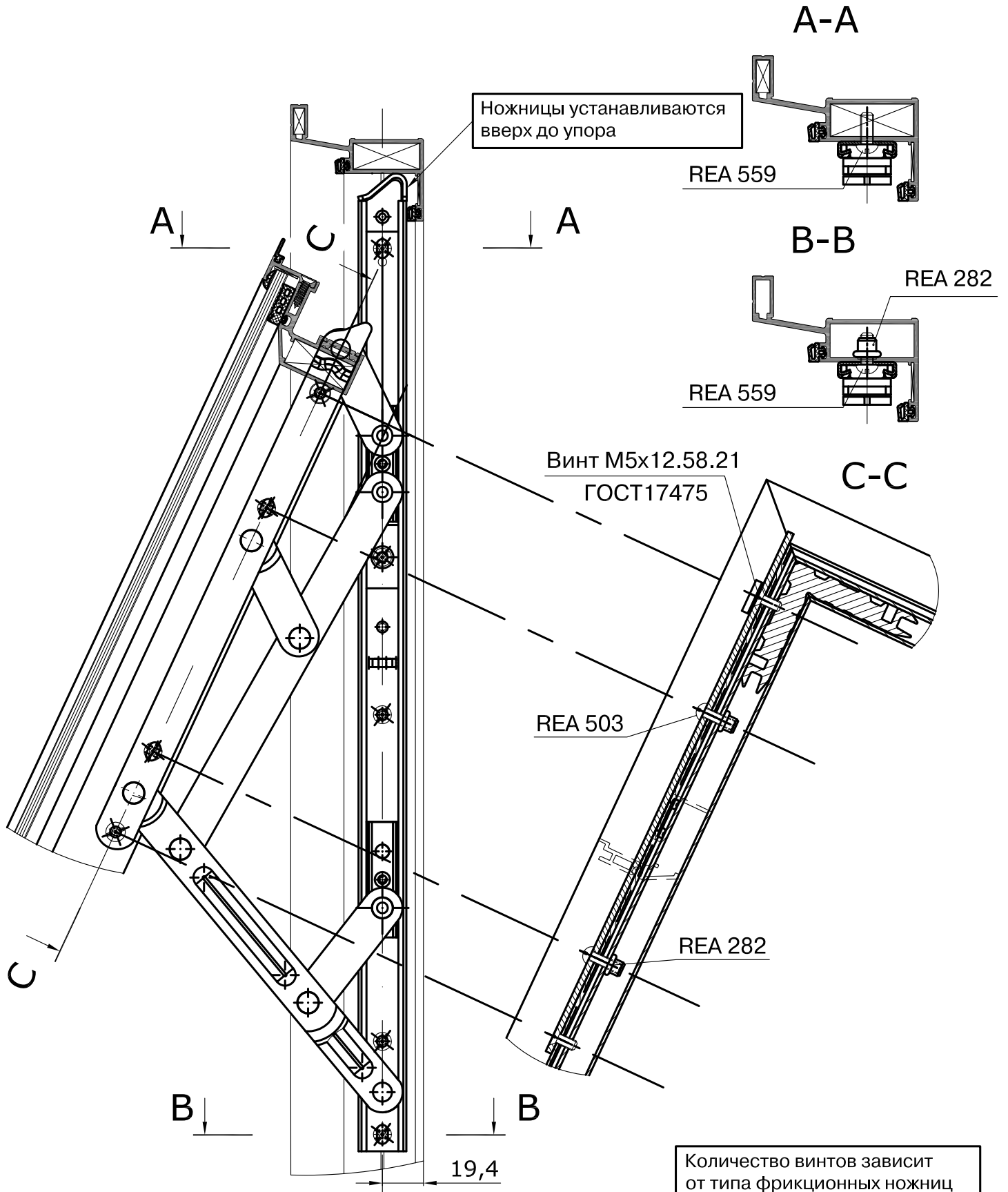

Встраиваемое в фасад подвесное, открывающееся наружу окно
RW 64 из профиля RE.64.182183

Сборка рамы из профиля RE.64.108109

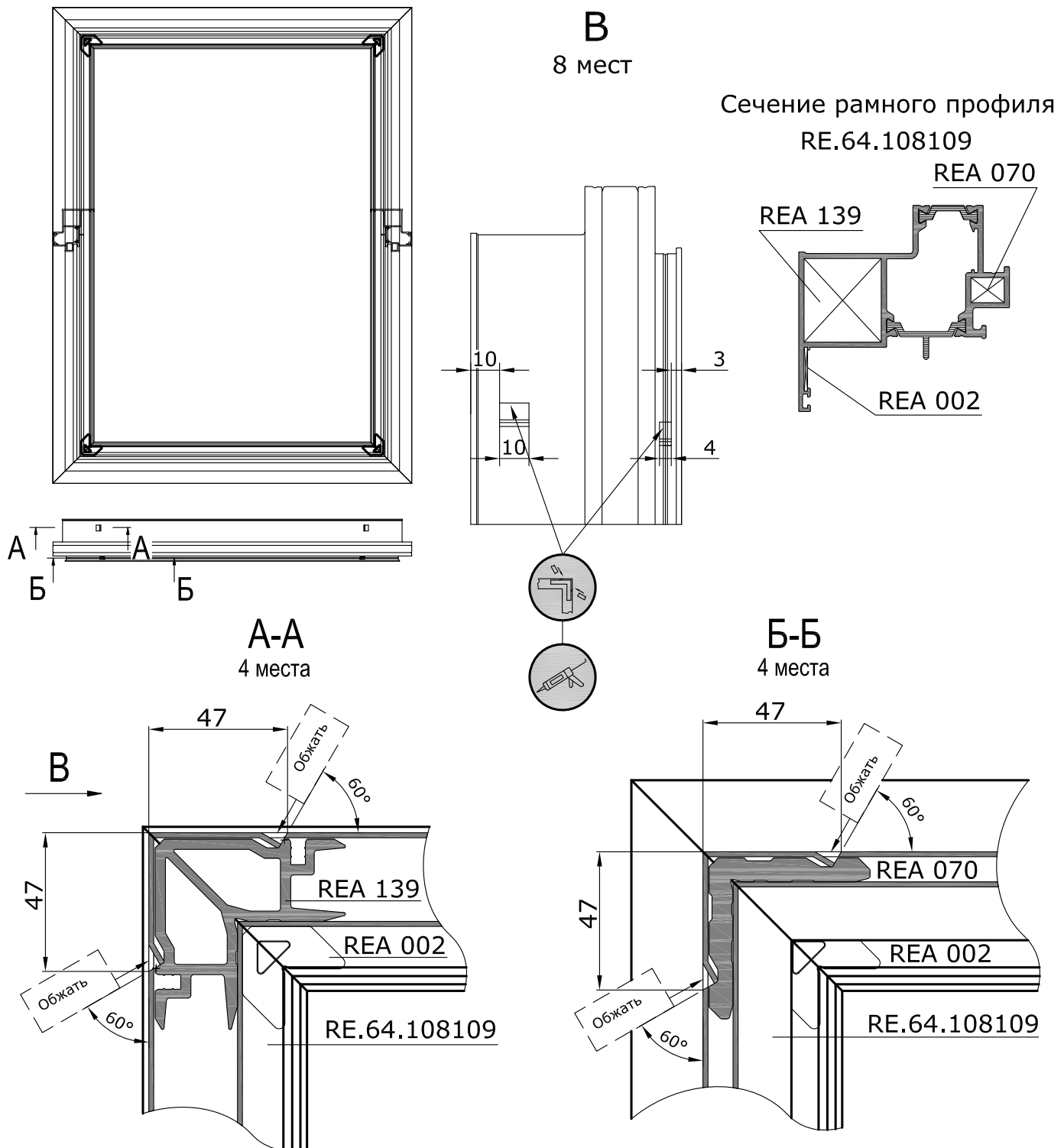

1. При склеивании углов использовать двухкомпонентный клей Cosmofen DUO. Однородное смешивание в статической трубке. Пистолет-дозатор Cosmofen HDP 900.
2. Для быстрой очистки окрашенных и анодированных профилей, а именно для удаления остатков клея, для финишной и текущей очистки использовать очиститель Cosmofen 60.
3. Герметизация мест обжима углов до обжима, после обжима герметизировать пробитые П-образные окна в профилях.
4. Герметизация прижимной планки (по периметру и под головками винтов).
5. Герметизация стеклопакета по контуру наружного стекла.



Встраиваемое в фасад подвесное, открывающееся наружу окно
RW 64 из профиля RE.64.182183

Сборка створки из профиля RE.64.182183

Схема установки подкладок пластиковых

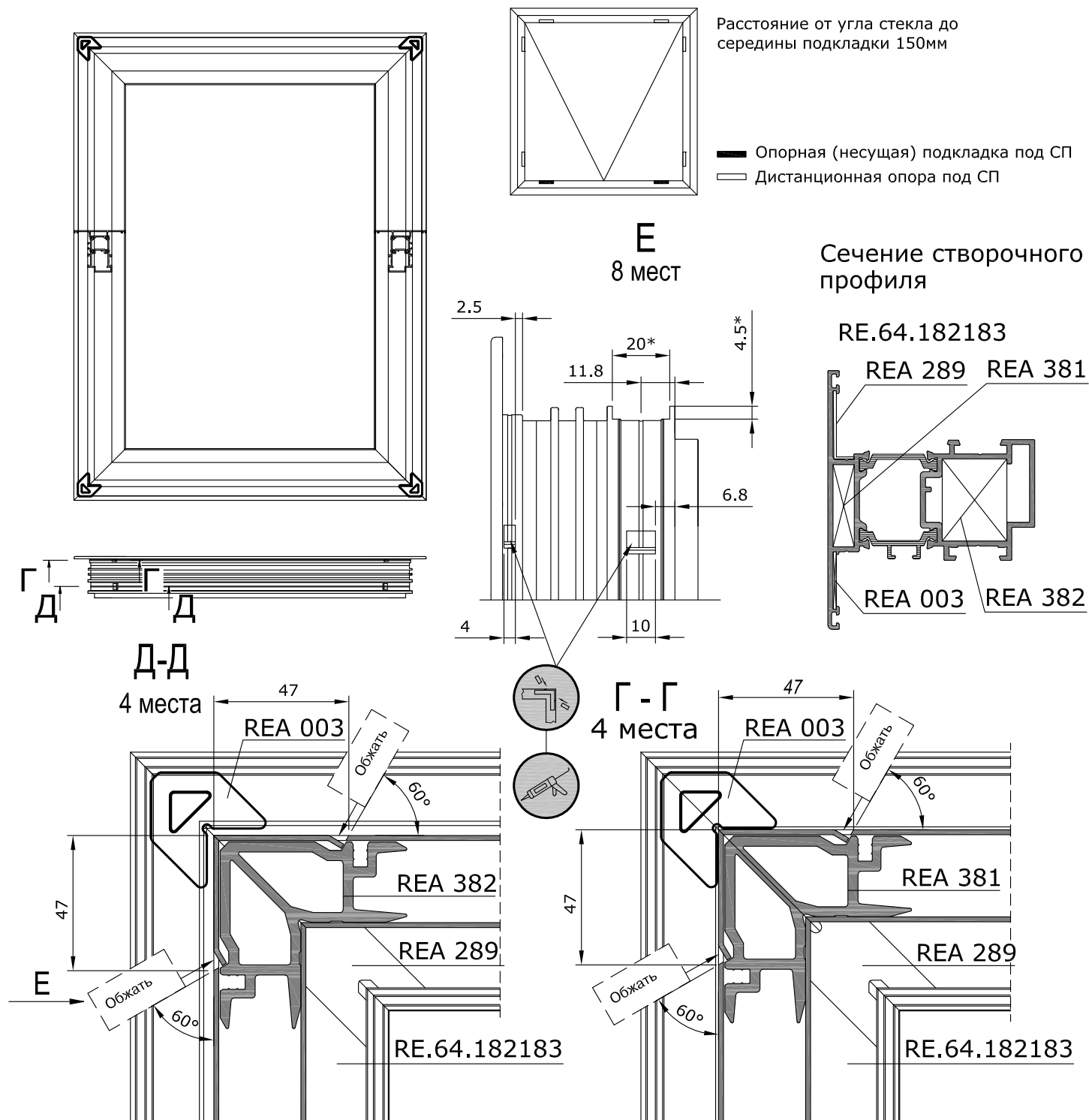

1. При склеивании углов использовать двухкомпонентный клей Cosmofen DUO. Однородное смешивание в статической трубке. Пистолет-дозатор Cosmofen HDP 900.
2. Для быстрой очистки окрашенных и анодированных профилей, а именно для удаления остатков клея, для финишной и текущей очистки использовать очиститель Cosmofen 60.
3. Герметизация мест обжима углов до обжима, после обжима герметизировать пробитые П-образные окна в профилях.
4. Герметизация прижимной планки (по периметру и под головками винтов).
5. Герметизация стеклопакета по контуру наружного стекла.



weiss
CHEMIE + TECHNIK

Крепление стойки RE 6017 на кронштейне REA 487

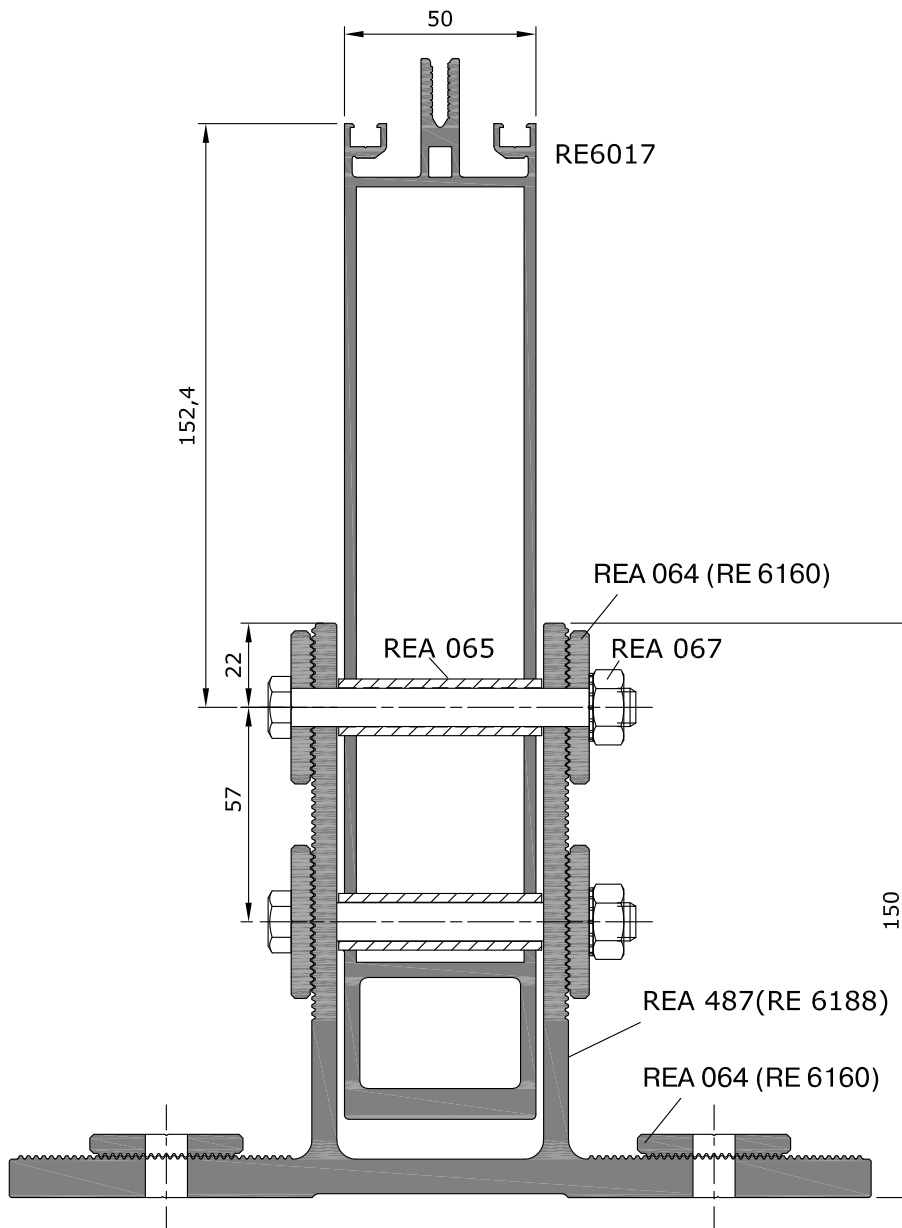

Крепление стойки RE 6017 на кронштейне REA 707

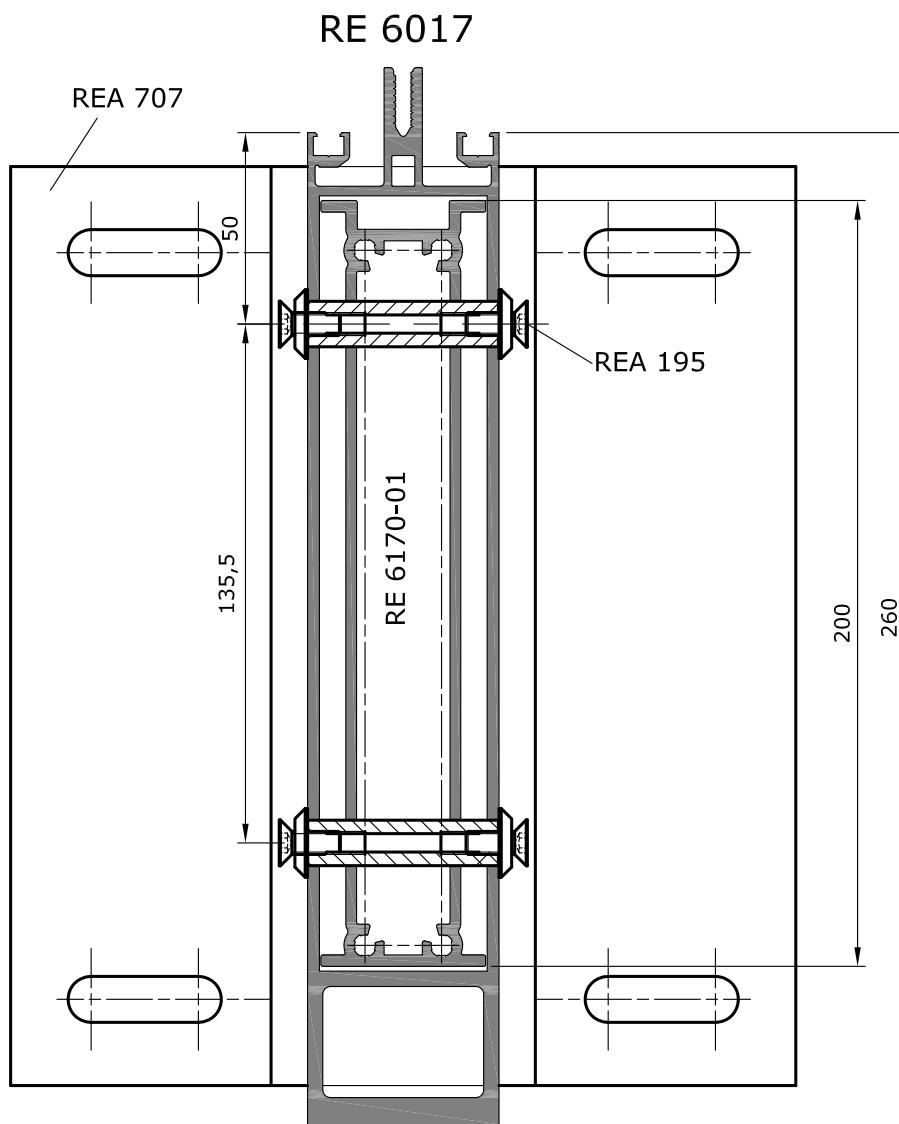

Положение головок винтов условное

Крепление стойки RE 6017 на кронштейне REA 442

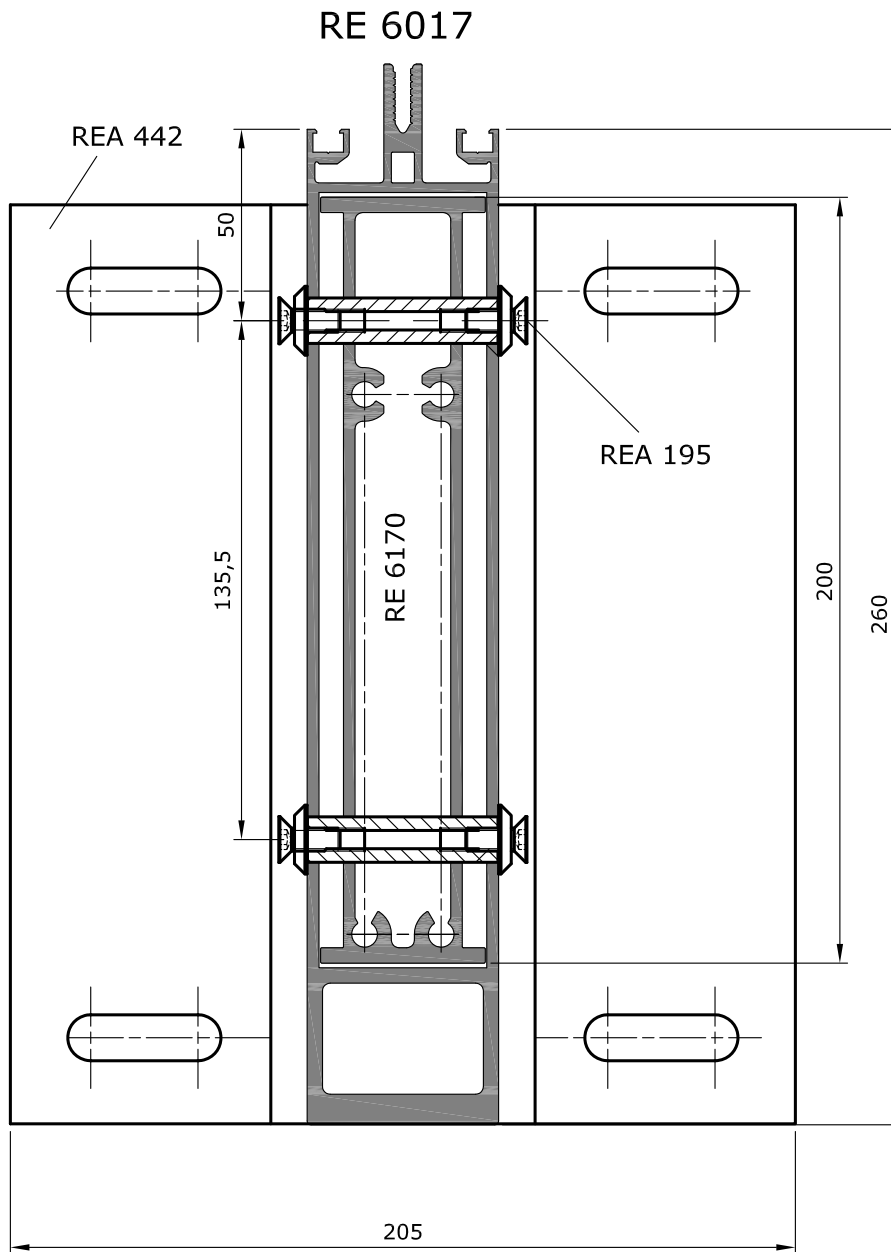

Положение головок винтов условное

Люк вентиляционный RF 50 LV 70

Длина рамных и створочных профилей, крышки и планки в зависимости от расстояния между стойками (ригелями)

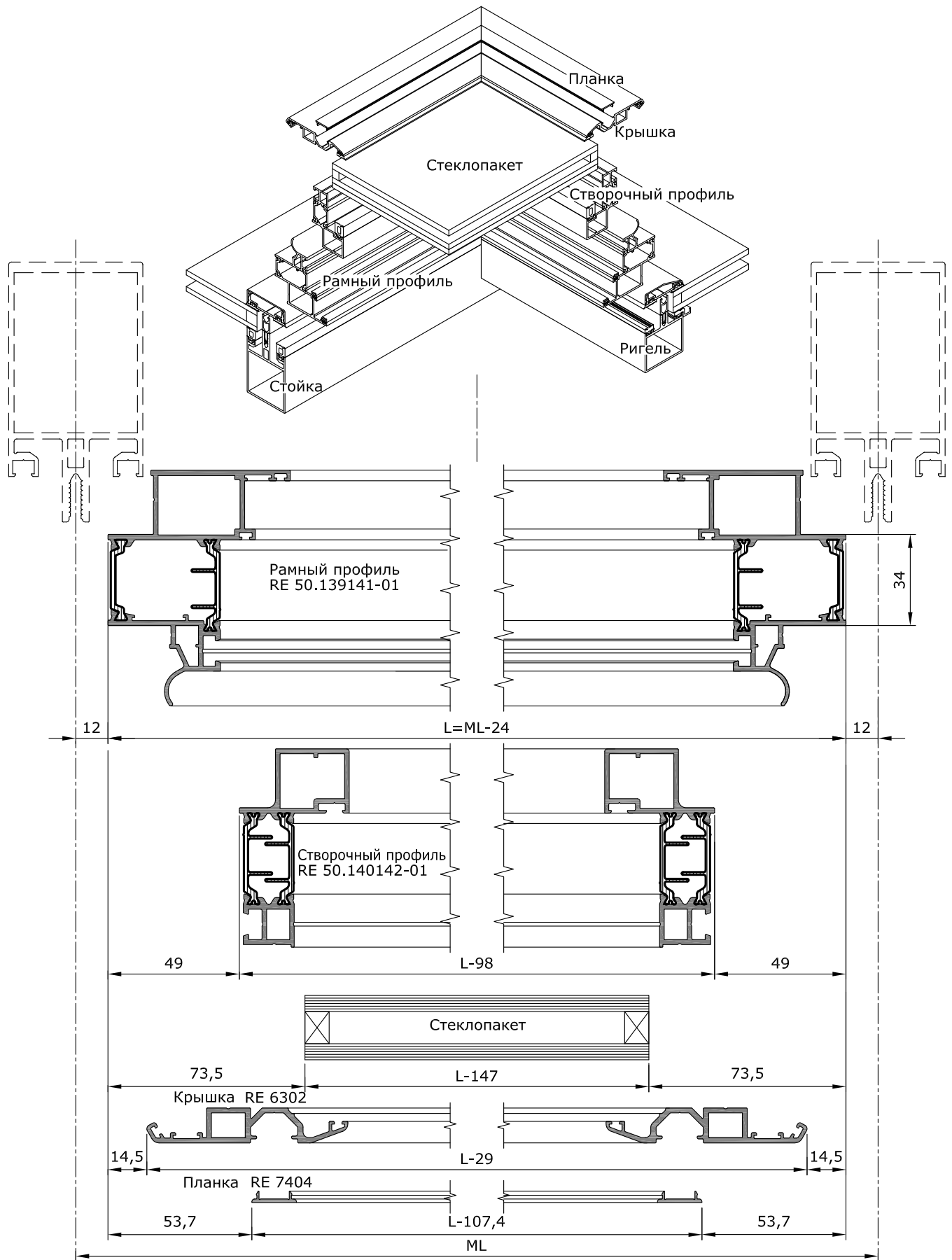

Люк вентиляционный RF 50 LV 70
Остекление вентиляционного люка:

Заполнение, мм	Уплотнитель	Вставка	Винт вставки
48	REG 001		
46	REG 002		
44	REG 003		
42	REG 004		
40	REG 005		
38	REG 006		
36	REG 004	RE 6100	REA 020
34	REG 005	RE 6100	REA 020
32	REG 006	RE 6100	REA 020
30	REG 004	RE 6101	REA 021
28	REG 005	RE 6101	REA 021
26	REG 006	RE 6101	REA 021
24	REG 004	RE 6102	REA 022
22	REG 005	RE 6102	REA 022
20	REG 006	RE 6102	REA 022
18	REG 004	RE 6103	REA 023
16	REG 005	RE 6103	REA 023
14	REG 006	RE 6103	REA 023
12	REG 004	RE 6104	REA 024
10	REG 005	RE 6104	REA 024
8	REG 006	RE 6104	REA 024

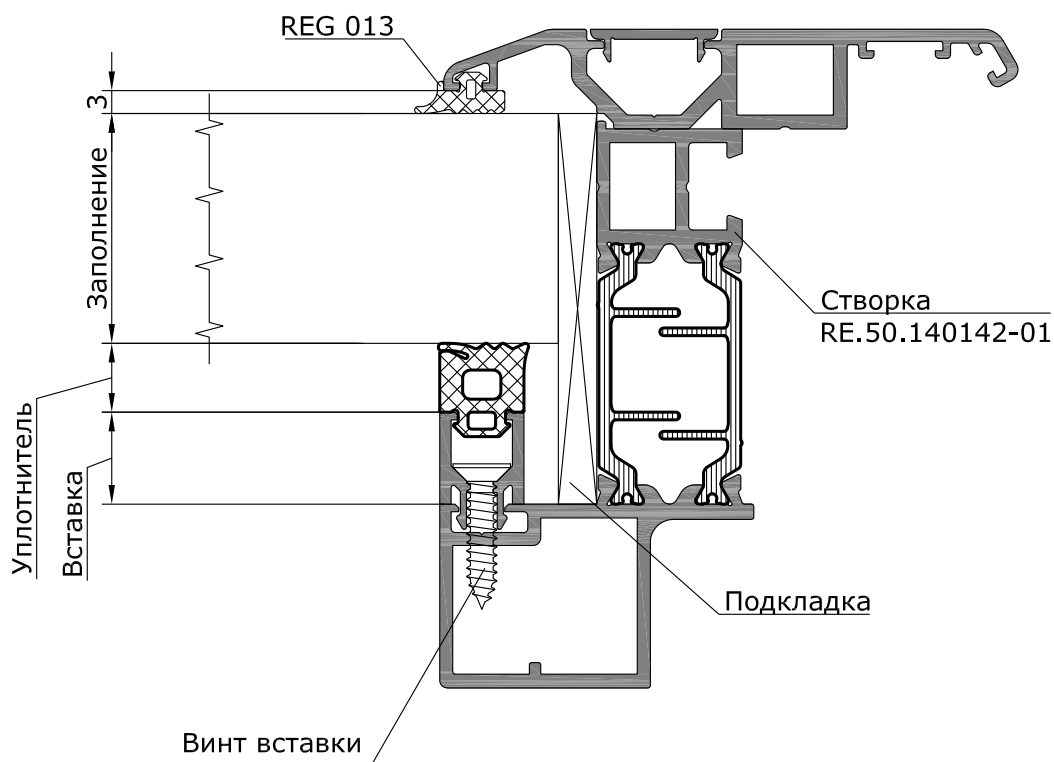

Фасадная серия - RF 50



Люк вентиляционный RF 50 LV 70

Обработка рамы и створки вентиляционного люка для удаления конденсата

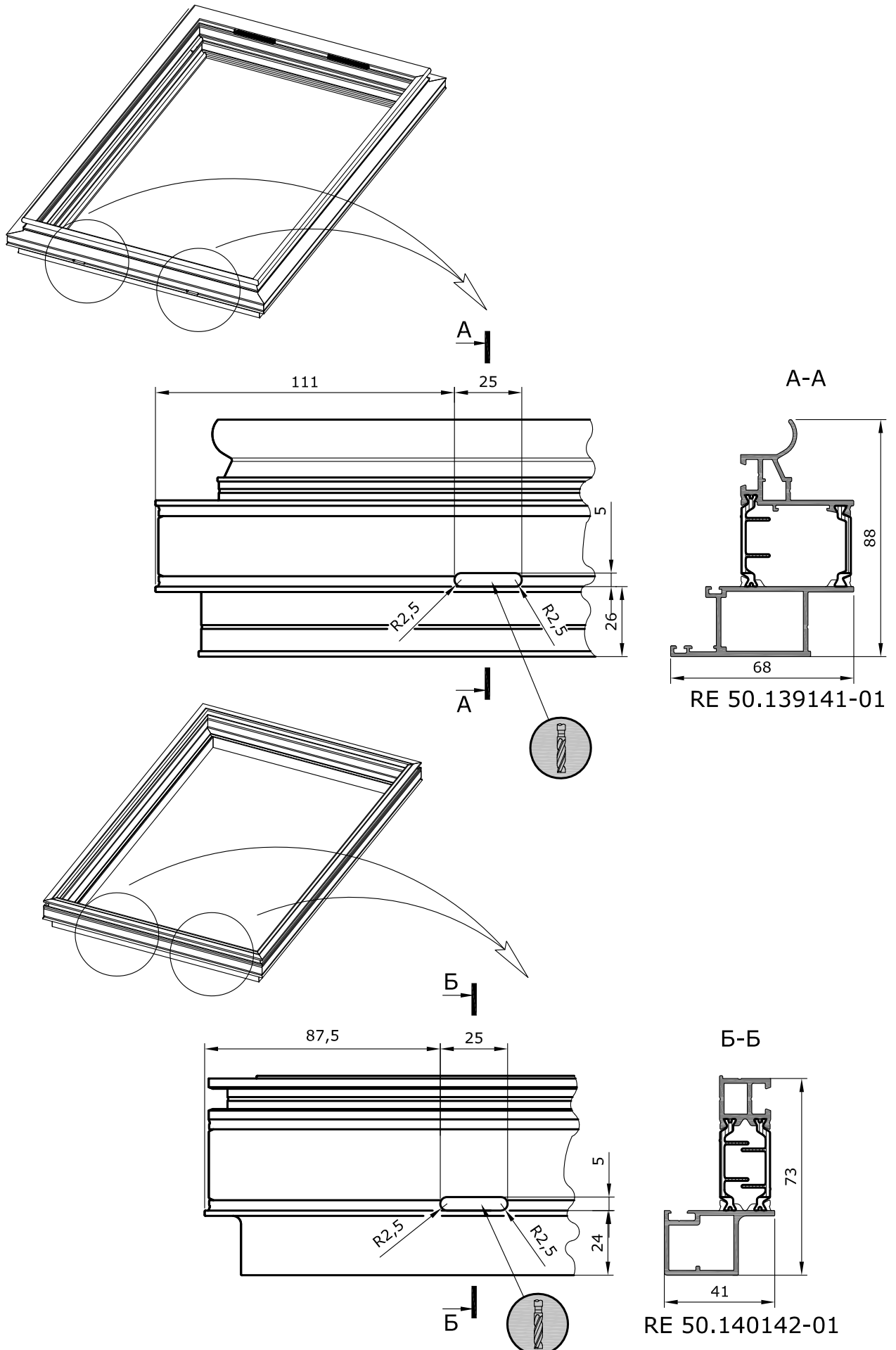

Люк вентиляционный RF 50 LV 70

Сборка углов рамы с применением REA 003, REA 006, REA 072 и REA 339 с предварительно установленными клипсами петель

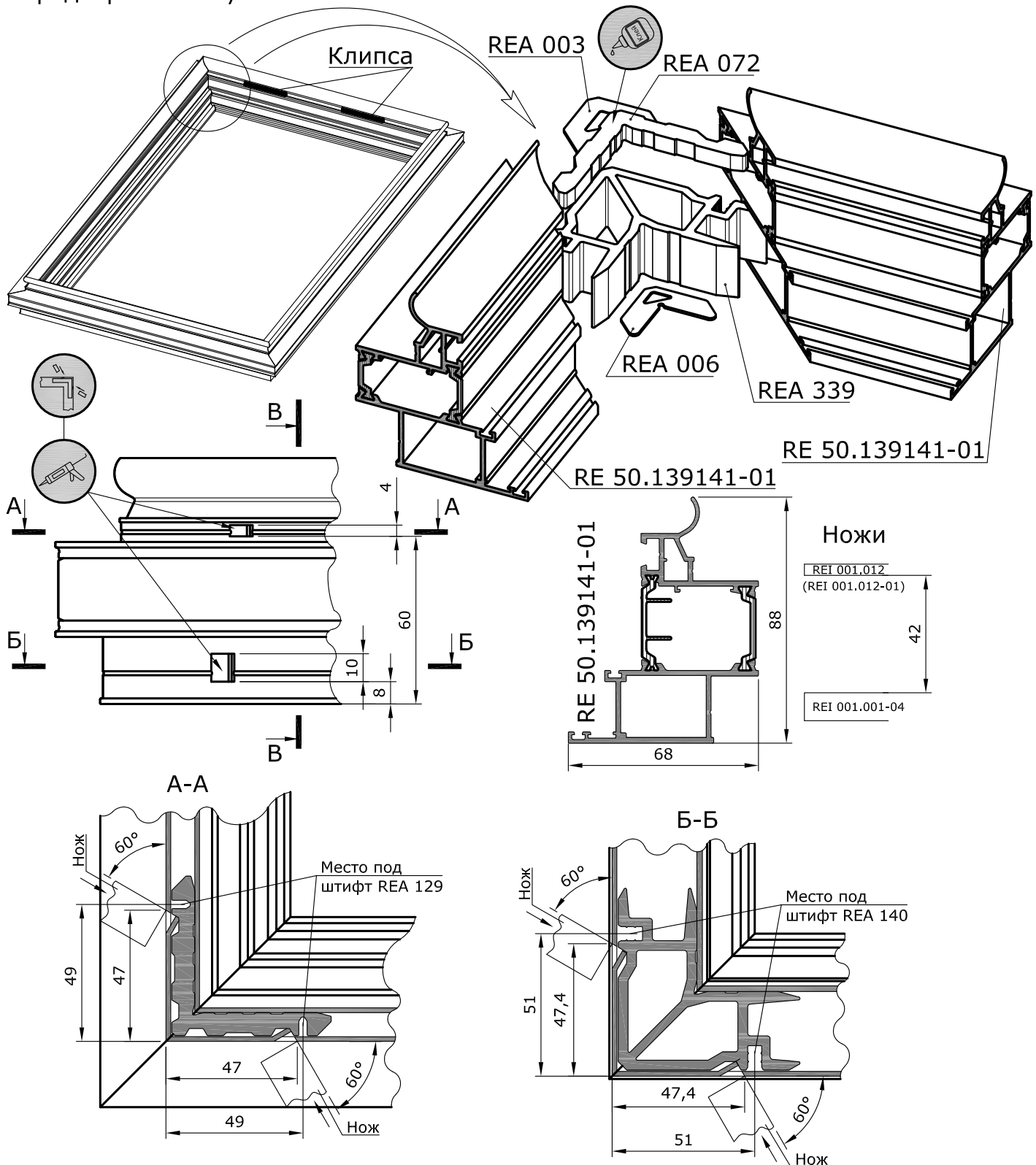

1. При склеивании углов использовать двухкомпонентный клей Cosmofen DUO. Однородное смешивание в статической трубке. Пистолет-дозатор Cosmofen HDP 900.
2. Для быстрой очистки окрашенных и анодированных профилей, а именно для удаления остатков клея, для финишной и текущей очистки использовать очиститель Cosmofen 60.
3. Герметизация мест обжима углов до обжима, после обжима герметизировать пробитые П-образные окна в профилях.
4. Герметизация прижимной планки (по периметру и под головками винтов).
5. Герметизация стеклопакета по контуру наружного стекла.



weiss
CHEMIE + TECHNIK

Люк вентиляционный RF 50 LV 70

Сборка углов створки с применением REA 070 и REA 340

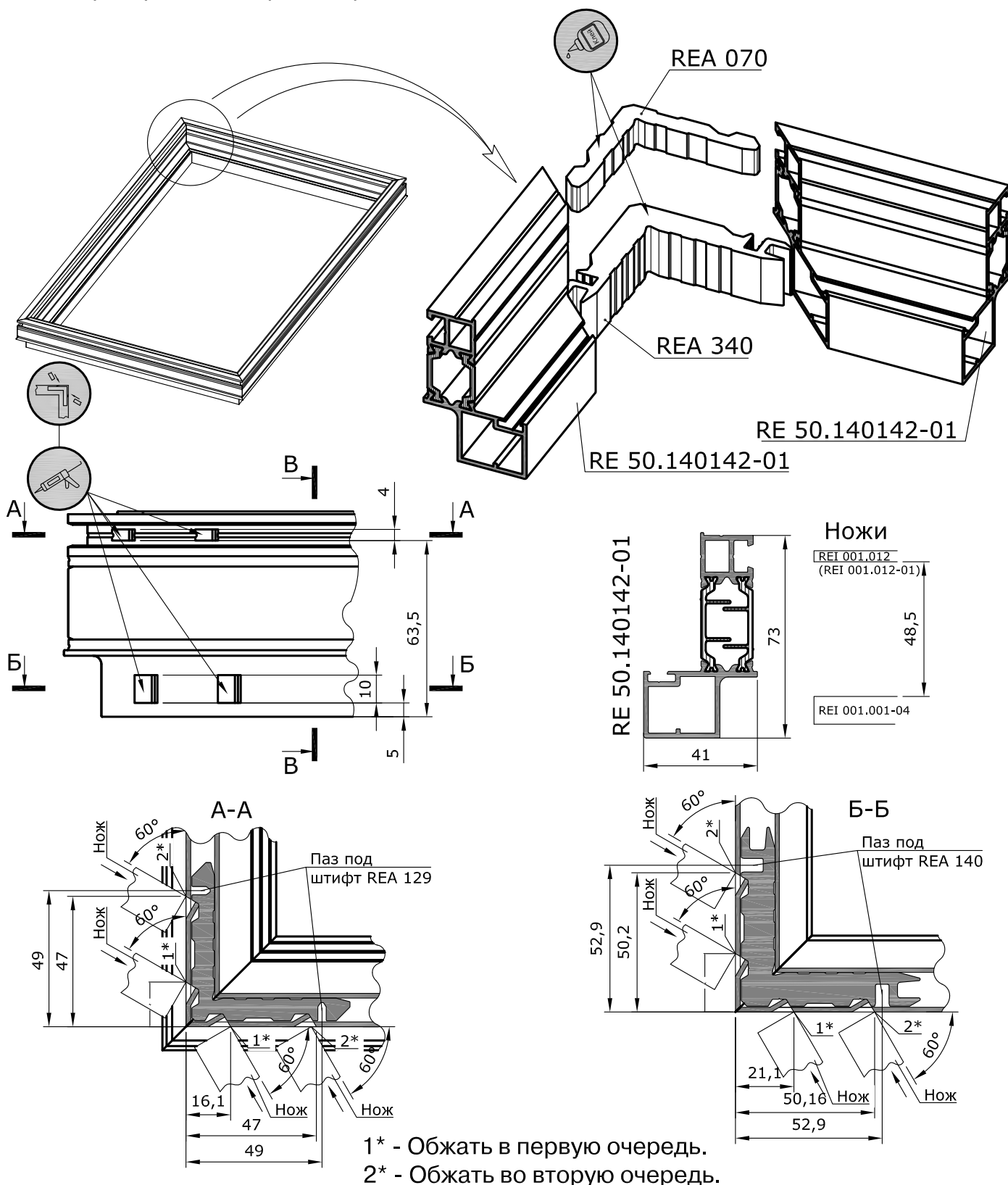

weiss
CHEMIE + TECHNIK

1. При склеивании углов использовать двухкомпонентный клей Cosmofen DUO. Однородное смешивание в статической трубке. Пистолет-дозатор Cosmofen HDP 900.
2. Для быстрой очистки окрашенных и анодированных профилей, а именно для удаления остатков клея, для финишной и текущей очистки использовать очиститель Cosmofen 60.
3. Герметизация мест обжима углов до обжима, после обжима герметизировать пробитые П-образные окна в профилях.
4. Герметизация прижимной планки (по периметру и под головками винтов).
5. Герметизация стеклопакета по контуру наружного стекла.

Люк вентиляционный RF 50 LV 70

Сборка углов крышки с применением REA 006 и REA 341

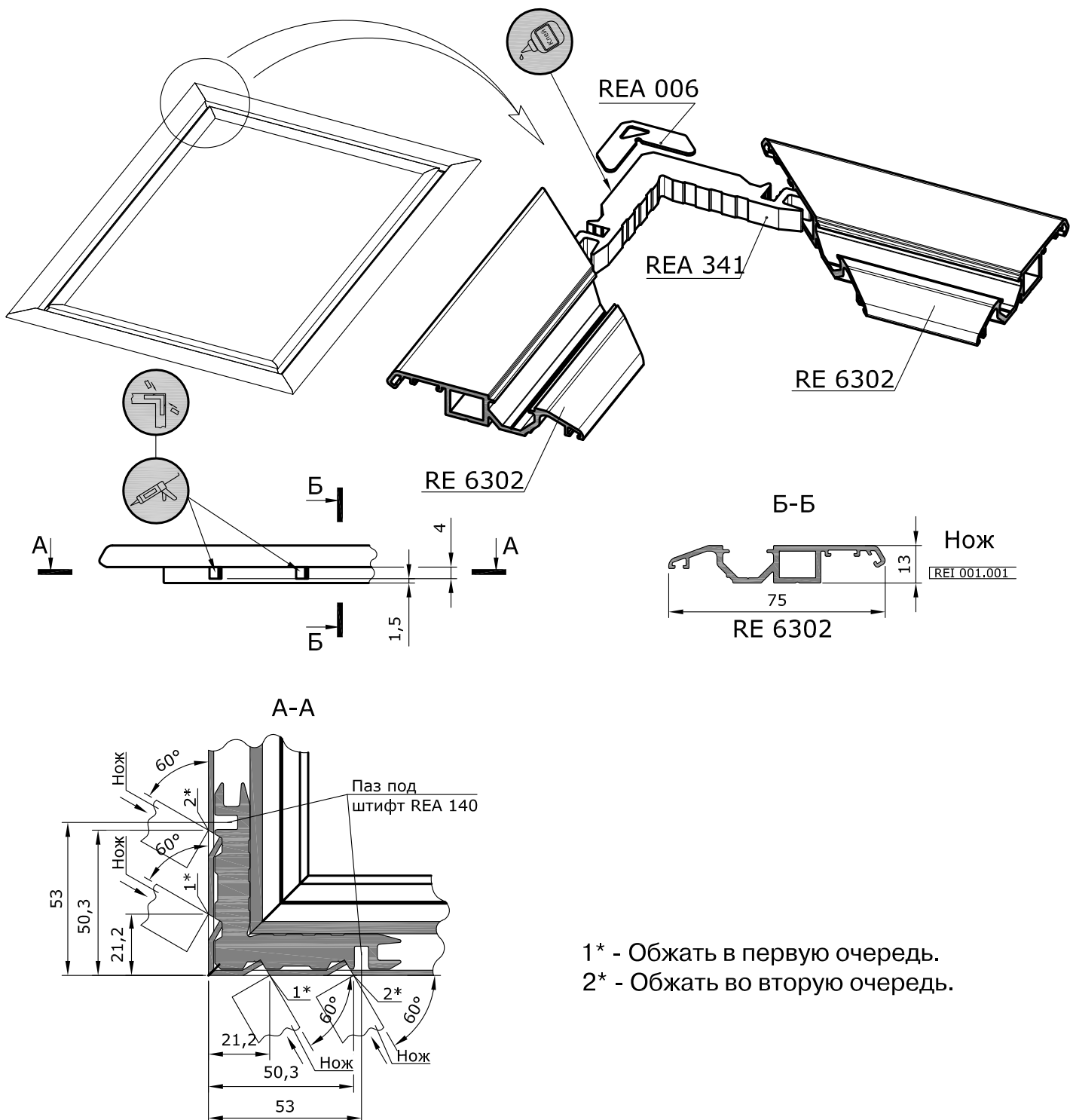

1* - Обжать в первую очередь.
2* - Обжать во вторую очередь.

1. При склеивании углов использовать двухкомпонентный клей Cosmofen DUO. Однородное смешивание в статической трубке. Пистолет-дозатор Cosmofen HDP 900.
2. Для быстрой очистки окрашенных и анодированных профилей, а именно для удаления остатков клея, для финишной и текущей очистки использовать очиститель Cosmofen 60.
3. Герметизация мест обжима углов до обжима, после обжима герметизировать пробитые П-образные окна в профилях.
4. Герметизация прижимной планки (по периметру и под головками винтов).
5. Герметизация стеклопакета по контуру наружного стекла.



weiss
CHEMIE + TECHNIK

Люк вентиляционный RF 50 LV 70

Расчеты типовых конструкций

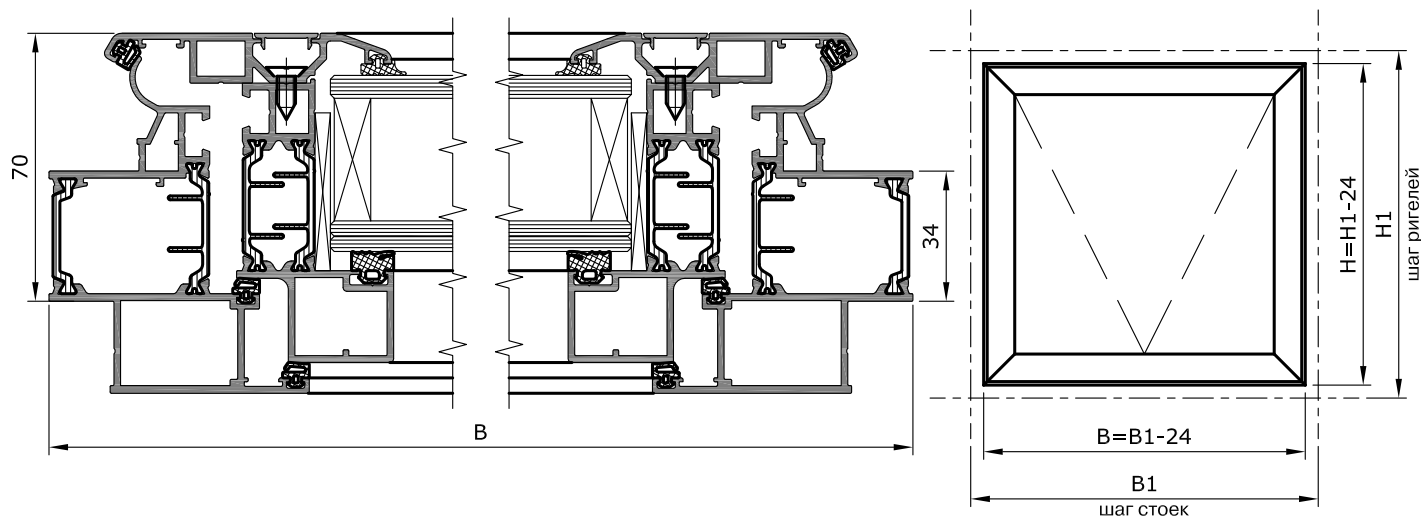

Алюминиевые профили

Обозначение	Наименование	Размер, мм	Кол-во, шт.
RE 50.139141-01	Профиль рамный	B	2
RE 50.139141-01	Профиль рамный	H	2
RE 50.140142-01	Профиль створочный	B-98	2
RE 50.140142-01	Профиль створочный	H-98	2
RE 6302	Крышка	B-29	2
RE 6302	Крышка	H-29	2
RE 7404	Планка	B-107.4	2
RE 7404	Планка	H-107.4	2

Уплотнители

Обозначение	Наименование	Размер, мм	Кол-во, шт.
REG 001...REG 006*	Уплотнитель	2(H+B)	1
REG 013	Уплотнитель	2(H+B)	1
REG 023	Уплотнитель	6(H+B)	1
* Выбирается в зависимости от толщины заполнения (см. лист 41)			
Заполнение	(B-147) x (H-147)мм.		1 шт.

Люк вентиляционный RF 50 LV 70
Расчеты типовых конструкций

Комплектующие

Обозначение	Наименование	Кол-во, шт.
REA 199	Винт 4,8x13 A2 DIN 7982	2(H+B)/250+4
REA 662	Подкладка дистанционная 100x40x4 Joachim Gluske 10.473	6
REA 003	Уголок выравнивающий	4
REA 006	Уголок выравнивающий	8
REA 070	Сухарь	4
REA 072	Сухарь	4
REA 339	Сухарь	4
REA 340	Сухарь	4
REA 341	Сухарь	4

Фурнитура

Обозначение	Наименование	Кол-во, шт.
REA 598	Петля для люков дымоудаления и вентиляции	2
art. 72-559377	Стержневой привод SM 450 ESCO	1
art. 72-623148	Консоль к приводу SM 450 ESCO	1

Фасадная серия - RF 50



Люк вентиляционный RF 50 LV 70
Конструкция трапецидальной формы

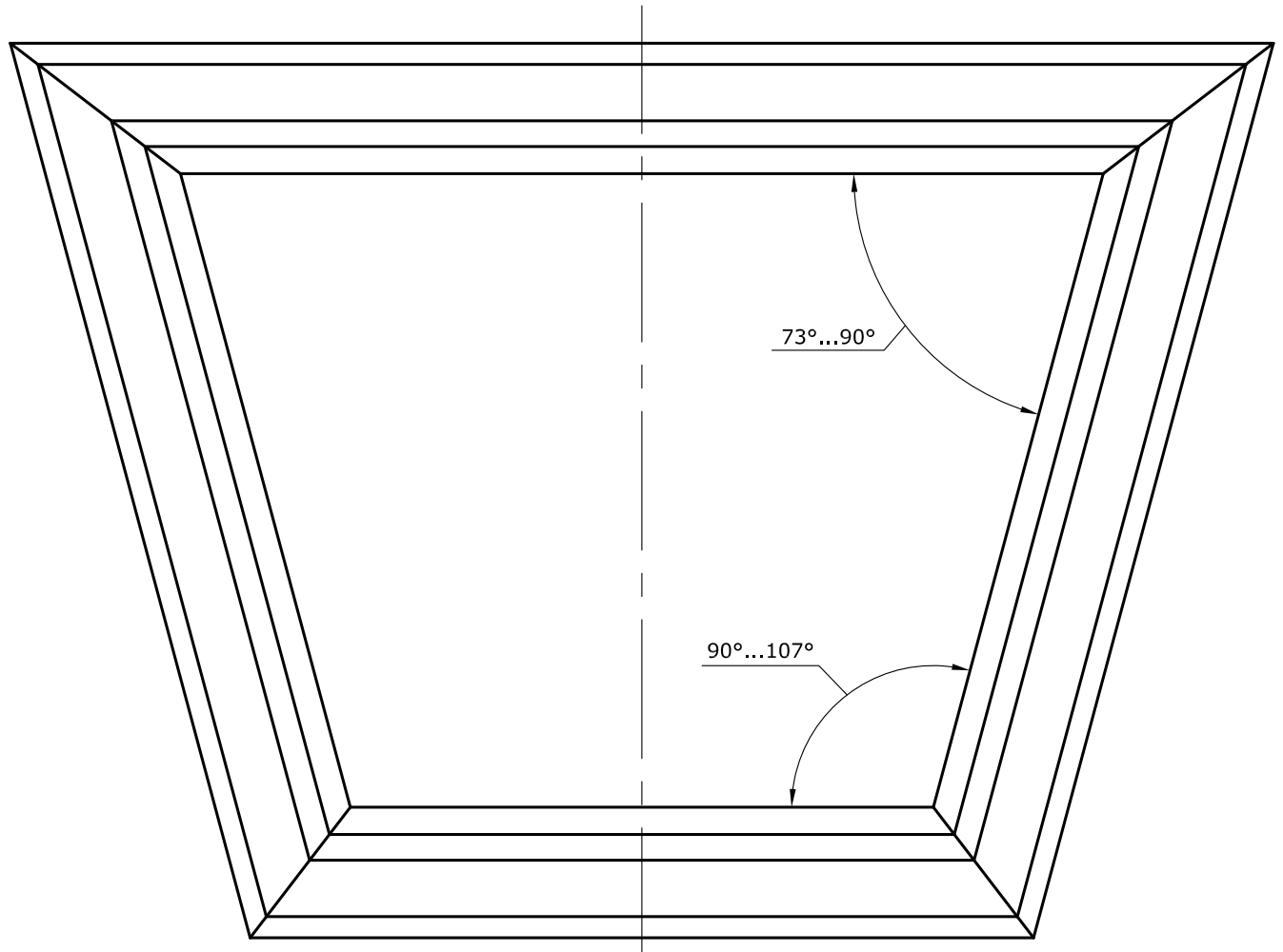

Люк вентиляционный RF 50 LV 70

Обработка рамы и створки вентиляционного люка для удаления конденсата

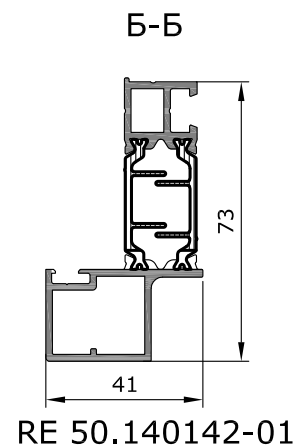
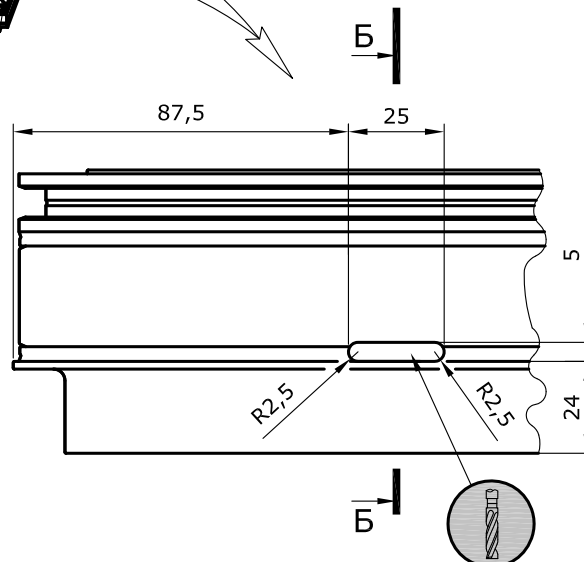
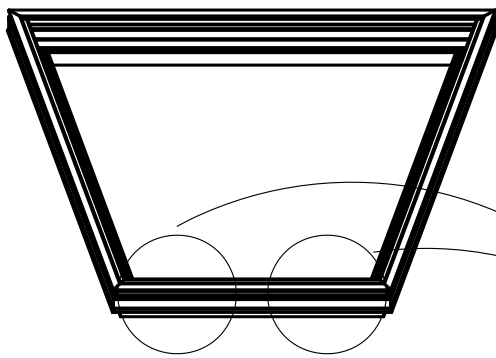
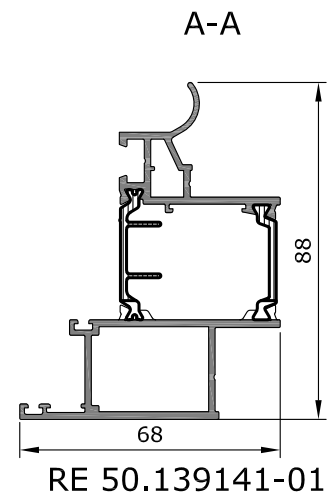
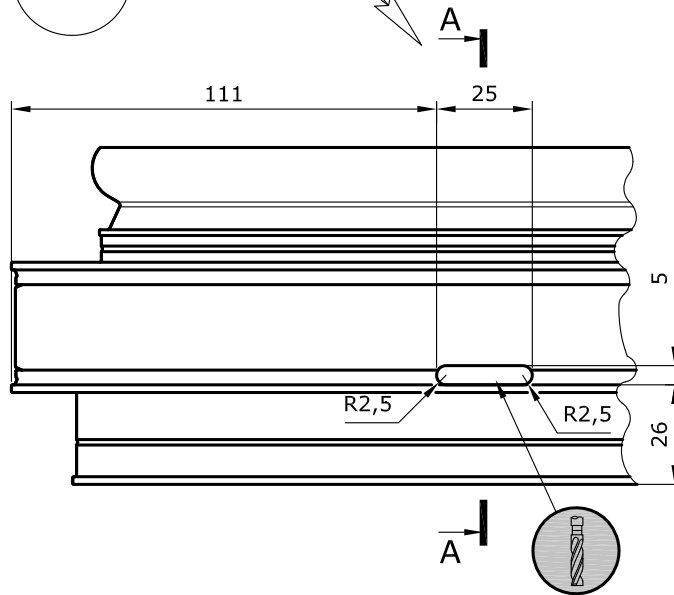
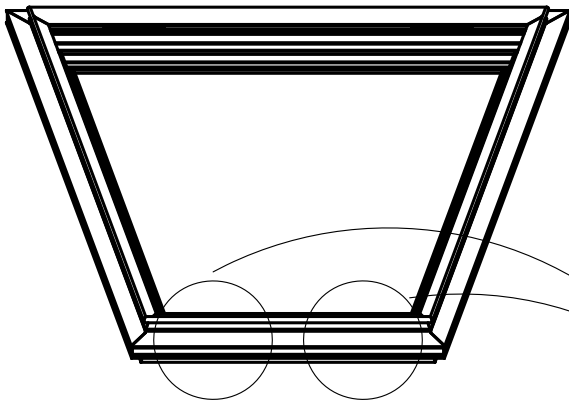

Люк вентиляционный RF 50 LV 70

Сборка углов рамы с применением REA 482 и REA 483 с предварительно установленными клипсами петель

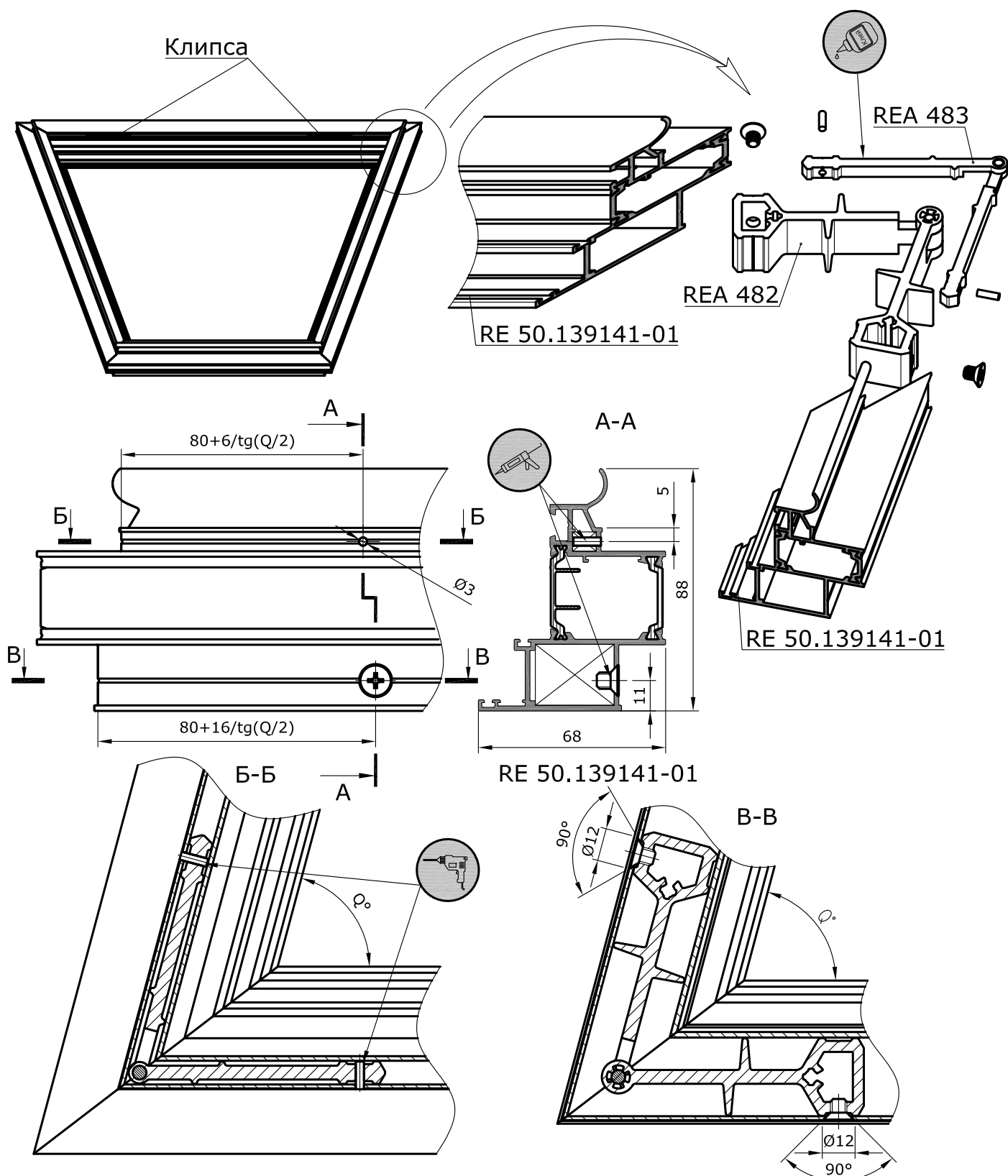

1. При склеивании углов использовать двухкомпонентный клей Cosmofen DUO. Однородное смешивание в статической трубке. Пистолет-дозатор Cosmofen HDP 900.
2. Для быстрой очистки окрашенных и анодированных профилей, а именно для удаления остатков клея, для финишной и текущей очистки использовать очиститель Cosmofen 60.
3. Герметизация мест обжима углов до обжима, после обжима герметизировать пробитые П-образные окна в профилях.
4. Герметизация прижимной планки (по периметру и под головками винтов).
5. Герметизация стеклопакета по контуру наружного стекла.



weiss
CHEMIE + TECHNIK

Люк вентиляционный RF 50 LV 70

Сборка углов створки с применением REA 484 и REA 485

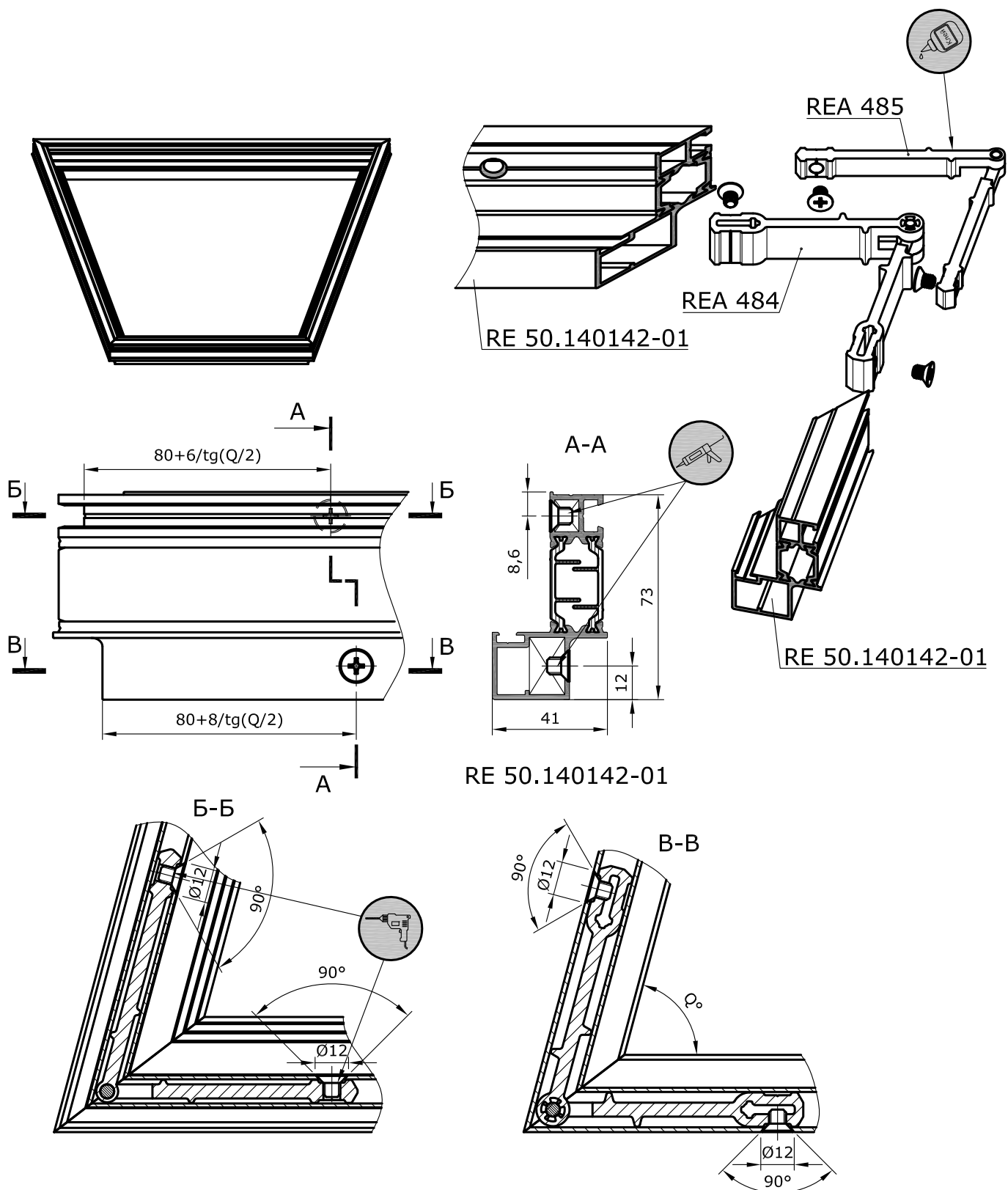

1. При склеивании углов использовать двухкомпонентный клей Cosmofen DUO. Однородное смешивание в статической трубке. Пистолет-дозатор Cosmofen HDP 900.
2. Для быстрой очистки окрашенных и анодированных профилей, а именно для удаления остатков клея, для финишной и текущей очистки использовать очиститель Cosmofen 60.
3. Герметизация мест обжима углов до обжима, после обжима герметизировать пробитые П-образные окна в профилях.
4. Герметизация прижимной планки (по периметру и под головками винтов).
5. Герметизация стеклопакета по контуру наружного стекла.



weiss
CHEMIE + TECHNIK

Люк вентиляционный RF 50 LV 70

Сборка углов крышки с применением REA 486

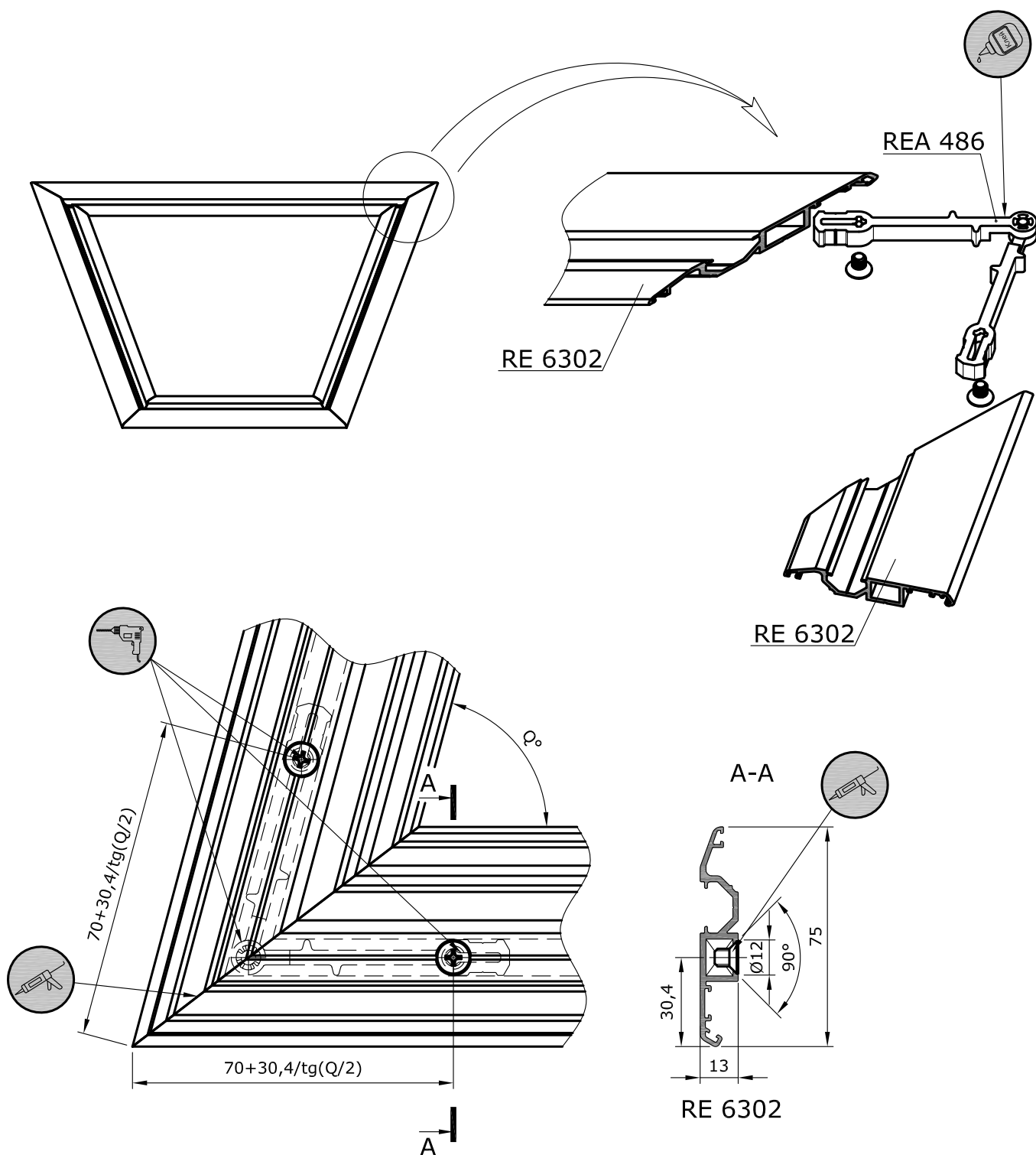

1. При склеивании углов использовать двухкомпонентный клей Cosmofen DUO. Однородное смешивание в статической трубке. Пистолет-дозатор Cosmofen HDP 900.
2. Для быстрой очистки окрашенных и анодированных профилей, а именно для удаления остатков клея, для финишной и текущей очистки использовать очиститель Cosmofen 60.
3. Герметизация мест обжима углов до обжима, после обжима герметизировать пробитые П-образные окна в профилях.
4. Герметизация прижимной планки (по периметру и под головками винтов).
5. Герметизация стеклопакета по контуру наружного стекла.



weiss
CHEMIE + TECHNIK

Расчёты

Расчёты.

Статические расчёты

Методика расчёта основывается на данных, приведённых в СП 20.13330 и СП 128.13330. Данные, полученные в результате проведённых расчётов, должны быть проверены и утверждены специалистом по расчёту конструкций на стадии проектирования сооружения, т.к. приведённая методика является упрощённой и не может учесть все особенности реальной конструкции.

В данной методике приведены статические расчёты на прогиб ригелей и стоек под воздействием различных нагрузок. Основой для расчётов служат статические параметры профилей, указанные в данном каталоге (см. разделы 3 и 7).

Элементы конструкции, закреплённые в проёме здания, как правило, не требуют расчёта. При этом расстояние между точками крепления не должно превышать 80 см.

Расчёт параметров стоек и ригелей на прогиб под воздействием ветровой нагрузки

На площадь поверхности стекла воздействует ветер, при этом стекло закреплено в конструкции, следовательно, нагрузка передаётся на элементы конструкции. На рисунках показана область остекления, которая передаёт воздействующую на неё нагрузку на стойку.

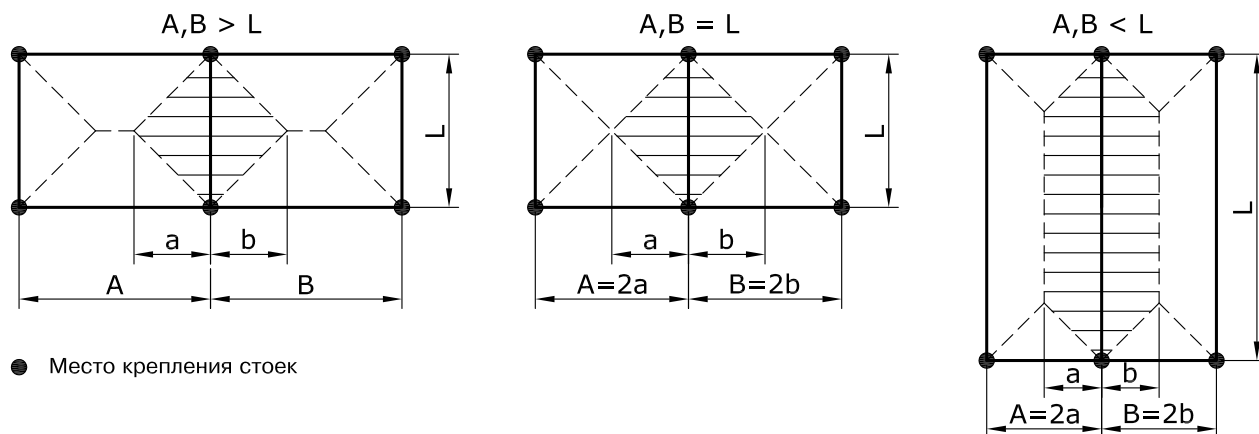

Под воздействием ветровой нагрузки элементы конструкции изгибаются. Расчёт элементов сводится к выбору стоек и рам с моментом инерции J_x , который удовлетворял бы условию:

$$f_{\text{факт.}} < f_{\text{доп.}}$$

где $f_{\text{доп.}}$ - максимально допустимый прогиб стойки или ригеля. Определяется по СП 128.13330. При заполнении одинарным стеклом $f_{\text{доп.}} = L/200$, при заполнении стеклопакетом $f_{\text{доп.}} = L/300$.

$f_{\text{факт.}}$ - фактический прогиб элемента конструкции под воздействием равномерно распределённой нагрузки (см. рис.).

Учитывая, что в фасадных конструкциях расстояние между точками крепления стоек к несущим конструкциям (L), как правило, больше, чем расстояние между двумя соседними стойками (A, B), то для расчёта используем всю прямоугольную площадь поверхности остекления (см. рис.).

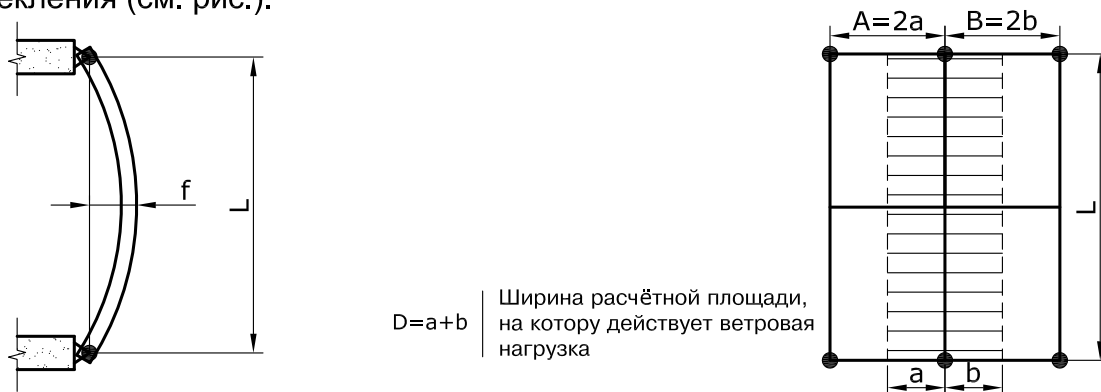

Выбор вертикальной стойки в зависимости от ветровой нагрузки

Выбор стойки производим исходя из расчёта необходимого момента инерции J_x .

$$J_x > \frac{5 \cdot q_{\text{расч.}} \cdot L^4}{384 \cdot E \cdot f_{\text{доп.}}} \cdot k_1 \cdot k_2$$

где $q_{\text{расч.}} = q \cdot \gamma$ - расчётная нагрузка на единицу поверхности (кгс/м),

$\gamma = 1,4$ - коэффициент надёжности по ветровой нагрузке (по СП 20.13330),

$q = W_m \cdot D$ - интенсивность распределённой нагрузки (кгс/м),

D - ширина расчётной площади, на которую действует ветровая нагрузка (м),

$W_m = W_0 \cdot k_c$ - нормативное значение средней составляющей ветровой нагрузки (кгс/м²),

W_0 - нормативное значение ветрового давления (кгс/м², см. табл. 1),

k - коэффициент, учитывающий изменение ветрового давления по высоте (см. табл. 2),

c - аэродинамический коэффициент (п. 11.1.7 СП 20.13330);

L - расстояние между точками крепления стойки к несущим конструкциям (см),

$E = 7,1 \cdot 10^5$ кгс/см² - модуль упругости для алюминиевых сплавов,

$f_{\text{доп.}}$ - максимально допустимый прогиб стойки (см),

k_1 - коэффициент корректировки, учитывающий размеры стеклопакета (см. табл. 3),

k_2 - коэффициент корректировки, учитывающий прогиб по кромке стекла (см. табл. 4).

Таблица 1 (табл. 11.1 в СП 20.13330)

Ветровые районы (принимаются по карте 3 обязательного приложения к СП 20.13330)	Ia	I	II	III	IV	V	VI	VII
W_0 (кгс/м ²)	17	23	30	38	48	60	73	85

Таблица 2 (табл. 11.2 в СП 20.13330)

Высота крепления элемента, м	Коэффициент k для различных типов местности		
	A - открытые побережья морей, озёр, водохранилищ, пустыни, степи, лесостепи, тундра	B - городские территории, лесные массивы и т.п.	C - городские районы с застройкой зданиями высотой более 25 м
до 5	0,75	0,5	0,4
10	1,0	0,65	0,4
20	1,25	0,85	0,55
40	1,5	1,1	0,8
60	1,7	1,3	1,0
80	1,85	1,45	1,15
100	2,0	1,6	1,25

В случае, если остекление производится стеклопакетами высотой более 240 см, то момент инерции стойки необходимо умножить на повышающий коэффициент k_1 .

Таблица 3

Высота стеклопакета, см	250	260	270	280	290	300	325	350	375	400
Коэффициент корректировки k_1	1,04	1,08	1,12	1,17	1,21	1,25	1,35	1,46	1,56	1,67

При определении момента инерции стойки необходимо учитывать, что при прогибе стойки (f) под воздействием нагрузок, прогиб стекла (f_1) не должен быть больше 8 мм.

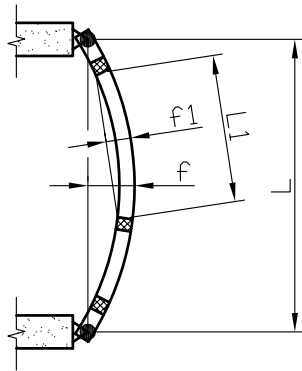

На рисунке показан вариант, когда на стойку закреплённую с шагом - L устанавливаются несколько стеклопакетов. L1 - размер стеклопакета.

Полученное значение момента инерции стойки - J_x необходимо умножить на коэффициент - K_2 учитывающий прогиб по кромке стекла.

Таблица 4

L, см.	L1/L			
	1,0	0,75	0,66	0,5
250	1,04	1	1	1
300	1,24	1	1	1
350	1,45	1	1	1
400	1,66	1	1	1
450	1,87	1,05	1	1
500	2,08	1,17	1	1
550	2,29	1,28	1,01	1
600	2,49	1,4	1,11	1

Пример расчёта стойки на ветровую нагрузку.

- Стойка закреплена в средней части здания на высоте 30 м.
- Расстояние между точками крепления стойки к перекрытиям здания - 3,3 м.
- Стойки в витраже расположены равномерно с шагом - 1,2 м.
- Максимальная высота стеклопакета устанавливаемого в витраж - 2,5 м.
- Здание расположено в городе Саратове.

В нашем случае допустимый прогиб стойки $f_{\text{доп}} = 330 \text{ (см)}/300 = 1,1 \text{ см.}$

Саратов расположен в III ветровом районе, ветровое давление для этого района - $W_0 = 38 \text{ кгс/м}^2$

С учётом высоты здания и типа местности определяем коэффициенты - $K = 1,1$ и $C = 0,8$.

Получаем $W_m = 38 \cdot 1,1 \cdot 0,8 = 33,44 \text{ кгс/м}^2$.

Интенсивность распределённой нагрузки равна - $q = 33,44 \cdot 1,2 = 40,13 \text{ кгс/м} = 0,4013 \text{ кгс/см.}$

Определяем расчетную нагрузку на единицу поверхности - $q_{\text{расч}} = 0,4013 \cdot 1,4 = 0,562 \text{ кгс/см.}$

Коэффициент корректировки, учитывающий размеры стеклопакета - $K_1 = 1,04$.

Исходя из отношения высоты устанавливаемого стеклопакета к расстоянию между точками крепления стойки - $L1/L = 250/330 = 0,76$, по таблице 4 определяем коэффициент, учитывающий прогиб по кромке стекла - $K_2 = 1,0$.

На основании полученных данных определяем минимальный момент инерции стойки - J_x .

$$J_x > \frac{5 \cdot q_{\text{расч}} \cdot L^4}{384 \cdot E \cdot f_{\text{доп}}} \cdot k_1 \cdot k_2 = \frac{5 \cdot 0,562 \cdot 330^4}{384 \cdot 7,1 \cdot 10^5 \cdot 1,1} \cdot 1,04 \cdot 1,0 = 115,56 \text{ см}^4.$$

Выбираем стойку с моментом инерции $J_x > 115,56 \text{ см}^4$, в нашем случае это стойка - RE 6002, с моментом инерции $J_x = 144,19 \text{ см}^4$.

Расчет фактического прогиба данной стойки производим по формуле:

$$f_{\text{факт}} = \frac{5 \cdot q_{\text{расч}} \cdot L^4}{384 \cdot E \cdot J_x} = \frac{5 \cdot 0,562 \cdot 330^4}{384 \cdot 7,1 \cdot 10^5 \cdot 144,19} = 0,85 \text{ см.}$$

Соблюдается условие соотношения фактического прогиба стойки к допустимому прогибу - $f_{\text{факт}} < f_{\text{доп}} = 0,85 \text{ см} < 1,1 \text{ см.}$

Пример расчёта ригеля на ветровую нагрузку.

Расчёт необходимого момента инерции ригеля J_x на воздействие ветровой нагрузки производим по формуле, которая использовалась для расчёта момента инерции стойки.

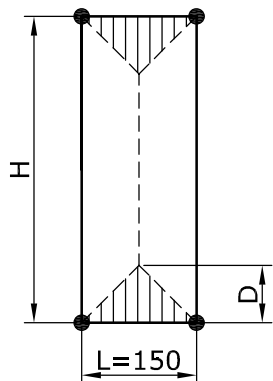

На рисунке показана схема установки ригеля в витраж
 L - расстояние между точками крепления ригеля к стойкам
 условно считаем, что это расстояние равно расстоянию
 между осями стоек.

H - расстояние между ригелями.

D - ширина расчетной площади, на которую действует
 ветровая нагрузка.

$$D = L / 2$$

Производим выбор стойки исходя из расчета необходимого момента инерции - J_x

$$J_x > \frac{q_{\text{расч}} \cdot L^4}{120 \cdot E \cdot f_{\text{доп}}} \cdot k_1 \cdot k_2$$

- Ригель закреплен в соответствии со схемой приведённой на рисунке, в средней части здания на высоте 18 м.
- Стойки в витраже расположены равномерно с шагом 1,5 м.
- Здание расположено в городе Москве.

В нашем случае допустимый прогиб стойки $f_{\text{доп}} = 150 \text{ (см)} / 300 = 0,5 \text{ см}$.

Москва расположена в I ветровом районе, ветровое давление для этого района $W_0 = 23 \text{ кгс/м}^2$.

С учётом высоты здания и типа местности определяем коэффициенты: $K = 0,85$ и $C = 0,8$.

Получаем $W_m = 23 \cdot 0,85 \cdot 0,8 = 15,64 \text{ кгс/м}^2$.

Интенсивность распределённой нагрузки равна $q = W_m \cdot D$

Получаем $q = 15,64 \cdot 1,5 / 2 = 11,73 \text{ кгс/м} = 0,1173 \text{ кгс/см}$.

Определяем расчетную нагрузку на единицу поверхности $q_{\text{расч}} = 0,1173 \cdot 1,4 = 0,164 \text{ кгс/см}$.

Коэффициент корректировки, учитывающий размеры стеклопакета $k_1 = 1,0$.

Коэффициент, учитывающий прогиб по кромке стекла $k_2 = 1,0$.

На основании полученных данных определяем минимальный момент инерции стойки J_x .

$$J_x > \frac{q_{\text{расч}} \cdot L^4}{120 \cdot E \cdot f_{\text{доп}}} \cdot k_1 \cdot k_2 = \frac{0,164 \cdot 150^4}{120 \cdot 7,1 \cdot 10^5 \cdot 0,5} \cdot 1,0 \cdot 1,0 = 1,95 \text{ см}^4.$$

Выбираем ригель с моментом инерции $J_x > 1,95 \text{ см}^4$, в нашем случае это ригель RE 6020, с моментом инерции $J_x = 2,57 \text{ см}^4$.

Расчет фактического прогиба данного ригеля производим по формуле:

$$f_{\text{факт}} = \frac{q_{\text{расч}} \cdot L^4}{120 \cdot E \cdot J_x} = \frac{0,164 \cdot 150^4}{120 \cdot 7,1 \cdot 10^5 \cdot 2,57} = 0,38 \text{ см}.$$

Соблюдается условие соотношения фактического прогиба ригеля к допустимому прогибу:

$$f_{\text{факт}} < f_{\text{доп}} = 0,38 \text{ см} < 0,5 \text{ см}.$$

Расчёт параметров ригелей на воздействие нагрузки от веса стекла и собственного веса

Помимо того, что ригели должны быть устойчивы к воздействию ветровых нагрузок, они должны выдерживать нагрузку от веса стекла и свой собственный вес. Нарисуем схему воздействия нагрузки от веса стекла на ригель.

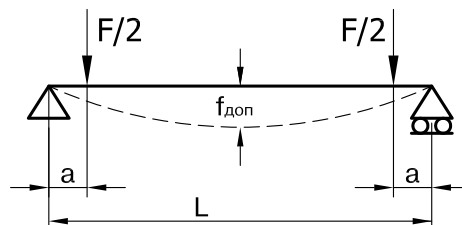
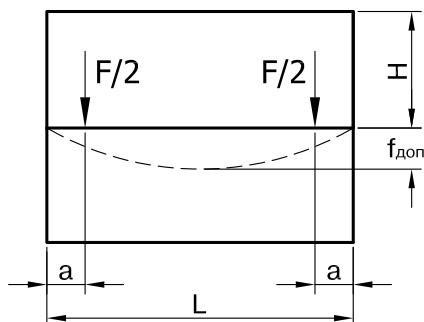

Под воздействием нагрузки от веса стекла и собственного веса ригель изгибается. Расчёт сводится к выбору ригеля с моментом инерции J_y , который удовлетворял бы условию:

$$f_{\text{факт.}} < f_{\text{доп.}}$$

где $f_{\text{факт.}}$ - фактический прогиб для однопролётной балки со свободными опорами и сосредоточенной нагрузкой (см. рис.),

$f_{\text{доп.}}$ - максимально допустимый прогиб. Определяется по СП 128.13330.

При заполнении одинарным стеклом $f_{\text{доп.}} = L/200$, при заполнении стеклопакетом $f_{\text{доп.}} = L/300$. При этом допустимый прогиб не должен превышать 0,3 см.

Фактический прогиб ригеля под воздействием нагрузки от веса стекла вычисляем по формуле:

$$f_{\text{факт.}} = \frac{F a (3 L^2 - 4 a^2)}{48 E J_y},$$

где $F = H L S \gamma$ - нагрузка на ригель от веса стекла,

H - расстояние между ригелями или высота стекла (см),

L - расстояние между стойками (см),

S - толщина стекла (в стеклопакетах толщина стёкол суммируется), (см),

$\gamma = 0,0025 \text{ кг/см}^3$ - плотность стекла;

a - расстояние от оси стойки до оси установки подкладки под стекло (см), условно принимаем равным 15 см,

$E = 7,1 \cdot 10^5 \text{ кгс/см}^2$ - модуль упругости алюминиевых сплавов,

J_y - момент инерции ригеля.

Момент инерции ригеля под воздействием нагрузки от веса стекла определяем по формуле:

$$J_{y_1} = \frac{F a (3 L^2 - 4 a^2)}{48 E f_{\text{факт.}}}$$

Момент инерции ригеля под воздействием нагрузки от собственного веса определяем по формуле:

$$J_{y_2} = \frac{5 G L^4}{384 E (L/300)},$$

где $G = A \rho$ - вес ригеля (кгс/см),

A - площадь поперечного сечения ригельного профиля (см²),

ρ - плотность алюминия, равная 0,00271 (кг/см³).

Суммарный момент инерции ригеля определяется как сумма двух моментов:

$$J_y = J_{y_1} + J_{y_2}$$

Пример расчёта ригеля на нагрузку от веса стекла.

Произведём расчёт ригеля исходя из условий описанных на стр. 11.4 (пример расчёта ригеля на ветровую нагрузку):

- расстояние между стойками (условно принимаем как ширину стекла) – $L = 150$ см;
- расстояние между ригелями (условно принимаем как высоту стекла) – $H = 170$ см;
- в качестве заполнения используется стеклопакет с формулой 6-12-6 мм.

Определяем вес стекла (стеклопакета):

$$F = H \cdot L \cdot S \cdot \gamma = 170 \cdot 150 \cdot 1,2 \cdot 0,0025 = 76,5 \text{ (кгс)}$$

Допустимый прогиб ригеля - $f_{\text{доп}}$ не должен превышать 0,3 см.

Расчёт необходимого момента инерции ригеля J_y на воздействие нагрузки от веса стекла и собственного веса определяем как сумму двух моментов инерции:

$$J_y = J_{y1} + J_{y2}$$

Минимально допустимый момент инерции ригеля для нагрузки от веса стекла, при $a = 15$ см:

$$J_{y1} = \frac{F \cdot a \cdot (3 \cdot L^2 - 4 \cdot a^2)}{48 \cdot E \cdot f_{\text{доп}}} = \frac{76,5 \cdot 15 \cdot (3 \cdot 150^2 - 4 \cdot 15^2)}{48 \cdot 7,1 \cdot 10^5 \cdot 0,3} = 7,48 \text{ см}^4$$

Выбираем ригель с большим моментом инерции, в нашем случае это ригель - RE 6020. Вес ригеля RE 6020 равен:

$$q = A \cdot \rho = 3,8 \cdot 0,00271 = 0,0103 \text{ (кгс/см)}$$

Момент инерции ригеля для нагрузки от собственного веса определяем по формуле:

$$J_{y2} = \frac{5 \cdot q \cdot L^4}{384 \cdot E \cdot (L/300)} = \frac{5 \cdot 0,0103 \cdot 150^4}{384 \cdot 7,1 \cdot 10^5 \cdot 0,5} = 0,2 \text{ см}^4$$

Суммарный момент инерции ригеля определяем, как сумму двух моментов инерции:

$$J_y = J_{y1} + J_{y2} = 7,48 + 0,2 = 7,68 \text{ см}^4$$

Ригель - RE 6020 имеет момент инерции $J_y = 8,21 \text{ см}^4$

Проверим выбранный ригель на прогиб под воздействием нагрузки от стекла:

$$f_{\text{факт}} = \frac{F \cdot a \cdot (3 \cdot L^2 - 4 \cdot a^2)}{48 \cdot E \cdot J_y} = \frac{76,5 \cdot 15 \cdot (3 \cdot 150^2 - 4 \cdot 15^2)}{48 \cdot 7,1 \cdot 10^5 \cdot 8,21} = 0,27 \text{ см}$$

$$f_{\text{факт}} < f_{\text{доп}} = 0,27 \text{ см} < 0,3 \text{ см.}$$

Условие выполняется, следовательно, ригель выбран правильно.

Таблицы для определения углов пирамиды.

4 -х гранная пирамида.

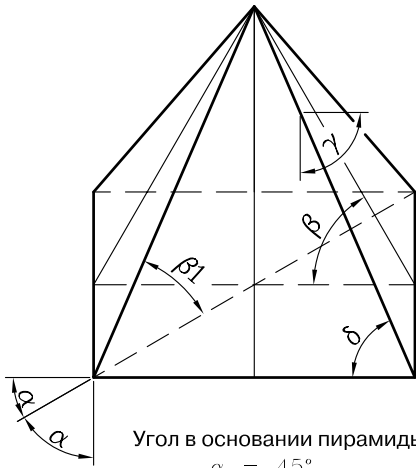

- β – угол наклона поверхностей пирамиды
- $\beta 1$ – угол наклона угловой стойки
- δ – угол между угловой стойкой и основанием пирамиды
- γ – угол между поверхностями пирамиды

5 -ти гранная пирамида.

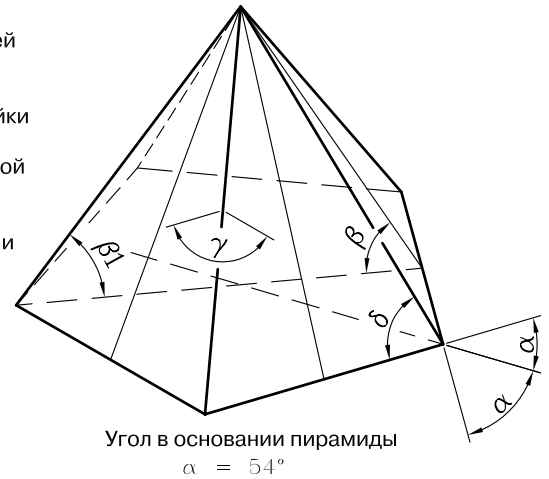

β	$\beta 1$	δ	γ
10°	7,11°	45,44°	165,89°
11°	7,83°	45,53°	164,49°
12°	8,55°	45,63°	163,09°
13°	9,27°	45,74°	161,69°
14°	10°	45,86°	160,3°
15°	10,73°	45,99°	158,91°
16°	11,76°	46,13°	157,52°
17°	12,2°	46,28°	156,14°
18°	12,94°	46,44°	154,76°
19°	13,68°	46,6°	153,38°
20°	14,43°	46,78°	152,01°
21°	15,19°	46,97°	150,64°
22°	15,94°	47,16°	149,28°
23°	16,71°	47,37°	147,92°
24°	17,48°	47,59°	146,57°
25°	18,25°	47,81°	145,22°
26°	19,03°	48,05°	143,88°
27°	19,81°	48,3°	142,55°
28°	20,61°	48,56°	141,22°
29°	21,4°	48,83°	139,9°
30°	22,21°	49,11°	138,59°
31°	23,02°	49,4°	137,29°
32°	23,84°	49,7°	135,99°
33°	24,66°	50,01°	134,7°
34°	25,5°	50,34°	133,42°
35°	26,34°	50,68°	132,15°
36°	27,19°	51,03°	130,88°
37°	28,05°	51,39°	129,63°
38°	28,92°	51,76°	128,39°
39°	29,8°	52,15°	127,15°
40°	30,68°	52,55°	125,93°
41°	31,58°	52,96°	124,72°
42°	32,48°	53,38°	123,52°
43°	33,4°	53,82°	122,34°
44°	34,33°	54,27°	121,16°
45°	35,26°	54,74°	120°
46°	36,21°	55,21°	118,85°
47°	37,17°	55,71°	117,72°
48°	38,14°	56,21°	116,6°
49°	39,13°	56,73°	115,49°
50°	40,12°	57,27°	114,4°
51°	41,13°	57,82°	113,33°
52°	42,15°	58,38°	112,27°
53°	43,18°	58,96°	111,23°
54°	44,12°	59,55°	110,21°
55°	45,28°	60,16°	109,21°
56°	46,35°	60,79°	108,22°
57°	47,44°	61,43°	107,26°
58°	48,53°	62,08°	106,31°
59°	49,64°	62,75°	105,38°
60°	50,77°	63,43°	104,48°

β	$\beta 1$	δ	γ
10°	8,12°	54,42°	168,28°
11°	8,94°	54,5°	167,12°
12°	9,76°	54,6°	165,96°
13°	10,58°	54,7°	164,8°
14°	11,4°	54,82°	163,65°
15°	12,23°	54,94°	162,5°
16°	13,06°	55,07°	161,35°
17°	13,89°	55,21°	160,21°
18°	14,73°	55,36°	159,07°
19°	15,57°	55,51°	157,94°
20°	16,41°	55,68°	156,81°
21°	17,25°	55,85°	155,68°
22°	18,1°	56,03°	154,56°
23°	18,95°	56,23°	153,45°
24°	19,81°	56,43°	152,34°
25°	20,67°	56,64°	151,23°
26°	21,53°	56,85°	150,14°
27°	22,4°	57,08°	149,05°
28°	23,28°	57,32°	147,96°
29°	24,15°	57,57°	146,89°
30°	25,04°	57,82°	145,82°
31°	25,92°	58,09°	144,76°
32°	26,82°	58,36°	143,7°
33°	27,72°	58,64°	142,66°
34°	28,62°	58,94°	141,62°
35°	29,53°	59,24°	140,59°
36°	30,45°	59,55°	139,58°
37°	31,37°	59,88°	138,57°
38°	32,3°	60,21°	137,57°
39°	33,23°	60,55°	136,58°
40°	34,17°	60,9°	135,6°
41°	35,12°	61,26°	134,64°
42°	36,07°	61,63°	133,68°
43°	37,03°	62,02°	132,74°
44°	38°	62,41°	131,8°
45°	38,97°	62,81°	130,88°
46°	39,95°	63,22°	129,98°
47°	40,94°	63,64°	129,08°
48°	41,94°	64,07°	128,2°
49°	42,94°	64,51°	127,33°
50°	43,95°	64,97°	126,48°
51°	44,97°	65,43°	125,64°
52°	46°	65,9°	124,82°
53°	47,03°	66,38°	124,01°
54°	48,07°	66,88°	123,21°
55°	49,12°	67,38°	122,44°
56°	50,18°	67,89°	121,67°
57°	51,25°	68,41°	120,93°
58°	52,32°	68,94°	120,2°
59°	53,4°	69,48°	119,49°
60°	54,49°	70,04°	118,8°

Таблицы для определения углов пирамиды.

6-ти гранная пирамида.

8-ми гранная пирамида.

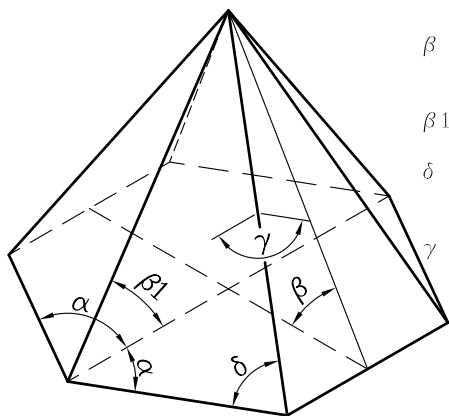

- β – угол наклона поверхностей пирамиды
- β_1 – угол наклона угловой стойки
- δ – угол между угловой стойкой и основанием пирамиды
- γ – угол между поверхностями пирамиды

Угол в основании пирамиды
 $\alpha = 60^\circ$

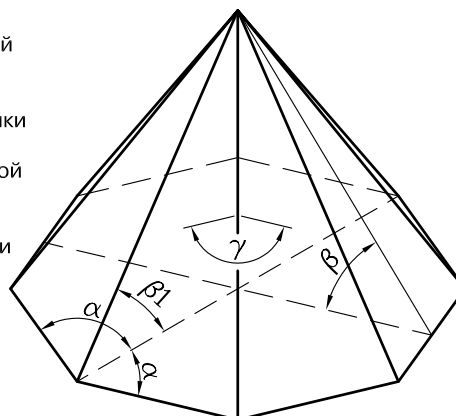

Угол в основании пирамиды
 $\alpha = 67,5^\circ$

β	β_1	δ	γ
10°	8,68°	60,38°	170,04°
11°	9,56°	60,46°	169,05°
12°	10,43°	60,55°	168,07°
13°	11,31°	60,64°	167,08°
14°	12,18°	60,74°	166,11°
15°	13,06°	60,85°	165,13°
16°	13,95°	60,97°	164,16°
17°	14,93°	61,1°	163,19°
18°	15,72°	61,23°	162,22°
19°	16,6°	61,37°	161,26°
20°	17,5°	61,52°	160,31°
21°	18,39°	61,68°	159,36°
22°	19,28°	61,84°	158,41°
23°	20,18°	62,01°	157,47°
24°	21,09°	62,19°	156,53°
25°	21,99°	62,38°	155,6°
26°	22,9°	62,57°	154,68°
27°	23,81°	62,78°	153,76°
28°	24,72°	62,99°	152,85°
29°	25,64°	63,21°	151,94°
30°	26,57°	63,43°	151,05°
31°	27,49°	63,68°	150,15°
32°	28,42°	63,91°	149,27°
33°	29,35°	64,16°	148,4°
34°	30,29°	64,42°	147,53°
35°	31,23°	64,69°	146,67°
36°	31,18°	64,96°	145,82°
37°	33,13°	65,25°	144,98°
38°	34,08°	65,54°	144,14°
39°	35,04°	65,83°	143,32°
40°	36,01°	66,14°	142,51°
41°	36,97°	66,46°	141,7°
42°	37,95°	66,78°	140,91°
43°	38,92°	67,11°	140,12°
44°	39,91°	67,45°	139,35°
45°	40,89°	67,79°	138,59°
46°	41,89°	68,15°	137,84°
47°	42,88°	68,51°	137,1°
48°	43,89°	68,88°	136,37°
49°	44,89°	69,25°	135,66°
50°	45,9°	69,64°	134,96°
51°	46,92°	70,03°	134,27°
52°	47,94°	70,43°	133,59°
53°	48,97°	70,84°	132,93°
54°	50,01°	71,25°	132,28°
55°	51,04°	71,68°	131,64°
56°	52,09°	72,11°	131,02°
57°	53,13°	72,54°	130,41°
58°	54,19°	72,99°	129,82°
59°	55,25°	73,44°	129,24°
60°	56,31°	73,9°	128,68°

β	β_1	δ	γ
10°	9,25°	67,81°	172,38°
11°	10,18°	67,87°	171,63°
12°	11,11°	67,94°	170,87°
13°	12,04°	68,02°	170,12°
14°	12,97°	68,1°	169,38°
15°	13,9°	68,19°	168,63°
16°	14,84°	68,29°	167,89°
17°	15,77°	68,39°	167,15°
18°	16,71°	68,5°	166,42°
19°	17,65°	68,61°	165,69°
20°	18,59°	68,73°	164,96°
21°	19,53°	68,86°	164,24°
22°	20,47°	68,99°	163,52°
23°	21,41°	69,13°	162,8°
24°	22,36°	69,27°	162,09°
25°	23,31°	69,42°	161,39°
26°	24,26°	69,58°	160,69°
27°	25,21°	69,74°	159,99°
28°	26,16°	69,91°	159,3°
29°	27,12°	70,09°	158,62°
30°	28,08°	70,27°	157,94°
31°	29,04°	70,45°	157,27°
32°	30°	70,65°	156,6°
33°	30,96°	70,84°	155,94°
34°	31,93°	71,05°	155,29°
35°	32,9°	71,26°	154,64°
36°	33,87°	71,47°	154°
37°	34,85°	71,7°	153,37°
38°	35,82°	71,92°	152,75°
39°	36,8°	72,16°	152,13°
40°	37,78°	72,4°	151,52°
41°	38,77°	72,64°	150,92°
42°	39,76°	72,89°	150,33°
43°	40,75°	73,15°	149,74°
44°	41,74°	73,41°	149,17°
45°	42,73°	73,68°	148,6°
46°	43,73°	73,95°	148,04°
47°	44,73°	74,23°	147,49°
48°	45,74°	74,51°	146,96°
49°	46,74°	74,8°	146,43°
50°	47,75°	75,09°	145,91°
51°	48,77°	75,39°	145,4°
52°	49,78°	75,69°	144,9°
53°	50,8°	76°	144,41°
54°	51,82°	76,32°	143,93°
55°	52,84°	76,64°	143,46°
56°	53,87°	76,96°	143,01°
57°	54,9°	77,29°	142,56°
58°	55,93°	77,62°	142,13°
59°	56,96°	77,96°	141,7°
60°	58°	78,3°	141,29°

Пример расчёта типовой конструкции.

В данном примере проведём расчёт материалов и комплектующих необходимых для изготовления витража, без открывающихся элементов, на базе серии «RF 50».

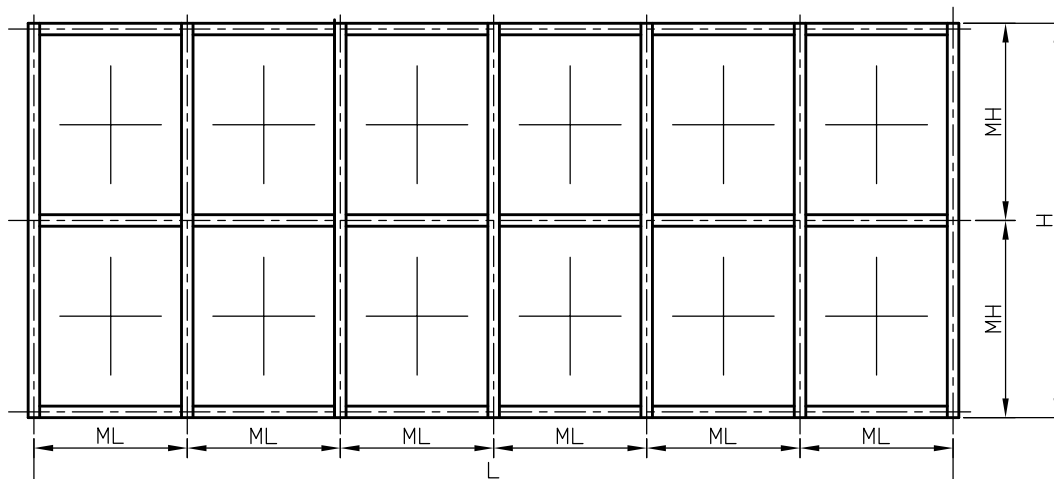

Длина витража $L = 9000$ мм, и высота $H = 3500$ мм, расстояние между осями стоек $ML = 1500$ мм. Средний ригель делит высоту витража пополам $MH = H/2 = 1750$ мм.

В качестве заполнения используется стеклопакет толщиной 32 мм.

Верхний и нижний ригели выбраны, для удобства монтажа, с размером профиля равным размеру стоечных профилей. Средние ригели устанавливаются без кронштейнов.

Профили стоек и ригелей выбираются в соответствии со статическими расчётами на воздействие ветровой нагрузки и нагрузки от веса стеклопакета.

В данном примере условно выбрана стойка RE 6001 и ригели RE 6021 и RE 6024.

Алюминиевые профили:

Шифр	Наименование	Схема порезки, мм.	Количество, шт
RE 6001	Стойка	H	7
RE 6021	Ригель	ML - 20	6
RE 6024	Ригель	ML - 20	12
RE 6050	Стойчная прижимная планка	H	7
RE 6050	Ригельная прижимная планка	ML - 55	18
RE 6071	Стойчная декоративная крышка	H	7
RE 6070	Ригельная декоративная крышка	ML - 51	18

Пластиковые термовставки:

Шифр	Наименование	Схема порезки, мм.	Количество, шт
REP 006	Стойчная термовставка	H	7
REP 006	Ригельная термовставка	ML - 20	18

Уплотнители:

Шифр	Наименование	Схема порезки, мм.	Общая длина, мм
REG 004	Внутренний уплотнитель для стойки	$H - 3 \cdot 50$	$7 \cdot 2 \cdot (H - 3 \cdot 50)$
REG 001	Внутренний уплотнитель для ригеля	ML - 16	$18 \cdot 2 \cdot (ML - 16)$
REG 007	Наружный уплотнитель для стойки	H	$7 \cdot 2 \cdot H$
REG 007	Наружный уплотнитель для ригеля	ML - 55	$18 \cdot 2 \cdot (ML - 55)$
	Бутиловая лента 45 x 1,5 на стойку	H	7H
	Бутиловая лента 45 x 1,5 на ригель	L	3L

Комплектующие изделия:

Шифр	Наименование	Количество, шт
REA 161	Нижний кронштейн для стойки	7
REA 171	Верхний кронштейн для стойки	7
REA 044	Кронштейн для соединения ригеля со стойкой	24
REA 195	Крепёжный комплект для соединения стойки с кронштейнами	7
REA 013	Винт 5,5x44 для крепления прижимных планок с шагом 250 мм	206
REA 019	Винт 4,8x13 для крепления ригельных кронштейнов к стойке	96
REA 018	Винт 3,9x16 для крепления ригеля к стойке	72
REA 029	Опорная подкладка под стеклопакеты	24
REA 036	Дистанционная подкладка под стеклопакеты	24
REA 210	Уплотнительная деталь в месте соединения ригеля со стойкой	36
REA 204	Деталь для обеспечения отвода воды и вентиляции	14

Стеклопакеты, в количестве 12 шт, размером MH-49 x ML-24 (мм). В нашем случае – 1701 x 1476 мм.

Снеговые нагрузки.

Нормативное значение снеговой нагрузки на горизонтальную проекцию покрытия следует определять по формуле

$$S_0 = C_e C_t \mu S_g$$

Где C_e - коэффициент, учитывающий снос снега с покрытий зданий под действием ветра или иных факторов.

C_t - термический коэффициент применяют при определении снеговых нагрузок для неутепленных покрытий зданий с повышенными тепловыделениями, приводящими к таянию снега, при уклонах кровли свыше 3% и обеспечении надлежащего отвода талой воды следует вводить термический коэффициент $C_t = 0,8$. В остальных случаях $C_t = 1,0$. (Примечание - Значения коэффициента C_t допускается устанавливать в специальных рекомендациях с учетом термоизоляционных свойств материалов и формы конструктивных элементов);

μ - коэффициент перехода от веса снегового покрова земли к снеговой нагрузке на покрытие, принимаемый в соответствии с СП 20.13330 пункт 10.4 $\mu = 1,1$;

S_g - нормативное значение веса снегового покрова на 1 м² горизонтальной поверхности земли, принимаемое в соответствии с таблицей 5.

Таблица 5

Снеговые районы (принимаются по карте 1 приложения Е к СП 20.13330)	I	II	III	IV	V	VI	VII	VIII
S_g , кПа	0,5	1,0	1,5	2,0	2,5	3,0	3,5	4,0

C_e - коэффициент устанавливается в зависимости от типа местности (таблица 2), формы покрытия и степени его защищенности от прямого воздействия ветра.

1. Для покрытий зданий, защищенных от прямого воздействия ветра, в том числе: соседними более высокими зданиями, удаленными менее чем на $10h_1$, где h_1 - разность высот соседнего и проектируемого зданий; сплошными элементами конструкций, возвышающимися над покрытием с двух и более сторон; более высоким лесным массивом; для покрытий, расположенных ниже окружающей местности, проектируемых на местности типа С (см. таблица 2), а также во всех случаях, не предусмотренных в 2 и 3, следует принимать $C = 1,0$.

2. Для пологих (с уклонами до 12% или с $f/l \leq 0,05$) покрытий однопролетных и многопролетных зданий, проектируемых на местности типов А или В и имеющих характерный размер в плане l_c не более 100 м (см. схемы Б.1, Б.2, Б.5 и Б.6 приложения Б к СП 20.13330), следует установить коэффициент сноса снега, принимаемый по формуле, но не менее 0,5:

$$C_e = (1,2 - 0,4\sqrt{k})(0,8 + 0,002l_c)$$

где k - принимается по таблице 2 для типов местности А или В;

$l_c = 2b - b^2/l$ - характерный размер покрытия, принимаемый не более 100 м;

b - наименьший размер покрытия в плане;

l - наибольший размер покрытия в плане.

Для покрытий с уклонами от 12 до 20% однопролетных и многопролетных зданий без фонарей, проектируемых на местности типов А или В (см. схемы Б.1 и Б.5 приложения Б к СП 20.13330) $C_e = 0,85$.

3. Для купольных сферических и конических покрытий зданий на круглом плане, регламентируемых схемами Б.13, Б.14 приложения Б, при задании равномерно распределенной снеговой нагрузки значения коэффициента C_e следует устанавливать в зависимости от диаметра d основания купола:

$$C_e = 0,85 \text{ при } d \leq 60 \text{ м; } C_e = 1,0 \text{ при } d > 100 \text{ м; } C_e = 0,85 + 0,00375(d - 60) \text{ - в промежуточных случаях.}$$

4. Для районов со средней температурой января минус 5°С и ниже (по таблице 5.1 СП 131.13330) пониженное нормативное значение снеговой нагрузки (см. пункт 4.1 СП 20.13330) определяется умножением ее нормативного значения на коэффициент 0,5. При этом коэффициенты C_e и C_t принимаются равными единице.

Для районов со средней температурой января выше минус 5°С пониженное значение снеговой нагрузки не учитывается.

5. Коэффициент надежности по нагрузке γ_f для снеговой нагрузки следует принимать равным 1,4.